

А. Складаров

## Обитаемый остров Земля

### Аннотация:

*Фантастика – удобный способ представить версию, когда для нее не хватает доказательств. Поэтому действие романа братьев Стругацких «Обитаемый остров» происходит в далеком будущем на планете Саракш, жителям которой земляне пытаются помочь двигаться по пути прогресса. Между тем уже сейчас соединение древних легенд и преданий с анализом древних артефактов и современными научными достижениями позволяет набрать достаточно доказательств того, что уже с глубокой древности человечество является вовсе не ведущим, а ведомым участником в процессе взаимодействия цивилизаций разного уровня развития. «Обитаемый остров» – вовсе не чужая и далекая планета будущего, а наша Земля. И данная книга представляет уже не фантастический роман, а лишь анализ реальных фактов и показаний свидетелей.*

\* \* \*

### От автора

Сегодня сложилась ситуация, когда древняя история оказалась как бы в стороне от течения нашей жизни. В школе все сводится к зубрежке дат и описаний давно прошедших событий. Археологи и историки копаются в земле и библиотеках, практически не пуская в своя «святая святых» никого из посторонних – ни просто любопытствующих, ни профессионалов из других отраслей научного знания. Если что и выходит за пределы этого «святая святых», то лишь конечные формулировки «установленной истины», не подлежащие сомнению, да диснейлэнды для туристов с гидами, непрерывно повторяющими все те же зазубренные «истины». Все кажется застывшим и безжизненным. Ну, или по крайней мере выглядит так со стороны...

Однако под этой маской безмолвной скучной древности на самом деле скрывается (во все смыслах этого слова – и сама по себе, и по принуждению) информация, которая способна не только перевернуть эти «установленные истины» и наши представления о прошлом, но и перевести исторические исследования в разряд самых актуальных и животрепещущих научных задач настоящего и даже будущего. Но для того, чтобы увидеть и понять эту информацию, нужно быть готовым принять факты такими, какими они есть, а вовсе не такими, как нам хотелось бы их видеть.

\* \* \*

## Миф – реальность или выдумка?..

Слова, которые мы используем в жизни, не являются чем-то раз и навсегда заданным и застывшим на века в своем значении. Наоборот, смысл, который вкладывается в конкретный термин, способен изменяться очень сильно с течением времени.

Казалось бы, что такая изменчивость слов – довольно очевидный факт, примеры которого практически любой при желании может найти достаточно легко. Однако про этот очевидный факт мы почему-то иногда забываем, что порождает определенное непонимание и порой даже серьезную путаницу.

Именно это и произошло со словом «миф», которое ныне имеет в чем-то даже несколько уничижительный и негативный оттенок, подразумевая наличие какой-то неправдоподобной, оторванной от реальности выдумки или фантазии. Такими мифами буквально пропитана наша повседневная жизнь – миф о светлом будущем, миф о личной жизни конкретного кумира, миф о неподкупной честности какого-то политика, миф о возможности беспроигрышной лотереи и так далее и тому подобное.

Однако тем же самым термином «миф» обозначается в том числе и совершенно другая категория объектов – огромный пласт древних легенд и преданий, которые наши предки тщательно сохраняли и передавали из поколения в поколение.

Вследствие того, что в обоих случаях используется одно и то же сочетание букв, уже буквально автоматически – просто «из-за названия» – на эти легенды и предания переносится то самое негативное клеймо выдумки и фантазии.

Но возникает вопрос: а зачем тогда наши предки хранили «никчемные выдумки» и «простые фантазии» на протяжении весьма длительного времени – в течение порой даже не столетий, а тысячелетий?!

Этот вопрос возник не у меня первого и не сейчас, а достаточно давно, и задавались им довольно многие. Есть на него и разные варианты ответов. Кто-то рассуждает о странностях архетипов человеческого сознания; кто-то о некоем психотерапевтическом эффекте легенд; кто-то о страхах, засевших в глубинах нашего подсознания со времен первобытного общества; кто-то о социально-воспитательной роли преданий...

Нет смысла вдаваться здесь в детальный анализ этих версий. Во-первых, потому что данная книга посвящена вовсе не этому. А во-вторых, подобный анализ (которым автору доводилось уже заниматься), как правило, довольно громоздкий, но заканчивается обычно лишь тем, что приходится констатировать наличие в самой основе этих версий массы гипотетических предположений – предположений из серии абсолютно непроверяемых и недоказуемых. Непроверяемых, потому что так или иначе все обычно сводят к «объяснению» некими странными особенностями либо сознания, либо подсознания наших далеких предков; а взять этого далекого предка – для проверки наличия в реальности у него именно таких особенностей психики – просто неоткуда. Недоказуемых, потому что данный способ сваливания всего и вся на непроверяемые свойства человека позволяет «доказать» все что угодно; а «доказательства» с бесконечным разнообразием самых разных «выводов» в реальности доказательством вовсе не являются. Поэтому ценность подобных версий в качестве ответа на вопрос о длительном существовании конкретных древних легенд и преданий совершенно нулевая и означает просто отсутствие ответа как такового.

Более того. Сами наши предки вовсе не считали легенды и предания выдумками и фантазиями, а относились к ним как к **описаниям вполне реальных событий**. И еще относительно недавно – всего чуть более сотни-другой лет назад – историки не стеснялись включать древние мифы в описания действительного прошлого. Лишь в конце XIX – начале XX века историческая наука кардинально изменила свое

отношение к легендам и преданиям, списав их на фантазии древних народов. Соответственно вычеркнув и «показания» мифов из той базы данных, на основании которой историками выстраивается картинка представлений о прошлом человечества. Но правильным ли было данное решение?!

Мы привыкли считать, что наука совершенствует свои взгляды и развивает подходы к познанию реальности. В целом, конечно, оно так и есть. Но разве это развитие всегда идет только «от неправильного к правильному»?.. Так ли уж «непогрешима» наука?.. Разве не может она ошибаться в каких-то своих конкретных предпочтениях в конкретный момент времени?..

История реальной науки показывает, что не только может, но и действительно ошибается. Причем не так уж и редко. Скорее даже можно говорить о том, что ошибки – вполне нормальное и естественное состояние науки. Другое дело, что она способна выявлять и исправлять эти ошибки, меняя варианты и версии объяснения наблюдаемых фактов.

Даже из самых общих соображений ясно, что историческая наука ничем особенным от других дисциплин в этом плане отличаться не должна. Однако довольно часто приходится сталкиваться с тем, что профессиональные историки занимают совершенно иную позицию – дескать, у нас-то никаких серьезных ошибок нет, да и быть не может. И чаще всего приводимые ими аргументы для обоснования такой позиции сводятся к двум основным утверждениям.

Утверждение первое. Опираясь на выбранные сотню лет назад подходы и методы, историческая наука за прошедшее время смогла совершить громадный прорыв в области описания прошлого весьма немалого количества народов. А раз так – значит, выбранный подход «правильный».

Вроде бы логично...

Но кто сказал, что невозможно получение корректных результатов на базе несовершенных или даже ошибочных гипотез?..

Можно привести вполне конкретный пример прямо противоположной ситуации даже из такой «строгой» области науки как физика.

На протяжении весьма длительного периода считалось, что тепло передается от одного физического тела к другому благодаря перетеканию некоей субстанции, которую называли теплородом. Теория теплорода, в которой мало кто тогда сомневался, позволила успешно развиваться целой области физики, которая ныне носит название термодинамики. И все-таки на некотором этапе ученые отказались от отдельной субстанции, перейдя от теплорода к тепловому движению молекул. Ошибочное базовое предположение ушло, а практически все значимые выводы термодинамики остались, и мы пользуемся ими до сих пор!..

Так что далеко не всегда, как оказывается, корректный результат можно получать на основе только лишь правильного базового положения...

Утверждение второе. Прошлое – однозначно и неизменно (в данном случае мы не рассматриваем достаточно экзотические варианты таких гипотез как параллельные миры и путешествия во времени). А раз так, то историческая наука оказывается в своеобразном «исключительном положении», благодаря поиску «однозначной истины». Дескать, если что-то удалось установить из прошлого, то это – «правда, и только правда». И как следствие – то, что уже «установлено», пересмотру не подлежит в силу того, что «правду» пересматривать просто бессмысленно.

Однако на самом деле тут имеет место подмена понятий. Занимаясь тем, что называется «восстановлением прошлого», мы в реальности составляем какую-то свою **систему представлений об этом прошлом**. Но если прошлое однозначно и неизменно, то того же самого вовсе нельзя сказать о нашем представлении этого прошлого. Мы имеем дело уже не с реальностью, а лишь с ее **моделями**. И тут однозначности уже нет,

поскольку в своих представлениях, в своих моделях мы можем и ошибаться. Пусть даже речь идет о моделях однозначного прошлого.

Более того. Раз мы имеем дело с моделями и версиями, которые могут оказаться и ошибочными, то необходимо учитывать, что **модели и версии могут быть разными**. И их может быть одновременно несколько. А раз так, то и анализировать имеющиеся данные нужно с позиций вовсе не одной версии – пусть даже выбранной в качестве «генеральной линии» в исторической науке – а с разных.

Но тогда история лишается своего «исключительного положения», возвращаясь в компанию всех других научных отраслей, где главным мерилom истинности версии или модели является их **соответствие реальным эмпирическим данным**. Говоря другими словами, наиболее близкой к исторической истине следует признавать ту модель или версию наших представлений о прошлом, которая наилучшим образом согласуется с имеющимися археологическими находками и артефактами, а не с мнением какого-либо авторитета или знатока «генеральной линии»...

\* \* \*

Вернемся к древним легендам и преданиям, но теперь уже с учетом вышесказанного.

Прежде всего необходимо отметить, что, исходя из самой общей логики, соотнесение легенд и преданий с выдумкой или фантазией само по себе требует доказательства. Не просто «обоснования» или «предположения», а именно доказательства. Причем доказательства строгого. Если же такого доказательства нет, то нельзя просто так скидывать со счетов и ту позицию, которой историки придерживались ранее. То есть необходимо признать хотя бы потенциальную возможность того, что древние легенды и предания содержат в себе некую информацию о реальном прошлом.

Вроде бы достаточно очевидное и даже в чем-то банальное соображение. Но почему тогда историки его отвергли?.. Для ответа на этот вопрос нужно просто вспомнить, с чем им приходилось иметь дело.

Историческая наука (в современном ее понимании) зарождалась под сильнейшим влиянием европейской культуры своего времени. А на чем базировалась тогда эта культура?.. Весь набор известных к тому времени «свидетельств древних очевидцев» исчерпывался Ветхим Заветом, да древнегреческой мифологией – и все!..

Древнеегипетские тексты только-только начинали переводить. Табличек с шумерскими преданиями еще не было найдено. Тексты кодексов майя представляли для исследователей полную загадку. Легенды и предания индейцев Мезоамерики и инков были известны лишь небольшому кругу специалистов; да и в самом их содержании, записанном в свое время испанскими хронистами, легко прослеживалось влияние представлений самих хронистов, воспитанных католической церковью на материалах того же Ветхого Завета. С легендами и преданиями других же народов дело обстояло еще хуже – тут в лучшем случае имелись лишь современные модификации, которые сильно напоминали уже просто сказки и суеверия...

Так что позицию историков того времени вполне можно понять. Особенно если учесть колоссальный успех других отраслей знания на пути естественнонаучного подхода. Декларируя выбор такого же естественнонаучного (читай – атеистического) подхода, историкам не оставалось ничего иного, как просто отбросить тексты Ветхого Завета в качестве источника, достойного исследования. Да и древнегреческая мифология изобилует описаниями настолько «странных» деяний неких «богов», что их тоже можно посчитать сверхъестественными созданиями – они повелевают стихиями, перемещаются по воздуху, порождают монстров и чудовищ, используют магические



приемы и методы и так далее и тому подобное. Поэтому древнегреческие легенды и предания – вслед за Ветхим Заветом – были историками также «отправлены в корзину». Максимум, что осталось на их долю, – стать материалом для исследований такого направления как «история суеверий, культовых обрядов и религиозных представлений» наших предков...

К счастью, далеко не все пошло по этому пути. Да и историей занимались не только сугубо профессиональные историки, но и разного рода «любители», для которых уже не было столь жестких ограничений в подходах.

Пожалуй, наиболее ярким примером такого рода «любительства» являются исследования Шлимана, который решил взглянуть на тексты Гомера (считавшиеся также «мифологией») совсем по иному, а именно – как на источник реальных данных. Результат его изысканий достаточно широко известен – он нашел легендарную Трои, которую ранее относили к тем самым «выдумкам и фантазиям»...

Правда, споры вокруг находки Шлимана продолжаются до сих пор. И сейчас еще есть те, кто пытается опровергнуть то, что Шлиман нашел именно «ту самую» Трои, а не какой-то иной город. Но в данном случае даже не важно – «правильная» или «неправильная» это Троя. Как бы то ни было Шлиман на практике показал – **в том, что мы привыкли называть «древней мифологией» может содержаться информация о вполне реальных событиях!..**

С другой стороны, пока нет доказательства и другого – доказательства того, что легенды и предания «говорят правду и только правду» (думаю, что такое доказательство вряд ли когда будет вообще приведено). А посему нельзя исключить и того варианта, что они представляют собой все-таки выдумки и фантазии – либо полностью, либо частично. То есть нельзя бросаться из одной крайности в другую и полагать будто бы легенды и предания нужно (или можно) воспринимать дословно и буквально. Строго говоря, в действительности необходима строгая и дотошная проверка положений или утверждений каждого конкретного мифа.

Реально ли провести такую проверку?..

А почему бы и нет!..

Редко какое событие происходит абсолютно бесследно. Особенно если речь идет о таком событии, которое оказалось столь значимым, что нашло отражение в легендах и преданиях. Следы – это факты. А факты – упрямая вещь. И если обнаруживаются реальные следы события, описанного в каком-то мифе, то он перестает быть мифом в современном смысле этого слова – то есть переходит из разряда выдумки и фантазии в описание действительных событий. И не важно, вписываются эти события в ту или иную версию прошлого (будь она официально принятой или альтернативной) – **если факты не согласуются с теорией, нужно пересматривать теорию, а не игнорировать факты.**

Конечно, следы тоже подвержены влиянию времени. И далеко не все следы реальных событий сохранились до наших дней. Поэтому вовсе не исключен вариант, что мы не сможем их найти для каких-то событий, которые даже имели место в действительности. Но задачи проверить все до единого мифа сейчас перед нами и не стоит. Попробуем разобраться хотя бы с некоторыми из них и посмотреть, к каким последствиям это может привести...

\* \* \*

## Миф о Всемирном Потопе

Возникает закономерный вопрос: с чего начать?..

Ответ самый простой – с какого-нибудь вполне конкретного мифа.

Но с какого именно?.. Ведь легенд и преданий не просто много, а очень много. Особенно если учесть, что вряд ли найдется на нашей планете народ, который не имел бы своей мифологии. Кроме того, народы на одной и той же территории нередко менялись с течением времени, что еще более затрудняет задачу...

Однако оказывается, что сделать выбор не так уж и сложно. Дело в том, что разные исследования мифологии, которые проводятся довольно давно, приходят к общему заключению, что среди всего многообразия древних легенд и преданий можно найти целый ряд таких, которые совпадают по описываемым сюжетам и событиям. Такие мифы особенно привлекают внимание исследователей, и многое уже изучено. И среди подобных довольно подробно исследованных мифов оказывается такой широко известный сюжет как миф о Потопе.

Миф о Потопе оказывается наиболее удобным для выбора начала анализа сразу по нескольким критериям. Во-первых, он входит в число тех преданий, которые встречаются у огромного количества древних народов. Во-вторых, описываемые в этом мифе события носят глобальный характер, а посему поиск реальных археологических, геологических и иных следов можно вести практически по всей поверхности планеты – везде, где они могли вообще сохраниться. И в-третьих, согласно показаниям самих легенд и преданий о Потопе, события, связанные с ним, происходили не многие миллионы лет назад, а в достаточно обозримом историческом прошлом. Соответственно, наши шансы найти уверенные, хорошо сохранившиеся следы, достаточно велики. В общем, пожалуй, трудно найти более благоприятное сочетание условий для проверки древнего мифа на соответствие реальным фактам...

\* \* \*

В кратком изложении сюжет о Потопе в Ветхом Завете выглядит следующим образом.

В некий момент времени люди на Земле стали грешить так, что разозлили этим Бога, и он решил уничтожить их с помощью Потопа, затопив всю Землю. Единственным, для кого он решил сделать исключение, был праведник Ной со своей семьей. Ной получил задание соорудить Ковчег – объемное деревянное судно – и к назначенному моменту взойти на него с семьей, прихватив животных (каждой твари по паре, чтобы могли размножаться) и семена растений. Затем на Землю хлынул сильный дождь.

Вода прибывала на протяжении многих дней, пока, наконец, не затопила все Землю – вплоть до самых высоких гор – и не уничтожила все живое на ее поверхности. Остался лишь Ной с обитателями Ковчега.

Через какое-то время вода начала постепенно спадать. Ной вышел на берег на склоне горы Арарат, выпустил животных, посадил растения – и жизнь начала возрождаться...

Думаю, вполне закономерно, что подобная версия событий вызывала и вызывает большие сомнения не только у историков, но и у всех тех, кто склонен не придерживаться слепой веры в тексты Ветхого Завета, а пытаться понять реальное прошлое.

Прежде всего, абсолютно не ясно, откуда могло взяться такое количество воды и куда потом уйти. Ведь высота самых высоких гор на нашей планете около девяти километров. Если помножить эту высоту на площадь поверхности Земли, получится

громадное значение – количество воды по сравнению с современным (с учетом всего объема Мирового океана) должно было увеличиться как минимум вдвое (в самом грубом приближении)!.. И это должно было произойти за ничтожное, по геологическим меркам, время!.. И хуже того: затем количество воды должно было также стремительное вдвое уменьшиться...

Есть весьма экзотическая версия, что некогда нашу планету окружал водяной купол, который и обрушился на ее поверхность во время Всемирного Потопа. Но во-первых, абсолютно не понятно, какие силы его могли удерживать в воздухе – наличие такого жидкого купола в газообразной атмосфере противоречит всем известным физическим законам. А во-вторых, не получает ответа и вопрос о том, куда вода делась после Потопа. В атмосфере никакой новый купол вовсе не образовался – его там нет. А если бы подобное количество воды просто испарилось, то мы получили бы такое давление водяных паров, что наша планета напоминала бы сейчас Венеру с ее четырьмя сотнями атмосфер на поверхности...

Не проходит и версия, что вода взялась из недр Земли и туда же потом ушла, поскольку нигде под поверхностью – согласно данным сейсмоисследований недр, проводимых в достаточно массовом количестве – не найдено ничего похожего на полости, способные вместить подобный громадный объем воды.

Так что картина Потопа в версии Ветхого Завета представляется больше фантастикой, нежели чем-то реальным. И вовсе не удивительно, что она была отвергнута историками...

Поэтому сейчас если ими и признается возможность какого-то действительного события в основе данного библейского сюжета, то лишь в качестве относительно небольшого локального наводнения, которое будто бы только в воображении наших предков выросло до планетарных масштабов. И наиболее распространенная на текущий момент версия связана с событиями, происходившими (по разным мнениям) в период где-то 6-9 тысяч лет до нашей эры.

Дело в том, что после окончания так называемого «Ледникового периода» в результате таяния ледников начал заметно изменяться уровень Мирового океана. По существующим оценкам, до этих событий его уровень был метров на 100-150 ниже современного, а это – очень существенная разница.

До подъема уровня Мирового океана и Средиземное, и Черное моря представляли из себя озера. По мере же подъема уровня воды сначала образовался Гибралтарский пролив, соединивший Средиземное море с Атлантикой, а затем и проливы, соединяющие сейчас Средиземное море с Черным. Процесс же появления проливов не был гладким и спокойным – в обоих случаях вода накапливалась за сухопутными перешейками, которые связывали Африку с Европой на месте современного Гибралтара и Европу с Азией на месте современных проливов Босфор и Дарданеллы, а затем прорывалась через них мощным потоком.

Судя по обнаруженным на нынешний момент археологическим данным, наиболее катастрофическими были события, связанные с образованием Босфора и прорывом воды в Черное море. В относительно короткие сроки уровень Черного моря существенно увеличился, и оно затопило довольно большие прибрежные территории.

Вполне естественно, что подобный катаклизм мог послужить основой для легенд и преданий о мощном наводнении у народов, населявших в это время берега Черного моря. Но, во-первых, этот катаклизм носит все-таки характер локального события, а не всемирного. А во-вторых, вода после этого никуда не уходит, как об этом утверждает Ветхий Завет...

\* \* \*

Однако Ветхий Завет – далеко не единственный источник, в котором упоминается некое глобальное наводнение...

Например, в ходе раскопок в Междуречье – регионе между реками Тигр и Евфрат – были обнаружены клинописные таблички, где содержался сюжет, очень близкий к описаниям в Ветхом Завете. Сохранились и предания об этом событии у разных народов в этом регионе, записанные уже позднее. Правда, меняется не только имя спасшегося человека – вместо Ноя это Атрахасис, Утнапишти или Зиусудра – но и средство спасения. Если библейский «ковчег» – это корабль, то в месопотамских мифах упоминается подводное судно.

Нашелся схожий сюжет и в Индии – в дравидийском тексте «Шатапатха Брахмана» и «Махабхарата». Местному «Ною» под именем Ману тут помогла спастись рыба, которая была воплощением творца мира Брахмы (по другим версиям, воплощением хранителя мира Вишну). Бог предупредил человека о грядущем потопе, прислал ему большой корабль и велел погрузить в него по паре всех живых существ и семена всех растений, а потом сесть туда самому.

Мифы Лаоса и северного Таиланда рассказывают о том, что потоп вызвали обитатели некоего «верхнего королевства», могущественные существа тени. Они объявили, что, прежде чем съесть что-нибудь, люди должны в знак уважения делиться с ними своей едой. Люди отказались, и в ответ на это разъярившиеся тени устроили наводнение, которое опустошило землю.

В Японии есть предания, согласно которым острова Океании появились после того, как мир был уничтожен наводнением и потом воссоздан богом Тангалоа. А жители Самоа верят в наводнение, которое некогда стерло с лица Земли все человечество...

Если сходство сюжетов Ветхого Завета и месопотамских преданий еще как-то можно объяснить миграцией и влиянием народов друг на друга, передававшим сообщения о некоем локальном наводнении, то для Индии подобное объяснение уже кажется странным, а для Японии и Самоа вообще за гранью реальности. И уж совсем фантастическим оно оказывается для жителей Северной и Южной Америки, где также обнаруживается упоминание Потопа.

В книге Линда «Истории индейцев дакота» есть миф о том, как море и воды некогда нахлынули на землю, погубив всю жизнь человеческую. Индейцы чикасо утверждали, что мир был погублен водами, но спаслась одна семья и по паре животных каждого вида. Сиу тоже говорили о времени, когда не оставалось сухой земли и все люди исчезли.

В преданиях, сохранившихся у народов Мексики, разрушение явилось в виде проливного дождя и наводнений. Горы исчезли, и люди превратились в рыб. А в легендах ацтеков человек спасается от наводнения на выдолбленном бревне...

Ясно, что если и искать объяснение причин появления данных мифов и преданий в реальных событиях, некогда имевших место, то речь должна идти вовсе не о локальном, а именно о **глобальном катаклизме**, проявившемся в самых разных уголках нашей планеты. И прорыв вод из Средиземного моря в Черное на роль такого катаклизма явно не подходит...

Но ясно также и то, что опираться в этих поисках сугубо на тексты Ветхого Завета тоже нельзя. Ведь спасся не только Ной...

Это еще более подчеркивают предания и легенды других народов, где речь идет о том, что вода вовсе не покрывала Землю целиком и полностью.

В Эквадоре индейское племя канаров хранит древнюю историю о наводнении, от которого два брата спаслись, взобравшись на высокую гору.

«В провинции Анкасмарка, что в пяти лигах от Куско, индейцы рассказывали следующую басню. За месяц до потопа их овцы (ламы) закручинились, днем они ничего не ели, а ночью следили за звездами. В конце концов пастух заинтересовался, что их беспокоило, и они ответили, что расположение звезд предсказывает гибель мира от воды. Услышав это, пастух посоветовался со своими шестью детьми, и вместе они приняли решение собрать сколько можно пищи и овец и подняться на вершину очень высокой горы под названием Анкасмарка. Они говорят, что по мере подъема уровня воды, гора становилась все выше, и потому потоп так и не смог накрыть ее полностью, а когда вода спала, гора тоже уменьшилась. Таким образом, шесть детей того пастуха вновь заселили тот район...» (Кристобаль де Молина).

В Чили арауканы сохранили предание о том, что некогда случилось наводнение, от которого спаслись лишь немногие индейцы. Они бежали на высокую гору под названием Тегтег, что означает «гремящая», или «сверкающая», которая имела три вершины и была способна плавать в воде.

Легенда народа ямана с Огненной Земли говорит о том, что Потоп вызвала женщина-Луна, которая ненавидела людей. В то время утонули все, за исключением тех немногих, кто сумел бежать на пять горных вершин, которые вода не покрыла.

У луизенов из нижней Калифорнии есть предание о наводнении, которое затопило горы и уничтожило большую часть человечества. Лишь немногие спаслись, сбежав на высочайшие пики, которые не скрылись, как все окружающее, под водой. Аналогичные мифы были записаны и у гуронов, проживавших севернее...

Однако, расходясь в деталях, древние легенды и предания сходятся в главном – в прошлом имело место мощнейшее наводнение, от которого спаслись лишь немногие.

Можно было бы, конечно, попытаться списать все на «странные совпадения», но уж очень много народов сохранили легенды о событиях, схожих с ветхозаветным Всемирным Потопом.

«Всего в мире таких легенд известно более 500. Исследовав 86 из них (20 азиатских, 3 европейских, 7 африканских, 46 американских и 10 из Австралии и Океании), доктор Ришар Андре пришел к выводу, что 62 полностью независимы от месопотамского и еврейского вариантов» (Г.Хэнкок, «Следы богов»).

Вывод о полной независимости мифов разных народов друг от друга чрезвычайно важен. Он прямо указывает на то, что причина такого сходства сюжетов вовсе не в том, что была какая-то «миграция» народов, в результате которой одна и та же легенда расползлась по миру, а в том, что действительно **в далеком прошлом имело место какое-то глобальное событие типа потопа**. Реальное событие, следы которого вполне могли остаться до сих пор...

И они действительно остались!..

\* \* \*

В Индии, где имеется несколько версий мифа о Потопе, в ходе раскопок в пещере Шанидар археологи обнаружили следы, явно указывающие на крупные наводнения. Это открытие сделало пещеру Шанидар достаточно известной и даже знаменитой среди тех исследователей, кто считает Всемирный Потоп реальным событием.

«Ее уникальность в том, что в ней постоянно жили древние люди. Самый старый культурный слой относится к 65-60 тысячелетиям, поздний – к XI тысячелетию до нашей эры... Тип человека, называемый *homo sapiens*, перестал использовать пещеру в качестве жилья как раз в XI тысячелетии... Главным оказалось то, что культурные слои пещеры Шанидар перемежались слоями ила, песка, ракушек и мелкой гальки. И это в пещере, которая никогда не была морским дном! Археологи обнаружили четыре катастрофы, постигшие не только саму пещеру, но и жившего в ней человека... Только последний Великий Потоп «выгнал» древних людей из-под естественных сводов Шанидара в примитивные круглые жилища...» (В.Бацалев, А.Варакин, «Тайны археологии»).

В другом регионе, где также существуют свои версии мифа о Потопе, – в Северной Америке – на глубине, которая соответствует возрасту отложений примерно в 10-12 тысяч лет, исследователи обнаружили отчетливый слой черного цвета. Изучение состава этого слоя позволило сделать вывод, что он указывает на свое образование в условиях сильно заболоченной местности, то есть тогда, когда поверхность земли была покрыта слоем воды. И этот черный слой прослеживается на огромнейших площадях на территории США, покрывая целые штаты.

В Южной Америке также имеются свидетельства аналогичного катаклизма, датируемые тем же самым периодом времени, что и наносы в индийской пещере Шанидар – XI тысячелетием до нашей эры. Высоко в горах – в Андах на территории Перу – геологи и археологи неоднократно обнаруживали следы морских осадков.

Кроме того, в озере Титикака, расположенном на высоте около четырех километров над уровнем Мирового океана, были найдены морские виды растений и животных, абсолютно не характерные для пресной озерной воды. Как они могли тут оказаться?..

Есть версия, что озеро представляет из себя «кусочек моря», который был поднят вверх в ходе каких-то мощных тектонических процессов. Однако данная версия представляется весьма сомнительной по целому ряду соображений. Во-первых, вряд ли такой «кусочек моря» остался бы в целостности и сохранности при таких масштабных процессах, которые понадобились бы для подъема его на высоту четырех километров. А во-вторых, эта версия абсолютно не соответствует местной геологии.

Дело в том, что в результате тектонических процессов, которые сопровождали бы подобный подъем «кусочка моря», следовало бы ожидать формирования местных гор из осадочных пород – таких, например, какие можно видеть на побережье Средиземноморья. Между тем вокруг озера Титикака повсеместно наблюдаются выходы магматических минералов – гранита, базальта и других аналогичных типов вулканических, а вовсе не осадочных пород.

Более того, само плато Альтиплано, на севере которого и расположено озеро Титикака, сформировано явно рыхлыми осадочными породами с четко горизонтальными слоями (это просматривается в тех местах, где по плато протекают небольшие речушки, легко пересекающие эти осадочные породы). Такая строгая горизонтальность слоев не могла сохраниться в ходе столь мощных тектонических процессов. На что, впрочем, указывает и самое разнообразное расположение слоев в тех скальных выходах магматических пород, которые периодически тут встречаются – иногда слои в них располагаются даже вертикально!..



*Рис. 1. Выход гранитных пород на берегу озера Титикака*

Все гораздо больше соответствует тому, что сюда – на высоту четырех километров – поднялась цунами из Тихого океана. Перехлестнув через горные перевалы и принеся с собой не только морских обитателей, но и массу обломочного материала, собранного по дороге, она оказалась в углублении между двумя горными хребтами, где и осталась со всем своим содержимым. Впоследствии вода в основной своей массе постепенно испарилась, а ее содержимое сформировало те самые горизонтальные осадочные слои, которые образуют ныне очень ровную поверхность плато Альтиплано.

Такое развитие событий, между прочим, объясняет не только присутствие морских видов в озере Титикака, но и наличие в южной части плато огромных солончаков – последствий того, что испарялась не пресная, а соленая морская вода...

И именно такому развитию событий соответствуют находки тут археологов.

«...фрагменты скелетов людей и животных лежат в хаотическом беспорядке вместе с обработанными камнями, орудиями, инструментами и бесчисленным количеством других предметов. Видно, что все это волокла, ломала и сваливала в кучу какая-то сила» (Г.Хэнкок, «Следы богов»).



«По всей Южной Америке также были обнаружены ископаемые останки времен Ледникового периода, в которых скелеты несовместимых видов животных (хищников и травоядных) беспорядочно перемешаны с человеческими костями. Не менее важным является сочетание (на достаточно протяженных площадях) ископаемых сухопутных и морских животных, беспорядочно перемешанных, но погребенных в одном геологическом горизонте» (там же).

В ходе нашей экспедиции в Перу и Боливию, которая была организована под эгидой Фонда развития науки «III тысячелетие» осенью 2007 года, нам довелось побеседовать с местным археологом, который рассказал об обнаружении рядом костей людей и динозавров. Причем иногда кости людей располагались даже глубже костей динозавров, что, по его мнению, означало одновременное их существование на территории Южной Америки в период еще порядка всего десяти тысяч лет назад. Однако если учесть то, что огромная цунами, которая смогла достичь высоты Альтиплано, должна была на своем пути буквально содрать и перелопатить верхний слой земли, перемешав все его содержимое, подобное расположение костей людей и динозавров получает гораздо более прозаическое объяснение. Это – вовсе не результат одновременного их существования, а лишь последствия воздействия цунами.

Впрочем, в ходе этой экспедиции нам попались и другие следы этой цунами. Следы, которые она оставила, правда, уже на своем обратном пути – тогда, когда вода, выплеснувшаяся на сушу, возвращалась в Тихий океан. Ясно, что мощный поток, стекающий с гор, не был «чистой» водой, а представлял из себя сель – смесь воды, земли и камней. Многометровые селевые отложения мы и наблюдали в окрестностях знаменитого плато Наска с его загадочными линиями и рисунками на поверхности.



*Рис. 2. Селевые отложения близ Наска (Перу)*



Впрочем, судя по всему, и само плато Наска – результат возвращения вод цунами в Тихий океан. Если взглянуть на съемки из космоса на этот регион, то видно, что он даже по внешнему виду представляет из себя всего небольшую часть мощного застывшего селевого потока с ярко выраженными «языками», спускающимися между окрестных гор. Причем ширина фронта застывшего селевого потока, достигающая многих десятков и даже сотен километров, указывает на то, что это не было местным локальным событием (ведь сели в горах случаются и без Потопа), а имело громадные масштабы...

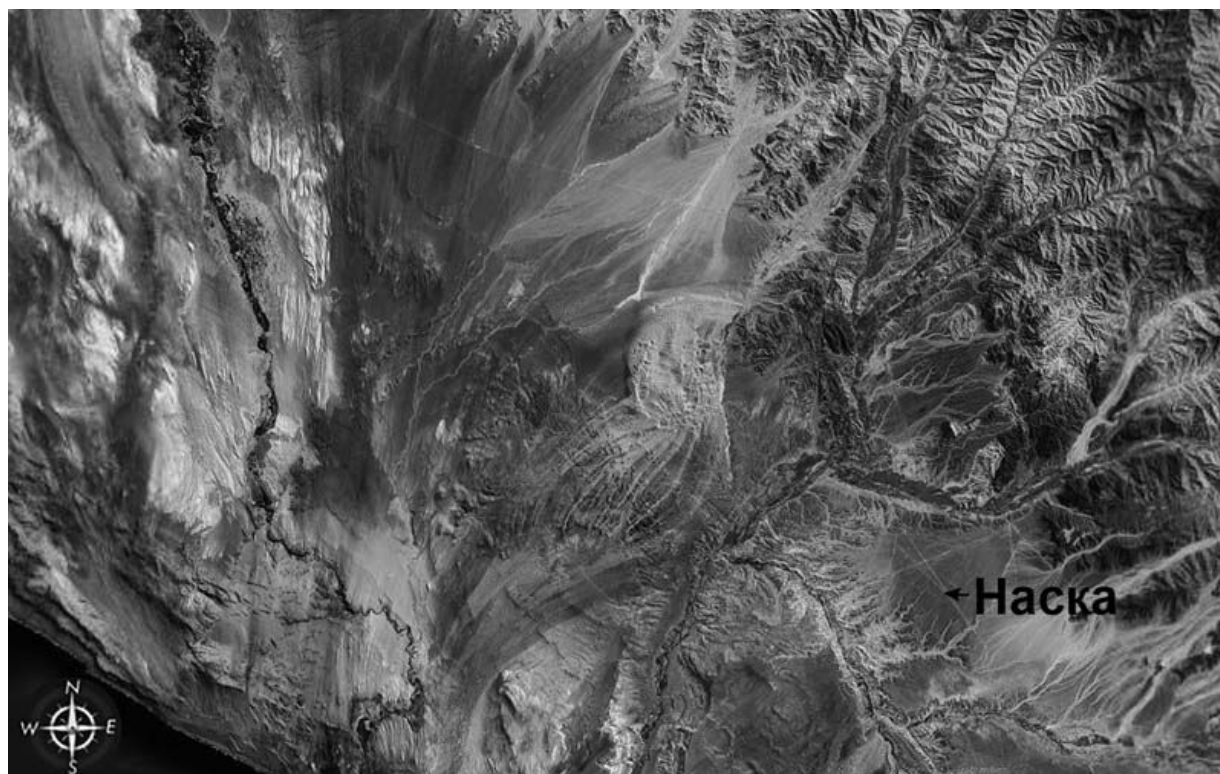

*Рис. 3. Район плато Наска (вид из космоса)*

Но вернемся к археологическим данным.

В Европе в тех слоях, которые относятся к периоду XI тысячелетия до нашей эры, можно наблюдать картину, аналогичную той, что имеет место в Южной Америке.

«...трещины в скалах на вершинах отдельно стоящих холмов в Центральной Франции заполнены останками костей мамонтов, волосатых носорогов и других животных. Вершина горы Мон-Жене в Бургундии усеяна фрагментами скелетов мамонта, северного оленя, лошади и других животных» (Г.Хэнкок, «Следы богов»).

Однако наиболее впечатляющие следы мощного катаклизма этого же периода обнаруживаются в северных регионах.

«Вечная мерзлота, в которой останки... животных погребены на Аляске, походит на мелкий темно-серый песок. Вмерзшие в эту массу, говоря словами профессора Хиббена из Университета Нью-Мексико: «...лежат скрученные части животных и деревьев, перемежаясь с прослойками льда и слоями торфа и мха... Бизоны, лошади, волки, медведи, львы... Целые стада животных, по-видимому, погибли вместе, сраженные какой-то общей злой силой... Такие нагромождения тел животных и людей в обычных условиях не образуются...» (там же).

«В вечной мерзлоте Аляски... можно встретить... свидетельство атмосферных возмущений ни с чем не сравнимой мощи. Мамонты и бизоны были разорваны на части и скручены так, будто в ярости действовали какие-то космические руки богов. В одном месте... обнаружили переднюю ногу и плечо мамонта; на почерневших костях все еще держались остатки мягких тканей, примыкающие к позвоночнику вместе с сухожилиями и связками, причем хитиновая оболочка бивней не была повреждена. Не обнаружено и следов расчленения туш ножом или другим орудием (как было бы в случае причастности охотников к расчленению). Животных просто разорвало и разбросало по местности, как изделия из плетеной соломы, хотя некоторые из них весили по несколько тонн. Со скоплениями костей перемешаны деревья, тоже разодранные, скрученные и перепутанные; все это покрыто мелкозернистым пльвуном, впоследствии намертво замороженным» (там же).

«Эти животные на Аляске погибли так внезапно, что сразу же замерзли, не успев разложиться – и подтверждается это тем, что местные жители нередко оттаивали туши и употребляли мясо в пищу» (А.Элфорд, «Боги нового тысячелетия»).

Характер ископаемых останков растительного и животного происхождения, а особенно условия, в которых они найдены, явно свидетельствуют о том, что это – результат действия мощнейшей цунами, собравшей по пути все в себя и выбросившей свое содержимое в районе сильного холода.

«Такая же история произошла в Сибири – и здесь также было обнаружено захороненное в вечной мерзлоте множество животных, большая часть которых была типична для районов умеренного климата. И здесь трупы животных находились среди вырванных с корнем стволов деревьев и другой растительности и носили на себе признаки гибели от неожиданной и внезапной катастрофы... Мамонты погибли внезапно, и в больших количествах, при сильном морозе. Смерть наступила так быстро, что они не успели переварить проглоченную пищу...» (там же).

«Северные районы Аляски и Сибири, по-видимому, пострадали больше всех от убийственных катаклизмов 13000-11000 лет тому назад. Как будто смерть махнула косой вдоль Полярного круга – там были обнаружены останки несметного количества крупных животных, включая большое число туш с неповрежденными мягкими тканями и невероятное количество идеально сохранившихся бивней мамонтов. Более того, в обоих регионах туши мамонтов оттаивали, чтобы кормить ездовых собак, а бифштексы из мамонта даже фигурировали в ресторанных меню» (Г.Хэнкок, «Следы богов»).

Таким образом, археологические исследования предоставляют нам свидетельства катаклизма XI тысячелетия до нашей эры, не менее ужасающие, чем картина Всемирного Потопа в древних легендах.

\* \* \*

Однако, если ориентироваться уже не только на библейские описания, а и на предания других народов, то дело вовсе не сводилось лишь к тотальному наводнению или гигантской цунами.

«Вулканические явления и землетрясения также часто упоминаются в связи с наводнением, особенно в обеих Америках. Чилийские арауканы

прямо говорят, что «наводнение было вызвано извержениями вулканов, которые сопровождалось сильными землетрясениями». Мам-майя из Сантьяго-Чимальтенанго, что в западных нагорьях Гватемалы, хранят память о «потоке горячей смолы», который, как они говорят, был одним из инструментов уничтожения мира. А в Гран-Чако (Аргентина) индейцы матако рассказывают о «черной туче, которая пришла с юга во время наводнения и закрыла все небо. Сверкали молнии, гремел гром. Но капли, что падали с неба, походили не на дождь, а на огонь...» (Г.Хэнкок, «Следы богов»).

«Тем временем волк Фенрир, которого боги задолго до этого старательно сажали на цепь, порвал оковы и сбежал. Он стал отряхиваться, и мир затрепетал. Ясень Иггдрасиль, служивший осью земли, вывернулся вверх корнями. Горы стали крошиться и трескаться от вершины до подножия, и карлики отчаянно, но безуспешно пытались отыскать знакомые, но теперь исчезнувшие входы в свои подземные жилища... Вселенная превратилась в огромную печь. Пламя вырывалось из трещин в скалах, повсюду шипел пар. Вся живность, вся растительность были уничтожены. Осталась только голая земля, но она, как и небо, вся покрылась трещинами и расселинами. И тут все реки и все моря поднялись и вышли из берегов. Со всех сторон волны сталкивались друг с другом. Они вздымались и кипели, скрывая под собой тонущую землю...» (тевтонские предания).

Эти показания древних легенд и преданий также подтверждаются археологическими и геологическими данными, которые указывают на **значительное повышение вулканической и тектонической активности** все в тот же период – XI тысячелетие до нашей эры.

«...вдоль дуги смерти, проходившей по Сибири [включая Новосибирские острова], Юкону и Аляске... «в глубинах вечной мерзлоты, иногда попеременно с нагромождениями костей и бивней, залегают слои вулканического пепла. Нет сомнения, что одновременно с мором происходили вулканические извержения ужасающей силы»» (Г.Хэнкок, «Следы богов»).

«...тысячи доисторических животных и растений утонули в один момент в знаменитых озерах битума Ла-Бреа под Лос-Анджелесом. Среди извлеченных на поверхность существ – бизоны, лошади, верблюды, ленивцы, мамонты, мастодонты и не менее семисот саблезубых тигров... Найденные Ла-Бреа останки («изломанные, смятые, деформированные и смешанные в однородную массу») ясно говорят о внезапном и ужасном вулканическом катаклизме» (там же).

«Аналогичные находки типичных птиц и млекопитающих последнего Ледникового периода были сделаны в двух других месторождениях асфальта в Калифорнии (Карпинтерия и Мак-Киттрик). В долине Сан-Педро были обнаружены в стоячем положении скелеты мастодонтов, погребенные в толще вулканического пепла и песка. Ископаемые останки из ледникового озера Флористан в Колорадо и из бассейна Джон-Дэй в Орегоне также были найдены в вулканическом пепле» (там же).

Упоминание Хэнкоком термина «Ледниковый период» вовсе не случайно. Дело в том, что как раз на XI тысячелетие до нашей эры приходится окончание этого самого периода, с которым связывают резкую смену климатических условий на нашей планете.

Данные, накопленные современной наукой о событиях этого времени, способны существенно дополнить общую картину. В частности, они свидетельствуют о том, что дело вовсе не ограничилось «разовой» гибелью части живого.

«...массовое вымирание животных действительно произошло в результате сумятицы последнего Ледникового периода... В Новом Свете, например, свыше 70 видов крупных млекопитающих вымерли между 15000 и 8000 годами до нашей эры.. Эти потери, означавшие, по сути, насильственную смерть свыше 40 миллионов животных, не были равномерно распределены по всему периоду; напротив, основная их часть приходится на две тысячи лет между 11000 и 9000 годами до нашей эры. Чтобы почувствовать динамику отметим, что в течение предыдущих 300 тысяч лет исчезли всего около 20 видов» (Г.Хэнкок, «Следы богов»).

«Та же картина массового вымирания наблюдалась в Европе и Азии. Даже далекая Австралия не была исключением, потеряв за относительно короткий промежуток времени, по некоторым оценкам, девятнадцать видов крупных позвоночных, причем не только млекопитающих» (там же).

Со столь масштабными событиями ученые обычно соотносят рубеж между эпохами. Не стало исключением и XI тысячелетие до нашей эры. С точки зрения археологии, это конец древнего каменного века, палеолита; по геологической классификации – это граница между плейстоценом, нижним отделом четвертичного периода, и голоценом, верхним его отделом. Хотя более широко распространено другое название для обозначения этого момента времени – конец «Ледникового периода»...

\* \* \*

Сегодня уже мало кому известно, что вообще появление такого термина как «Ледниковый период» самым теснейшим образом связано непосредственно со Всемирным Потопом. Однако дело обстоит именно так...

В начале XIX века в геологии фактически доминировали представления о том, что в прошлом события развивались в точности, как описано в Ветхом Завете. В том числе считалось, что Всемирный Потоп был в реальности и происходил в полном соответствии с библейским текстом.

Но были и те, кто сомневался в таком подходе и высказывал вполне справедливые претензии к нему. Целый ряд особенностей рельефа в некоторых регионах и характер залегания геологических слоев абсолютно не соответствовал библейскому варианту Потопа. Эти особенности просто физически не могли образоваться в условиях полного затопления суши водой.

Исследователями было подмечено, что довольно многие геологические особенности поразительно напоминают последствия воздействия ледников в горных районах. Языки ледников, увеличивающиеся зимой и уменьшающиеся в летний сезон, оставляли после себя довольно характерные следы, на которые и обратили внимание ученые. Но была одна серьезная проблема – такие следы имелись на весьма обширных территориях там, где в обозримом прошлом был теплый климат, и не было никаких условий для формирования ледников. Поэтому возникла версия, что ранее климатические условия на планете были совсем иными – гораздо более холодными, и ледниковый панцирь покрывал обширные территории в Европе и Северной Америке. Так появилась теория «Ледникового периода», которая вскоре получила признание, сняв основную массу противоречий в объяснении имевшихся геологических фактов. И сейчас она занимает господствующее положение.

Возникнув в качестве альтернативы версии Всемирного Потопа, теория «Ледникового периода» ныне используется и для того, чтобы попытаться объяснить те факты, которые как раз указывают на реальность этого самого Потопа. Факты, свидетельствующие как о «разовой» массовой гибели животных в XI тысячелетии до нашей эры, так и о полном вымирании большого количества видов после этого.

Хотя в качестве причин резкого потепления высказываются самые разные причины, в целом основная масса ученых полагает, что именно глобальные изменения климата, которые привели к быстрому таянию ледников на обширных территориях и повышению уровня Мирового океана, и стали основным фактором, приведшим к катастрофическим последствиям, основной пик которых пришелся на XI тысячелетие до нашей эры.

Однако характер ископаемых останков и геологических отложений явно не соответствует плавному изменению уровня Мирового океана, который должен был происходить при постепенном таянии льдов в конце «Ледникового периода». Наблюдаемые факты гораздо больше напоминают результат воздействия мощного водного потока, **весьма скоротечного по времени** и сопоставимого именно с катаклизмом, а не с постепенным изменением погодных условий.

Любопытно, что это несоответствие было подмечено уже тогда, когда теория «Ледникового периода» еще только делала свои первые шаги – в начале XIX века. Об археологических находках в Сибири и на Аляске к этому моменту уже было известно, а ведь они указывают явно на катастрофический ход событий. Более того, они дают свидетельства того, что климат в этих регионах был вовсе не холодней (как должно быть, если исходить из теории «Ледникового периода»), а наоборот – гораздо теплей, чем сейчас. И это несоответствие тоже было подмечено уже в начале XIX века – в период противостояния двух концепций.

«В северных странах эти события оставили вмерзшие в лед туши огромных четвероногих, сохранившиеся до наших дней вместе с кожей, шерстью и мясом. Если бы они не были заморожены тут же в момент гибели, разложение разрушило бы их тела. Но с другой стороны, такой постоянный холод не мог быть до этого свойствен тем местам, где мы находим вмерзших в лед животных: они не могли жить при подобной температуре. Животные погибли, значит, в тот самый момент, когда оледенение нагрянуло на области их обитания» (Cuvier G. (1825). *Discours* (3<sup>rd</sup> edn.), vol. 1, pp.8-9).

Однако центр геологической мысли находился тогда в Европе. Сибирь и Аляска от этого центра располагались далеко, да и добираться туда было крайне сложно. Гораздо проще было проводить исследования под боком – в теплой и обустроенной Европе. Поэтому данные о находках в Сибири и на Аляске фактически потерялись в том объеме материала, который был набран на европейском континенте. И теория «Ледникового периода» перевесила версию скоротечной катастрофы, версию Потопа.

Между тем, находки в Сибири и на Аляске не просто не вписываются в теорию «Ледникового периода», они ставят на ней крест!.. Ведь для того, чтобы в этих регионах могли обитать мамонты, олени и другие животные умеренного климатического пояса, температура на планете должна была быть не ниже (как это полагает теория «Ледникового периода»), а наоборот – выше современной!.. И наоборот, если температура на Земле была настолько низкой, что в Европу покрывали мощные ледники (как гласит теория «Ледникового периода»), то в Сибири и на Аляске, расположенных севернее, должно было быть еще холоднее. И ледники должны были быть тут такие, что ни о каких животных вообще не могло быть и речи!..

Можно было бы посчитать это «досадным недоразумением» (что собственно и было сделано в ходе продвижения теории «Ледникового периода»), однако аналогичные факты продолжали накапливаться.

Были обнаружены свидетельства того, что в конце так называемого «Ледникового периода» заметно похолодало не только в Сибири и на Аляске, но и в южной части Южной Америки, чего также не должно было быть. Ведь если бы общий температурный фон планеты увеличился, то и в Южной Америке следовало бы ожидать потепления, а вовсе не похолодания.

В последнее время получены также данные о том, что не все так просто и с ледниками в Антарктиде. Обычно указывается, что их возраст составляет как минимум сотни тысяч, а то и миллионы лет. Но проблема в том, что вывод этот делается на основании анализа отдельных проб в ограниченных регионах (там, где ледниковый панцирь толще), а распространяется он почему-то сразу на весь материк. Между тем исследования в некоторых прибрежных районах указывают на то, что далеко не все ледники Антарктиды имеют столь почтенный возраст. И климат в некоторых частях этого материка был ранее настолько более теплым, что тут даже текли реки!..

«В 1949 году в одной из антарктических экспедиций сэра Бэрда со дна моря Росса посредством бурения были взяты образцы донных отложений. Доктор Джек Хуф из Иллинойского университета взял три керна для изучения эволюции климата в Антарктиде. Они были переправлены в вашингтонский институт Карнеги (округ Колумбия), где применялся новый метод датировки, разработанный физиком-ядерщиком доктором В. Д. Ури...

Характер донных осадков сильно меняется в зависимости от климатических условий, существовавших в момент их образования. Если они выносились реками и отлагались в море, тогда они оказываются хорошо отсортированными, и тем лучше, чем дальше выпадают от речного устья. Если же они содраны с земной поверхности ледником и вынесены в море айсбергом, тогда их характер соответствует грубообломочному материалу. Если река имеет сезонный цикл, протекая лишь летом, вероятнее всего, от тающих ледников во внутриконтинентальных областях, и замерзая каждую зиму, тогда осадки будут образовываться слоями, как годовые кольца у деревьев.

Все эти виды осадочных отложений были обнаружены в донных кернах моря Росса. Самым поразительным было наличие ряда слоев, сформировавшихся из хорошо отсортированных осадков, принесенных в море реками из свободных ото льда земель. Как можно видеть по кернам, на протяжении последнего миллиона лет в Антарктиде было, по крайней мере, три эпохи умеренного климата, когда берега моря Росса должны были быть свободны ото льда...

Время окончания последнего теплого периода в море Росса, определенное доктором Ури, имело для нас огромное значение. Все три керна указывали на то, что потепление завершилось около 6000 лет тому назад, или в четвертом тысячелетии до нашей эры. Это было, когда гляциальные осадки начали накапливаться на дне моря Росса в ближайшую к нам ледниковую эпоху. КERN убеждает в том, что этому предшествовало более продолжительное потепление» (Ч.Хэпгуд, «Карты древних морских королей»).

Не слишком ли много получается «досадных недоразумений»?..

Выбраться из этого клубка климатических противоречий на самом деле можно весьма простым способом, если провести достаточно банальную логическую цепочку:

чем ближе к полюсу, тем холоднее климат, тем больше, соответственно, и вероятность образования ледников. Развернув эту логическую цепочку и оттолкнувшись от фактов, получаем следующее заключение.

Ледники в Европе и Канаде образовались потому, что ранее XI тысячелетия до нашей эры эти регионы находились ближе к северному географическому полюсу, нежели сейчас. Климат в Сибири и на Аляске был теплее, потому что в это же время эти регионы располагались дальше от северного географического полюса, чем ныне. Аналогично и Южная Америка с близлежащими районами Антарктиды находилась дальше от южного географического полюса, нежели это имеет место в наши дни. Говоря другими словами, **ранее географические полюса нашей планеты занимали иное положение.**

**Не было на самом деле никакого «Ледникового периода»!**.. По крайней мере в том его смысле, как мы понимаем его сейчас – как более низкие температуры по всей планете в целом. «Ледниковый период» был в Европе и Канаде (ведь льды там были), но он имел не планетарный, а лишь **локальный** характер!.. И закончился он не из-за общего повышения температуры на планете, а из-за того, что в результате изменения положения географических полюсов Европа и Канада оказались в более теплых широтах.

«Ледниковый период» в геологии (как некую планетарную характеристику) можно отправлять вслед за «теплородом» в физику – в архив ошибочных теорий...

Переход от библейской версии Всемирного Потопа к теории «Ледникового периода» был на самом деле всего лишь абсолютно неоправданным бросанием из одной крайности в другую – от дословного восприятия текстов Ветхого Завета к полному отрицанию Всемирного Потопа как такового. Поистине: вместе с водой выплеснули и ребенка...

Теперь же мы можем вернуться к версии реальности Всемирного Потопа, но уже на совершенно ином уровне и в другом качестве – подразумевая под ним целую череду катастрофических событий, так или иначе связанных с изменением положения географических полюсов планеты.

\* \* \*

В самом изменении положения географических полюсов нет ничего странного или удивительного. Ученые уже давно оперируют таким термином как «дрейф полюсов», описывая им постепенное смещение северного и южного полюсов нашей планеты. Проблема лишь в том, что дрейф происходит очень медленно, а изменения климата в XI тысячелетии явно носили скачкообразный – и даже катастрофический – характер, что указывает на гораздо более быстрое изменение положения полюсов.

Но было ли такое резкое изменение?.. Есть ли какие-то другие указания на него помимо климатических данных?.. Оказывается, что такие указания есть в древних легендах и преданиях!.. Правда, они относятся не непосредственно к изменению положения географических полюсов планеты, а к его следствию – изменению видимого положения небесных тел. Ведь люди не могли видеть смещения полюсов, а вот изменение положения тел на небесном своде заметить могли, что и запечатлели в своих преданиях.

«Жители Огненной Земли... говорили, что Солнце и Луна «упали с неба», а китайцы – что «планеты изменили свой путь. Солнце, Луна и звезды стали двигаться по-новому»... У тарахумара в северной Мексике сохранились легенды о разрушении мира в результате того, что изменился путь Солнца...» (Г.Хэнкок, «Следы богов»).

В Китае существует «...ряд преданий, которые говорили о последствиях того, как «люди восстали против богов и система мироздания пришла в беспорядок»: «Планеты изменили свой путь. Небо сдвинулось к северу. Солнце, Луна и звезды стали двигаться по-новому. Земля развалилась на части, из ее недр хлынула вода и затопила землю... Да и сама земля стала терять свой облик. Звезды стали уплывать с неба и исчезать в зияющей пустоте...» (там же).

По греческой легенде о Фазтоне: «Огненные кони быстро почувствовали, что вожжи держит неопытная рука. То пятась, то бросаясь в сторону, они сошли с обычного пути; тогда вся земля с изумлением увидела, как великолепное Солнце вместо того, чтобы следовать своим вечным и величественным путем, вдруг закувыркалось и стремглав полетело вниз, подобно метеору...».

Любопытно, что сами греки указывали в качестве причины этого катаклизма именно изменение положения земной оси, то есть и положения географических полюсов!..

Аналогичного вывода придерживаются не только мифы некоторых других народов, но и ряд современных исследователей, которые полагают, что в результате какого-то воздействия (чаще всего рассматривается воздействие некоего космического тела) ось вращения нашей планеты поменяла свое положение в пространстве. Однако эта гипотеза не выдерживает даже самого простого анализа с точки зрения физики.

Дело в том, что вращающаяся Земля представляет из себя гироскоп с весьма внушительным собственным моментом количества движения (при радиусе 6400 километров и массе  $6 \cdot 10^{21}$  тонн Земля делает оборот всего лишь за сутки!), то есть является весьма инерционным объектом – говоря простым языком, является объектом, который очень сильно «сопротивляется» попыткам изменить параметры его движения.

Кроме того, для получения необходимого эффекта нужен весьма специфический вид воздействия – не простая физическая сила, а вращательно-опрокидывающий момент – откуда следует, в частности, что подобное внезапное изменение наклона оси Земли не может быть вызвано, скажем, гравитационным взаимодействием с каким-либо «проходящим мимо» космическим телом.

Необходимый вращательно-опрокидывающий момент может возникнуть, например, при касательном (или близком к касательному) ударе метеорита. Но довольно простыми расчетами из механики гироскопов (которые я не буду тут приводить) можно легко получить вывод, что для такого поворота земной оси, который обеспечил бы произошедшие климатические изменения, потребовался бы метеорит диаметром порядка 1000 километров.

Подобные метеориты в нашей Солнечной системе, конечно, есть. Например, Церера – так называемое «малое небесное тело» – имеет такой размер. Однако последствия столкновения с этим «малым небесным телом» будут для нашей планеты не просто катастрофическими, они будут «окончательными» – Земля просто разлетится на куски. А если и уцелеет случайно, то на ней заведомо погибнет все живое...

Ясно, что такой сценарий для объяснения событий XI тысячелетия до нашей эры нам не подходит. Ведь планета не только осталась целехонькой сама, она сумела сохранить условия, пригодные для выживания тех, кто остался цел в этой катастрофе. Так что нужно что-то иное вместо изменения положения оси вращения Земли в пространстве...



\* \* \*

Вариант, который дает возможность обойти проблемы с большой инерционностью нашей планеты, был предложен еще в первой половине XX века Шульцем, который выдвинул теорию **проскальзывания земной коры**.

Для того, чтобы понять суть этой теории, нужно вспомнить строение Земли. Твердая земная кора (или литосфера) наподобие скорлупы в яйце покоится на мощных пластах мантии, состоящей из жидких расплавленных пород. При этом толщина коры по порядку величины составляет от 5 км в океанах до 50 км в районе материковых плит, что несравненно меньше радиуса Земли, который примерно равен 6400 км.

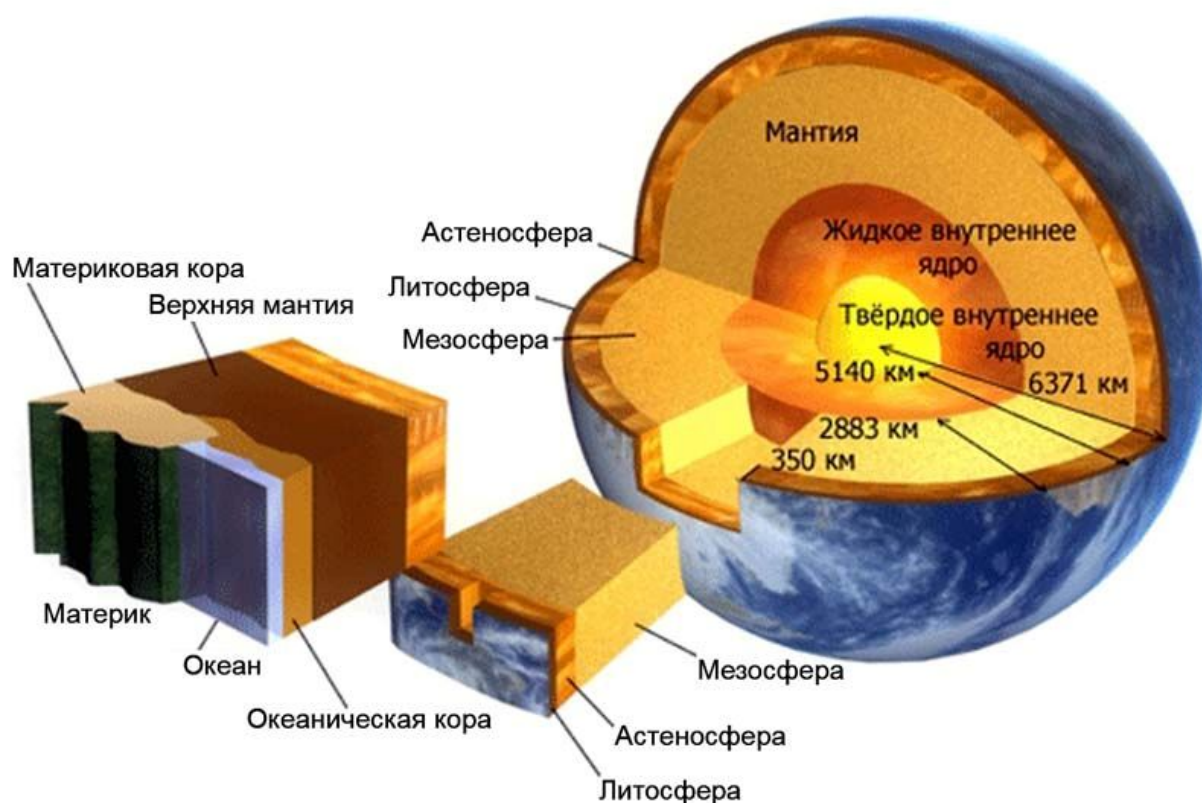

*Рис. 4. Строение Земли*

Ясно, даже чисто умозрительно, что это дает возможность земной коре при определенных условиях проскальзывать по жидкому слою магмы, составляющей мантию Земли, без сколь-нибудь заметного изменения вращения всего гироскопа под названием «планета Земля». Насколько «легко» это может произойти, можно себе представить, если вспомнить, как легко и быстро способна передвигаться горячая лава (та же магма) по поверхности земли при извержении вулканов.

Подобное проскальзывание коры способно обеспечить как изменение положения земных полюсов, которое вызывает глобальные и неоднородные изменения климата (то есть в разных регионах климат меняется по-разному), так и изменение положения конкретных точек на поверхности планеты относительно небесного свода. Соответственно, меняется при «проскальзывании» и видимое движение небесных тел, хотя положение самой оси вращения Земли в пространстве не изменяется.

Шульц как раз и предположил, что механизм событий XI тысячелетия до нашей эры связан со смещением литосферы (то есть земной коры) как единого целого.

По мнению Шульца, данный эффект может быть обусловлен флуктуациями (колебаниями относительно некоего среднего значения) притяжения Земли Солнцем и прецессией орбиты Земли, которые в совокупности с центробежными силами, действующими на ледниковые шапки планеты, порождают в итоге опрокидывающий момент.

«Когда форма земной орбиты отклоняется от идеальной окружности больше чем на один процент, гравитационное воздействие Солнца на Землю возрастает, сильнее притягивая и всю планету в целом, и ее массивные ледовые шапки. Их громадный вес в свою очередь давит на кору, и это давление, в сочетании с возросшим наклоном земной оси, заставляет кору сдвинуться...» (Ч.Хэпгуд).

Однако при всей кажущейся простоте и привлекательности этой теории, у нее есть целый ряд серьезных проблем.

Во-первых, согласно известным законам небесной механики, форма орбиты Земли не меняется, хотя и заранее далека от идеальной окружности, представляя из себя эллипс, в одном из фокусов которого находится Солнце. Так что либо «кувыркание» коры должно было бы происходить каждый год (чего мы не наблюдаем на самом деле), либо изменения притяжения со стороны Солнца (из-за изменения расстояния до Земли) явно для этого недостаточно.

Во-вторых, самые простейшие оценки показывают, что даже при нарастании ледяных шапок на полюсах до толщины в несколько километров, их вклад в распределение масс остается ничтожно малым – в пределах привычных флуктуаций воздействия со стороны Солнца и Луны.

И в-третьих, в расположении материков на нашей планете есть явная асимметрия – в северном полушарии их заведомо больше, чем в южном. Между тем масса материков на несколько порядков больше, нежели масса ледяных шапок. И если бы центробежные силы играли сколь-нибудь существенную роль в относительном положении земной коры, то они бы давно сдвинули материки так, чтобы их масса распределилась примерно симметрично относительно экватора, чего мы опять-таки не наблюдаем.

Так что эта версия также не проходит по физике...

Однако она не проходит в своем исходном варианте, в котором проскальзывание коры происходит именно под воздействием центробежных сил. Но вот в скорректированном варианте – при изменении причин, вызывающих проскальзывание коры – она оказывается куда более привлекательной.

Тем более, что древние легенды и предания также указывают как раз на то, что причины были совсем иные...

\* \* \*

Согласно мифам, сохранившимся на территории современного Ирана, в результате нападения злого духа Анхро Майню «сад наслаждений» превратился в безжизненную пустыню, «где десять месяцев зима и только два – лето».

«Ахура Мазда обратился к Йиме и сказал ему: «О справедливый Йима... На материальный мир собирается пасть роковая зима, несущая с собой неистовый разрушительный мороз. Губительная зима, когда выпадает огромное количество снега» («Авеста»).

В другой зороастрийской священной книге «Бундахиш» можно прочитать: «Когда Анхро Майню наслал неистовый разрушительный мороз, он также напал на небо и привел его в беспорядок. «Бундахиш» рассказывает, что это нападение позволило нечестивому завладеть «одной третью неба и закрыть его тьмой», в то время как наползающие льды сжимали все вокруг.

«...в Южной Америке индейцы Тоба из района Гран-Чако, находящегося на стыке современных границ Парагвая, Аргентины и Чили, до сих пор повторяют миф о приходе «Великого Холода». В этом случае предупреждение поступает от полубожественной фигуры по имени Асин: «Асин велел человеку набрать как можно больше дров и покрыть хижину толстым слоем тростника, потому что грядет Великий Холод... Лед и слякоть держались очень долго...» (Г.Хэнкок, «Следы богов»).

«В книге майя Пополь-Вух наводнение связывается с «сильным градом, черным дождем, туманом и неопишуемым холодом». Там говорится также, что в это время было «пасмурно и сумрачно по всему свету... лица Солнца и Луны были скрыты». В других источниках майя говорится, что эти странные и ужасные явления обрушились на человечество «во времена предков. Земля потемнела... Сначала солнце ярко светило. Потом среди бела дня стало темно...» (там же).

Даже в Европе, где в целом закончился «Ледниковый период», встречается описание временного похолодания.

«В далеком лесу на востоке пожилая великанша произвела на свет целый выводок волчат, отцом которых был Фенрир. Одно из этих чудовищ погналось за Солнцем, чтобы им завладеть. Погоня долго была тщетной, но с каждым сезоном волк набирался сил и, наконец, сумел догнать Солнце. Его яркие лучи погасли одно за другим. Оно стало кроваво-красного оттенка, а потом совсем исчезло... Вслед за этим в мире наступила ужасная зима. Со всех сторон налетали снежные бури» (тевтонские предания).

Таким образом, хотя чаще всего в легендах и преданиях упоминается именно потоп или наводнение, в целом ряде регионов планеты сохранились упоминания о внезапном похолодании, которое вызывается тем, что Солнце скрывается за плотной пеленой туч. Впрочем, через некоторое время Солнце появляется вновь и холод отступает.

Все эти детали катаклизма, запечатленные древними мифами, очень сильно напоминают так называемую «ударную зиму», которая (как давно рассчитано учеными) может возникнуть **при падении на Землю крупного метеорита**. Взрыв метеорита поднимает в воздух массу пыли, которая на какое-то время образует плотную завесу, перекрывающую доступ тепла от Солнца к поверхности планеты, вследствие чего температура заметно понижается.

И кстати, более точные климатические данные по той же Европе показывают, что прежде, чем тут наступило всеобщее потепление, имел место период резкого похолодания, что как раз соответствует сценарию «ударной зимы», возникающей при падении крупного метеорита. Климатические данные в очередной раз совпадают с «показаниями» древних легенд и преданий, которые, между прочим, нередко напрямую связывают причины, вызвавшие катаклизм, с небесными телами.

«У ряда племен австралийских аборигенов... есть поверье, что своим происхождением они обязаны великому наводнению, которое смыло ранее существовавший ландшафт вместе с обитателями. Согласно мифам о происхождении ряда других племен, ответственность за потоп лежит на космическом змее Юрлунгуре, символом которого является радуга» (Г.Хэнкок, «Следы богов»).

У древних индейцев Америки события Потопа зачастую связывались с символикой молнии. Но как аборигены Австралии и Океании могли принять атмосферный след падающего метеорита за «радугу», так и американские индейцы вполне могли использовать для этого образ «молнии».

При этом, например, ацтеки считали непосредственными виновниками катаклизма звезды. И более того, вполне конкретную группу звезд – скопление Плеяд, входящее в созвездие Тельца. Но созвездие Тельца соседствует с созвездием Близнецов, которое упоминается в связи с катаклизмом в другом регионе планеты – в Южной Америке.

«...та область неба, которая ассоциировалась с западными Близнецами в их пересечении с Млечным Путем, связана в андской мифологии с местом происхождения небесного огня» (У.Салливан, «Тайны инков»).

По сути получается, что в древних легендах и преданиях речь идет об одном и том же участке звездного неба (Плеяды-Телец-Близнецы), на который и возлагается ответственность за катастрофические события. И вполне возможно, что вовсе не случайно. Ведь созвездие Тельца ныне известно тем, что из его района на Землю ежегодно обрушивается один из самых крупных метеоритных потоков...

И судя по всему, древняя мифология указывает в качестве непосредственной причины катаклизма именно падение на Землю крупного метеорита.

Поскольку же метеориты очень редко падают на Землю строго вертикально, то при их ударе о поверхность земли имеет место как вертикальная, так и касательная составляющая силового воздействия. Ясно, что при достаточной силе удара данная касательная составляющая может служить причиной смещения земной коры по слою мантии, то есть стать причиной «проскальзывания».

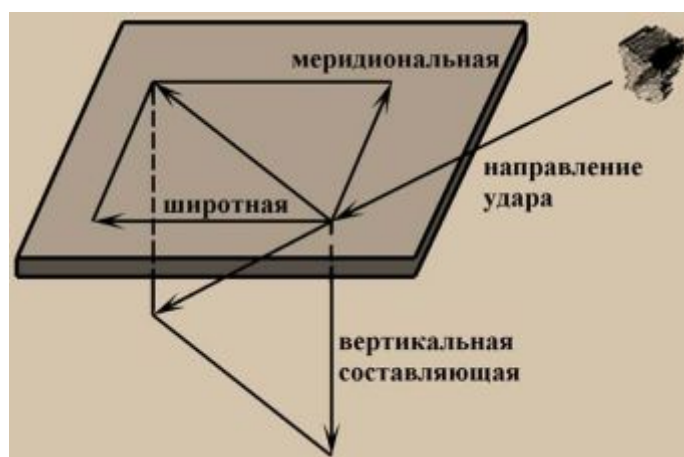

**Рис. 5.** Составляющие силового воздействия при падении метеорита

Очевидно, что поскольку масса земной коры много меньше массы всей Земли (сравнить хотя бы толщину коры с радиусом Земли и учесть увеличение плотности с глубиной), постольку усилие, необходимое для смещения лишь земной коры, значительно слабее того, которое понадобилось бы для воздействия на угол наклона оси всей планеты.

Оценочные расчеты (которые мы не будем тут приводить, дабы не загружать читателя хоть и довольно простыми, но дифференциальными уравнениями) показывают, что при «удачном» стечении обстоятельств для проскальзывания земной коры на такое расстояние, которое бы соответствовало зафиксированным климатическим изменениям, было бы достаточно летящего навстречу Земле метеорита размером всего в несколько десятков километров в диаметре. Как известно, подобного «мусора» в нашей Солнечной системе довольно много...

Такой размер метеорита уже не приводит к полному разрушению планеты. Но его столкновение с Землей, вызывая к тому же заметное смещение земной коры, вполне способно обусловить все те эффекты, о которых уже упоминалось. В частности, «взрывной» характер процессов, подтверждаемый как мифами, так и реальными

геологическими и археологическими данными – быстрое изменение климата, внезапное наступление «ударной зимы», усиление тектонических процессов и мощную цунами (Потоп).

Масштаб же происшедшего можно представить по примерной карте, составленной как по геологическим и археологическим данным, так и по «показаниям» древних легенд и преданий (см. *Рис. 6*).

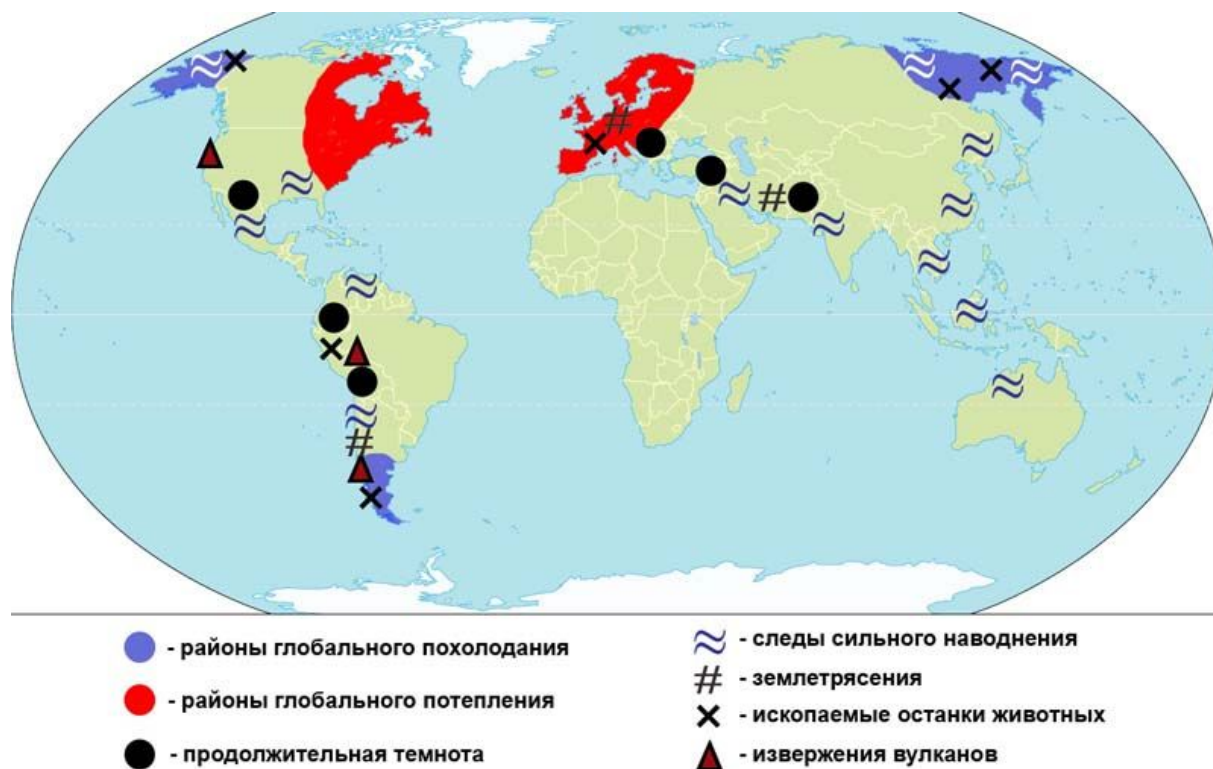

*Рис. 6. Зафиксированные следы Потопа*

\* \* \*

Однако оказывается, что можно не только оценить принципиальную возможность Всемирного Потопа вследствие падения метеорита, но и более точно определить место этого падения по тем последствиям, которые были им вызваны. Более того, можно значительно детализировать саму картину этих последствий.

Но тут нам вряд ли серьезно сможет помочь мифология, поскольку она дает весьма общую картину произошедших катастрофических событий без ссылок на сколь-нибудь точное положение их эпицентра. В древних текстах можно найти лишь самые общие намеки.

Гораздо больше материала дают естественные науки. И прежде всего климатические данные, которые определяют, что до Потопа в районе северо-восточной Канады (полуостров Лабрадор) и в Европе господствовали ледники, а Сибирь, Аляска и Северный Ледовитый океан находились в умеренной зоне.

Если исходить из того, что где полюс, там и холоднее (то есть именно там и вероятнее всего формирование ледников), то климатические условия достаточно однозначно указывают, что «допотопный» Северный полюс находился ориентировочно

где-то в районе между 20 и 60 меридианом западной долготы и между 45 и 75 северной параллелью.

Для точки полюса широтная составляющая силового воздействия при ударе метеорита, которая поворачивает кору Земли вокруг все той же оси собственного вращения планеты, не имеет никакого значения, и смещение полюса происходит под воздействием лишь меридиональной составляющей. Следовательно, падение метеорита должно было произойти где-то на окружности, проходящей через старые и современные полюса. То есть иметь координаты либо в диапазоне  $20^{\circ} - 60^{\circ}$  западной долготы, либо  $120^{\circ} - 160^{\circ}$  восточной долготы.

Даже беглый взгляд на карту западного полушария показывает полное отсутствие в упомянутом районе хоть каких-нибудь следов падения столь крупного метеорита, который неизбежно должен был оставить после себя солидный кратер. Зато восточное полушарие оказывается более привлекательным. И тут самую большую информацию дает тектоническая карта...

Ясно, что метеорит подобных размеров, сдвигая земную кору в целом, вполне мог вызвать в ней разломы и трещины. Особенно если учесть, что в месте ориентировочного падения такого «камушка» толщина земной коры оказывается сопоставимой с размером самого метеорита.

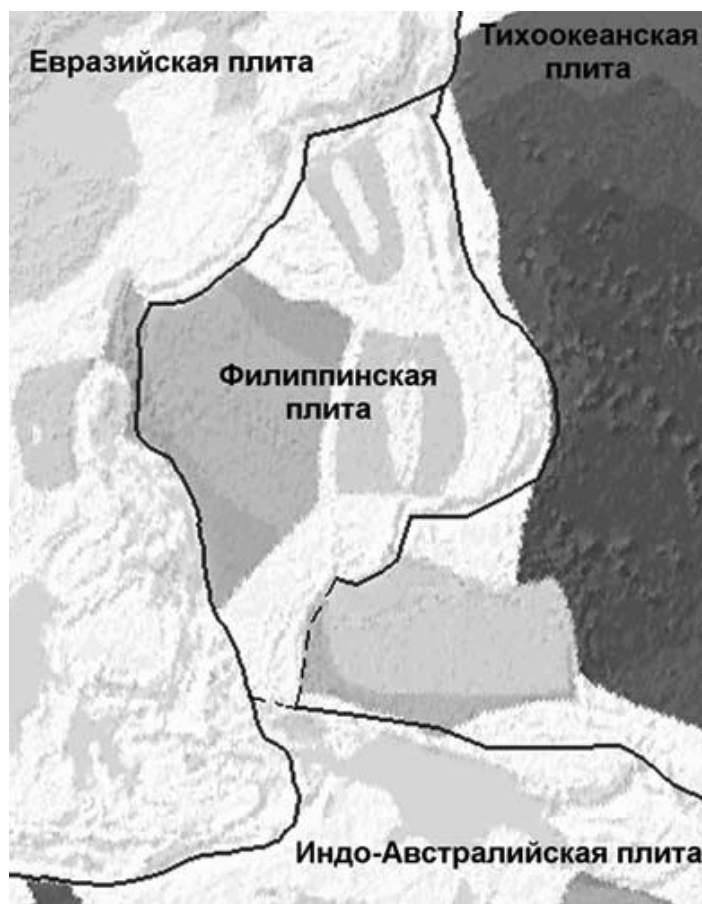

*Рис. 7. Тектоническая карта района Филиппинского моря.*

Характер тектонических плит и разломов указывает на то, что местом падения метеорита, вызвавшего Потоп, вполне мог быть район Филиппинского моря. Именно там находится как бы маленький «осколок» коры – Филиппинская плита, которая намного меньше любой другой на нашей планете. Других таких нет, за исключением лишь плиты Скота, размер которой сопоставим с Филиппинской.



Однако происхождение Плиты Скота вполне может быть объяснено другими причинами. В частности тем, что нагрузка на земную кору при ее проскальзывании должна была неизбежно вызвать в ней сильные внутренние напряжения, которые, согласно теории упругости, значительно возрастают вблизи острых краев или углов. Результат этого мы и можем наблюдать в виде Плиты Скота, как бы зажатой между острой оконечностью Южноамериканской материковой плиты и острым выступом Антарктической (опять же - материковой) плиты...

Но вернемся к Филиппинскому морю, которое (вместе с близлежащими островами) само по себе сильно напоминает кратер.

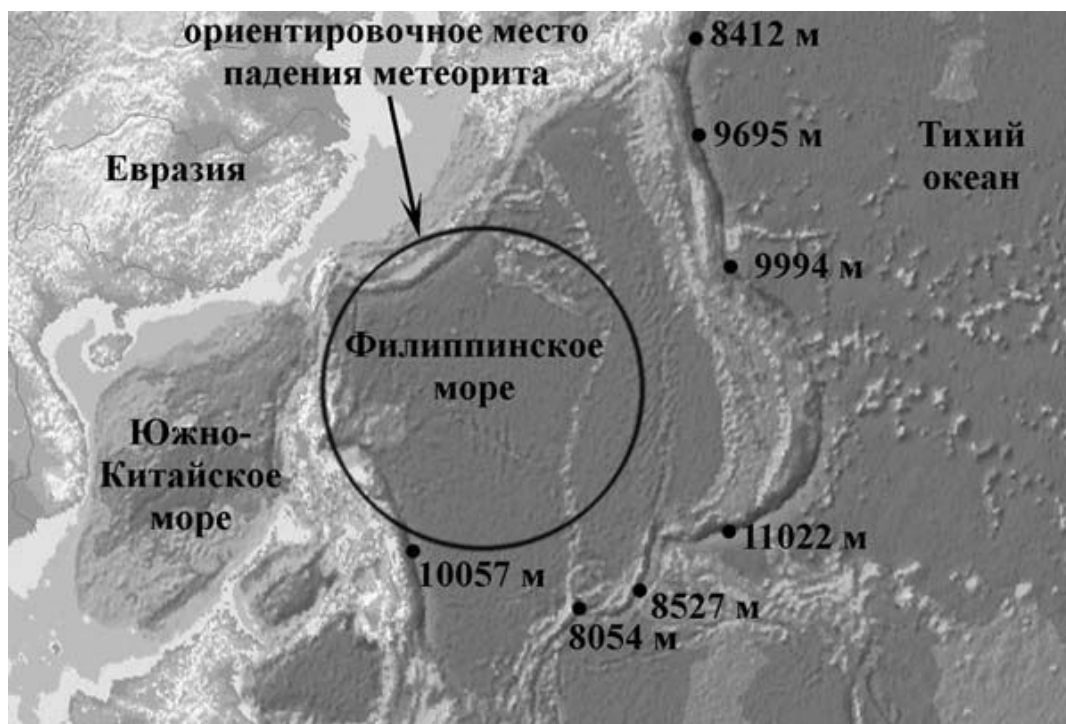

*Рис. 8. Физическая карта Филиппинского моря.*

Данное место характеризуется не только тем, что к нему сходится целый ряд тектонических разломов. Это регион, где находится максимальное количество очагов землетрясений, причем именно здесь больше всего глубинных очагов. Это тоже хорошо связывается с тектоническими последствиями метеоритного удара.

Другим результатом падения метеорита может быть также и то, что район Филиппинского моря, по данным геологии, характеризуется тем, что здесь осадочные слои различного возраста находятся как бы в смешанном состоянии.

Еще одним аспектом воздействия метеорита на земную кору может быть возникновение вращательного момента, действующего на «осколки» коры в месте падения метеорита. Речь идет о том, что метеорит, расколов земную кору, не обязательно пробивает ее насквозь. Удар порождает сеть трещин в наиболее слабых местах коры, и метеорит, воздействуя на какое-то место отдельного «кусочка» (Филиппинской плиты), заставляет его вращаться вокруг собственного центра масс. В результате данный «кусочек» отклоняется от горизонта и принимает несколько наклонное положение.

Поскольку смещение земной коры происходило таким образом, что точка старого Северного полюса сдвинулась в сторону Атлантического океана, постольку меридиональная составляющая траектории метеорита, упавшего в районе Филиппинского моря, должна была быть направлена с юга на север. Кроме того,

поскольку Земля вращается с запада на восток, постольку силовое воздействие упавшего метеорита с большой степенью вероятности могло иметь широтную составляющую, направленную с востока на запад. Таким образом, касательная составляющая метеоритного воздействия имела (ориентировочно) направление с юго-востока на северо-запад. И наклон «кусочка» должен иметь такое же направление.

Как легко убедиться, глядя на географические карты, общий рельеф дна Филиппинского моря замечательно соответствует приводимым соображениям: Филиппинская плита имеет уклон в направлении с юго-востока на северо-запад, что и должно быть при данной траектории падающего метеорита.

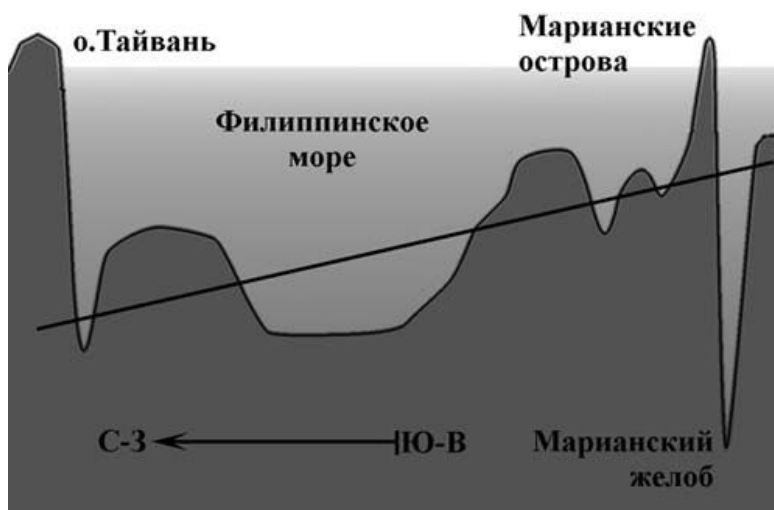

*Рис. 9. Профиль дна Филиппинского моря*

Следует отметить, что данный регион характеризуется еще и тем, что его обрамляют самые глубоководные впадины на Земле, которые полностью совпадают по месту расположения с тектоническими разломами (читай – трещинами) в земной коре. Именно здесь находится и знаменитая Марианская впадина (11022 метра глубиной)...

Есть и вполне конкретное геологическое подтверждение не только данного места падения метеорита, но и самого факта этого падения. Дело в том, что район вокруг Филиппинского моря буквально усыпан тектитами – маленькими кусочками стекла, которые обладают характерной формой застывших в полете капель.

По наиболее распространенной гипотезе, тектиты образуются как раз при падении метеорита – в момент падения выделяется колоссальное количество энергии, которое расплавляет мелкие частицы, разлетающиеся в разные стороны от места падения, а в процессе этого разлета капли как раз и остывают вновь до твердого состояния. Тектиты обычно называют по месту их обнаружения (австралиты – в Австралии, индошиты – в Юго-Восточной Азии, филиппиниты – на Филиппинских островах и так далее).

И вот что любопытно. Обычно тектиты довольно сильно различаются по составу. Однако тектиты, обнаруживаемые вокруг Филиппинского моря – от Вьетнама на севере до Австралии на юге, оказываются чрезвычайно схожими не только по составу, но и по форме. Это явно указывает на их общее происхождение, то есть на образование в ходе единого процесса – при падении метеорита в Филиппинское море!..

Впрочем, есть и «показания свидетелей», которые тоже указывают именно на этот район. Филиппинское море находится на юго-востоке от Китая, а древнекитайский трактат «Хуайнань-цзы» повествует:

«Небесный свод разломился, земные веси оборвались. Небо накренилось на северо-запад, Солнце, Луна и звезды переместились. Земля на юго-востоке оказалась неполной, и потому воды и ил устремились туда...»



\* \* \*

В своем исходном варианте теория проскальзывания земной коры рассматривает литосферу как нечто монолитно-неразрывное, смещающееся одновременно и согласованно в разных точках. Это, как говорится научным языком, модель в первом порядке приближения.

В реальном процессе результатом воздействия метеорита на земную кору будет не возникновение одновременно в каждой точке земной поверхности какой-то силы, а появление ударной волны – волны сжатия, порождаемой касательной составляющей силового воздействия метеорита в точке падения и распространяющейся в земной коре со скоростью звука. Результат воздействия такой ударной волны имеет целый ряд предсказуемых последствий, которые вполне можно сопоставить с дошедшими до нашего времени археологическими и геологическими следами катастрофы.

Первое. Самое очевидное последствие ударной волны, которая за считанные мгновения разгоняет кору от нуля до десятков километров в час (по предварительным оценкам до величины в диапазоне от 30 до 100 км/час), – обрушение гор и пещер, массовый сход лавин и т.п. по фронту волны. Такое всеобщее повышение тектонической активности в XI тысячелетии до нашей эры отмечается по всей планете. Но отделить эти последствия от обычных землетрясений не представляется возможным.

Второе. В результате воздействия ударной волны вблизи места падения метеорита должна возникнуть характерная система складок в форме ромба, большая ось которого ориентирована в направлении удара. Подобную «ромбовидность» как раз и имеет само Филиппинское море, Филиппинская плита и цепь островов и впадин вокруг него.

Принимая во внимание фигуру Филиппинского моря (ромб с осью Тайвань – Марианская впадина), можно предположить, что удар был направлен именно по оси ромба. Угол наклона предполагаемого вектора к экватору – около 30 градусов – оказывается весьма близок к углу наклона оси Земли к эклиптике, который составляет порядка 23 градусов. Так что вполне вероятно, что метеорит двигался примерно в плоскости эклиптики – в плоскости, характерной для большинства тел Солнечной системы. Правда, тут надо учитывать еще и фактор вращения Земли – удар приходится на приэкваториальный район, в котором поверхность планеты движется со скоростью почти полкилометра в секунду, что дает дополнительный «снос» вектора удара.

Третье. Ударная волна (не та поперечная волна, которая расходится в разные стороны подобно кругам на воде, а волна сжатия, направленная в ту же сторону, в которую направлена горизонтальная составляющая воздействия метеорита) будет смещать кору в северо-западном направлении, создавая определенные разрывы в коре «позади» места падения метеорита. Противоположная сторона разлома придет в движение с определенной задержкой – лишь тогда, когда ударная волна обогнет земной шар. В результате должен получиться желоб – разрыв в земной коре некоей ширины.

По предварительным самым общим оценкам, размер образующегося желоба должен составлять порядка 50-150 км. В реальности его ширина (в районе Филиппинского моря) колеблется от 60 до 100 км. Получается весьма неплохое согласование фактов с расчетами.

Четвертое. Материковые и океанические плиты существенно отличаются друг от друга по толщине (материковые плиты в несколько раз толще океанических) и плотности (материковые несколько легче океанических). Поэтому материковая плита, сдвигаясь под воздействием ударной волны, будет как бы «наползать» на край океанической плиты (неподвижной до прохождения ударной волны), подминая ее под себя. В результате, край материковой плиты должен чуть приподниматься, а вблизи него – чуть в глубине материка – образовываться характерные параллельные складки.

И наиболее сильно данный эффект должен проявляться там, где граница материковой и океанической плит перпендикулярна направлению движения ударной волны.

Если «пройтись» по глобусу в предполагаемом направлении удара, то ближайшим таким местом окажется лишь побережье Антарктиды – ориентировочно от Моря Росса до где-то 60-го градуса восточной долготы. И тут действительно прослеживается складка антарктической плиты на расстоянии 180-200 км от ее края. Во всех других местах соединения материковых и океанических плит расположены так, что граница соединения плит имеет направление, близкое к направлению движения фронта ударной волны, и данного эффекта там наблюдаться не должно (континентальная плита просто чуть сдвигается вдоль границы океанической плиты).

Пятое. От резкого поперечного сжатия и последующего распрямления должна возникнуть «слоистость» в горных массивах юго-восточной Азии. Причем, параллельные гряды такой «слоистости» могут иметь ряды трещин, которые должны быть перпендикулярны фронту волны.

К сожалению, источников подобных данных у меня нет. Так что вышеприведенное соображение подсказывает направление дальнейших возможных поисков. Однако в чем-то близкую картину удалось наблюдать совсем в другом регионе – в Карелии, где на стыке разных участков материковой плиты (по оценкам геологов примерно 10-12 тысяч лет назад) образовалась складчатость, протянувшаяся почти точно с юга на север. Эта складчатость имеет как раз характерные разрывы скал в поперечном направлении, что нам удалось зафиксировать в ходе экспедиции в 2004 году.

Принятая ныне версия образования этой гряды в процессе и из-за таяния ледников в конце «Ледникового периода» не позволяет объяснить ее направления, поскольку граница тающих льдов проходила не с юга на север, а под углом в 45 градусов к этому направлению. Зато положение гряды по отношению к эпицентру падения метеорита в Филиппинском море великолепно отвечает версии ее возникновения в ходе процессов Всемирного Потопа – гряда как бы «сфотографировала» фронт ударной волны сжатия.



*Рис. 10. Карельская гряда (Вотто-Ваара)*

Шестое. В результате падения метеорита в Филиппинское море по Тихому океану должна была пройти мощная «классическая» цунами.

В открытом океане высота цунами, как известно, существенно меньше, чем у побережья. Но и ее хватило, чтобы оставить свой след на острове Понапе в Микронезии. Здесь цунами серьезно разрушила комплекс Нан-Мадола, который ныне частично затоплен водой. В результате подводного картографирования руин этого комплекса исследователям удалось выявить преимущественное направление разрушений, которое в точности совпадает с направлением движения Потопной цунами, пришедшей со стороны Филиппинского моря.



*Рис. 11. Подводные руины Нан-Мадола*

При подходе же цунами к южноамериканскому побережью ее высота вполне могла достигнуть даже нескольких километров и оставить после себя на континенте те следы, о которых шла речь ранее – образовать плато Альтиплано и Наска, занести морских обитателей в озеро Титикака, оставить мощные селевые отложения и многое другое.

К сожалению, трудно оценить силу этой цунами при подходе к побережью другого континента – побережью Северной Америки. Но если ориентироваться на тот масштаб наводнений, предания о которых сохранили местные индейцы, сила эта была немалой. Хотя не исключен вариант, что вода на этот континент пришла со стороны Атлантического, а не Тихого океана...

Седьмое. В юго-восточном Китае цунами как раз не будет. По крайней мере такой, какая обрушилась на Тихоокеанское побережье обеих Америк. Филиппинское море – довольно мелкое, и там должна была пройти обычная поверхностная волна от удара. Десятки, может, сотня-другая метров. Это, конечно, тоже не мало, но существенно меньше, чем тихоокеанская цунами.

С одной стороны, упомянутой поверхностной волны вполне достаточно, чтобы буквально содрать плодородный почвенный слой в близлежащих регионах. Конечно, за прошедшие тысячелетия при благоприятных условиях этот плодородный слой вполне мог восстановиться, что мы и наблюдаем в юго-восточном Китае. Но при неблагоприятных условиях, почва может и не восстановиться.

Любопытно, что именно на пути следования такой поверхностной волны далее от побережья находятся пустынные районы, где практически отсутствует плодородный слой, и там с давних времен находят прямо на поверхности скелеты динозавров. Можно, конечно, объяснять данный феномен тем, что ветер пустынь сносит песок и обнажает древние захоронения. Но можно ведь рассмотреть и иной вариант – ранее существовавшие слои наносов над этими бранными останками были снесены во время Потопа.

Восьмое. По всем соображениям, такой поверхностной волны будет однако явно недостаточно для образования тех «кашеобразных» залежей археологических ископаемых в Сибири и на Аляске, о которых упоминалось ранее. И цунами из Филиппинского моря на данные регионы обрушиться не могла. Как же быть?..

А здесь может сработать уже другой эффект.

В Сибирь этой волне приходится, преодолевая более 4000 километров (да еще и по возвышенностям) – вовсе ни к чему. Туда придет волна из Северного Ледовитого океана в виде не «классической» цунами, а так сказать, «инерционной цунами», которая возникает в процессе достижения данного региона ударной волны, распространяющейся по коре планеты: воды Северного Ледовитого океана за счет своей инерции остаются на месте, а кора в это время смещается с громадной скоростью (со скоростью ударной волны) на север – она как бы «подныривает» под океанические воды, которые при этом буквально обрушиваются на прибрежные области континентов. То есть речь идет о цунами, которая как будто «двигалась» против направления смещения земной коры (хотя на самом деле она оставалась на месте, а реально двигалась кора).

В пользу именно такой картины возникновения упомянутых «кашеобразных» археологических залежей ископаемых останков говорит и следующее соображение.

Дело в том, что в Восточной Сибири и на Аляске до Потопа было довольно тепло. И если бы сюда пришла цунами с юга, сметая на своем пути все живое, то органические останки, в том числе туши мамонтов, буквально через несколько дней начали бы разлагаться. Не спасло бы и наступление «ударной зимы» и смещение данного региона ближе к северному полюсу – требуемое изменение климата за несколько дней не произойдет.

Если же на прибрежные районы обрушивается инерционная цунами из Северного Ледовитого океана, то в этом случае сюда приходит не просто вода, а холодная вода со льдом! В итоге «каша» из органических останков засыпается мелкоколотым льдом, что и приводит к эффекту мгновенного замораживания.

В принципе, направление хода цунами – с юга или с севера – вполне можно попытаться определить по характеру залегания археологических останков. Но для этого необходимы достаточно крупномасштабные детальные исследования в Сибири и на Аляске, а таких исследований, увы, пока еще не проводилось...

Итак, получается, что некий глобальный катаклизм, для которого можно условно использовать привычный термин «Всемирный Потоп», все-таки был в реальности, хоть и не в том виде, как его представляет Ветхий Завет. Геологические и археологические данные указывают на это вполне определенно.

Мифология оказывается вовсе не выдумкой или фантазией. Более того, древние легенды и предания сохранили об этих событиях не просто сведения, а достоверную информацию! «Показания очевидцев» в разных регионах нашей планеты не только великолепно согласуются друг с другом, но и подтверждаются объективными археологическими и геологическими данными.

И еще более того: оказывается, что «показания» мифологии и известные данные естественных наук взаимно дополняют друг друга, позволяя вплоть до мельчайших деталей воссоздать картину событий давностью в двенадцать с лишним тысяч лет.

Но и это не все...

На самом деле можно пойти еще дальше. В том числе и дополнить картину «Всемирного Потопа» весьма важными деталями, к чему мы еще вернемся в дальнейшем. Но для этого придется сначала сделать небольшое отступление в ту область древних легенд и преданий, которые современные историки считают уж совсем полной выдумкой – в область, где реальностью становятся допотопные цивилизации и могущественные древние боги...

\* \* \*



## Допотопные постройки

Когда о чем-то у нас говорят как о «допотопном сооружении», то подразумевают не столько древний возраст объекта, сколько довольно низкий, даже совсем примитивный уровень его строительства. Этот смысл термина «допотопный», как ни парадоксально, на самом деле пришел от тех самых историков, которые отрицают реальность Потопа как такового. Точнее: он пришел от той «линейной схемы» развития цивилизаций, которой придерживаются историки, полагая, что все развивалось по прямой «от простого к сложному». Простое логическое следствие из этого принципа дает простую зависимость: чем древнее объект, тем он проще. А если уж «допотопный», то автоматически заведомо «примитивный»...

Но так ли обстоит дело в действительности?..

\* \* \*

В Южной Америке, на территории современного Перу, в полусотне километров к северу от Куско – древней столицы империи инков – в Священной долине реки Урубамба стоит небольшой городок под названием Ольянтайтамбо, известный своей древней крепостью.



*Рис. 12. Крепость Ольянтайтамбо*

Ольянтайтамбо знаменит тем, что здесь летом 1536 года испанцы потерпели сокрушительное поражение. Когда Писарро со своими войсками подступил к крепости, расположенной на самом верху ряда крутых террас, на него с окрестных скал обрушился целый град камней и стрел. Вдобавок, индейцы отклонили воды Патаканчи – довольно бурного притока Урубамбы – и затопили подходы к террасам. После всего двух дней осады, понеся ощутимые потери, испанцы вынуждены были бежать от стен крепости, которую им так никогда и не удалось захватить – спустя некоторое время индейцы сами покинули крепость и сдались на милость завоевателей.

Цитадель, которую испанцы так и не смогли покорить, занимает стратегическое положение. Она находится на скальном выступе с почти вертикальными склонами, который как бы вклинивается в место соединения двух речных долин и возвышается над ними на шесть десятков метров.



*Рис. 13. Стены Ольянтайтамбо*

Мощные стены крепости способны поразить любое воображение. Они собраны из каменных блоков, которые порой достигают веса в десятки тонн, но подогнаны друг к другу с изумительной точностью, хотя и имеют при этом стыки не прямоугольной, а самой разной причудливой формы.

Но еще больше поражают блоки, которые образуют как бы облицовку центральной платформы – так называемой платформы храма Солнца – и достигают более четырех метров в высоту. Их вес исчисляется уже сотнями тонн. И все это – на самом верху крутого ряда искусственных террас, на который и налегке-то взобраться не просто.



*Рис. 14. Платформа храма Солнца в Ольянтайтамбо*

Согласно принятой историками версии, комплекс Ольянтайтамбо построили инки. Причем крепость была возведена индейцами непосредственно перед приходом испанцев. А само испанское вторжение послужило причиной того, что цитадель так и осталась недостроенной. О недострое, по мнению историков, говорят гранитные блоки, которые лежат в беспорядке на верхних уровнях комплекса. И действительно, на первый взгляд, все производит впечатление внезапно брошенной стройплощадки. Если не вдаваться в детали...

Однако оказывается, что как раз именно деталями и стоит поинтересоваться...





*Рис. 15. Гранитные блоки на верхних ярусах Ольянтайтамбо*

Считается, что инки доставляли сюда гранит из каменоломен, которые расположены на другом берегу Урубамбы. Несколько блоков и ныне лежат по дороге от карьера к археологическому участку как бы в качестве вех, отмечающих путь их транспортировки. Они известны под названием «уоставшие камни».

Каменоломни даже видно из комплекса – сероватая каменная осыпь на зеленом фоне. И кажется, что до них рукой подать. Но это только кажется...

Чтобы доставить в Ольянтайтамбо блоки весом в десятки тонн и более их нужно было спустить вниз по очень крутому склону порядка 800 метров, затем переправить через бурную горную реку, протащить вверх по течению реки еще около восьми километров, а затем поднять по столь же крутому склону до места строительства. Способность инков вручную перемещать подобные громадные блоки по такой сильно пересеченной местности вызывает очень большие сомнения.

Приверженцы официальной версии даже предпринимали попытки экспериментально продемонстрировать возможность транспортировки с помощью примитивных способов – на круглых бревнах или камнях. Однако осуществлялось это для блоков всего в несколько тонн. Переход же к перемещению камней весом в сотни тонн вовсе не сводится к простому арифметическому увеличению количества «тягловых рабочих в упряжке», а требует качественно иных технологий и приемов (что, впрочем, ясно практически любому сколь-нибудь грамотному специалисту в этой области). Кроме того, даже при относительно небольшом весе груза экспериментаторы ни разу не прошли весь необходимый путь от начала и до конца.

В то же время имеется свидетельство Гарсиласо де Ла Вега, в котором описывается неудачная попытка самих инков. Согласно его показаниям, один из инкских императоров собрал 20 тысяч человек и велел им поднять на гору один из «установших камней». Эксперимент закончился трагедией – огромный блок сорвался, и тысячи индейцев погибли.

Скорее всего, эти цифры явно завышены либо де Ла Вегой, либо теми, кто рассказал ему это предание. Но само предание, когда смотришь на подобные глыбы, кажется вполне правдивым.

Косвенно достоверность предания, которое записал де Ла Вега, подтверждается тем, что даже сейчас местные власти не могут никак убрать один из «установших камней», который перегородил половину автомобильной дороги, хотя для этого его нужно не затаскивать в гору, а всего лишь немного сдвинуть в сторону. Поэтому до сих пор водители вынуждены объезжать его, по очереди уступая дорогу встречному транспорту...



*Рис. 16. «Уставший камень»*

Кроме того, если для перемещения блоков использовались деревянные бревна или круглые камни, как уверяют историки, то эти бревна или камни и до сих пор должны находиться под «установшими камнями». Казалось бы, очень просто решить продолжающиеся уже десятилетия споры противников и сторонников метода «тяни-толкай». Для этого даже не надо ворочать громадные блоки, а достаточно лишь немного подкопать их с боку и посмотреть, что находится под ними. А в случае обнаружения остатков бревен, можно было бы даже попытаться определить время транспортировки «установших камней» имеющимися методами датирования...



Однако несмотря на столь простой и эффективный способ экспертизы, сторонникам официальной версии приходится набирать добровольцев и оплачивать наемных работников, которые надрываются в перетаскивании вручную тяжелых блоков. И все по одной элементарной причине: под «уставшими камнями» ничего нет! И искать там что-то бесполезно – они лежат непосредственно на скальной породе!..

Версия перетаскивания массивных камней вручную вызывает еще больше сомнений, если повнимательней присмотреться к их расположению в самом комплексе. Дело в том, что с добрый десяток огромных гранитных блоков (тех самых, что разбросаны в хаотичном беспорядке) лежит чуть ниже центральной зоны со стороны... противоположной направлению к каменоломням!

Чтобы эти блоки оказались в таком положении по ходу строительства, нужно было затащить их по прямой на самый верх, а затем зачем-то протащить на десяток-полтора метров дальше и вниз. Либо другой вариант: не идти напрямую, а сначала обогнуть по долине скальный выступ, на котором находится комплекс, чтобы затем поднимать их вверх по дальнему от каменоломни склону, столь же крутому, как и тот, что находится на пути по прямой. Оба варианта столь же бессмысленны, сколь и весьма трудоемки...



*Рис. 17. Храм Десяти Ниш*

Еще больше сомнений в версии историков вызывает Храм Десяти Ниш, названный так по количеству сохранившихся трапециевидных углублений в его задней стене. Достаточно даже просто беглого взгляда на него, чтобы понять, что тут и речи не может быть о каком-то недострое. Наоборот: передняя стенка этого храма была выстроена, а затем разрушена – некоторые из составлявших ее ранее блоков лежат на террасах ниже.

Но испанцы эту стенку не разрушали. Крепость им была отдана в конце концов без боя, и разрушать ее не было никакого смысла – она вполне могла им еще пригодиться. Индейцам тоже разрушать Храм 10 Ниш не было никакой необходимости. Да и в сохранившихся документах нет ни единого слова о том, чтобы кто-то ломал этот Храм или вообще что-либо в Ольянтайтамбо.

Однако факт остается фактом – следы разрушения явно налицо. Более того, в картине разрушения есть весьма странная деталь. Блоки передней стенки Храма Десяти Ниш лежат не только непосредственно под самой этой стенкой на ближайшей ступени террасы, но и значительно ниже. А ведь терраса достаточно широкая!.. И если бы кто-то преднамеренно ломал этот храм, ему пришлось бы на каждой ступени террасы специально подтаскивать камни к краю и скидывать их дальше – и так до самого низа, где также можно увидеть блоки передней стены Храма Десяти Ниш.

Впрочем, вся нижняя площадка непосредственно под террасами просто усеяна разного рода обломками и целыми блоками. Археологи их лишь разложили рядами, дабы беспорядочно валяющиеся камни не мешали туристам, которые в массовом количестве каждый день посещают Ольянтайтамбо.

Есть тут – на нижней площадке – даже блок, который явно ранее служил перекрытием огромных ворот, расположенных возле Храма Десяти Ниш (чуть правее храма). Однако это означает, что массивный блок умудрился каким-то образом не только спуститься вниз по всему ряду террас, но и сместиться в горизонтальном направлении на добрую сотню метров в сторону!..



*Рис. 18. Блок перекрытия ворот*



Если теперь, с учетом всего вышесказанного, вновь взглянуть на расположение блоков – и с той точки, откуда открывается вид на почти весь комплекс – то становится ясно, что **речь надо вести вовсе не о недострое, а о тотальном разрушении уже готовых сооружений!**..

Но кто или что разрушил конструкции, созданные из блоков в тонны и десятки тонн весом?.. Испанцы и инки этого не делали. Да и вряд ли это вообще делали люди – они не занимались бы оттачиванием в сторону тяжелых каменных блоков. Тут явно нужно вести речь о каком-то стихийном явлении.



*Рис. 19. Хаос разрушений в верхней части комплекса Ольянтайтамбо.*

Ольянтайтамбо находится в Андах, а Анды – весьма сейсмоопасный регион. Так может, виновато землетрясение?.. Но при землетрясении руины обрушенных зданий образуют довольно компактные груды развалин, а камни не перемещаются в сторону. И уж точно никакое – даже самое сильное землетрясение не смогло бы заставить перекрытие ворот и другие блоки прыгать подобно теннисным шарикам по всему ряду террас сверху вниз. Тут нужно воздействие, которое заставило бы многотонные глыбы смещаться на десятки метров по горизонтали...

Остается вариант мощного водного потока. Например, какой-нибудь горный сель. И между прочим, в центре хаоса разрушений на верхнем ярусе комплекса можно даже рассмотреть что-то типа промоины – такой, какую оставляет после себя высохший ручеек. В этом месте так и остался лежать одинокий гранитный блок прямоугольной формы, который как указующая стрелка вытянулся как раз вдоль промоины, указывая примерное направление «ручейка»...

Теперь нужно учесть, что промоина оставлена в скальной породе, и мы получим уже не ручеек, а довольно мощный водный поток. А по расположению каменных блоков в целом можно довольно подробно восстановить весь процесс разрушения комплекса.



*Рис. 20. Направление водного потока.*

Водный поток пришел из-за комплекса – чуть наискосок к прямоугольной платформе Храма Солнца.

Он полностью развалил всю конструкцию, которая стояла на этой платформе, разметав составлявшие ее гранитные блоки в десятки тонн весом как щепки!.. Устояли только блоки фасада платформы, которые оказались с тыльной стороны потока.

Перевалив через центральную площадку водный поток обрушился на Храм Десяти Ниш. Задняя стенка храма, которая находится под прикрытием скалы, осталась практически неповрежденной. А вот внешняя стена, конечно, подобного удара выдержать не могла и рухнула вниз. Но не строго вертикально, а, увлекаемая потоком, перелетела через ближние террасы, на которых осталось только по несколько блоков. Основной удар смеси воды и камней, летевшей в полном соответствии с законами физики по параболе, пришелся на нижнюю террасу, где и сейчас можно увидеть следы ремонта поврежденной части – каменная кладка террасы тут заметно отличается от соседних участков.

Другой край потока смыл перекрытие ворот и все, что было выше них, – блоки, которые до того составляли неизвестные постройки, лежат ныне в самом низу террас...

Но откуда мог взяться этот водный поток?.. Выше комплекса нет ни горных рек, ни снежных вершин. Дождь такой силы тоже невозможен...

Однако восстановленное нами направление потока-разрушителя в точности совпадает с направлением долины Урубамбы!.. Поток шел по долине. На своем пути он встретил скальный выступ, на котором стоял комплекс Ольянтайтамбо, обрушился на него и оставил после себя весь тот хаос, который мы ныне наблюдаем... При таком предположении все совпадает!..

Остаются только две очень важные детали. Во-первых, комплекс возвышается над долиной аж на 60 метров. А во-вторых, Урубамба в этом месте течет с востока на запад. А поток двигался с запада на восток – то есть вверх по течению реки!.. Значит, сама

Урубамба тут не причем. Ну, действительно, – не могла же она повернуть вспять, да еще и увеличить при этом свой уровень на десятки метров при весьма значительной ширине долины в этом месте!..

Из всех возможных причин остается только одна: поток-разрушитель был частью тех катастрофических событий, которые мы называем Всемирным Потопом!..

Любопытно, что в преданиях местных индейцев кечуа в качестве причины Потопа называется именно резкое поднятие океана. Чем это не огромная цунами?!

Но Ольянтайтамбо находится на высоте 2800 метров над уровнем моря, и до побережья только по прямой почти 400 километров. Неужели цунами с Тихого океана могла дойти и сюда?..

А почему бы и нет?..

В одной из древних легенд говорится, что волна, которая пришла со стороны океана, перехлестнула через вершины самых высоких гор. Впрочем, этого даже не требовалось: воде достаточно было только преодолеть перевалы – по горным ущельям и долинам рек она вполне могла достичь Ольянтайтамбо.

И между прочим, легенда явно преувеличивает. Характер разрушений комплекса указывает на то, что водный поток был уже практически «на излете», и высота его тут вряд ли превышала те же 60-70 метров. Будь иначе – разрушения были бы совсем другими, и от комплекса вообще ничего бы не осталось кроме каменных блоков, разбросанных на большой площади...

Кстати, выше по течению Урубамбы находится другой археологический комплекс – Писак. Целый ряд его конструктивных особенностей говорит о том, что строили его, скорее всего, те же, кто создал Ольянтайтамбо. Но Писак расположен выше над уровнем долины, и следов разрушения Потопом в нем уже не видно.

\* \* \*



Однако тогда получается, что комплекс Ольянтайтамбо – по крайней мере его мегалитическая часть, выстроенная из огромных блоков – был создан еще до **Всемирного Потопа!**.. Но кем?..

Явно не инками. Согласно принятой ныне версии, империя инков, которая рухнула с приходом сюда испанцев, насчитывает всего не более пары сотен лет. И хотя по мнению Монтесиноса (на хроники которого историки предпочитают не обращать внимания) история инков намного длиннее и достигает аж нескольких тысяч лет, этого все равно мало. Более того, согласно хроникам Монтесиноса, на заре своей истории инки обитали совсем в другом регионе – в районе озера Титикака, а в Священную долину пришли намного позже. Так что инки в любом случае строителями допотопного Ольянтайтамбо быть не могли.

Впрочем, даже на самом комплексе легко можно найти свидетельства того, что инки не строили его мегалитические конструкции, а застали тут уже руины, ремонтом которых и занимались. Но делали это так, как позволял их уровень развития, их уровень примитивных ручных технологий строительства – создавая сооружения из рваного необработанного камня на глиняном растворе. Именно такие сооружения окружают ныне комплекс Ольянтайтамбо.

Иногда в таких примитивных конструкциях попадаются хорошо обработанные прямоугольные блоки из черного базальта или гранита. Эти блоки явно выбиваются из всего стиля кладки. Да и находятся они чаще всего там, где использовать их не было никакой необходимости – можно было и там положить обычные обломки каменной породы. Достаточно ясно, что инки лишь использовали ровные блоки древних руин, которые просто оказались под рукой...



*Рис. 21. Инкская кладка на остатках древней стены.*



Есть и еще более явные признаки того, что инки не имели отношения не только к мегалитическому строительству, но и к качественной обработке блоков из таких твердых пород камня как гранит и базальт. Так тут можно встретить инкскую кладку (из рваного камня на глиняном растворе), которая лежит прямо поверх остатков стены, созданной без какого либо раствора из тщательно подогнанных друг к другу прямоугольных блоков черного базальта. Разница технологий тут настолько очевидна и настолько огромна, что выбора даже не остается – понятно, что речь должна идти даже не просто о разных культурах, а о **разных цивилизациях!**..



*Рис. 22. Западная сторона платформы Храма Солнца*

К этим же выводам можно прийти, глядя и на боковые – западную и восточную – стены платформы Храма Солнца. В отличие от фронтальной стены, где между огромными блоками находятся тщательно подогнанные к ним длинные узкие гранитные вставки, на боковых стенах промежутки между монолитами заложены обычным рваным камнем. Да и сами монолиты боковых стенок порой явно установлены не так, как они стояли изначально. Налицо характерные признаки ремонта инками гораздо более древних стен, созданных совершенно другой цивилизацией. Инки, конечно, старались. Но выше головы не прыгнешь – как смогли, так и провели «ремонт»...



*Рис. 23. Восточная сторона платформы Храма Солнца*



Восстановленная последовательность событий фактически запечатлелась в нижнем ряду террас комплекса. Тут остался участок, в котором можно отчетливо проследить три принципиально разных слоя: нижний слой – остатки стены из прямоугольных блоков черного базальта без какого-либо раствора; средний слой – навал глыб камня и земли селевого характера; верхний слой – инкская кладка из рваного камня на глиняном растворе. Так что вполне обоснованным можно считать и еще одно предположение – предположение, что знаменитые «инкские террасы» придуманы вовсе не инками, а допотопной цивилизацией...

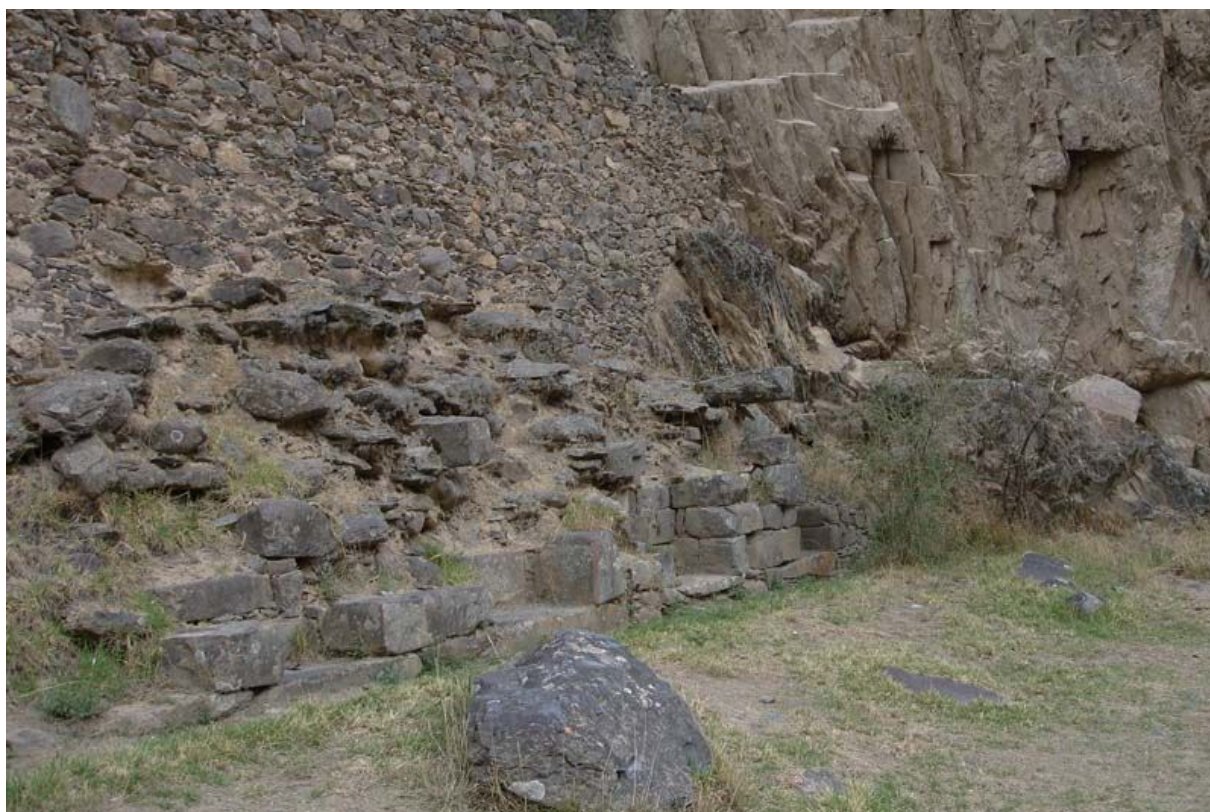

*Рис. 24. Три слоя в нижнем ряду террас*

Само существование некоей допотопной цивилизации (о которой, кстати, нередко упоминают древние легенды и предания) современными профессиональными историками не рассматривается даже в качестве гипотезы. А тут мы имеем не просто свидетельства ее существования в реальности, но и прямые доказательства ошибочности линейного подхода к развитию цивилизаций от простого к сложному – самые нижние слои конструкций не только совершеннее более верхних слоев, но и превосходит их на несколько порядков как по уровню обработки камня, так и по уровню строительных технологий!.. Так что смысл термина «допотопный» необходимо пересматривать и возвращаться к его изначальному содержанию, отражающему только фактор времени, но никак не уровень совершенства.

Впрочем, к тому, насколько совершенны были технологии этой неизвестной историкам (и отвергаемой ими) цивилизации, мы вернемся несколько позже. А сейчас обратим свой взор к другому континенту западного полушария – к Северной Америке.

\* \* \*

В ходе съемочно-исследовательской экспедиции, которая состоялась весной 2005 года, нам удалось обнаружить в Мезоамерике следы, которые также можно отнести к последствиям сильнейшего наводнения или даже цунами.

Неподалеку от Пуэбло, крупного административного центра Мексики, располагается небольшой городок под названием Чолула, где находится древняя пирамида, которая по своему объему даже превышает Великую пирамиду на плато Гиза в Египте. Правда, ныне чолульская пирамида больше похожа на простой холм, на вершине которого красуется католическая церковь – церковь Пресвятой Девы Утешительницы, возведенная тут в 1666 году.



*Рис. 25. Южная сторона пирамиды Чолулы*

Появление холма, который накрывает ныне пирамиду, представляет из себя довольно большую загадку. По одной версии, испанцы засыпали глиной древнее индейское святилище, чтобы затем поставить сверху католический храм. По другой версии, это сделали сами индейцы, услышав о приближении конкистадоров и решив спрятать святилище от разрушения завоевателями. Однако обе эти версии абсолютно не согласуются ни со здравой логикой, ни с реальными фактами.

Во-первых, ни в одном историческом документе нет ни слова о том, чтобы испанцы на это тратили свои силы. Да и не занимались они нигде ничем подобным. Разрушить – разрушали. Грабить – грабили. Но организовывать и проводить такие масштабные земляные работы с абсолютно непонятной целью им и в голову никогда не приходило...



А во-вторых, если бы сами индейцы даже и захотели бы что-то прятать таким невероятным образом, то у них не было никакой возможности в столь короткие сроки выполнить подобный огромный объем работ. Напомню: надо было скрыть под землей постройку, по объему превышающую объем Великой пирамиды!..

Все указывает на то (и так считают те из археологов, кто предпочитает придерживаться все-таки элементарной логики), что пирамида была заброшена и имела вид простого холма задолго до прихода сюда испанцев.

Но откуда в этом случае взялся слой глины над ступенчатой конструкцией?..

Конечно, пирамида могла покрыться наносами в ходе обычных эрозионных процессов. Пусть даже для столь внушительного слоя наносов должно было пройти очень много времени. Следы таких процессов можно встретить в Мексике повсеместно. Древние постройки обрастают джунглями и постепенно скрываются под землей. Это точно. Но под землей, а никак не под глиной!..

Тут же мы имеем именно глину, что особенно хорошо видно на западной стороне, где археологи раскопали одну из ступенчатых пристроек к пирамиде, оставив на всеобщее обозрение разрез мощного слоя наносов и лишь немного укрепив камнями его верх для того, чтобы предотвратить разрушение дождями.



*Рис. 26. Слой глины на западной стороне пирамиды Чолулы*

Вариант рукотворной засыпки пирамиды столь большим количеством глины отпадает вследствие его полного абсурда. Остаются лишь естественные причины. Но подобный состав наносов мог обеспечить только сель, которому взяться было просто неоткуда, ведь горы тут находятся на весьма значительном удалении – они кажутся небольшими холмиками на горизонте. Получается, что перед нами следы весьма

мощного катаклизма, который, судя по характеру последствий, вполне мог иметь непосредственное отношение к событиям, связанным со Всемирным Потопом.

Однако в данном случае мы сталкиваемся явно не с библейским вариантом, поскольку потоки воды с небес не могли бы привести к образованию слоя глины над пирамидой. Он мог образоваться именно в результате селя, порожденного волной с такой мощностью, которой было бы хватило для того, чтобы дойти сюда со стороны океана – а это как минимум 200 километров – то есть речь заведомо должна идти об огромной цунами...

Но тогда нужно предполагать, что и пирамида Чолулы – допотопное сооружение!..  
 Может ли такое быть?.. А почему бы и нет?!

Никаких документальных свидетельств строительства пирамиды нет. Археологи достоверно могут лишь констатировать, что пирамида (вместе с комплексом сооружений вокруг) многократно достраивалась разными культурами. А вот к какому возрасту относится самая древняя часть точно сказать не могут. Все имеющиеся оценки гораздо больше напоминают либо простое «высасывание из пальца», либо подгонку под заранее заготовленный ответ в рамках официально принятой версии истории Мезоамерики...

В ряде местных мифов утверждается, что пирамида Чолулы была построена расой гигантов в незапамятные времена. Правда, в древних легендах речь идет не о тех, кто погиб во время Потопа, а как раз наоборот – о семи гигантах «с деформированной фигурой», которые выжили в ходе катаклизма и главным среди которых был великан по имени Шельхуа. Очарованные светом солнца они решили построить башню, достающую до неба. Столь дерзкий замысел привел в гнев Бога небес, который приказал небожителям спутать планы великанов. Боги разрушили постройку, оставив от башни только самое ее основание в виде пирамиды, и разбросали строителей по разным уголкам мира.

На мой взгляд, тут явно чувствуется сильное влияние христианства, в угоду которому индейцы искажали древние предания. Вот и данная легенда обнаруживает уж слишком детализированное сходство с мифом о Вавилонской башне. Кроме того, исказить древнее предание могли не только сами индейцы, но и испанцы, которые его записали, адаптируя индейскую легенду под свою католическую веру...

Любопытный момент этих преданий заключается в том, что та же «раса гигантов» упоминается в качестве строителей других пирамид – пирамид Теотиуакана. Историки также сходятся на том, что чолульская пирамида и знаменитый комплекс Теотиуакана – дело рук одной и той же культуры. Впрочем, и у нас в ходе экспедиций не возникло сомнений в том, что строители двух комплексов были одни и те же...

Но прежде, чем перейти к пирамидам Теотиуакана, необходимо остановиться еще на одном моменте, связанном с особенностями строительных технологий, которые использовались в Чолуле.

Дело в том, что эти технологии заметно отличаются от того, что можно видеть в допотопной части сооружений Ольянтайтамбо в Перу. Если там строители использовали обработанные блоки из гранита и базальта, то пирамида в Чолуле выстроена из обычного обломочного камня на растворе. Вроде бы достаточно простая технология, которая несопоставима с перуанской...





*Рис. 27. Кладка древнего участка чолульской пирамиды*

Однако если учесть местные геологические особенности, вывод о кардинальном различии технологий уже не будет казаться столь очевидным и однозначным.

Дело в том, что в Мексике гранит и базальт являются редкостью. Тут преобладают довольно рыхлые осадочные породы. Строителям приходилось довольствоваться тем, что есть. Но зато в качестве скрепляющего раствора они использовали так называемый штук – местную известь. В результате при вроде бы довольно простой технологии получалась весьма прочная монолитная кладка (что-то отдаленно напоминающее современные цельнолитые бетонные сооружения). И ныне даже самые древние внутренние слои представляют из себя столь прочную конструкцию, что местные власти не боятся запускать внутрь пирамиды массу туристов – тут даже проходят школьные уроки истории...

\* \* \*

Аналогичная бетонно-каменная технология была использована при создании комплекса Теотиуакана с его знаменитыми пирамидами. Правда здесь эта технология была использована при строительстве наиболее древней части комплекса, где сооружения более похожи на обычные жилые дома и храмы.



*Рис. 28. Участники экспедиции 2007 года в Теотиуакане.*

В ходе раскопок Теотиуакана выяснилась весьма странная деталь – дома и храмы оказались «засыпаны» землей. Причем характер этой «засыпки» не соответствовал простому накоплению грунта с течением времени. В связи с этим даже появилась версия, что некогда жители города покинули его, перед этим тщательно и преднамеренно засыпав его землей. Возможно, для того, чтобы их дома не достались неким завоевателям.

Почему-то авторов версии не смутила странность подобного решения, не имеющего вообще никаких аналогов в истории. Ну, сжечь... Ну, разрушить... Чего только не сделаешь назло врагу... Но чтобы закапывать целые дома!..

Кто-то даже подсчитал – на «засыпку» потребовалось грунта больше, чем ушло на создание пирамиды Солнца!.. А по имеющимся оценкам историков, на создание пирамиды Солнца ушло около 30 лет труда 20 тысяч человек...

Думаю, вряд ли хоть кто-то из читателей сможет всерьез предположить, что подобное массовое умопомешательство по засыпке домов имело место в реальности...

Но ведь остается сам факт погребения сооружений под значительным слоем грунта. И от этого факта никуда не деться – его надо объяснить.



В окрестностях нет настолько полноводных рек, чтобы они могли во время сильнейшего разлива не только залить город, но накрыть его в итоге своими наносами целиком. Нет поблизости и высоких гор, с которых мог бы сойти сель достаточной мощности. Не могла это сделать и простая цунами – до моря тут только по прямой четыре сотни километров, да и высота порядка двух километров...

Тогда что?.. Снова Всемирный Потоп?!

Однако именно на это и указывает древняя легенда, которая в поэтическом виде гласит следующее.

"Боги собрались в Теотиуакане, чтобы возродить солнце после Всемирного Потопа. Они разожгли на вершине огромный костер, обратились к Нанауатцину и сказали ему: «Нанауатцин, попробуй ты!» И так как это сказали боги, он сделал усилие и, закрыв глаза, рванулся и кинулся в огонь. Текусицтекатель, увидев, что он бросился в огонь и горит, тоже рванулся и кинулся в костер. Когда оба сгорели, боги сели ожидать, с какой стороны выйдет Нанауатцин. После долгого ожидания небо начало краснеть и всюду забрезжил рассвет. После этого боги встали на колени, ожидая откуда выйдет Нанауатцин, превращенный в Солнце... Когда Солнце взошло, оно казалось очень красным и раскачивалось из стороны в сторону. Оно ослепляло глаза, сверкало и щедро испускало свет, разливающийся во все стороны..."



*Рис. 29. Пирамида Солнца в Теотиуакане.*

Легенда говорит о том, что для возрождения мира боги собрались именно на пирамиде в Теотиуакане. И хоть в тексте этого прямо не утверждается, но из него вполне определенно следует, что пирамиды тут были уже до Потопа!.. А пирамиды –

часть комплекса Теотиуакана. И тогда нельзя исключить вариант, что виновником погребения домов и храмов под слоем грунта был как раз Всемирный Потоп. Точнее: мощнейшая цунами, которая дошла сюда со стороны океана. Какого именно?.. Может быть, со стороны Атлантического. Но скорее всего, все-таки со стороны Тихого океана...

Пирамиды Теотиуакана за время археологических работ в комплексе претерпели не одну «реставрацию». Поэтому тут нам не удалось найти столь явных следов Потопа, как на Чолульской пирамиде (в виде мощного глиняного чехла). Но некоторые его признаки, на мой взгляд, все-таки просматриваются на пирамиде Луны.



*Рис. 30. Пирамида Луны и северная часть комплекса.*

На северном склоне, где следы «реставрации» пирамиды Луны менее отчетливые, непосредственно посередине грани есть небольшой раскоп.

«Реставрация» явно затронула и это место – грань пирамиды имеет заметные признаки современной кладки (хоть и выдержанной «в стиле ретро»). Но по бокам раскопа оставлены и наносы, образовавшиеся с течением времени. Археологи-реставраторы лишь укрепили местами вертикальные стенки этого раскопа во избежание разрушений под воздействием ветра и дождей. Однако несмотря на это укрепление внутренняя структура наносов кое-где хорошо просматривается.





*Рис. 31. Внутренняя структура наносов на северной стороне пирамиды Луны*

Самый верхний слой этих наносов вопросов не вызывает, поскольку представляет вполне обычную картинку, образующуюся в ходе естественных процессов с течением времени. Под слоем дерна – то, что мы в простом разговоре называем «землей»: песок с перегноем и прочими составляющими так называемого «гумуса». А вот под ним – камни вперемешку с глиной. Судя по всему, эти камни ранее составляли тело самой пирамиды (ее более верхних слоев) и оказались тут в ходе эрозионных процессов.

В самой эрозии как таковой тоже ничего удивительного нет. Удивительно было бы, если бы ее вообще не было – ведь пирамида, как и любой объект на поверхности земли, подвергается постоянному воздействию внешних факторов. Однако характер каменно-глиняной смеси имеет некоторые особенности, заставляющие присмотреться к ним пристальней. Прежде всего – странную равномерность перемешивания составляющих смеси и довольно большое количество глины.

Согласно данным археологов, тело пирамиды как раз и составляют камни вперемешку с «землей». Состав этой «земли», к сожалению, не уточняется, но если учитывать свойства разных веществ, которые обычно обозначаются данным термином, можно предположить, что подразумевается именно глина (или смесь с довольно большим ее содержанием), поскольку «просто земля» для строительства не очень годится, а глина дает в определенной степени необходимый связующий эффект. И хотя мы видим сейчас лишь достаточно сильно «реставрированную» пирамиду, сомневаться в том, что утверждают в данном случае археологи, особых оснований нет. Так что состав нижней части наносов, видимых в раскопе на северной стороне пирамиды, похоже, вполне соответствует составу самой пирамиды. Но...

Представим себе процесс эрозии пирамиды под воздействием внешних факторов с ходом времени. Дожди, периодически выпадающие с неба, неизбежно будут постепенно вымывать из верхних слоев тела пирамиды глину, которая скрепляет общую строительную смесь. Камни, также постепенно лишаясь подобного скрепления, рано или поздно под воздействием силы тяжести, будут сползать по наклонной поверхности пирамиды вниз. И происходить это будет, конечно, не равномерно и постепенно, а некоторыми скачками – небольшими оползнями.

На мой взгляд, достаточно очевидно, что в ходе описанных выше процессов неизбежно должно образовываться определенное естественное расслоение компонентов строительной смеси: в таких оползнях внизу должно быть больше глины, а вверху – камней (ведь глина вымывается раньше). Но как раз такой картинке вовсе не наблюдается – смесь камней и глины в наносах весьма и весьма равномерна!..

Для того же, чтобы получить именно то, что наблюдается, нужно не постепенное вымывание глины из тела пирамиды с последующим сползанием камней, а достаточно скоротечный процесс единовременного соскальзывания верхних слоев пирамиды под каким-то внешним воздействием.

Более того: глины в этой смеси подозрительно много. При таком ее количестве непосредственно в теле пирамиды равномерней было бы говорить о том, что пирамида выстроена «из земли», а не «из камня вперемешку с землей». Но тогда каким бы образом она простояла бы столько времени (хотя бы даже столько, сколько отводят ей историки – я уже не говорю о возможно гораздо больших сроках)?.. Ее должно было бы размывать гораздо раньше. Да и гораздо сильнее!..

Но возможен и другой вариант: глина в составе смеси наносов – далеко не вся «родная», то есть не только вымытая непосредственно из тела пирамиды, но и принесенная в ходе процессов разрушения извне!.. Тогда такое ее количество вполне возможно. Как возможно и столь равномерное перемешивание ее с камнями.

Однако для этого требуется довольно мощный водный поток, насыщенный в достаточной степени глиной. Нечто типа грязевого селя, на пути которого оказалась в том числе и пирамида Луны, и под напором которого не выдержали верхние слои ее кладки, обрушившиеся вниз и образовавшие те самые наносы.

Не возьмусь утверждать, что это – непосредственное свидетельство событий Всемирного Потопа. Но почему бы не рассмотреть и такую возможность?..

\* \* \*

Одна из немалых загадок Теотиуакана – это некоторые особенности его планировки. Застройка комплекса происходила явно в соответствии с заранее определенным планом – вдоль так называемой Дороги Мертвых, которая протянулась в длину на расстояние около четырех километров (хотя в некоторых источниках указывается существенно меньшее значение – 2,3 километра) и имеет ширину от 40 до 45 метров. Она начинается еще до Цитадели с пирамидой Кетцалькоатля, проходит мимо пирамиды Солнца и заканчивается большой площадью у подножия пирамиды Луны.





*Рис. 32. Дорога Мертвых (вид с пирамиды Луны)*

Есть масса самых разных версий того, зачем и почему строители придерживались такого строгого плана, но нам тут важен будет лишь тот его аспект, который связан со странной ориентацией Дороги Мертвых и всего комплекса Теотиуакана не строго на северный полюс, а на направление, отклоняющееся от направления на север на 15,5 градусов к востоку.

Каких только «объяснений» этого странного направления не доводится встречать. Популярно, например, такое: «...ориентация не произвольна, ибо нацелена на ту точку на западной стороне горизонта, где солнце заходит в два астрономически важных дня – 19 мая и 25 июля – единственные два дня в году, когда в полдень солнце проходит через зенит прямо над головой на широте Теотиуакана».

Однако как и многие другие «объяснения», это не выдерживает элементарной проверки.

Во-первых, Дорога Мертвых направлена в сторону севера, а не запада. Но даже если считать, что речь идет о направлении, перпендикулярном Дороге Мертвых, то тут все равно останется «во-вторых». Достаточно взять простейшую астрономическую программу, и по ней выяснится, что хотя 19 мая и 25 июля Солнце действительно в полдень находится фактически в зените, но заходит оно аж на 21 градус с лишним севернее западного направления, а вовсе не на 15,5 градусов как следует из приведенной цитаты. Севернее западного направления на нужные 15,5 градусов Солнце садится совсем в другие дни – причем разница с обозначенными датами составляет почти целый месяц – но зато в эти дни в полдень оно ощутимо удалено от зенита...

И это – одна из еще хоть сколь-нибудь вразумительных попыток объяснения странного отклонения Дороги Мертвых от направления на север. Остальные гораздо хуже...



*Рис. 33. Ориентация Дороги Мертвых*

Но, если учесть указания преданий на допотопное происхождение Теотиуакана, то можно высказать совсем иную версию – странное отклонение на 15,5 градусов объясняется тем, что его раньше просто не было!.. Оно возникло именно в результате изменения положения географических полюсов в ходе событий Всемирного Потопа. А до Потопа Дорога Мертвых (которая вместе с пирамидами уже к этому времени существовала!) была направлена строго на север. Только на «старый» север... То есть Теотиуакан (по крайней мере его древнейшая часть), как и следует из древних легенд, является в прямом смысле слова допотопным сооружением. Допотопным не в смысле «примитивным», а по отношению ко времени его создания.

У меня нет строгих и прямых оснований для именно такого объяснения ориентации комплекса Теотиуакана, но есть основания косвенные, которые базируются на явном сходстве комплекса Теотиуакана сразу по нескольким параметрам с комплексом пирамид на плато Гиза в Египте (о чем в свое время писал еще Грэм Хэнкок).



*Рис. 34. Участники египетской экспедиции у пирамид на плато Гиза (октябрь 2004)*

Первое сходство связано с общим расположением основных объектов. Взаимное расположение трех пирамид Теотиуакана напоминает положение звезд пояса Ориона. Не в точности воспроизводит (!), как утверждает Хэнкок (ссылаясь на Роберта Бьювелла и Эдриана Джилберта), но все таки очень похоже.

Аналогичное расположение имеют и три основные пирамиды Гизы: третья пирамида чуть отклоняется в сторону от прямой, соединяющей две других. При этом угол, характеризующий это отклонение, составляет: для пирамид Теотиуакана – 14 градусов; для пирамид Гизы – около 10,5 градусов: для звезд пояса Ориона – 7-8 градусов (в зависимости от времени в диапазоне от 10 тысяч лет до нашей эры до 10 тысяч лет нашей эры). Отличия, конечно, существенные, но на глаз не столь и заметные...

Второе сходство имеет место в геометрических пропорциях самых больших пирамид. Вот, что пишет Хэнкок в книге «Следы богов» по этому поводу:

«...в размерах Великой пирамиды в Гизе и пирамиды Солнца в Теотиуакане... замешано число «пи». Связь эта по обеим сторонам Атлантики оформлена схожим образом, не оставляя сомнения в том, что тамошние зодчие были хорошо знакомы с этим трансцендентным числом. ...первоначальная высота Великой пирамиды составляет 147 метров, периметр основания – 920 метров; соответственно отношение этих величин 6,28 (2 «пи»), то есть равно отношению длины окружности к ее радиусу... Поскольку это совпадение (с хорошей математической точностью!) трудно признать случайным, приходится сделать вывод, что



создатели пирамиды были знакомы с числом «пи» достаточно, чтобы использовать его для взаимной увязки размеров своего монумента.

Рассмотрим теперь пирамиду Солнца в Теотиуакане. Угол наклона ее боковых граней составляет 43,5 градуса (по сравнению с 52 градусами у Великой пирамиды), то есть форма мексиканского монумента более пологая. Периметр его основания 895 метров, не намного меньше, чем у египетского собрата, но зато высота существенно меньше (до «реставрации» Бартреса она составляла примерно 71 метр)... Здесь уже «работает» формула не 2«пи», как в случае с Великой пирамидой, а 4«пи»! То есть отношение периметра основания пирамиды Солнца к ее высоте равняется 4«пи».

...сам факт, что размеры обоих сооружений связаны подобными соотношениями, свидетельствует не только о существовании в древности развитых математических знаний, но и о некоторой общей цели. Кстати, ни в одной другой пирамиде по обе стороны Атлантики подобного не обнаружено.

Выбор заданных соотношений между высотой и периметром основания привел... к не очень объяснимым с других позиций значениям углов наклона боковых граней обеих пирамид. Ясно, что древнеегипетским и мексиканским архитекторам проще было бы использовать угол 45 градусов, который легко получается и проверяется делением прямого угла пополам. Возникает вопрос, какая общая цель побудила зодчих по обеим сторонам Атлантики выбирать соотношение размеров своих замечательных монументов именно таким образом?»

Оставим в стороне вопрос, возникший у Хэнкока, и заострим внимание именно на геометрических пропорциях. Хэнкок бесспорно прав: связь между двумя пирамидами несомненно есть, поскольку подобные соотношения никак не могут быть случайными.

Но есть и третье сходство, которое относится к метрической системе, использованной строителями. Это сходство составляет суть того открытия, мимо которого буквально в двух шагах прошел американский инженер Хью Харлстон-младший, который потратил немало лет на измерения и исследования Теотиуакана и который пришел к выводу, что основные сооружения комплекса будто бы воспроизводят на земле схему расположения планет нашей Солнечной системы (этот вывод не выдерживает никакой критики, но он для нас сейчас не важен).

Анализируя размеры различных сооружений и расстояния между ними, Харлстон вычислил некую «стандартную единицу измерения», которой пользовались строители комплекса Теотиуакана. Она оказалась равной 1,059 метра. Харлстон назвал ее «хунаб» и углубился далее в свои вычисления, которые в итоге так ни к чему путному не привели. Питер Томпкинс, изложивший в своей книге «Тайны мексиканских пирамид» расчеты Харлстона, подошел еще ближе к важнейшему выводу, заметив, что строители мексиканских пирамид использовали эту «стандартную единицу измерения» так же, как и строители пирамид Гизы использовали свою «стандартную единицу измерения» – «локоть». Однако тут Томпкинс сделал одну небольшую ошибку, которая так и не позволила сделать ему последний шаг к нужному нам итогу. Дело в том, что он остановился на единице «локоть», равной 0,462 метра. А между тем строители пирамид Гизы использовали не этот «локоть», а так называемый «царский локоть», который несколько больше и который равен примерно 52,5 сантиметра. И тогда получается замечательное соотношение: один «хунаб» практически в точности равен двум «царским локтям»! Небольшое отличие – меньше одного процента (!) – вполне объясняется погрешностями вычислений Харлстона, которых трудно было избежать,

поскольку ему приходилось иметь дело с объектами, довольно сильно искаженными разного рода археологическими и реставрационными работами.

Если учесть, что «хунаб» запросто может быть не «стандартной единицей измерения», а ее удвоенным значением (при подобного рода вычислениях промахнуться на кратность величины – проще простого), то мы получаем, что **строители комплекса на плато Гиза в Египте и строители комплекса Теотиуакан в Мексике использовали одну и ту же систему мер!!!**

Не слишком ли много сходства?!. Случайными подобные совпадения никак не могут быть!..

И первое, что буквально просится в этом случае: строители двух комплексов если и не были теми же самыми, то уж точно являлись представителями одной и той же цивилизации!..

Для неподготовленного читателя подобный вывод может показаться весьма странным, ведь комплекс пирамид на плато Гиза датируется египтологами периодом IV династии фараонов, то есть III тысячелетием до нашей эры, что значительно позже событий Всемирного Потопа в XI тысячелетии до нашей эры. Однако и Теотиуакан историки вовсе не склонны считать допотопным сооружением, а факты и мифология указывают именно на гораздо более древний возраст этого комплекса. Так и с пирамидами на плато Гиза оказывается не все уж настолько гладко, как это представляют египтологи...

\* \* \*

Комплекс на плато Гиза знаменит не только своими пирамидами, но и Сфинксом – огромной статуей с телом льва и головой человека. Голова Сфинкса возвышается над уровнем плато, а тело вырублено из основного массива известняка, который и составляет собственно плато Гиза (в этом массиве известняка по периметру Сфинкса просто вырублена траншея).



*Рис. 35. Сфинкс на плато Гиза*

Историки полагают, что Сфинкс был создан также во времена так называемого Древнего Царства – при фараоне IV династии Хафра. Однако американский геолог Шох, который провел анализ эрозии поверхности Сфинкса и траншеи вокруг него, на основе известных данных по климату в Египте в древние времена пришел к кардинально иному выводу относительно возраста статуи.

«Эрозия Сфинкса и окружающей его траншеи, вырубленной в скале, является результатом вовсе не воздействия ветра, а сильных дождей, которые на протяжении тысяч лет поливали их задолго до того, как на свете появилось Древнее Царство» (Г.Хэнкок, «Следы богов»).

Дело в том, что профиль поверхности и Сфинкса, и стенок траншеи вокруг него характеризуется сочетанием глубоких вертикальных борозд и волнистых горизонтальных канавок, что говоря словами Шоха – «классический пример из учебника того, что происходит со структурой известняка, если дождь поливает его в течение нескольких тысяч лет... Абсолютно ясно, что эрозия такого вида порождена именно дождями».

«Ветропесчаная эрозия дает другой профиль поверхности: горизонтально целевидные каналы с острыми кромками, которые возникают в результате



усиленного износа более мягких слоев камня. Ни при каких обстоятельствах она не приводит к появлению вертикальных бороздок, особенно хорошо заметных на стенках траншеи» (Г.Хэнкок, «Следы богов»).

«Предполагается, что Сфинкс был воздвигнут Хафрой около 2500 года до нашей эры, но ведь с самого начала династического периода, скажем, с 3000 года до нашей эры, на плато Гизы просто не было достаточного количества дождей, чтобы вызвать такую обширную эрозию, какую мы можем наблюдать по телу Сфинкса. Вам придется забраться во времена до 10000 года до нашей эры, чтобы встретиться в Египте с климатом, достаточно влажным, чтобы произошла эрозия такого типа и такого масштаба. Отсюда следует, что Сфинкс должен был быть сооружен до 10000 года до нашей эры» (там же).

Результаты этих исследований были оглашены на конференции Американского геологического общества Америки в 1992 году и поддержаны тремя сотнями ее участников...

Увы, в ходе «реставрации» Сфинкса, которая была затеяна (по весьма странному стечению обстоятельств) как раз после появления информации о выводах Шоха, следы дождевой эрозии на самом Сфинксе были основательно затерты и скрыты под кирпичной кладкой. Однако стенки траншеи сохранили все-таки отчетливые признаки именно дождевой эрозии, на которую и обратил внимание Шох.



*Рис. 36. Стенка траншеи возле Сфинкса*

Но это – Сфинкс. А как быть с пирамидами?..

На самом деле можно выстроить следующую довольно простую логическую цепочку, которая связывает воедино все основные сооружения Гизы и относит время их строительства на много тысяч лет раньше прихода к власти первых фараонов.

Сфинкс находится в углублении – вокруг него вырыта траншея, которая и сохранила ныне великолепные образцы дождевой эрозии. Материал из этой траншеи – известняк – пошел на строительство Храма Сфинкса, который расположен прямо перед лапами этого человеко-зверя. В этом сходятся все специалисты – и даже египтологи. Следовательно, и Храм Сфинкса был выстроен в период интенсивных дождей. Следов же дождевой эрозии на его известняковых блоках не сохранилось лишь потому, что изначально он был облицован гранитом, как и знаменитый Гранитный храм по соседству, у которого внутренняя часть стен сделана из аналогичных блоков известняка.



*Рис. 37. Зона плато Гиза перед Сфинксом*

Абсолютно точно такая же конструкция стен и схожая технология прослеживается у двух других храмов, которые стоят непосредственно рядом с пирамидами – в храме 2-й пирамиды и в храме 3-й пирамиды. При этом в храме возле 2-й пирамиды и ныне можно видеть отдельные блоки гранитной облицовки, некогда покрывавшей его стены.

Достаточно очевидно, что припирамидные храмы строились либо одновременно, либо сразу после возведения пирамид, но никоим образом не наоборот. Слишком уж сомнительно возведение храмов в одно время, а пирамид – лишь через тысячелетия спустя. Да и технологии обработки камня и строительства у пирамид и храмов абсолютно одинаковы, а это указывает на то, что их возводили одни и те же строители.

Таким образом получается, что все основные объекты комплекса на плато Гиза – три главные пирамиды, припирамидные храмы, храмы возле Сфинкса и сам Сфинкс – были выстроены на много тысяч лет раньше первых фараонов.

Но настолько ли они древние, чтобы как-то соотносить их со временем Всемирного Потопа?..

Косвенные подтверждения положительного ответа на этот вопрос дает нам мифология, а точнее – мифология, связанная с Зодиаком. Как известно, Сфинкс имеет фигуру льва, а лев по зодиакальной символике относится к так называемой эре Льва, то есть ко времени, когда Солнце в день весеннего равноденствия восходит в районе созвездия Льва. А эра Льва начинается примерно в середине XI тысячелетия до нашей эры, то есть как раз в то время, с которым связаны и основные катастрофические события Всемирного Потопа!..

И более того, мифология явно подчеркивает связь эры Льва с Потопом.

«Имеются ли... свидетельства о зодиаке в момент потопа? Обнаружилось два таких свидетельства. Одно из них содержится в древневавилонском ритуале новогоднего праздника, где говорится о «созвездии Льва, которое измеряет глубину вод». Другое свидетельство было обнаружено в маленькой клинописной табличке, где говорится о том, что Потоп произошел в то время, когда планета Нибиру [идентифицируемая по другим источникам с Солнцем] находилась в созвездии Льва» (А.Элфорд, «Боги нового тысячелетия»).

«...египтяне помещали на затворах шлюзов ирригационных каналов, направлявших воду на поля, изображение львиной головы с открытой пастью. Отсюда и пошел сохранившийся до сих пор обычай украшать фонтаны открытой львиной пастью, из которой выливается вода. Плутарх писал, что было обыкновение ставить у дверей храмов фигуры львов, извергающих из пасти воду. А само наводнение египтяне изображали в виде льва, которого называли «стражем вод» (Н.Мамуна, «Зодиак мистерий»)...

Основываясь на этих и аналогичных соображениях, некоторые исследователи выдвигают версию, что комплекс Гизы построен еще до Всемирного Потопа. Однако есть один момент, который заставляет сильно усомниться в правомерности этого утверждения.

Пирамиды Гизы возведены буквально с невероятной степенью точности, которая находится на пределе не только самой современной строительной технологии, но и на пределе современных методов измерений. И что для нас в данном случае наиболее важно: пирамиды также с невероятной степенью точности ориентированы по сторонам света. Например, у Великой пирамиды отклонение от точных направлений на стороны света не превышает трех угловых минут!

«Погрешность в три угловых минуты соответствует относительной ошибке, равной всего-навсего 0,015 %. По мнению инженеров-строителей... необходимость такой точности понять невозможно... Если бы даже основание монумента было перекошено на два-три градуса (ошибка порядка процента), эту разницу невооруженный глаз просто не смог бы заметить. С другой стороны, дополнительные трудности, которые приходится преодолевать, чтобы снизить погрешность с трех градусов до трех минут, огромны... Отсюда следует, что у древних строителей, возводивших пирамиду на заре человеческой цивилизации, должны были быть очень веские мотивы, побуждавшие обеспечить такую точную ориентацию по сторонам света» (Г.Хэнкок, «Следы богов»).

Оставляя в стороне причины потребности в столь высокой точности и вопрос об авторах строительства, можно сделать вывод, что вне зависимости от конкретного срока постройки пирамид их возведение производилось заведомо **после Потопа** и «проскальзывания» земной коры. Этот вывод неизбежен, если учесть ничтожно малую вероятность такого точного расчета последствий «проскальзывания», который позволил бы добиться высочайшей степени ориентации объекта, построенного до Потопа.

Учитывая же факты, которые указывают на очень древний возраст Сфинкса и других объектов комплекса Гизы, можно прийти к заключению, что пирамиды Гизы были построены не только после Потопа, но и через относительно небольшой промежуток времени после него.

Определенное подтверждение именно такого вывода снова дает мифология.

Древние египтяне связывали сооружения на плато Гиза с богиней Исидой и ее братом – богом Осирисом. Согласно же древнегреческому историку Манефону, который по полученным от египетских жрецов сведениям составил хронологию правителей Египта с древнейших времен до фараонов, время правления Осириса приходится на X тысячелетие до нашей эры...

\* \* \*

Вспомним теперь про сходство между пирамидами Теотиуакана и пирамидами Гизы. Оно проявляется на самом деле не только в сходстве геометрических параметров и базовых единиц измерения (см. ранее).

«Согласно [центральноамериканским преданиям], Город Богов назывался так потому, что погребенные там после смерти властители не подвергались тлению, но превращались в богов... Иными словами, это было «место, где люди становились богами». Кроме того, это место было известно как «обитель тех, кто знает дорогу к богам», и «место, где делают богов»» (Г.Хэнкок, «Следы богов»).

«Является ли простым совпадением, ...что такую же религиозную цель преследовали три пирамиды в Гизе? Древние иероглифические «Тексты Пирамид», древнейшие памятники письменности в мире, не оставляют места для сомнений в конечной цели ритуалов, выполнявшихся в этих колоссальных сооружениях: произвести перевоплощение усопшего фараона, «распахнуть врата небесного свода и проложить дорогу», по которой он мог бы «вознестись в сообщество богов»» (там же).

Согласно же исследованиям последних десятилетий, сама форма пирамиды способна вызывать изменения биологических и физических процессов, происходящих внутри пирамиды. В том числе, при определенных условиях органическая материя внутри пирамиды (даже внутри простой пирамидальной модели) не подвергается тлению, а мумифицируется. При этом исследователи отмечают, что максимальные эффекты наблюдаются именно при строгой географической ориентации пирамид.

Оставим в стороне массу возникающих в связи с этим вопросов, которые весьма интригующи и способны составить предмет отдельного исследования. Воспользуемся лишь тем, что при таком сходстве двух комплексов сооружений весьма логичным будет признать, что оба объекта – Гиза и Теотиуакан – с очень большой степенью вероятности имели некую единую цель и единое (или скоординированное) авторство.

Однако пирамиды Гизы с великолепнейшей точностью ориентированы по сторонам света, а комплекс Теотиуакана ныне имеет отклонение от направления на север в 15,5 градусов.



Поскольку, как уже говорилось, в ходе событий Всемирного Потопа из-за проскальзывания земной коры положение полюсов Земли изменилось, и поскольку вряд ли кто-то смог бы точно просчитать заранее изменение положения конкретных объектов в ходе столь сложного процесса, постольку с очень большой степенью надежности можно утверждать, что пирамиды Гизы построены уже после Потопа.

И точно так же, с очень большой степенью вероятности можно утверждать, что пирамиды Теотиуакана – имевшие то же самое, неизвестное нам пока назначение – были точно также строго ориентированы по сторонам света, но только до Потопа. А современное отклонение комплекса от направления на северный полюс – лишь последствие изменения положения этого самого северного полюса.

Что нам это дает?..

Оказывается, это дает возможность весьма существенно продвинуться в детализации картины событий, имевших место в XI тысячелетии до нашей эры в ходе Всемирного Потопа.

\* \* \*

### **Еще немного о Потопе...**

Ранее, основываясь сугубо на климатических данных и исходя из того, что где полюс, там и холоднее, мы получили вывод, что «допотопный» Северный полюс находился ориентировочно где-то в районе между 20 и 60 меридианом западной долготы и между 45 и 75 северной параллелью. Это все-таки довольно очень большой диапазон, который дает лишь самую общую качественную картину. А хотелось бы получить каким-то образом более точные значения...

Для этого попробуем использовать «странную» ориентацию комплекса Теотиуакана – его привязку к направлению, которое отличается от направления на север на 15,5 градусов. Если посмотреть на глобус, то можно заметить, что продолжение оси привязки Теотиуакана приводит нас именно в ту область, где предположительно ранее (до Потопа) находился Северный полюс.

И тут нам как раз может помочь сходство двух комплексов – комплекса Гизы и комплекса Теотиуакана. Учитывая жесткую привязку пирамид Гизы к современному Северному полюсу и явную связь двух комплексов сооружений, логично высказать следующую гипотезу: Теотиуакан также был ориентирован на «допотопный» Северный полюс, как пирамиды Гизы ныне ориентированы на современный Северный полюс. Лишь проскальзывание земной коры под воздействием падения метеорита, сопровождавшееся Потопом и изменением всех географических координат, привело Теотиуакан к его «нелепой» современной привязке к углу 15,5 градусов восточнее направления на север.

И более того. Если оба комплекса были столь жестко привязаны к географической сетке и оба столь схожи, логично предположить, что Теотиуакан находился до Потопа (то есть до проскальзывания земной коры) на той же широте, что и ныне находится комплекс Гизы (по отношению к современному Северному полюсу).

Тогда, отмеряя в направлении тех самых 15,5 градусов от Теотиуакана такое же расстояние, на какое Гиза удалена от современного Северного полюса, мы получим точку с приблизительными координатами 51° западной долготы и 71° северной широты – точку на юго-западном побережье Гренландии.

По всей примененной логике, именно в этом месте находился Северный полюс до момента падения метеорита в XI тысячелетии до нашей эры. Момент, послужившего спусковым крючком целой череды катастрофических событий под названием Всемирный Потоп. То есть мы получаем координаты местоположения допотопного Северного полюса.

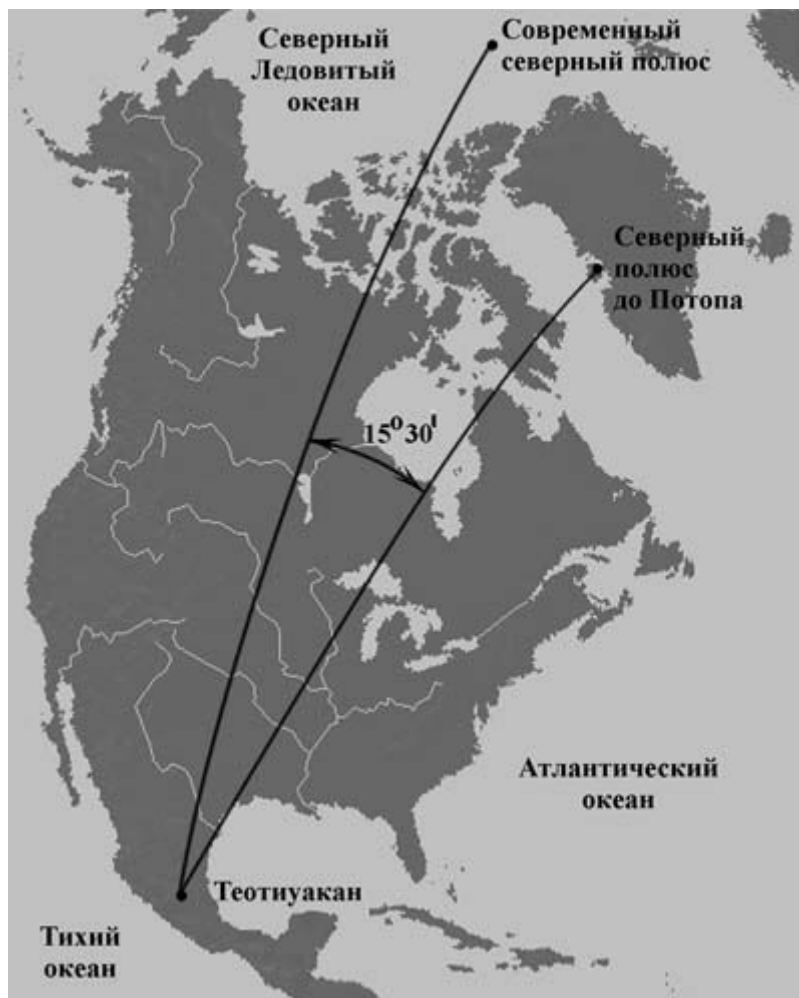

*Рис. 38. Определение допотопного положения Северного полюса*

Автоматически получаем отсюда и координаты допотопного Южного полюса –  $129^\circ$  восточной долготы и  $71^\circ$  северной широты – точку уже не в центре Антарктиды, а вблизи ее восточного побережья (того, что обращено в сторону Австралии).

Полученное в итоге смещение полюсов в ходе проскальзывания земной коры оказывается относительно небольшим – порядка 2100 километров. Однако даже такого «небольшого» смещения оказывается достаточно в действительности для того, чтобы обеспечить те климатические изменения, которые произошли после событий XI тысячелетия до нашей эры. Просто нужно учесть важную роль не столько чисто «широтного» смещения коры, сколько то, что изменение положения материков в ходе «проскальзывания» вызывает и изменение температурного режима океанов, который (согласно современной науке) является одним из решающих факторов в формировании климата на нашей планете.



*Рис. 39. Изменение положения Северного полярного круга*

Скажем, для Северного полушария современный относительно «теплый» режим Северного Ледовитого океана во многом обеспечивается теплым атлантическим течением Гольфстрим, которое проникает далеко на север. И не будь Гольфстрима, приносящего в полярные широты воду, прогретую на экваторе, климат – не только на самом побережье Северного Ледовитого океана, но и в Европе с Северной Америкой – был бы существенно холоднее.

Местоположение же Северного полюса в районе Гренландии (в районе вычисленных координат) задает совершенно иной температурный режим северной части Атлантики, что вполне могло иметь следствием как иное направление самого течения, так и его температуру.

И даже более того, ныне – со ссылками на результаты новейших эмпирических исследований – высказывается идея, что Гольфстрим вообще как таковой образовался порядка 12 тысяч лет назад – как раз в интересующий нас период времени!.. Так что «запуск» Гольфстрима вполне может быть прямым и непосредственным следствием «проскальзывания» земной коры и таяния льдов в районе «старого» полюса.

Судя по всему, льда в Северном Ледовитом океане должно было быть много – существенно больше, чем сейчас, поскольку допотопный Северный полярный круг захватывал значительную часть суши. В частности, на Американском континенте и в Европе. А поскольку на континентах способны формироваться ледники гораздо большей мощности (земля промерзает до минусовых температур – в отличие от океана, температура которого никогда не опускается ниже некоторой отметки, близкой к 0°C),

то и льда на допотопном северном полюсе было много больше нежели ныне. Что, собственно, подтверждается климатологами, и что породило сам термин «Ледниковый период»...

Смещение (в результате проскальзывания земной коры) этих льдов в более южные широты приводит к их таянию и подъему уровня Мирового океана в целом. Происходит затопление довольно больших участков суши, в том числе и в весьма «важных» местах: в районе современной Багамской банки; а также участка суши между нынешней Великобританией и Европой. Это открывает путь Гольфстриму в Северный Ледовитый океан. Вдобавок из-за того же подъема уровня Мирового океана образуется Берингов пролив, через который ныне «хвост» Гольфстрима – уже изрядно остывший, но все-таки дополнительно стимулирующий (с точки зрения гидродинамики) сам Гольфстрим – вытекает из Северного Ледовитого в Тихий океан. «Прорыв» же Гольфстрима на север существенно смягчает режим в этом регионе, что еще более повышает уровень мирового океана...

Таким образом, катастрофические события Потопа действительно вполне могли послужить своеобразным «пусковым крючком» к образованию Гольфстрима в привычном нам виде. Это не говорит о том, что в Атлантике до того не было теплых течений. Конечно, какие-то теплые течения имели место быть, но не столь яркие и мощные.

И, между прочим, первым движением Гольфстрима по его нынешней траектории вполне могла быть... та самая инерционная цунами, которая образовалась в момент проскальзывания земной коры!...

Одним из частных следствий этих событий явилось существенное изменение климата в Северной Африке, которое достаточно хорошо исследовано и которое довольно часто вспоминают в приложении к вопросам древней истории. Речь идет о возникновении Сахары.

До Всемирного Потопа Северная Африка, как следует из получаемой картины изменения положения полюсов, находилась существенно севернее – то есть гораздо ближе к допотопному Северному полюсу (по сравнению с положением Северной Африки относительно современного Северного полюса). Соответственно и климат тут был прохладней, и не было огромной пустыни Сахара...

Вполне естественно, что после проскальзывания земной коры в ходе событий Всемирного Потопа, в этом регионе началось заметное потепление. Конечно, не сразу – был период «ударной зимы», был и некий переходный этап, на протяжении которого тут еще сохранялся относительно влажный климат. Но как бы то ни было, цветущая саванна Северной Африки в конце концов превратилась в современную пустыню Сахара, в которой о предыдущем благодатном периоде напоминают разве что пересохшие русла рек, которые хорошо различимы и ныне на снимках со спутника...



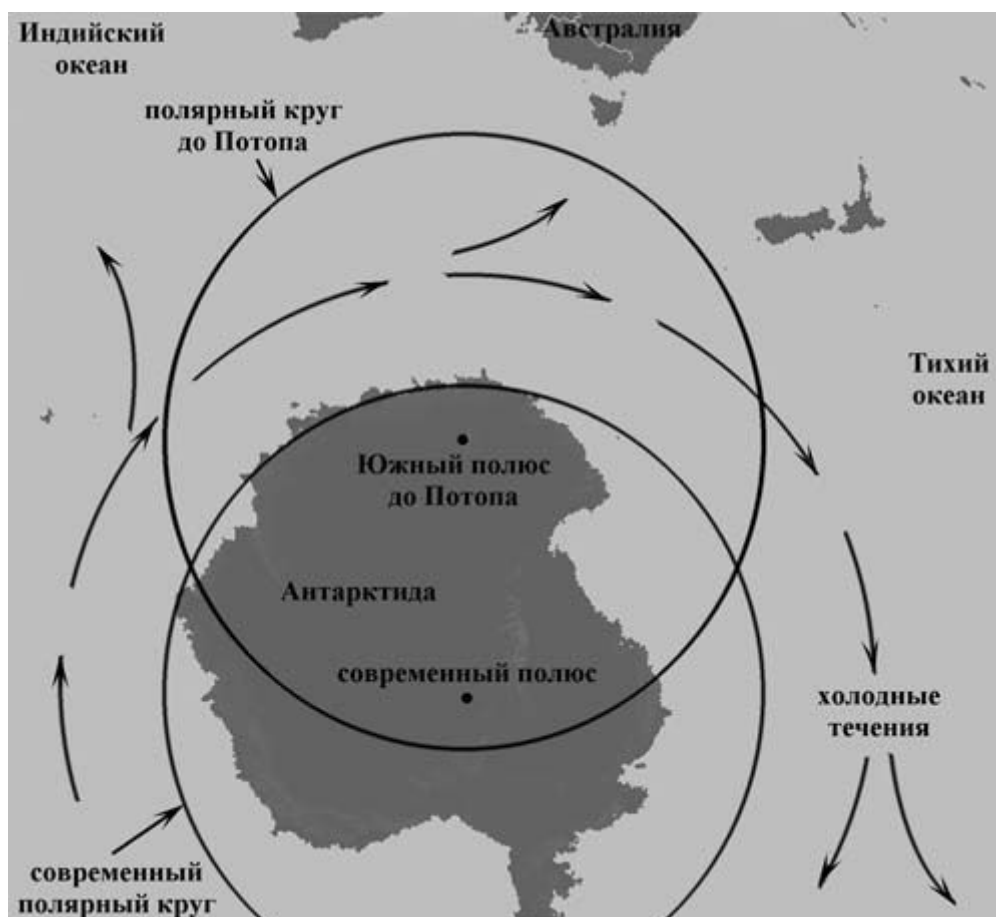

*Рис. 40. Изменение положения Южного полярного круга*

Для южного полушария мы имеем как раз противоположную картину.

Современный холодный климат Антарктиды обеспечивается, в частности и тем, что вокруг материка в океане имеется как бы замкнутое кольцо холодных течений, которые препятствуют проникновению на юг теплых экваториальных вод.

«Допотопное» же положение Южного полюса (на том краю Антарктического материка, который обращен в сторону Австралии) задает совершенно иной режим обогрева, обеспечивая в то же время и другой режим океанических течений – без замкнутого кольца холодных вод. Это вполне могло обеспечивать и то, что значительная часть Антарктиды была свободна ото льда (о чем уже говорилось ранее), и там текли реки и процветала жизнь. Пусть там не было тропиков, но что-то похоже на современную Сибирь и Аляску вполне могло быть...

И если провести параллели с северным полушарием, то интересно сравнить пустыню Сахара с современной Австралией, где ныне значительную часть материка также занимают пустыни.

Если расчеты верны (а пока нет оснований думать иначе), то до событий Всемирного Потопа Австралия была значительно ближе к Южному полюсу, нежели ныне. Соответственно и климат там должен был быть прохладней, чем сейчас. И проводя параллели с Сахарой, можно предположить, что и австралийские пустыни в не столь уж отдаленном прошлом представляли из себя покрытые зеленью пространства.

Так ли это – покажут, наверное, будущие исследования...

\* \* \*

В целом можно сказать, что Миф о Потопе в разных своих версиях оказывается некоторой формой стилизованной, но при этом весьма довольно подробной **летописи реальных событий**, которые происходили на нашей планете в XI тысячелетии до нашей эры. И если многие детали данной летописи выдерживают разностороннюю проверку на достоверность (или, по крайней мере, на логику и непротиворечивость), то мы просто обязаны воспринимать весьма и весьма серьезно другие ее детали. Даже те, которые на первый взгляд могут показаться совсем уж фантастическими...

\* \* \*

### Новые действующие лица

Если бы древние легенды и предания содержали в себе описание только деталей катаклизма и действий тех, кому удалось спастись в ходе него, то, наверное, историки гораздо более благосклонно относились бы к Мифу о Потопе, и возможно, даже бы признали реальность описываемых событий. Однако почти все версии преданий о глобальной катастрофе указывают на активное участие в этих событиях неких разумных существ, которые очень сильно отличаются от обычных людей как по своим возможностям, так и по уровню развития. Более того, они нередко проявляют такие способности, которые принято называть сверхъестественными. Понятно, что признать реальностью участие в событиях сверхъестественных существ, историки не могут.

В общем-то, и мне (как убежденному атеисту) представляется нецелесообразным вариант безоговорочного принятия повествований о сверхъестественных персонажах. Но, может быть, все-таки не стоит в очередной раз выплескивать вместе с водой и ребенка?.. Может, есть смысл все-таки попытаться отделить зерна от плевел и вычленив из древних повествований какой-то реалистичный «сухой остаток»?.. Тем более, что при внимательном анализе в действиях этих разумных существ обнаруживается не столь уж много действительно сверхъестественного...

Чаще всего в сохранившихся легендах и преданиях эти персонажи фигурируют под названием «богов», что само по себе уже в определенной степени отпугивает историков. Однако надо учитывать, что за исключением более поздних версий истории Потопа (вроде изложенной в Ветхом Завете) в древней мифологии под термином «бог» подразумевается принципиально иное содержание, нежели в наши дни. «Боги» древних мифов гораздо больше похожи на людей, чем на некое всепроникающее, всепорождающее и всеопределяющее непознаваемое существо современных религий под тем же названием «Бог».

Другое дело, что возможности и способности «богов» действительно гораздо больше, чем то, на что способны обычные люди. Да и сами люди определенным образом дистанцируются от этих персонажей, называя их не людьми, не «героями» или «богатырями», а именно «богами». Однако если абстрагироваться и не обращать серьезного внимания на «сверхъестественные» признаки, то разница между людьми и богами становится весьма похожей на разницу между, скажем, двумя «полюсами» современного человечества – например, между каким-нибудь первобытным племенем, до сих пор обитающим в глухих джунглях Амазонии или пустынных районах Африки, и жителями развитой индустриальной Европы. И если чуть расширить возможные границы, то можно сделать вывод, что, по сути, отличия между людьми и «богами» очень сильно напоминают различия между представителями двух цивилизаций, находящихся на разных уровнях развития.

Тогда естественно возникает вопрос: а есть ли у нас какие-либо основания рассматривать саму возможность одновременного сосуществования на нашей планете

сразу двух, кардинально отличающихся друг от друга по уровню развития, цивилизаций?..

Однако если вспомнить хотя бы о том, что комплекс Ольянтайтамбо сохранил не только следы Потопа, но и доказательства реальности двух принципиально разных культур, более древняя из которых (допотопная) смогла построить этот комплекс, то вопрос следует перефразировать и поставить совсем по иному.

А какие у нас есть основания **НЕ** рассматривать возможность одновременного сосуществования двух цивилизаций разного уровня развития?..

По спокойному и здравому рассуждению придется признать – таких оснований просто нет. А раз так, то при действительно научном подходе к анализу мы не только можем, но и просто обязаны рассмотреть эту возможность!..

Вот этим и займемся...

\* \* \*

Во множестве версий Мифа о Потопе указывается на то, что перед самым катаклизмом боги предупреждают людей о надвигающейся беде и подсказывают им способы спасения. Как из самого этого факта, так и из деталей описания этих событий уже можно сделать несколько выводов.

И прежде всего вывод о том, что **боги знали о катаклизме заранее**.

По одной из версий (довольно распространенной) боги сами сознательно вызвали Потоп, чтобы уничтожить провинившихся перед ними людей. Такой антигуманный поступок выставляет представителей высшего разума (то есть богов) в весьма неприглядном виде, но в их «оправдание» можно сказать то, что данная версия преобладает лишь в более поздних вариантах мифов, в которых очень велика вероятность искажения событий, имевших место в столь отдаленной действительности.

И хотя я сам отношусь весьма скептически к данной гипотезе причин катаклизма XI тысячелетия до нашей эры, следует отметить, что версия «божественной кары» вполне может быть совместима с «метеоритной природой» Потопа. Ведь боги – будь они хоть сверхъестественными существами, хоть просто представителями высокоразвитой цивилизации – в качестве инструмента реализации своих недобрых намерений вполне могли выбрать астероид соответствующих размеров и подкорректировать его орбиту.

Мы же рассматриваем сейчас в качестве одного из вариантов предотвращения метеоритной угрозы изменение траектории тех астероидов, которые могут столкнуться с Землей и вызвать при этом серьезные негативные для нас последствия. И не важно, что до сих пор не выбран наиболее эффективный способ воздействия на астероид – то ли толкать его ракетой, то ли взорвать мощный заряд на его поверхности – но варианты ведь прорабатываются на полном серьезе, потому что мы это реально уже можем сделать!.. А раз можно отклонить траекторию астероида в одну сторону, то можно отклонить ее и в другую, наоборот спровоцировав падение на Землю того астероида, который должен был пройти мимо...

По другой версии Мифа о Потопе, катаклизм явился лишь побочным результатом внутренних разборок самих богов между собой. Что, кстати, тоже не исключает метеоритной причины Потопа... Мы же собирались бросать ядерные заряды на головы друг друга, так почему бы вместо ракет не использовать астероиды?..

Хотя мне (честно говоря, скорее по субъективным, нежели по объективным причинам) больше всего импонирует одна из наиболее ранних версий, согласно которой боги не имели никакого непосредственного отношения к причинам катастрофы.

«...в эпической поэме «Атрахасис» говорится, что библейский «бог» был в действительности не «единым Богом», а «многими богами». Далее, в этом повествовании, подробно изложенном на табличках, говорится, что «они эти боги» не насылали Потоп намеренно. В действительности на совете богов было принято решение, что от людей следует держать в тайне приближение Потопа, который боги были не в состоянии предотвратить» (А.Элфорд, «Боги нового тысячелетия»).

«В «Поэме о Гильгамеше» содержится живое и драматическое описание последних приготовлений, и герою велено наблюдать за отъездом самих богов... После того как... воды успокоились, боги возвратились на Землю» (там же).

Оказавшись невольными свидетелями встречи Земли с астероидом, боги по каким-то причинам не смогли (а может быть, даже и не захотели) предотвратить данное космическое событие. Но, будучи существами весьма образованными (на что указывают практически все древние легенды и предания), они оказались способными предугадать или даже просчитать его последствия.

При этом обращает на себя внимание факт практически полного соответствия между «божественными» предупреждениями и теми последствиями, которые реально имели место. Так, скажем, для районов, расположенных поблизости от морского побережья или в низменностях, наибольшую угрозу представляла водная стихия (цунами и/или подъем уровня моря). Жители этих районов получили предупреждение от богов именно о «потопе» вместе с рекомендацией спасения на плавучих средствах – ковчеге, подводном судне, выдолбленном бревне и тому подобное.

В Индии «Вишна [бог] предупредил Ману [человека] о грядущем потопе. Он прислал ему большой корабль и велел погрузить в него по паре всех живых существ и семена всех растений, а потом сесть туда самому» (Г.Хэнкок, «Следы богов»).

«Арне Пибель опубликовал в 1914 году перевод шумерской таблички, хранившейся в Филадельфии, в музее Пенсильванского университета. В них рассказывается о том, что набожный и благочестивый царь Зиусурда получил указание от Уту (бога солнца) и отправляется на корабле, спасаясь от Потопа, бушевавшего семь дней и семь ночей» (В.Бацалев, А.Варакин, «Тайны археологии»).

В предгорных районах Южной Америки можно было обойтись без кораблей и лодок, и люди получали от богов совет спастись от Потопа на высоких горах.

Для регионов, расположенных в глубине материка или высоко над уровнем моря, водная стихия была не страшна; гораздо более опасные последствия могла иметь «ударная зима». Именно здесь (по мифам Южноамериканских Анд и Иранского плоскогорья) боги предупреждают людей о приближающихся холодах, рекомендуют построить теплые укрытия и запастись провизией.

В районе же падения метеорита (регион вокруг Филиппинского моря) упоминаний о каких-либо предупреждениях людей со стороны богов в мифологии практически не встречается. Оно и понятно – шансов выжить здесь у кого-либо было очень и очень мало...

Подобная «прозорливость» богов не требует наличия у них каких-либо сверхъестественных способностей, поскольку даже современные знания нашей цивилизации вполне позволяют рассчитать время и место падения метеорита еще на стадии его приближения к Земле, а также оценить возможные последствия подобного события.



Таким образом получается, что **наличие в мифологии о Потопе дополнительных действующих лиц под названием «боги»** **вовсе не противоречит логике и реалистичности исторической картины.**

Даже упоминание о том, что боги после катаклизма «вернули воды на место», «разогнали тучи», «поместили вновь на небо Солнце, Луну и звезды» не требует в обязательном порядке наличия у богов сверхъестественных способностей. Во-первых, тучи и мы сейчас при необходимости разгонять умеем (хоть и не слишком большие, но все-таки). А во-вторых, если обладать развитой системой наблюдения и прогнозирования геологических и климатических процессов, то, просчитывая заблаговременно какие-либо события (скажем, прекращение проскальзывания земной коры или наступление ясной погоды), можно представить их в глазах примитивных аборигенов «результатом» собственных действий и использовать это в своих интересах.

Кстати. Точно так же боги могли «присвоить» себе «заслуги» в причинах Потопа в глазах тех, кто выжил. Ведь очень удобно объявить что-то устрашающее своей «карой», если люди в это поверят. А факт того, что деяния богов в древних легендах и преданиях зачастую весьма далеки от бескорыстных и гуманных поступков, вряд ли кто-то возьмется серьезно оспаривать...

Получается также, что очень многие поступки и возможности богов, которые относятся обычно к разряду «сверхъестественных», мы на самом деле вполне можем реализовать и сами уже на нашем уровне развития! А если учесть темпы современного усложнения и совершенствования научного знания и технологий в разных отраслях, то стоит только хотя бы представить наши потенциальные возможности всего лет через двести-триста, и деяния древних «богов» и **вовсе перестанут выглядеть фантастическими...**

Так что остается дело лишь за «малым»: нужно найти свидетельства того, что на нашей планете в древние времена действительно жили «боги». Точнее – учитывая вышеизложенное – нужно найти свидетельства того, что на Земле была (или хотя бы присутствовала) цивилизация, сопоставимая с нами по уровню развития. И тогда на очень многие древние легенды и предания (не только на Миф о Потопе) можно будет взглянуть с принципиально иных позиций – а именно: как на вполне достоверную летопись пусть и странных, но все-таки реальных событий.

И оказывается, что такие свидетельства есть!

Более того, они не просто есть – их много, и очень много!!!

\* \* \*

## **Как и где искать следы богов?..**

На первый взгляд, задача поиска следов древних богов (то есть следов неизвестной древней цивилизации) представляется столь же туманной, как и в известной русской сказке: «пойди туда – не знаю куда; найди то – не знаю что». Однако на самом деле далеко не все столь уж и плохо, поскольку весьма важную информацию, которая способна помочь в решении этой задачи, можно найти непосредственно в древних легендах и преданиях.

Во-первых, самой бросающейся в глаза отличительной чертой богов является то, что они обладали возможностями и способностями, которые намного превосходили способности и возможности людей, живших в период описываемых событий.

А во-вторых, речь явно идет о довольно древних, с исторической точки зрения, временах – о том периоде, когда еще только зарождались и вставали на ноги первые известные нам человеческие цивилизации (такие, скажем, как египетская, шумерская, хараппская и тому подобные). Ведь легенды и предания, будучи сами весьма древними, прямо говорят о том, что события, описанные в них, относятся к еще более давним временам.

Археологи и историки немало потрудились над воссозданием картины жизни в таких цивилизациях. В том числе и в той ее части, которая касается возможностей людей на соответствующем этапе развития общества. И будем пока считать, что в целом (только в целом!) эта воссозданная картина соответствует тому, что было в действительности.

Тогда получается, что надо искать такие артефакты и следы событий, которые значительно выходят за рамки возможностей известных древних цивилизаций и которые никак не вписываются в картинку жизни и возможностей людей на этом этапе развития общества.

Задача вроде бы значительно упрощается. Но...

Проблема в том, что историки и археологи при составлении картинки древних обществ очень не любят упоминать про следы и артефакты, которые в эту самую картинку не вписываются. И это вполне естественно – кто же примет такую картинку, в которую что-то не вписывается. В итоге получается, что искать описания подобных следов и артефактов в учебниках, в научных работах, в археологических и исторических изданиях практически бесполезно.

Кроме того, археологи и историки в подавляющем своем большинстве имеют сугубо гуманитарное образование. И чем дальше идет развитие науки, чем больше увеличивается пропасть между разными отраслями знания, тем «более гуманитарной» становится система подготовки археологов и историков.

С одной стороны, это еще более усугубляет ситуацию, поскольку взгляд гуманитария запросто проходит мимо того, что будет весьма важным для человека с техническим образованием, и в результате многие важные «технарные» детали в описания древних артефактов просто не попадают – их археологи и историки не замечают. Причем в поездках по археологическим памятникам нам приходилось убеждаться, что порой даже не просто «не замечают» (то есть делают вид, что не видят), а и физически просто не видят – взгляд историка нередко проходит мимо (в прямом смысле этого слова) значимых для технаря деталей!..

Но с другой стороны, эти же причины приводят к тому, что на полках музеев порой можно увидеть такие вещи, которые – понимай историки и археологи, о чем говорят эти вещи для технарей – мгновенно исчезли бы в каких-нибудь «закромах», поскольку такие предметы иногда не просто не вписываются в картинку возможностей известных древних цивилизаций, а непосредственно подрывают ее. И это задачу нашего поиска наоборот во многом облегчает.

К счастью, далеко не только профессиональные историки и археологи интересуются древними культурами и памятниками. И к настоящему времени появился уже целый пласт так называемой «альтернативной» исторической литературы, в которой авторы целенаправленно заостряют внимание именно на «аномалиях», не укладывающихся в стереотипное восприятие древних культур.

Правда, и тут есть свое «но»...

Большая проблема в том, что подавляющее большинство авторов этой самой альтернативной литературы нередко грешит весьма небрежным отношением к фактам. И более того, в погоне за сенсацией и тиражами, равно как и в стремлении любым способом «доказать» свою теорию, эти авторы зачастую используют весьма сомнительную информацию без какой-либо ее проверки на достоверность либо сильно искажают реальные данные произвольно или даже сознательно. В результате (по моим личным оценкам) ныне достоверность информации в такой литературе в целом приблизительно «пятьдесят на пятьдесят» – то есть, говоря простым языком, в ней порядка половины правды, а другую половину составляют фантазии и даже откровенное вранье...

Все это вместе привело к тому, что у нас постепенно сформировалась группа энтузиастов, каждый из которых понял, что одно лишь чтение книг дома и в библиотеках ничего не даст – надо выезжать на место и смотреть на археологические находки и объекты собственными глазами. Проверять, искать, оценивать и сопоставлять...

И, начиная с 2004 года, к моменту написания данной книги этой группой энтузиастов под эгидой Фонда развития науки «III тысячелетие» проведена уже серия съемочно-исследовательских экспедиций в Египет, Мексику, Перу, Боливию, Эфиопию, Сирию, Ливан и Иран с целью поиска различных «исторических и археологических аномалий». Представленный далее материал опирается преимущественно как раз на информацию, собранную в ходе этих экспедиций.

\* \* \*

Конечно, в поисках следов древней цивилизации богов взгляд первым делом падает на так называемые мегалиты – древние сооружения из больших и даже огромных камней. Пирамиды, храмы, дворцы, крепости, менгиры, дольмены и прочее-прочее из глыб весом в несколько десятков и сотен тонн...

Например, блоки в сотню тонн весом довольно часто встречаются в сооружениях на плато Гиза в Египте. Тут такие блоки строители уложили в основание второй пирамиды (так называемой пирамиды Хафра), в стены припирамидных храмов, храма Сфинкса и Гранитного храма.



*Рис. 41. Блоки облицовки Гранитного храма на плато Гиза*

Но и сотня тонн – далеко не предел. В древних сооружениях можно встретить примеры использования и значительно более тяжелых каменных глыб. Например, в ливанском Баальбеке на западной стороне комплекса в кладке стены находятся так называемые трилитоны – три громадных известняковых блока, каждый из которых достигает в длину около 21 метра, в высоту 5 метров и в ширину 4 метра. Если учесть, что местный известняк довольно плотный, и принять его удельный вес равным 2,5



г/см<sup>3</sup>, то получится, что весят трилитоны порядка 1000 тонн каждый! И при таком громадном весе они находятся вовсе не на уровне земли, а подняты на значительную высоту – на самый верх кладки также из довольно больших блоков!.. Скажем, ряд под трилитонами состоит из каменных глыб хоть и поменьше раза в полтора-два, но каждая такая глыба тянет на вес десятка современных тяжелых танков типа «Абрамс»!...



*Рис. 42. Западная стена Баальбека*

Неподалеку от комплекса Баальбека в каменоломне находится так называемый «Южный камень» – блок, который не был до конца отделен от скального массива и остался лежать на своем месте. Его размеры еще больше – 23 метра в длину, 5,3 метра в ширину и 4,5 метра в высоту. Это дает вес около 1400 тонн!..

Несмотря на то, что «Южный камень» так и остался в каменоломне, строители явно намеревались его использовать. А если учесть размеры этого блока и архитектурные особенности в западной части комплекса Баальбека, то напрашивается версия, что «Южный камень» должен был быть уложен поверх трилитонов!..



*Рис. 43. Южный камень*



В египетском Асуане есть аналогичный пример. Тут в гранитных каменоломнях остался лежать обелиск длиной около 42 метров. Каждая сторона его квадратного основания составляет в длину 4,2 метра, что (с учетом того, что плотность асуанского гранита не менее  $2,7 \text{ г/см}^3$ ) дает вес уже почти две тысячи тонн!!!

И в том и в другом случае древние мастера явно не сомневались в том, что смогут успешно завершить начатую работу и доставить эти каменные махины к месту своего назначения. Но как?!



*Рис. 44. Асуанский обелиск*

Для сравнения: даже самые совершенные современные краны способны поднимать вес не более 500 тонн, и при этом каждый такой кран представляет из себя уникальную конструкцию, создаваемую под вполне определенную конкретную задачу. Причем краны эти все стационарные и только поднимают грузы, но не перемещают их на сколь-нибудь значительное расстояние. Перемещение же подобных грузов ныне осуществляется лишь по частям. А историки нам предлагают принять версию, что древние строители доставляли такие монолитные блоки вручную с помощью самых простейших механизмов...

В качестве примера возможности выполнения такой работы нередко упоминается так называемый «Гром-камень» – гранитный блок, на котором установлен «Медный всадник», памятник Петру I в Санкт-Петербурге. Вес этого гранитного блока оценивается примерно в 1600 тонн, однако его все-таки доставили на его нынешнее место на набережной Невы вручную, хотя изначально он находился в восьми километрах от берега (по воде его перемещали на специально сконструированной барже).



*Рис. 45. Медный всадник и Гром-камень*

Спору нет. Вес в 1600 тонн не стал препятствием. Гром-камень доставлен на место и являет собой свидетельство того, что это сделать можно. Но...

Во-первых, возможности XVIII века все-таки были уже несравненно выше возможностей общества несколько тысяч лет назад. Скажем, для транспортировки Гром-камня изготовлялись специальные передвижные рельсы, по которым груз передвигался на специально же изготовленных салазках и бронзовых шарах, а для подъема камня использовались домкраты. Если салазки и бронзовые шары в древности изготовить и могли, то домкратов в то время точно не было!..

Во-вторых, несмотря на все возможности XVIII века, транспортировка Гром-камня заняла полтора года! И это было и остается уникальнейшей операцией последней тысячи лет. Ничего подобного за это время не было сделано.

А между тем в древности перемещались вовсе не единичные камни. В том же Баальбеке блоки в сотни тонн уложены по всему периметру так называемого Храма Юпитера, образуя ряд, на котором располагаются в том числе трилитоны. В общей сложности получается как минимум с полсотни гигантских блоков, которые не просто

уложены, а подогнаны друг к другу так, что стыки блоков порой даже незаметны на глаз!..

Десятки столь же массивных глыб использованы при строительстве Саксайуамана – древней крепости близ столицы Перу Куско. А ведь здесь каменные монолиты приходилось перемещать не по равнине, а в горной местности!..



*Рис. 46. Каменные монолиты в Саксайуамане*

И уже не десятки, а сотни стотонных (и более) блоков можно видеть в сооружениях в Египте. А если учесть, что все упомянутое вместе составляет лишь весьма небольшую часть древних мегалитов, то мы имеем дело вовсе не с единичным случаем героического подвига (как с Гром-камнем), а фактически с массовым строительством (без преувеличения – промышленного масштаба) из огромных камней!..

Вот это уже никак не вяжется с довольно низким (я бы сказал даже – примитивным) уровнем развития технологий, которые имели место на заре древних человеческих цивилизаций. Это уже (хотя бы с точки зрения банальной логики) как раз создает ощущение той самой «аномалии», которой быть не должно, но она все-таки есть...

Другое дело, что сторонников версии ручного труда и транспортировки столь огромных камней методом «тяги-толкай» даже подобные масштабы вовсе не убеждают. Они предпочитают ссылаться на некую «мобилизацию всех ресурсов общества» и «большое время строительства» – дескать, капля камень точит, и, тратя жизни целых поколений, наши предки все-таки сами все это сделали.

Многим же из технарей понятно, что обычная арифметика тут вовсе не проходит. Организация и осуществление масштабного строительства не является простой суммой одноразовых усилий. И тут нужно вести речь о принципиально иных технологиях.



Но как бы то ни было, ныне сложилась такая ситуация, что – по отношению к размерам блоков и масштабам строительства – аргументы одной стороны не производят никакого действия на другую сторону, которая порой те же аргументы приводит в качестве доказательства своей точки зрения. Спор этот уже длится не один десяток лет и может длиться вечно...

Поэтому мы не будем углубляться в анализ аргументов (которые, лично на мой взгляд, говорят в пользу того, что к созданию значительной части мегалитических объектов известные человеческие цивилизации не имеют никакого отношения), а обратим внимание на одну гораздо более важную сторону масштабности мегалитического строительства.

Дело в том, что если просуммировать по всей планете, то окажется, что для создания мегалитических сооружений их строителям пришлось каким-то образом обработать сотни миллионов (если не миллиарды!) тонн камня!..

Достаточно очевидно, что при столь грандиозных масштабах никто никогда не будет идеально обрабатывать каждый камень. Где-то обязательно останутся либо огрехи, либо сознательные недоработки. Например, там, где в идеальной обработке камня нет никакого смысла. В том числе и такие «огрехи» как **следы обрабатывающих инструментов**.

Именно это и может стать на самом деле ключевым моментом!..

Ведь подобные следы нередко способны вполне определенно сказать, какой именно инструмент использовался и какая технология при этом применялась. Причем порой эти следы настолько красноречивы, что не надо быть даже специалистом в области обработки камня, чтобы суметь сделать вполне корректные выводы.

Ну, в самом деле – практически любой определит, скажем, по следам на деревянной палке что с ней делали: пилили пилой, рубили топором или резали ножом. Каждый из этих инструментов оставляет вполне характерный след, который трудно спутать с чем-то другим. А с камнем все абсолютно то же самое, что и с деревом. Следы только чуть другие, и технологии малость отличаются...

Более того, специалисту след инструмента порой позволяет не только определить то, чем камень обрабатывался, но и выяснить характеристики инструмента – оценить его твердость, прочность, размеры и так далее и тому подобное. А все вместе дает возможность сделать аналогичные выводы и относительно использованной при обработке камня технологии...

Так что оставим лучше проблемы веса мегалитов тем, кто предпочитает вечный бег по кругу и бесконечные споры, и сконцентрируемся именно на обработке камня. Но предварительно нам придется сделать небольшое отступление в технические аспекты данной проблемы, дабы дальнейшее было понятно и «чистым гуманитариям»...

\* \* \*

Одним из важнейших факторов при обработке камня являются физические свойства самого обрабатываемого материала – его структура, твердость, хрупкость или пластичность и другие характеристики. От этих свойств напрямую зависит не только выбор инструмента для обработки и технология самой обработки, но и получаемый при этом результат.

Скажем, известняк гораздо проще обрабатывать, чем гранит или базальт, поскольку твердость известняка, который является осадочной породой, намного ниже твердости магматических пород – гранита и базальта. Соответственно и получить более качественно обработанную поверхность на известняковом блоке легче, чем на блоке из гранита или базальта.

Но самое главное: более твердым материалом можно обрабатывать более мягкий материал, но никак не наоборот. При обработке твердого материала инструментом из мягкого материала будет скорее стачиваться сам инструмент, нежели обрабатываемый материал. И этот эффект тем сильнее, чем больше разница в твердости материалов.

Твердость материалов описывается специалистами разными способами, но мы воспользуемся самым простым из них – шкалой Мооса.

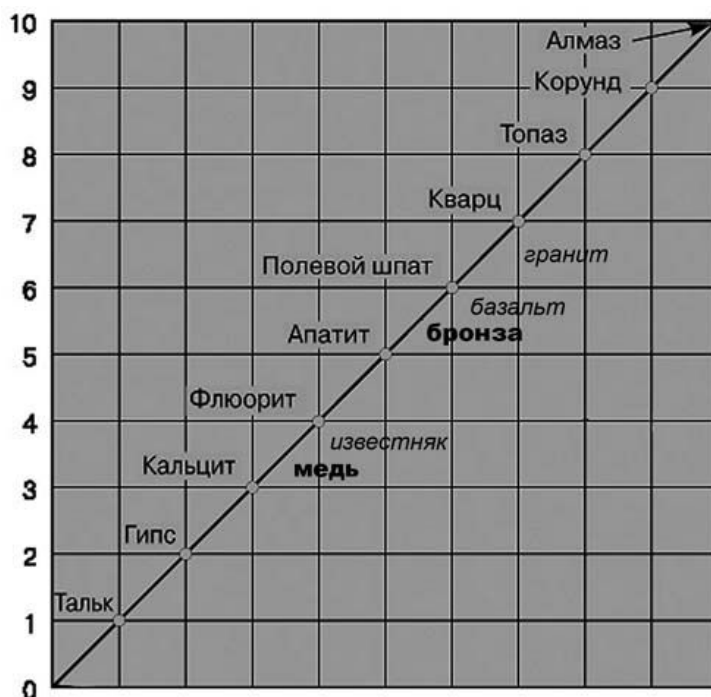

*Рис. 47. Шкала Мооса*

И уже тут у нарисованной историками картины древних цивилизаций начинаются серьезные проблемы. Дело в том, что даже те мегалиты, которые датируются наиболее поздним временем (например, мегалиты в Перу и Боливии насчитывают, согласно принятой официальной версии, всего полтысячи лет), созданы в условиях, когда у индейцев имелись в лучшем случае бронзовые инструменты. Такими инструментами можно обрабатывать, скажем, известняк, который достаточно мягкий. А как быть с гранитом и базальтом?! Здесь даже очень хорошая бронза будет еле-еле справляться. Между тем в Перу и Боливии мегалитические сооружения созданы именно из гранита и базальта. Известняк в них не использовался, поскольку местный известняк для строительства совсем не годится – он слишком рыхлый...

Еще хуже дело обстоит с Египтом. Например, пирамиды и основные храмы на плато Гиза относятся историками к периоду IV династии фараонов, то есть примерно к середине III тысячелетия до нашей эры. Но тогда в Египте, как считается, бронзовых инструментов и в помине не было, они появились на тысячу лет позже! Во время же IV династии имелись лишь медные инструменты и еще более примитивные каменные и деревянные, которые плохо подходят к обработке даже плотного известняка и абсолютно не годятся для качественной обработки гранита и базальта. Между тем эти породы природного камня в огромном количестве присутствуют в сооружениях на плато Гиза.

(Следует отметить, что в последнее время в египетских музеях стали появляться бронзовые предметы, датируемые Древним Царством – то есть тем самым III тысячелетием до нашей эры. Так что возможно, что историки в не столь отдаленном

будущем пересмотрят свою точку зрения на время появления в Египте бронзовых инструментов. Но пока об этом речи не идет. И на мой взгляд, если эта точка зрения и будет пересмотрена, то на период Древнего Царства все равно будет отведен лишь самый ранний этап появления бронзы.)

Первоначально египтологи утверждали, что гранит и базальт обрабатывались инструментами из более твердых пород камня. И с точки зрения одной лишь шкалы Мооса, в этом вроде бы есть определенная логика. Однако какой инструмент можно изготовить из камня?..

Можно сделать нож. Но много ли нарежешь по граниту каменным ножом?..

Можно сделать каменный топор. Рубить твердый гранит и базальт топором не получится, но скалывать кусочки можно. Впрочем, для этого можно сделать просто колотушку или даже не делать никакого инструмента, а взять булыжник. Вот и считается до сих пор, что древние египтяне использовали, например, диоритовые шары для обработки блоков из твердых пород камня.

Но тут возникают другие проблемы, связанные уже со структурой обрабатываемых материалов. Так, скажем, тот же гранит имеет сильно неоднородную кристаллическую структуру. Поэтому при обработке ударными методами (колотушкой или диоритовым булыжником) получаемая поверхность заведомо будет иметь неровности. И как ни старайся, как ни выверяй удар, эти неровности будут никак не меньше 1-2 миллиметров (а то и более) – ведь материал все равно будет скалываться неравномерно из-за особенностей своей кристаллической структуры. Если же стоит задача получить более ровную поверхность, в конце концов от обстукивания и скалывания придется рано или поздно перейти к шлифовке, а это уже совсем иная технология, которая требует иных инструментов и иных материалов.

Камнем по камню никто обычно не трет, поскольку эффективность такой процедуры крайне низка. Особенно, когда речь идет об обработке больших поверхностей (а ведь именно такие поверхности и имеют место на мегалитах – на то они и мегалиты). В этих случаях используются разного рода абразивы – материалы в виде порошка или пасты, способные значительно усиливать скорость шлифовки вследствие большой твердости небольших частиц, из которых и состоит такой порошок или паста. Самый простейший естественный абразив – кварцевый песок, добавляя который в промежуток между обрабатываемой поверхностью и инструментом (пусть даже обычной деревяшкой), можно неплохо отшлифовать и базальт, и гранит. А постепенно меняя абразив и уменьшая составляющие его частицы, можно не только отшлифовать камень, но и отполировать его (полировка отличается от шлифовки тем, что неровности на поверхности становятся еще на порядок меньше). Только вот операция получается очень и очень трудоемкая...

В качестве примера того, что гранит можно обрабатывать и вручную, сторонники официальной версии истории часто приводят колонны Исаакиевского собора в Санкт-Петербурге. Дескать, вот как сделали все простым обстукиванием и шлифовкой...

Спору нет. Издали все выглядит просто замечательно. Но только издали!.. Если же подойти к этим колоннам поближе и присмотреться, то можно увидеть, что отполированная поверхность имеет местами каверны (то есть «ямки») глубиной до миллиметра – там, где гранит при первичной обработке скололся сильнее среднего, его выровнять так и не смогли. То есть на колоннах Исаакиевского собора на самом деле выполнена всего лишь так называемая поверхностная полировка. На глубокую полировку, не оставляющую таких каверн, но требующую на несколько порядков больших трудозатрат, у строителей собора сил не хватило, хотя они и обладали всеми возможностями каменного искусства XVIII века (всего-то пару-тройку сотен лет назад). А вот на плато Гиза, скажем, на декоративном блоке, который лежит рядом с

Гранитным храмом и который насчитывает даже по официальной версии никак не меньше четырех с лишним тысяч лет, полировка гораздо более качественная!..



*Рис. 48. Каверны на колоннах Исаакиевского собора*



*Рис. 49. Отполированный блок рядом с Гранитным храмом на плато Гиза*



\* \* \*

Этот гранитный блок привлекает внимание еще и тем, что поверхность вдоль него идеально ровная, несмотря на всю сложность формы. Ровная настолько, что возникает полное ощущение изготовления его на каком-то громадном фрезерном станке. Возможность столь строго выдержать подобный единый криволинейный профиль при ручной обработке и таких примитивных технологиях, которые имелись у древних египтян, вызывает очень большие сомнения – при взгляде с торца глаз не замечает абсолютно никаких отклонений!.. А ведь человеческий глаз – очень хороший измерительный инструмент, который замечает погрешности куда лучше любого современного фотоаппарата или видеокамеры.

Но при всем совершенстве человеческого глаза, он все-таки имеет пределы своих возможностей. Особенно когда речь идет именно о криволинейных поверхностях. Недаром даже при современной механической обработке камня допуски на погрешности криволинейной поверхности на порядок выше, чем для погрешностей на плоских поверхностях – тут человеческий глаз замечает куда более незначительные отклонения. Однако в Египте есть и такие древние изделия, которые имеют идеально выполненные плоские грани.

Особенно показательны в этом гранитные саркофаги в Серапеуме в Саккаре, имеющие громадные размеры. Вес одного такого саркофага вместе с крышкой доходит до ста тонн. И даже находясь внутри него, мне не хватило буквально пары сантиметров для того, чтобы полностью выпрямиться в свои 176 сантиметров роста!..



*Рис. 50. Автор книги внутри саркофага в Серапеуме.*

При подобных размерах даже внутренние (!) стенки саркофага и крышка отполированы до зеркального блеска (что заметно по отражению на снимке), и при этом на них не видно абсолютно никаких отклонений от идеальных плоскостей.

Кристофер Данн, который осматривал этот саркофаг в середине 90-х годов XX века, провел небольшой эксперимент. Он прислонял к стенкам линейку и подсвечивал ее фонариком. Поверхность оказалась настолько ровной, что с обратной стороны линейки не проникало ни единого луча света!.. Подобная точность обработки ныне применяется разве что в космической промышленности и в других аналогичных отраслях, требующих самого высокого качества изделий...

И если бы дело касалось только непосредственно плоскостей. В конце концов, теоретически (только теоретически!) можно предположить, что древние египтяне были столь усердны и терпеливы, чтобы на протяжении очень длительного времени дошлифовывать обстуканную ранее поверхность, доводя ее до совершенства и применяя для проверки качества своей работы, скажем, прием, аналогичный тому, что использовал Данн. Однако столь же точно выполнены и ребра саркофага, а это сделать куда сложнее. И причиной этому – все та же неоднородность кристаллической структуры гранита: при скалывании его по двум граням, примыкающим к ребру, будут образовываться такие неровности, которые приведут к тому, что линия ребра будет буквально «гулять» из стороны в сторону, и это «гуляние» легко будет заметно на глаз. Никакая последующая ручная шлифовка не будет способна устранить это «гуляние» настолько, чтобы его было не видно. А на реальном саркофаге подобного «гуляния» ребер и в помине нет.



*Рис. 51. Угол крышки саркофага.*



На Рис. 51 вполне заметна идеальность исполнения вертикального ребра крышки саркофага (другие видимые ребра просто повреждены в процессе смещения крышки). Но на этом же снимке можно заметить еще две важные детали.

Во-первых, на самом саркофаге процарапаны (именно процарапаны!) полосы. Даже при столь незначительном (по сравнению с обтесыванием) воздействии на гранит проявилась неоднородность его структуры – края полосы заметно «гуляют» из стороны в сторону, причем это «гуляние» явно не связано с непрямолинейностью самой «царапины».

Во-вторых, правее вертикального ребра на крышке видно повреждение – скол, который в дальнейшем кто-то пытался отшлифовать, что указывает на повторное использование древнего саркофага. Результат этой попытки оказался гораздо хуже, нежели качество исполнения исходной поверхности. Место скола даже не отполировано, а всего лишь отшлифовано. Тот, кто ремонтировал саркофаг, не смог и приблизиться к мастерам, изготовившим его...

Но кто и когда проводил ремонт?..

На этот вопрос дает ответ другое место на саркофаге – с его тыльной (дальней от коридора) стороны. Здесь на вертикальной грани имеется повреждение довольно внушительных размеров, которое в дальнейшем было подшлифовано. На снимке (Рис. 52) отчетливо видно, что орнамент из процарапанных линий вместе с иероглифами наносился уже поверх повреждения – это привело к заметному искривлению вертикальных линий. Но ведь именно по этим иероглифам Серапеум со своими саркофагами датируется египтологами периодом Нового Царства (то есть порядка трех – трех с половиной тысяч лет назад)!..



*Рис. 52. Грань саркофага с надписью поверх повреждения*

Достаточно очевидно, что качество изготовления и качество ремонта отличаются друг от друга как небо и земля. Речь должна идти о двух совершенно разных культурах (если не цивилизациях!), и египтяне времен Нового Царства не имеют ничего с создателями саркофага. Еще очевидней, что саркофаг сначала изготовили, а уж потом – по прошествии времени – ремонтировали. А отсюда автоматически получается, что возможности и технологии «ремонтников» (которыми и следует считать египтян времен Нового Царства) были существенно ниже возможностей и технологий гораздо более древних «изготовителей». Мы вновь получаем (как и в случае с Ольянтайтамбо) явное нарушение принципа линейного развития цивилизаций...

По своему возвращению из Египта, Кристофер Данн поставил еще один «эксперимент». Он обратился к производителям, имеющим дело с обработкой гранита, с предложением изготовить аналогичный саркофаг (якобы для установки возле своего дома). Несмотря на то, что он не ограничивал потенциальных исполнителей в расходах на изготовление и транспортировку, саркофаг ему соглашались сделать только по частям – из отдельных плит. За изготовление монолитной коробки (а саркофаги в Серапеуме именно монолитные!) не взялся никто...

Итак. Учет некоторых «нюансов и деталей» в совокупности с техническими особенностями приводит сразу к двум выводам. Во-первых, египтологи абсолютно неверно датируют саркофаги, а соответственно и сам Серапеум. И во-вторых, мы имеем дело с древним артефактом, который указывает на такие возможности и способности своих создателей, которые по меньшей мере сопоставимы с нашим современными возможностями (а на самом деле даже превосходят их)!..

Для справки: в Серапеуме находится не один саркофаг, а два десятка таких гранитных «коробочек»...

\* \* \*

Проблемы, связанные с обработкой гранита, имеют место и в случае работы с другой магматической породой – с базальтом, хотя базальты нередко имеют более равномерную кристаллическую структуру. При обработке базальта ударными методами (скалыванием материала) также остаются значительные неровности, которые требуют последующей шлифовки...

Но если не ограничиваться только скалыванием материала, то можно значительно упростить решение задачи получения ровных поверхностей как на граните, так и на базальте. Например, использовать пилы.

Однако прежде чем перейти к конкретным примерам использования пил, тут нам придется еще ненадолго вернуться в область технических аспектов...

Чтобы не утомлять того читателя, который далек от инженерных отраслей знания, я не буду углубляться в обоснование выводов, связанных с физикой твердого тела, сопроматом, материаловедением и другими подобными дисциплинами, а лишь просто перечислю некоторые из таких выводов. Тем более, что в дальнейшем, при рассмотрении конкретных примеров, так или иначе к ним буду возвращаться. Ну, а читателю, знакомому с «технарными» областями знания, эти выводы итак будут очевидны...

Так скажем, довольно очевидно, что чем меньше ширина пропила – тем меньше была ширина пилы, и тем прочнее должна быть сама пила. Чем больше распиливаемый блок – тем больше размер пилы, тем больше площадь соприкосновения пилы и камня, и тем большее усилие нужно к ней прикладывать, чтобы пила не застревала. И так далее и тому подобное... Это просто и без каких-либо разъяснений.

Но есть и менее очевидные зависимости.



Одна из немаловажных и порой даже очень показательных деталей при распиловке – внешняя кромка распила. При медленном движении пилы – даже при очень жестко фиксированной плоскости ее движения – на каменном блоке останется «рваная» кромка. И тем сильнее это будет проявляться, чем менее однородна структура камня. Для того, чтобы на базальте или граните осталась острая и ровная кромка, нужна довольно большая скорость пилы, между тем при ее движении рукой максимально достижимая скорость весьма невысока.

Высокая скорость пилы предполагает и высокие нагрузки на саму пилу. А это, в свою очередь, накладывает определенные требования на прочность пилы и характеристики того материала, из которого она выполнена. Причем в данном случае речь должна идти не только о сугубо физических нагрузках. Быстрое движение пилы из-за трения о распиливаемый камень приводит к достаточно быстрому нагреву инструмента, а нагрев, как правило, резко снижает прочностные характеристики материала. Поэтому, скажем, современная резка камня преимущественно сопровождается созданием дополнительного охлаждения достаточно сильным потоком воздуха или воды.

Другой показательный фактор, который нередко можно достаточно легко определить по оставленным следам, – ширина режущей кромки инструмента. Чем эта кромка меньше, тем прочнее должен быть материал инструмента. И для каждого материала существует своя предельно допустимая ширина режущей кромки, ниже которой вместо распиловки камня будет происходить разрушение инструмента.

Часто используется такое понятие как шаг инструмента – то есть расстояние, на которое заглубляется инструмент либо за одно поступательное движение, либо за один оборот. Его далеко не всегда удастся определить, но тогда, когда это удастся, он способен дать немало информации. Причем не только о самом инструменте, но и об использованной технологии. Например, чем тверже и прочнее будет обрабатываемый материал, тем при одном и том же усилии будет меньше шаг инструмента. Чем больше прикладывается усилие к инструменту, тем больше будет его шаг.

Все эти и другие зависимости – те, о которых уже было сказано, и те, о которых речь пойдет в дальнейшем – не просто какие-то «правила», которые кем-то выдуманы и которые будто бы можно преодолеть терпением, усердием и тратой огромного количества времени (как это любят представлять историки), а прямые следствия из законов физики, имеющие непреодолимый характер. И не считаться с ними – по сути означает пренебрегать законами самой природы и отходить от естественнонаучного анализа фактов.

Автор же наоборот склонен чтить законы физики и приглашает именно с позиций уважения к этим законам взглянуть по-новому на артефакты, многие из которых давно известны...

\* \* \*

Если в достаточной степени зафиксировать плоскость, в которой движется пила, и пилить с большой скоростью, то при распиловке камня получаемая поверхность будет автоматически шлифоваться. И результат будет резко отличаться от поверхности, получаемой при обстукивании.

Чтобы не быть голословным, приведу конкретный пример. На Рис. 53 показан блок из черного базальта, на котором видны следы сразу нескольких технологий обработки. Боковая поверхность этого блока явно получена методом распиловки – она достаточно ровная и отшлифованная. Но позднее часть этого блока (правая половина) была дополнительно обработана с применением простого обстукивания – тут поверхность глубже (что позволяет определить последовательность действий – сначала распиловка,

а уже затем обстукивание) и гораздо менее ровная. Вдобавок, при скалывании черного базальта его поверхность приобретает белесоватый оттенок, что еще более усиливает наглядность. Разница результата двух технологий видна невооруженным глазом.



*Рис. 53. Блок из черного базальта со следами разных технологий обработки*

То, что отшлифованная (более темная) поверхность получена именно распиловкой, дополнительно подтверждает след, который остался там, где пила чуть ушла в сторону, – небольшой буртик на плоскости. Этот след имеет довольно отчетливо выраженную изогнутость. Такая изогнутость может получиться и при работе обычной плоской пилой, если пила чуть покачивается в плоскости своего движения. Однако в случае покачивания плоской пилы с прямой режущей кромкой, получаемый след неизбежно будет изогнут в другую сторону. Так что в данном случае мы имеем след либо от плоской пилы с закругленной рабочей поверхностью при движении пилы по типу маятника с большим радиусом, либо от дисковой пилы. Если ориентироваться на степень шлифовки поверхности и размеры образовавшегося буртика, можно констатировать, что пила двигалась с весьма высокой скоростью, что при маятниковом движении обеспечить сложно – следовательно, скорее надо вести речь все-таки о дисковой пиле. Причем если оценивать размер инструмента по радиусу закругления следа, то получится, что была использована дисковая пила примерно 2-3 метра в диаметре. Пилы такого размера ныне используются в промышленности...



*Рис. 54. След от дисковой пилы на блоке черного базальта*

Все довольно очевидно, не правда ли?.. И понятно даже неспециалисту...

Пожалуй, этот пример вполне мог бы использоваться в качестве иллюстрации не только в обычной научно-популярной книжке, но и в специальной литературе по обработке камня – настолько он нагляден.

Мог бы... Но только при одном «если»...

Если бы камень лежал где-нибудь на территории современного камнеобрабатывающего комбината... Однако данный конкретный блок черного базальта был найден и находится ныне в небольшой пирамиде-спутнице, которая расположена рядом с юго-восточным углом пирамиды Пепи II в Южной Саккаре в Египте!.. То есть блок должен датироваться как минимум временем правления этого самого Пепи II – фараона VI династии (Древнее Царство), примерно 2100-2200 гг. до нашей эры.

Что значит «общество времен Древнего Царства»?..

Это общество с простейшими медными (в лучшем случае пусть даже бронзовыми) и каменными инструментами и ручными методами обработки.

А что значит «дисковая пила 2-3 метра в диаметре»?..

Во-первых, это подразумевает наличие какого-то механизма, который вращает дисковую пилу с довольно большой скоростью (при медленной скорости пила будет просто застревать в камне). Во-вторых, это подразумевает наличие какого-то энергооборудования, обеспечивающего работу вращающего механизма, равно как и наличие источника этой энергии! В-третьих, пила должна выдерживать нагрузки, которые возникают при распиловке камня. То есть обладать соответствующей прочностью. Скажем, в современной камнеобрабатывающей промышленности (где 2-3



метра – предельный размер дисковых пил) для этого используются пилы из специальной прочной стали с алмазными насадками. И в-четвертых, все это – дисковые пилы, вращающие механизмы, энергооборудование, источники энергии – должно быть как-то и где-то создано. В целом: речь должна идти о весьма высоко развитом машинном производстве!

Так что данный блок черного базальта (который находится, между прочим, в закрытой для обычных туристов зоне) представляет из себя не просто «аномалию», а прямое свидетельство существования в древности принципиально иной – высоко развитой в техническом отношении цивилизации. Той самой «цивилизации богов», которую мы и ищем!..

Уже в процессе написания данной книги мы провели еще одну экспедицию в Египет, в ходе которой удалось вновь осмотреть данный блок. На сей раз мы обратили более детальное внимание на особенности имеющихся следов. В частности, на верхней грани блока имеется след от распиловки со следующим сколом материала – блок не допили до конца, а просто скололи небольшую оставшуюся часть. Расстояние от дальнего от скола края блока до самого скола составляет 3,90 метра, а это означает, что до того, как откололся оставшийся кусок, мастера должны были заглубиться в черный базальт именно на это расстояние. И если вести речь о маятниковом движении закругленной плоской пилы, то для такого движения будет необходима конструкция высотой метров 8-10 (то есть с 3-4 этажной дом). А если использовалась стандартная дисковая пила, то ее диаметр должен составлять как минимум те же 8 метров, что вообще немыслимо для современной промышленности!..

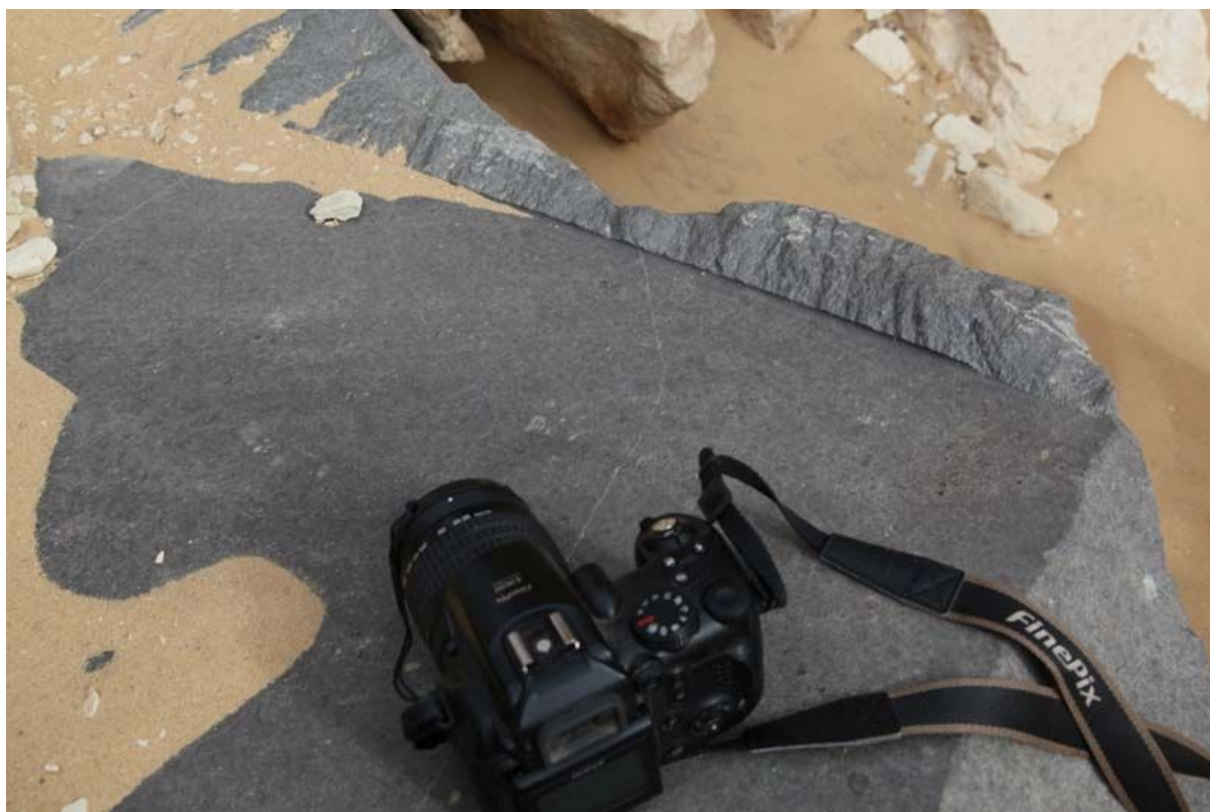

*Рис. 55. Край распила со сколом на верхней части блока*

Другое дело, что характер неровностей, все-таки имеющихся на распиленной поверхности, позволяет рассматривать либо вариант дисковых пил с меньшим диаметром, но с весьма хитроумной конструкцией, позволяющей заглубляться в



материал на несколько метров вне зависимости от размера диска, либо вариант чего-то типа бензопилы «Дружба» – то есть когда распиловка осуществляется прочной цепью или тросом. Скажем, аналогичные тросовые пилы (со стальным тросом и алмазными насадками на нем) используются в современной промышленности...

Но несмотря на новые появившиеся варианты, все выводы о машинном производстве остаются в силе. Ведь и для дисковых пил меньшего диаметра, и для бензопил, и для тросовых пил все также требуются большая скорость движения, прочный материал, высокая энергетика и т.д. и т.п.

\* \* \*

Следы распиловки камня в Египте найдены довольно давно. Впервые на них обратил внимание еще сто лет назад известный исследователь пирамид сэр Вильям Флиндерс Петри, который обнаружил их даже на поверхности так называемого «саркофага» в Великой пирамиде на плато Гиза. По его мнению, «саркофаг» был вырезан из гранитной глыбы прямыми пилами длиной порядка трех метров.

Петри пишет:

«Он не блестяще обработан, и в этом отношении не может конкурировать с саркофагом во Второй Пирамиде. На внешних сторонах явно могут быть замечены линии распиловки: горизонтальная на северной, маленький горизонтальный кусочек на восточной, вертикальный на северной, и почти горизонтальный на западной стороне; это демонстрирует, что каменотесы не колебались при распиловке куска гранита 90 дюймов длиной, и что бронзовая пила для обработки камня, должно быть, была, вероятно, иметь приблизительно 9 футов в длину».

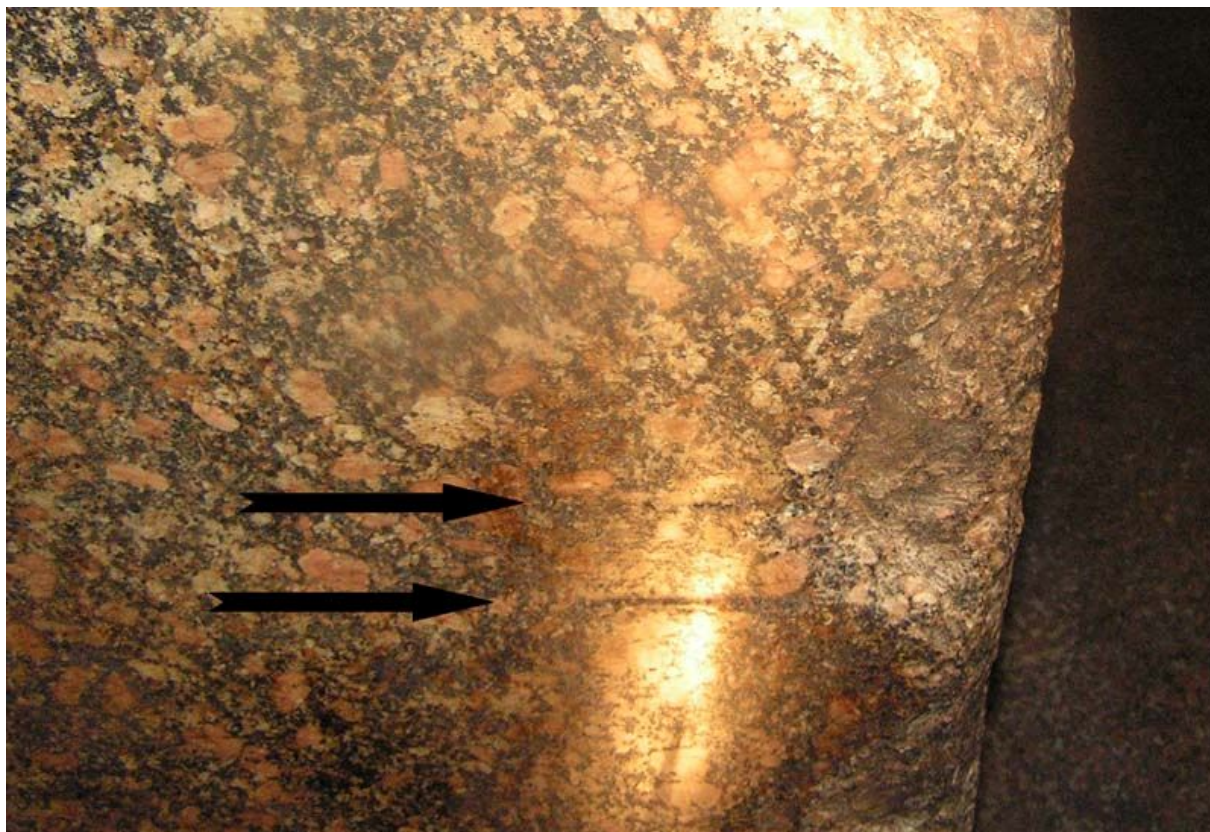

*Рис. 56. Следы от пилы на «саркофаге» в Великой пирамиде*

Конечно, речь вряд ли должна идти о пиле именно из бронзы. Бронза гранит просто не возьмет. Петри приходилось оперировать стереотипами, которые доминировали в египтологии. Но нас в данном случае интересуют факты, а не предположения Петри. А факты он отмечает весьма любопытные.

«На северном крае («саркофага») есть место, около западной стороны, где пила вонзилась слишком глубоко в гранит, и была отодвинута назад каменотесами; но это новое начало, которое они сделали, оказалось все еще слишком глубоким, и они отодвинулись вторично на два дюйма назад, уменьшив более чем на 0,1 дюйма начальное углубление...»

При ручной обработке распиловка гранита – процесс очень медленный. Мастер всегда может вовремя заметить отклонение пилы от необходимого направления и внести исправления еще до того, как пила отклонится на существенное расстояние. Но если скорость проникновения пилы в гранит большая, то за время реакции мастера пила пройдет заметное расстояние, и ошибка может оказаться значительной. Параметры ошибок, допущенных на «саркофаге» Великой пирамиды, измеренные Петри, привели его к выводу об очень большой скорости распиловки, для которой требуются как минимум машинные технологии (то есть станки, говоря простым языком).

Более того, тот, кто делал «саркофаг», избрал далеко не самый легкий путь исправления ошибки – вместо того, чтобы просто наклонить пилу, был сделан отступ назад. А для того, чтобы начинать распиловку в уже имеющемся пропилене с нового места, требуется очень серьезное боковое усилие и большая нагрузка на режущую кромку пилы. И если учесть, что речь идет о граните, мы опять должны вспомнить про машинные технологии...

Всячески подчеркивая заслуги Петри в исследовании пирамид, египтологи буквально похоронили его «неудобный» для них вывод. И серьезно к исследованию этой проблемы обратился лишь в наше время Кристофер Данн, специалист по механической обработке, имеющий опыт работы в американской космической отрасли. Он проверил измерения Петри и подтвердил его выводы, заявив, что речь может идти только о развитых машинных технологиях.

\* \* \*

Если бы следы пилы были только на «саркофаге», египтологи могли бы еще долго их игнорировать. Однако явные указания на использование пил встречаются в Египте практически повсеместно. Например, рядом с той же Великой пирамидой есть остатки сооружения, которое считается храмом. От него остался лишь пол из блоков черного базальта, на которых сохранилась просто масса следов распиловки.

В начале XX века немецкие археологи проводили тут реставрационные работы и, судя по всему, сознательно расположили блоки со следами пил по периметру собранного ими фрагмента пола так, чтобы эти следы были доступны для обозрения.



*Рис. 57. Следы пил на блоках пола храма возле Великой пирамиды*

Раз следы есть, то их наличие надо как-то объяснять. Поэтому историками была выдвинута версия того, что древние египтяне использовали медные пилы. А поскольку медь значительно мягче не только гранита, но и черного базальта, то эту версию дополнили предположением, что при распиловке использовался кварцевый песок в качестве абразива – благо песка тут, на границе пустыни, много...

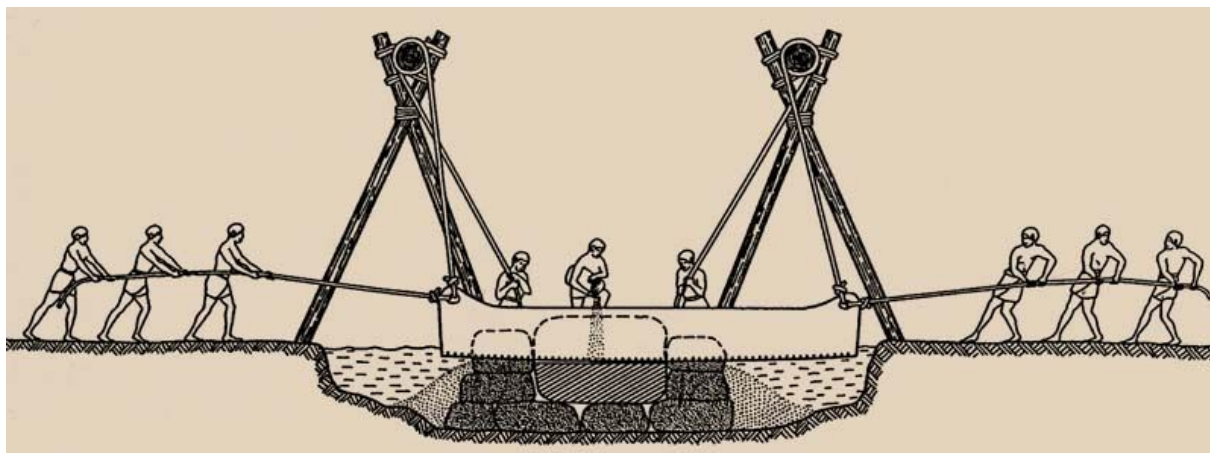

*Рис. 58. Распиловка камней по представлению египтологов*

В 1999-2001 годах Стокс, активный сторонник официального взгляда на древнюю историю, провел серию экспериментов по распиловке каменных блоков плоской медной пилой с использованием кварцевого песка в качестве абразива. Медная пила в экспериментах имела вес 14,5 кг, длину 1,8 метра, ширину 15 см и толщину 6 мм. В случае с сухим абразивом использовалась пила с прямоугольной режущей поверхностью, а с влажным песком – зубчатая режущая поверхность.

Для испытаний в Асуане был вырублен гранитный блок. Поверхность блока была изначально «надрезана» по линии распиловки. В экспериментах с сухим песком к концам пилы для увеличения нагрузки были привязаны 2 камня. Полный вес пилы при этом составил 45 кг, что дало давление  $1 \text{ кг/см}^2$  на режущей поверхности лезвия пилы. При влажном песке для создания веса использовалась деревянная рамка, прикрепленная к верхней стороне лезвия пилы.

В экспериментах двое рабочих, по одному с каждого конца пилы, тянули пилу взад-вперед поперек поверхности гранита. Оказалось затруднительным удерживать лезвие пилы перпендикулярно поверхности разрезаемого гранитного блока, пила раскачивалась из стороны в сторону, что приводило к образованию V-образной формы щели.

В ходе эксперимента на поверхности разрезаемого гранита были получены параллельные борозды различной глубины и ширины с грубыми краями, что было результатом попадания абразива не только непосредственно под лезвие пилы, но и на ее боковую поверхность (из-за мягкости меди, кварцевые крупы песка врезались в боковую поверхность пилы).

Отмечено, что распиловка производится более легко в случае сухого абразива.

И сухой песок, и абразивный жидкий раствор добавлялись с обоих концов распила в течение всего процесса. Непрерывное пополнение требовалось из-за того, что в процессе распиловки происходило уменьшение размеров зерен абразива; кроме того, грани кварцевых зерен закруглялись за счет трения, что делало их менее эффективными.

Скорость распила камня оказалась практически одинаковой для влажного и сухого абразива и равной приблизительно  $12 \text{ см}^3/\text{час}$ . С приобретением опыта работы, как предположил Стокс, скорость распила могла быть увеличена вдвое.

Образовавшийся в ходе распиловки порошок был собран и проанализирован. Естественно, кроме гранита и абразива он содержал и медь (ведь пила также стачивалась в ходе процесса). После сравнения отношений объема и веса составляющих итогового порошка, а также параметров полученных пропилов, Стокс пришел к выводу, что распиловка «на сухую» с прямоугольным лезвием пилы предпочтительней из-за существенно меньшего расхода дорогостоящей меди.

Стокс также провел эксперименты по распиловке известняка. Скорость распила оказалась в 15 раз больше, чем для гранита; а потери меди, как и ожидалось, были существенно ниже. Медные пилы оказались весьма эффективными в обработке большинства (так написано в отчете) известняков.

В итоге Стокс пришел к выводу, что его эксперименты «доказывают» возможность использования древними египтянами простых технологий и доступного им материала для обработки камней медными пилами. Стокс предположил, что для мягких камней типа известняка они обычно и использовались. А в случае твердых пород типа гранита расходы, связанные с потерями меди в ходе распиловки, были столь существенны, что применение этих твердых пород ограничивалось лишь наиболее важными сооружениями для царствующих особ...

Я специально старался воздержаться от комментариев непосредственно по ходу описания экспериментов и их результатов, дабы максимально передать весь тот пафос восторга сторонников официальной версии от «удачного доказательства»...



А теперь – взгляд со стороны скептика.

Первое. Стокс приводит в качестве примера гранитный саркофаг, расположенный в Каирском Музее, который имеет две пропиленные щели V-образной формы. Сходство формы щели приводится в качестве дополнительного аргумента «доказательства» использования древними египтянами именно такого метода распиловки.

Очевидно (и это легко может проверить любой – для этого не нужно пилить гранит, а хватит и того, чтобы обычной пилой распилить деревянный брусок достаточной толщины), что довольно быстро щель приобретет не V-образную, а U-образную форму. Стоит пиле немного заглубиться, как ее «болтанка» из стороны в сторону перестанет нарастать – пилу будут удерживать стенки пропила, которые в итоге окажутся не расходящимися, а параллельными друг другу. То, что Стокс получил именно V-образную форму щелей, говорит лишь о том, что в экспериментах рабочие делали очень неглубокие пропилы – ориентировочно, не более половины ширины полотна пилы (т.е. 7,5 см), и уж заведомо меньше его полной ширины. Уже на таком заглублении «болтанка» пилы из стороны в сторону, как правило, практически прекращается.

Нельзя сказать точно, какой именно гранитный саркофаг в Каирском музее имеет в виду Стокс – в интернетной статье с описанием эксперимента упоминается почему-то «фараон Джедефра IX династии», в то время как Джедефра относится к IV династии. В статье не приводится ни снимков самого саркофага, ни схем его расположения в музее.

Однако можно провести сравнение с саркофагом, который мы видели во время экспедиции в том же Каирском музее и который имеет на себе очень явные следы неоконченной распиловки. Этот саркофаг удалось сфотографировать, к сожалению, только на мобильный телефон – съемки в Музее ныне запрещены, и идет тотальный контроль на входе и в залах музея. Для тех же, кто захочет осмотреть этот саркофаг лично, могу уточнить место: сразу после входа нужно повернуть в левый зал, и искать упомянутый саркофаг у левой стены чуть поодаль; саркофаг развернут так, что следы распила видны лишь со стороны стенки, где оставлен довольно узкий проход.



*Рис. 59. Недопиленный саркофаг в Каирском музее*

Пропилы (их два – из-за двух углов наклона пилы) действительно имеют V-образную форму. Но, во-первых, глубина пропила (там, где сохранилась отпиливаемая часть гранита) составляет более 40 сантиметров, что при ручной распиловке («по Стоксу») предполагает ширину полотна пилы порядка метра как минимум. Во-вторых, в самой глубокой части пропила не превышает трех миллиметров (!), что задает и такую же (если не меньшую) толщину режущей кромки. Достаточно очевидно, что мягкая медная пила не сможет долго сохранять такую тонкую режущую кромку. Особенно при том, что если учесть размеры саркофага, длина плоской пилы должна быть никак не меньше 2-3 метров! И чтобы выдержать возникающее при этом сопротивление трения и не разорваться, медная пила должна быть достаточно серьезной толщины. В-третьих, кромки пропилов не грубые, а весьма ровные. Это предполагает: довольно большую скорость распиловки и высокую твердость материала режущего инструмента – пила проходила через гранит как сквозь масло.

На это указывают и риски, отчетливо заметные на стыке двух пропилов под разными углами. Регулярность и параллельность друг другу этих рисков абсолютно не характерна для ручной распиловки с помощью абразива, при котором подобные риски располагаются весьма хаотично и еле заметны из-за своей небольшой глубины, которая к тому же заметно меняется от риска к риску (что и отмечено в экспериментах Стокса). Любопытно, что расстояние между рисками (которое в данном случае вполне можно соотнести не с результатом воздействия абразива, а с так называемым шагом пилы – то есть расстоянием, на которое заглубляется пила всего при одном движении – составляет порядка миллиметра!.. Это на несколько порядков (то есть во много тысяч раз!) превосходит скорость распиловки, указываемую в экспериментах Стокса!..

Таким образом, саркофаг вовсе не подтверждает результаты экспериментов, а наоборот – прямо отвергает их.



*Рис. 60. Риски на недопиленном саркофаге*

И еще одна маленькая деталь, также связанная с формой образующейся щели. В экспериментах гранитный блок изначально был уже «надрезан» по линии распила. Вроде бы мало что значащий нюанс. Но любой, кто сталкивался хотя бы раз с ручными пилами, мог отметить, что как раз самое начало – один из наиболее проблемных моментов. Лезвие пилы здесь постоянно соскакивает с необходимой линии; и чем тверже распиливаемый материал, тем дольше это происходит, поскольку пиле дольше не удастся заглубиться. В результате кромки распила оказываются весьма заметно «избитыми». Кроме того, на внешней поверхности рядом с распилом чаще всего остаются следы «неудачных» попыток заглубления.

На реальных же египетских артефактах (прежде всего на тех, которые и вызывают сомнения в их ручной распиловке примитивными методами) абсолютно никаких «побочных» следов начала распиловки не наблюдается; а кромки распила совершенно не закругленные и не «избитые». Все это также указывает на то, что пила входила в твердые породы камня если уж не как в масло, то уж точно как в пенопласт!..

Второе. Стокс тщательно промерил расход меди в ходе распиловки, но абсолютно не проанализировал выводы, которые следуют из его измерения.

Ну что ж, придется это сделать нам...

При том количестве гранита, который использован, скажем, на плато Гиза (Гранитный храм, облицовка верхних храмов у пирамид, облицовка 3-й пирамиды, и как минимум с десятков рядов 2-й пирамиды, плюс внутренние гранитные конструкции), расход меди при ручной распиловке должен быть просто колоссальным!.. Ведь даже в самом лучшем случае Стокс получил, что на 1 объем вынутаго из распила гранита приходится 1/3 того же объема сточенной меди (в других случаях еще больше). Соответственно, и добыча меди должна быть на том же уровне. Получается, что древние египтяне добывали медь такими темпами, что и очень крупное современное медеплавильное производство. По самым скромным оценкам, на плато Гиза должно было быть израсходовано такое количество меди, которое сопоставимо по порядку величины чуть ли не с ежегодной мировой добычей этого металла в наше время!.. Абсурдность предположения о подобных масштабах довольно примитивного древнеегипетского медедобывающего производства очевидна.

Более того, если бы распиловка проводилась «по Стоксу», ныне в Гизе должно было бы быть столько меди в виде напильного порошка (а по многим признакам, распиловка и обработка гранитных блоков проводились именно на месте), что должна быть рентабельной даже организация промышленной добычи меди из песка на плато! А сам песок должен иметь черный цвет из-за окислившейся со временем меди в его составе. Но как известно, песок там вовсе не черный, и медь никто там добывать и не собирался, – нет ее.

И даже если предположить, что меди нет из-за того, что египтяне будто бы использовали ее повторно, то для отделения напильной меди от песка они опять-таки должны были организовать такое производство, которое по мощности было бы сопоставимо с мощностью современного горно-обогатительного комбината!..

В целом: мы имеем дело вовсе не с доказательством ручной распиловки гранитных блоков в Древнем Египте, а всего лишь с некорректно поставленным экспериментом, а также с неполным и ошибочным анализом его результатов. Результатов, которые на самом деле приводят к прямо противоположным выводам, нежели ожидали организаторы этого эксперимента.

Так что, спасибо Стоксу за столь ценные эксперименты, и столь же ценные их результаты.

\* \* \*

Вернемся к базальтовому полу храма возле Великой пирамиды.

Базальт тоже является одной из самых твердых пород. И для его обработки нужны инструменты не хуже, чем для гранита. Между тем, весь характер оставленных какой-то пилой следов указывает на то, что пила разрежала базальт как масло. Ну, или как пенопласт...

На некоторых блоках пола можно заметить риски, по которым виден весьма существенный шаг пилы – расстояние между двумя последовательными движениями инструмента. Пила заглублялась за одно движение на целый миллиметр!..

Создается такое впечатление, что мастерам не было никакого дела до того, что они обрабатывают одну из самых твердых горных пород. Затруднений им это никаких не доставляло.



*Рис. 61. Риски с шагом в миллиметр на базальтовом блоке*

В некоторых местах по пропилам можно определить как толщину полотна пилы, так и размер ее режущей кромки. Полотно было толщиной всего в несколько миллиметров, а ширина режущей кромки составляет миллиметр, максимум – два!!! Ни о каких медных пилах здесь речи и быть не может. Медное полотно с такими параметрами при распиловке будет вести себя почти как листок бумаги – мяться и рваться. Здесь явно использовались более твердые и прочные материалы. А если учесть, что ныне для подобной распиловки используются специальные сплавы, то мы заведомо имеем дело с весьма высокими технологиями.





*Рис. 62. Базальтовый «чурбачок»*

На южной стороне храма есть весьма примечательный блок. На его боковой поверхности сохранился ряд непараллельных вертикальных надпилов. Такое впечатление, что блок использовали на манер чурбачка – он служил в качестве опоры, и на нем распиливали другие камни. Там где пила проходила дальше распиливаемого камня, она вгрызалась в «чурбачок» и оставляла след. Это уже само по себе говорит о том, что распиловка производилась с очень большой скоростью – мастер не успевал сразу остановиться, и пила продолжала движение даже после того, как камень, лежавший на «чурбачке», уже был распилен. Опять-таки это подразумевает отнюдь не ручную распиловку.

Другой подобный «чурбачок» лежит на краю храма – там, где ранее, судя по всему была какая-то известняковая «окантовка» пола (может быть, и отсутствующие ныне стены); остатки этой «окантовки» видны рядом. На каменном «чурбачке» есть еще одна любопытная деталь: в местах пропила базальтового блока сохранился известняковый материал!.. Пропилы были сделаны так давно, что за то время, которое базальтовый блок лежал рядом с известняковым, известняк чуть «поплыл». А может быть, в пропилах забились известняковые крошки. При монтаже или потом – не суть дело; важно, что базальтовый блок здесь стоит заведомо со времен строительства храма. Впрочем, в тех справочниках, где следы на блоках пола храма возле Великой пирамиды упоминаются, даже египтологи не высказывают никаких сомнений в их древности...



*Рис. 63. Известняковые вкрапления в пропилах.*

Следует отметить, что подавляющая часть распилов тут производит полное ощущение случайно оставленных следов, не имеющих никакого технологического назначения. И поражает та легкость, с которой инструмент входил в черный базальт!.. Подобное возможно только при **машинной обработке!**

Более того, на обработанных поверхностях нередко заметны явные отступления от ровных плоскостей. И эти отступления абсолютно не характерны для обработки камня на стационарных станках. Все гораздо больше похоже на то, что обрабатывающий механический инструмент (типа той же «болгарки» или «бензопилы») двигался рукой, а не жестко фиксированным механизмом. О наличии у древних египтян времен фараонов подобных **мобильных механических инструментов** не может быть и речи!..



*Рис. 64. Случайные надпилы на блоке черного базальта.*

\* \* \*

Базальтовый пол храма возле Великой пирамиды – далеко не единственный объект со следами распиловки. Довольно много следов на египетских камнях имеют такие параметры, которые использованием ручных медных пил объяснить нельзя

Более того. Среди огромного количества самых разных находок в Египте до сих пор нет ни одной (!) медной или хотя бы бронзовой пилы, которая применялась для распиловки камня (найлены лишь пилы, которыми обрабатывалось дерево, а первые пилы по обработке камня относятся уже к периоду Римской империи). Это по меньшей мере странно для нескольких тысяч лет, на протяжении которых египетская цивилизация не просто существовала как вполне сформировавшееся общество, но и строила дома, дворцы, храмы...

Есть и еще один весьма странный факт, который вообще ставит под сомнение все экспериментальные усилия египтологов.

Дело в том, что в VI веке до нашей эры Египет попал под власть набиравшей в то время силы Персидской империи. Персидские цари – Кир, Дарий, Ксеркс – в ходе своих завоеваний покорили крупнейшую территорию, на которой в том числе находились величественные древние сооружения. Под впечатлением увиденного, стремясь показать завоеванным народам, что и Персидская империя ничуть не уступает другим великим государствам древнего мира, ее правители затеяли грандиозное строительство, в ходе которого были возведены роскошные дворцы в Сузах, Пасаргаде и Персеполисе. Для этого со всех завоеванных стран были собраны лучшие каменотесы и строители, которые были снабжены самыми лучшими инструментами и владели самыми совершенными технологиями своего времени. Исторические документы, повествующие об этом, сохранились до сих пор.

В ходе экспедиции в Иран в июне 2009 года мы очень тщательно осматривали руины величественных дворцов персидских правителей, однако абсолютно нигде не нашли ни единого следа от какой-нибудь пилы. И это при том, что следы инструментов на камнях там были в изобилии. Но все они были следами от молотков и зубил, указывающими, что использовались именно ударные методы обработки камня – обстукивание и скальвание материала.

Более того, в Персеполисе оказался камень довольно приличного размера (по предположениям археологов, что-то типа жертвенника), на котором сохранились следы сразу всех стадий ручной обработки – начиная от самых грубых следов кирки (оставшихся, судя по всему, от вырубки блока в каменоломне), три последовательных уровня с уменьшающимися по глубине сколами, и вплоть до финальной шлифовки.





*Рис. 65. Поверхность со следами этапов обработки (Персеполис)*

Но вот что странно. Поэтапным скалыванием материала мастера стремились получить на этом блоке плоские поверхности, для чего гораздо удобнее было бы использовать обычную пилу, которая сразу дает довольно ровную плоскость. Тем более, что каменотесы тут работали с мягким известняком и в то время, когда уже были весьма совершенные бронзовые и даже железные инструменты.

Спрашивается: если в Египте уже давным-давно была известна такая эффективная технология, которая позволяла с помощью пил и абразива распиливать блоки даже из твердых пород камня, то почему мастера, которых персы собрали на строительство своих дворцов, эту технологию не использовали?!

Конечно, теоретически возможно, что технология распиловки была к этому времени уже утеряна. Подобное в истории случалось. Однако представляется очень маловероятным, что цивилизация с тысячелетними традициями каменного строительства вдруг случайно забыла столь простой и эффективный прием. Гораздо более логичен вывод о том, что египтяне никогда и не знали этого метода обработки камня!..

Но тогда получается, что вообще все следы распиловки на египетских камнях не имеют никакого отношения к египтянам времен фараонов и оставлены совсем другой – более древней, но более высоко развитой цивилизацией.

Тогда объясняется и тот странный факт, что до сих пор не найдено ни одной древней медной или бронзовой пилы для обработки камня. Как объясняется и то, что персы, которые собрали самые передовые технологии, даже при работе с мягким известняком и сланцем (основные материалы, которые применялись в персидских сооружениях) вместо распиловки вынуждены были использовать гораздо более трудоемкий способ многократного скалывания материала.



Камни Персии в заочном споре египтологов со сторонниками альтернативной истории оказываются аргументом вовсе не в пользу египтологов!..

И каким бы неожиданным не казался такой вывод, свидетельства его справедливости можно обнаружить и в самом Египте!.. Скажем, на сооружениях Птолемеевского периода (то есть практически сразу после взлета и падения Персидской империи) нет никаких следов пил там, где она была бы вполне уместна. Например, рядом с проходом в самом первом пилоне в Карнаке есть недоработанные блоки из песчаника (весьма легко поддающегося обработке бронзовыми инструментами), которые сохранили явные следы постепенного скалывания вместо распиловки... Совсем как в Персеполисе...



*Рис. 66. Следы скалывания на блоках пилона в Карнаке*

\* \* \*

### Пили пила, какая б ни была...

Версия того, что египтяне времен фараонов не владели технологией распиловки камня, заставляет пристальней присмотреться к следам пил на древних памятниках. И даже беглый взгляд сразу выявляет наличие признаков нескольких разных видов этого инструмента.

Простейший вид – прямая плоская пила. С ней вполне можно соотнести следы, которые остались на одном из блоков базальтового пола храма возле Великой пирамиды на плато Гиза. Достаточно характерные «запилы» под разными углами наклона пилы указывают на то, что с очень большой долей вероятности тут была использована именно плоская пила. Хотя, строго говоря, окончательно исключить вариант каких-то других видов пил тут нельзя, но все-таки след более походит на то, что оставляет привычная нам двуручная пила или большая ножовка.



*Рис. 67. Следы прямой пилы на базальтовом блоке возле Великой пирамиды*

Любопытно, что свидетельства даже столь простой распиловки в данном случае заставляют усомниться в причастности к ним древних египтян. Если бы распиловка осуществлялась медной или бронзовой пилой с использованием абразива, то наиболее эффективно было бы жестко зафиксировать как сам блок, так и плоскость движения пилы. Тем более, что при имеющихся размерах блока плоская пила должна быть (с учетом необходимого вымаха в каждую сторону) никак не меньше 2,5-3 метров длиной.

По всем соображениям, при подобных размерах и фиксации угол наклона пилы если и будет меняться, то незначительно – преднамеренное его изменение будет приводить к дополнительным трудностям и окажется довольно неэффективным. Между тем в реальности угол наклона пилы постоянно менялся, на что вполне определенно указывают «запилы» на блоке. Такая картинка была бы понятна и привычна при распиловке мобильным инструментом мягкого материала – например, небольшого

деревянного бруска – между тем тут мы имеем дело с гораздо более твердым черным базальтом.

Более того. Разные «запилы» имеют не только разный угол наклона, но и расположены вдобавок в разных плоскостях!.. При ручной распиловке столь явных отступов в сторону при каждом новом «запиле» быть не должно, ведь они приводят к необходимости приложения к пиле дополнительной боковой нагрузки, и весьма немалой. А тут – полное впечатление, что мастерам вообще не составляло никаких хлопот ни изменить угол наклона, ни сделать отступ. Как будто они имели дело действительно с мягким деревом, а не черным базальтом.

Еще более удивительна другая малозаметная деталь, которая прослеживается не только на этом, но и на других блоках пола храма возле Великой пирамиды. Дело в том, что, судя по имеющимся признакам, предварительно блок был сделан методом простого скалывания материала, и уже после этого подвергся обработке пилой. Белесоватая поверхность, полученная путем скалывания, видна на снимке выше более темной поверхности, отшлифованной в процессе распиловки. Так вот: плоскость распиловки отличается от плоскости поверхности, полученной скалыванием, – они имеют наклон друг к другу. На разных блоках храма по-разному, но во всех случаях не более буквально всего нескольких градусов!..

Для того, чтобы получить такой результат, во-первых, и сам камень, и плоскость движения пилы должны были быть очень жестко зафиксированы; а во-вторых, пила должна выдерживать сильнейшую боковую нагрузку. Причем эта боковая нагрузка стремилась бы вернуть пилу в плоскость обстуканной поверхности, и заставить ее заглубляться под столь малым углом к этой поверхности при ручной распиловке просто не хватило бы никаких ручных сил – тут нужно именно машинное оборудование...

Данный блок является, пожалуй, самым показательным для тех следов, которые более-менее уверенно можно соотнести с применением именно простых плоских пил. Другие аналогичные блоки куда менее информативны. Более того, следы, оставшиеся на них, вполне могли быть оставлены как плоской пилой, так и другими инструментами. Например, дисковыми пилами...

\* \* \*

Дисковые пилы – дело вообще немыслимое для древних египтян. Ведь для того, чтобы резать камень такой пилой, нужен диск, который вращается с весьма большой скоростью. Соответственно, должен быть способ обеспечить это быстрое вращение; должен быть какой-то механизм, который обеспечивает это вращение; и должен быть источник соответствующего усилия. Простая модификация гончарного круга – пусть даже с каким-то хитроумным приспособлением, увеличивающим эффективность усилий рук или ног – тут абсолютно не проходит. Для того, чтобы резать камень дисковой пилой, нужно именно механическое оборудование. Особенно в тех случаях, когда речь идет о твердых породах камня.

Между тем в Египте весьма немало древних артефактов со следами дисковых пил. Например, след на базальтовом блоке пола храма возле пирамиды Усеркафа в Саккаре (Усеркаф – первый фараон V династии – примерно 2500 год до н.э.). Спутать этот след с результатом действия какого-то иного инструмента просто невозможно – тут явно использовалась именно дисковая пила. Причем по параметрам оставленного следа можно сделать вывод, что размер диска, разрезавшего камень, составлял порядка нескольких десятков сантиметров в диаметре.





*Рис. 68. Следы дисковой пилы на базальтовом блоке в храме Усеркафа*

Следы, подобные этому следу на блоке пола храма Усеркафа, оставляет привычная нам болгарка, которая считается ныне «ручным инструментом». И из-за этого нередко возникает серьезная путаница. Ведь и в отношении древних обществ мы привыкли использовать тот же термин, хотя вкладываем в него совершенно иное содержание – простейшие инструменты, функционирующие исключительно за счет ручной силы человека. Однако болгарка лишь удерживается рукой, а вращение-то ее рабочего диска обеспечивается уже механическим устройством, которое приводится в действие с помощью электричества (в камнеобрабатывающей промышленности вместо электричества используют также воздух или воду под давлением). Поэтому болгарка на самом деле является тем, что при анализе древних артефактов следует называть машинным оборудованием!.. Пусть даже это машинное оборудование и перемещается в пространстве обычной рукой...



На использование инструмента, похожего на болгарку, указывают и следы, сохранившиеся на боковой стенке саркофага из черного базальта, который также находится в Саккаре, но уже в другой пирамиде – пирамиде, которую египтологи относят к фараону VI династии Тети (по разным данным 2320-2370 лет до н.э.).



*Рис. 69. Следы дисковой пилы на саркофаге в пирамиде Тети*

Кривизна этих следов не оставляет сомнений в том, что использовался именно диск. А весьма заметная беспорядочность следов указывает на то, что перемещала его в пространстве, скорее всего, рука. Причем явно небрежно – весь саркофаг имеет довольно неровные стенки. Возникает впечатление, что изготовители саркофага просто отхватывали болгаркой кусок за куском от базальтового блока так, как заблагорассудится. Видимо, качественный результат их не особенно интересовал, важна была лишь общая форма прямоугольной коробки. В итоге, следы от использования механического инструмента можно найти буквально на всех гранях саркофага.

Аналогичная небрежность видна и на базальтовом блоке, который находится в боковой стенке прохода в храм возле пирамиды Ниусера в Абусире (Ниусер – фараон V династии). Тут тоже не возникает никаких сомнений в использовании именно дисковой пилы. Причем положение диска явно изменялось в ходе распиловки – глубина его проникновения в материал заметно меняется по длине блока. Мастеров совершенно не интересовала красота и эстетичность результата их работы в данном месте – они лишь надрезали блок и откололи его лишнюю часть.



*Рис. 70. Следы дисковой пилы в храме Ниусера*

Еще большая неаккуратность исполнения видна на базальтовом блоке, который находится в храме возле пирамиды Пепи II в Южной Саккаре (там же, где и «показательный» блок со следами использования разных технологий – см. ранее). Здесь мастер (которого в данном случае и мастером-то сложно назвать) вообще не задумывался о том, чтобы сделать хоть что-то более-менее ровно – он резал твердый черный базальт как ему в голову придет. Результат настолько небрежен, что мы даже назвали этот блок «работой пьяного пильщика».



*Рис. 71. «Работа пьяного пильщика»*

Блок производит впечатление совершенно чужеродного элемента – единственный блок из черного базальта в окружающей известняковой кладке, которая выполнена абсолютно в полном соответствии с технологиями и возможностями египтян времен Древнего Царства (кладка на растворе из небольших блоков со следами обтесывания). Осматривая его мы сошлись во мнении, что скорее всего речь должна идти о вторичном использовании фараоном блока, изготовленного ранее совсем иной цивилизацией. Египтяне где-то этот блок подобрали в том виде, в каком нашли, выдолбили в нем желоб для стока воды, и уложили туда, где для чего-то сочли необходимым.

Впрочем, гипотеза вторичного использования египтянами более древних артефактов напрашивается довольно часто. Особенно в тех случаях, когда речь идет о следах обработки дисковыми пилами...

В целом, следы инструментов на разных каменных блоках указывают на колоссальную разницу двух уровней технологии. И тут надо либо признавать, что египтологи кардинально ошибаются в уровне развития общества времен Древнего Египта, и египтяне обладали развитым машинным производством – для чего на самом нет никаких оснований. Либо предполагать наличие еще до египтян высоко развитой цивилизации, как минимум достигшей уровня машинных технологий и оставившей и нам, и фараонам немало свидетельств использования дисковых пил.

Подобных следов всего за несколько экспедиций мы нашли десятки, если не сотни. И тут приведены лишь некоторые из них...



\* \* \*

Однако следы дисковых пил есть не только в Египте. Мы нашли их и на другом континенте в ходе своей экспедиции в Перу и Боливию.

В перуанском Ольянтайтамбо, упоминавшемся ранее в качестве сооружения допотопной цивилизации, несколько в стороне от основного комплекса, на высоте нескольких метров на почти отвесной скале имеется весьма примечательная небольшая горизонтальная площадка. Самим своим существованием она уже вызывает удивление – из естественной гранитной скалы полуовалом вырезан кусок так, что образовалась не только горизонтальная площадка, но и вертикальная стенка криволинейной формы. Причем вертикальная стенка в результате оказалась даже не отшлифованной, а отполированной!..



*Рис. 72. Участник экспедиции Александр Дымников (на скале) осматривает площадку с пропилами.*

Впрочем, таких вырезов с отполированными вертикальными поблизости немало. А этот отличается еще и тем, что на его горизонтальную поверхность нанесена своеобразная «сетка» – видимо, для того, чтобы нога не соскальзывала с мокрого камня в дождливую погоду.

Подобные «сетки» можно увидеть на ступеньках при входе на некоторые станции московского метро и в переходах, где велика вероятность поскользнуться на мокром граните. Делается такая «сетка» как раз болгаркой, в которой для этих целей устанавливается диск с алмазным абразивом.



Явно схожий инструмент использовался и на скале в Ольянтайтамбо. Только тут прорезы гораздо более глубокие, чем на московских ступеньках. Вдобавок в ряде мест заметно, что каждая линия сделана двойным проходом инструмента. При этом ширина режущей кромки диска была всего порядка миллиметра!..



*Рис. 73. Пропилы на площадке на скале в Ольянтайтамбо*

В отличие от московских ступенек площадка на скале в Ольянтайтамбо «необитаема» – туристы там не ходят. Не ходили они и раньше. Эта площадка вообще в стороне и гораздо выше туристической тропы. Следовательно, эта сетка была сделана не для них. Вдобавок, данное место давно считается археологическим памятником, а археологи подобным образом не «хулиганят», нарезая «сетки» на древних объектах. Все указывает на то, что «сетка» сделана в давние времена. Но когда?..

У испанских конкистадоров дисковых пил не было. У инков тем более не было вообще никаких пил. Получить же подобное простым скалыванием материала просто физически невозможно – слишком ровные как сами углубления, так и их кромки. Тут речь может идти только о механическом инструменте. Так что все указывает лишь на то, что «сетка» оставлена тут некоей неизвестной древней цивилизацией, имевшей

очень и очень высокий уровень технологического развития. Что, впрочем, вполне сочетается с выводом, уже полученным ранее в отношении строителей основного комплекса Ольянтаймбо...

Прорези, аналогичные тем, что оставлены на скале в Ольянтаймбо, есть и в соседней Боливии – в Тиауанако. Здесь на территории весьма сильно разрушенного памятника под названием Пума-Пунку можно увидеть гранитный блок с очень ровным вертикальным надрезом. Правда, одинарным, а не двойным, как в Ольянтаймбо. Зато этот надрез сопровождается еще и целым рядом регулярных круглых отверстий диаметром всего в пару миллиметров.



*Рис. 74. Гранитный блок с надрезом и отверстиями в Пума-Пунку*

Найти сколь-нибудь вразумительные версии объяснения, зачем кому-то могло понадобиться сделать подобный надрез с отверстиями, мы не смогли. И сошлись лишь на том, что будем условно считать их «отверстиями для сетки против больших комаров»...



Еще один блок с аналогичными надрезами и отверстиями лежит неподалеку. Явно выполненный с использованием тех же самых инструментов, он озадачил еще больше. Две параллельные прорези начинаются фактически из ниоткуда – не от края, а с совершенно произвольного места на блоке, а отверстия расположены на разных гранях блока, образуя совершенно бессмысленную цепочку криволинейной формы.



*Рис. 75. Гранитный блок с двумя надрезами и цепочкой отверстий в Пума-Пунку*

Если цель подобных «изысков» изготовителей этих блоков так и осталась полной загадкой, то в использовании тут именно механических инструментов сомнений у нас не было никаких – слишком ровные прорезы и углубления, а также кромки у них. Ничего подобного никакими «ударными» методами простыми медными и бронзовыми инструментами, которые были у местного населения в древности, изобразить невозможно. Более того, начало прорезей «из ниоткуда» на втором блоке указывает на использование чего-то именно типа дисковой, а не прямой пилы...

Но гораздо более явные следы от дисковой пилы можно увидеть на территории еще одного перуанского археологического памятника – Саксайуамана. Здесь от естественной скалы отрезан квадратный кусок размером с треть метра. Зачем кому-то понадобился кусок обычной скалы – трудно сказать. Может быть, для каких-нибудь лабораторных исследований или просто «на память»... Зато совершенно очевидно, что сделано это было инструментом, который ни с чем, кроме дисковой пилы, соотнести просто невозможно. Как невозможно и соотнести этот инструмент с инками, которых историки считают представителями единственной сколь-нибудь серьезно развитой здесь цивилизации в прошлом.



*Рис. 76. Следы дисковой пилы в Саксайуамане*



Совсем неподалеку от места, где сохранились эти следы дисковой пилы, сделана вообще невообразимая вещь – от той же скалы отрезан весьма приличный кусок, длиной не менее доброго десятка метров. Причем изначально скала была надрезана тоже чем-то вроде дисковой пилы, след от которой остался почти по всей длине отрезанного куска. Надрез совсем неглубокий – не более двух сантиметров, и вряд ли его хватило, чтобы отделить многотонную глыбу от основной скалы. Скорее всего, он был сделан лишь в качестве своеобразной разметки. И это указывает на то, что мастерам не составляло абсолютно никаких проблем на длине в десяток метров заглубиться на пару сантиметров в твердую магматическую породу, в то время как для современной болгарки это представляло бы весьма непростую задачу.



*Рис. 77. Надрез на скале в Саксайуамане*

Достаточно очевидно, что при работе с твердым камнем инструмент постепенно изнашивается. И некоторые частицы материала инструмента неизбежно будут застревать в неровностях обрабатываемого камня, образуя микровкрапления. И чем мягче материал инструмента, тем больше будет таких микровкраплений. Причем микрочастицы материала инструмента способны настолько сцепляться с частицами минералов (особенно в таких неоднородных породах как, скажем, гранит), что даже тысячи лет – ничтожный срок для полного вымывания или выветривания этих микровкраплений в ходе естественных эрозионных процессов.

Нам удалось взять образец скалы с надрезом. Дальнейшие исследования прихваченного с собой образца с помощью электронного микроскопа дали ожидаемый нами, но неприятный для историков результат – на поверхности надреза **нет ни малейших следов ни меди, ни олова**. Следовательно, ни медные, ни бронзовые инструменты не применялись при его создании. А ведь у инков ничего иного не было!..

Результаты анализов дают лишь очередное подтверждение того, что к созданию надреза инки не имели абсолютно никакого отношения. Это – дело рук совсем иной, гораздо более древней, но гораздо более развитой цивилизации. И в действительности к делу рук этой же отрицаемой историками цивилизации (а вовсе не инков) следует отнести другое более изрезанное и более известное место на той же самой скале – так называемый «трон Инки»... Впрочем, как и весь мегалитический комплекс Саксайуамана...



*Рис. 78. «Трон Инки»*

\* \* \*

Длинные надрезы, как на скале в Саксайуамане, встречаются и в Египте. Только здесь они носят характер, скорее декоративный, чем технологический. Их в изобилии можно найти, скажем, в Карнаке. Тут надрез (или прорезь) чаще всего как бы очерчивает на поверхности камня зоны, в которых находятся изображения или иероглифы.

Например, на стойках гранитных ворот, расположенных в центральной части комплекса – непосредственно перед Гранитным храмом – такие надрезы, разграничивая разные части изображений, проходят по всей высоте ворот. А это – порядка 5-6 метров!..



При такой большой протяженности надрезы очень небольшие по глубине (всего на сантиметр) и имеют в сечении V-образную форму – начинаясь буквально с 3-4 миллиметров на входе и заканчиваясь острым углом практически нулевой ширины. И такая поистине ювелирная работа выполнена по всей длине прорези, то есть на все 5-6 метров!.. Вдобавок, поверхности внутри надреза отполированы!..

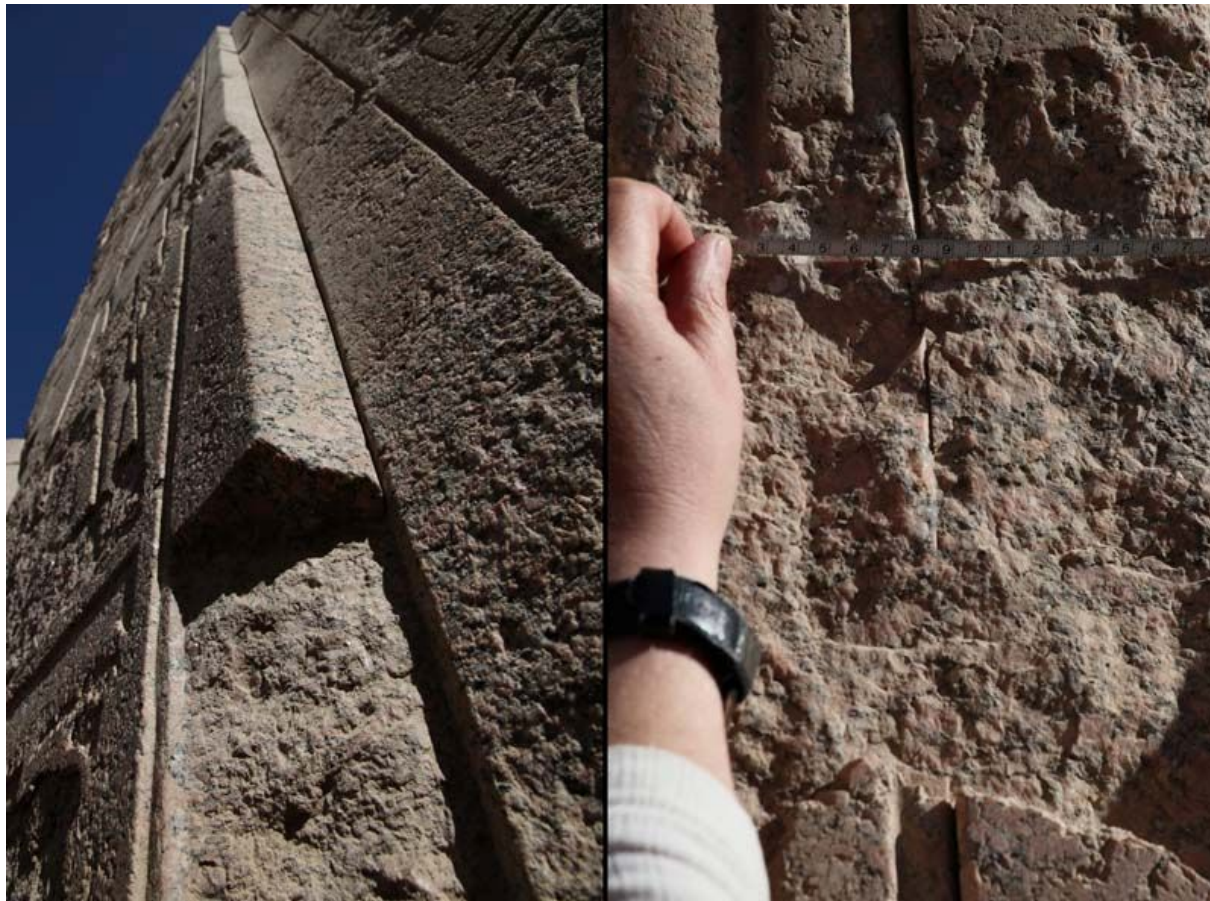

*Рис. 79. Декоративные надрезы на гранитных воротах в Карнаке*

Анализ образца, взятого нами с этих ворот, который был выполнен с помощью метода рентгеновской масс-спектрометрии, показал, что на отполированной поверхности внутри надреза нет абсолютно никаких следов ни меди, ни олова. Следовательно, и здесь (также как в Саксайуамане) не использовались ни медные, ни бронзовые инструменты. Впрочем, сделать подобное вручную даже с помощью бронзовых инструментов времен Нового Царства (а именно этим периодом египтологи датируют этот участок Карнакского комплекса) на столь твердом материале как гранит – физически невозможно. А ведь здесь вовсе не единичный такой надрез!..

Какая-то обычная плоская пила тут не подходит – слишком большая длина получается. Гораздо лучше надрезу соответствует дисковая пила (болгарка), имеющая в сечении V-образную рабочую часть. И если присмотреться повнимательней, то у некоторых надрезов можно заметить местами «виляние» из стороны в сторону – как раз такое, какое имело бы место, если бы рука мастера, ведущая болгарку, вдруг по какой-то причине дрогнула.

Пожалуй, чисто теоретически, сейчас можно создать подобное. Но опять-таки чисто теоретически. А практически, есть две очень серьезные проблемы. Во-первых, у нас нет дисковых пил, предназначенных для обработки камня и имеющих практически нулевую толщину режущей кромки. Особенно для работы с таким твердым камнем как

гранит. При распиловке гранита нагрузка на инструмент в его рабочей зоне будет такова, что тонкая кромка инструмента просто ее не выдержит. А во-вторых, современный мастер при работе с болгаркой за один проход прорезает материал на весьма небольшую глубину – в лучшем случае на миллиметр-другой, и поэтому в случае какой-то ошибки имеет возможность ее исправить при следующих проходах. Здесь же «виляния» прорезы выглядят так, будто они сделаны всего за один-единственный проход!.. Инструмент разрезал гранит как будто это был не камень, а совсем мягкая древесина!..

Впрочем, иногда древние мастера делали все-таки не один проход, а два. В таких случаях иногда – как, скажем, в случае с обломком обелиска, лежащим ныне возле Священного озера рядом со знаменитой скульптурой скарабея, вокруг которой так любят ходить кругами туристы – надрез имеет «ломаную» поверхность с двумя плоскостями, расположенными под разными углами. А иногда имеет место двойной след от инструмента в одном надрезе. Такой след от двойного прохода можно увидеть на одном из многочисленных гранитных обломков, которые ныне сложены рядами в пока закрытой для туристов зоне Карнака, где проходят реставрационные работы.



*Рис. 80. След двойного прохода в надрезе на гранитном блоке*



\* \* \*

Впрочем, древние мастера использовали не только небольшие болгарки, но и дисковые пилы весьма внушительных размеров. Так, например, в Абу-Роаше (севернее Каира) возле остатков то ли пирамиды, то ли мастабы (историки до сих пор не пришли к единому мнению на этот счет), относимой к фараону IV династии Джедефра, лежит довольно невзрачный гранитный блок со следами распиловки. Верхняя поверхность этого блока имеет вогнутость. На ней же – два небольших «буртика», образовавшиеся в результате ошибок при распиловке. При этом «буртики» расположены в той же геометрической плоскости, в которой изогнутая поверхность блока образует дугу окружности.



*Рис. 81. Гранитный блок со следами дисковой пилы в Абу-Роаше*

Если бы блок распиливали плоской пилой, то «буртики» располагались бы не параллельно, а перпендикулярно этой плоскости. Существующее же их расположение указывает на то, что использована была именно дисковая пила. Причем если ориентироваться на параметры блока, то пила была порядка 2,5-3 метров диаметре. А это – предел для дисковых пил в современной камнеобрабатывающей промышленности...

В знаменитом Осироне – сооружении в Абидосе, которое находится ныне ниже уровня поверхности земли – в качестве перекрытия «входа» (если его так можно назвать) использован блок розового порфира, который также имеет характерные признаки распиловки. Его не допилили до конца, а лишь скололи небольшую недопиленную часть (часто повторяющийся прием, кстати) и уложили так, что скол оказался сверху.



*Рис. 82. Блок со следами распиловки в Осироне*

Если бы этот блок распиливали плоской пилой, ее длина была бы слишком большой – порядка десяти метров. Гораздо более вероятно, что использовалась именно дисковая пила. По крайней мере, при распиловке камня дисковой пилой на современном станке остается именно такой характер следов, какой имеет место на блоке из Осирона. Но если тут была использована дисковая пила, то ее диаметр также приближался к 2,5-3 метрам!..



\* \* \*

В храме Ниусера в Абусире, где находится блок со следами «кривого» прохода дисковой пилой, есть еще один блок из того же черного базальта также с явными следами распиловки. Край его неотпиленной и просто сколотой части имеет ярко выраженную вогнутость, которая наводит на мысль об использовании и тут дисковой пилы. Однако при попытке вычислить по параметрам этой вогнутости размер необходимой дисковой пилы (что делается по элементарным геометрическим соотношениям) мы получили совсем уж нереальную величину – пила должна была иметь диаметр более 11 метров!..



*Рис. 83. Замер изогнутости края распиловки на блоке в храме Ниусера*

Конечно, можно предположить, что неизвестная древняя цивилизация обладала более развитыми у нас технологиями (и на это указывает на самом деле целый ряд признаков), но дисковая пила диаметром 11 метров – это совсем уж чересчур!.. Хотя бы по тем соображениям, что изготавливать подобную пилу ради того, чтобы распиливать потом на ней блок менее метра толщиной, – по меньшей мере нерационально...

Пришлось искать какие-то иные варианты объяснения столь странной формы края распиловки. Например, предполагать, что использовался диск меньшего размера диаметром, который почему-то двигался по криволинейной траектории. Или что использовалась плоская пила с закругленной рабочей частью, и распиловка производилась при ее движении, схожем с движением маятника. И тот и другой вариант, при всей их «странности», вполне объясняют и то, что весьма заметные риски на распиленной части имеют также похожую форму вогнутости. Но есть и деталь, которая не очень вписывается в эти версии.

Дело в том, что поверхность распила весьма далека от ровной плоскости, какую следовало бы ожидать в предположенных случаях (поскольку и в том, и в другом варианте, механизм, задающий движение пилы, должен был, по идее, довольно жестко фиксировать плоскость ее движения). Отклонения же от плоскости особенно отчетливо были заметны по лучам клонившегося к закату солнца, которые в местах неровностей проникали под поставленную на поверхность линейку.



*Рис. 84. Неровность распиленной поверхности*

Алексей Тесленко подметил, что характер неровностей напоминает те, которые возникают, например, при распиловке толстых бревен бензопилой «Дружба». Вариант цепной или, скажем, тросовой пилы для обработки камня вполне допустим – в промышленности используются в том числе и тросовые пилы, когда распиловка гранита производится натянутым стальным тросом с алмазными насадками. Правда, тут была одна незадача – изгиб рисков и самого края распила при использовании привычной цепной или тросовой пилы должен был бы быть в другую сторону. Но это противоречие вполне разрешается в случае, если в конструкцию такой пилы добавить некую изогнутую наружу направляющую для цепи или троса. Для нас это, конечно, не очень привычно, но нельзя ведь сказать, что такого не могло бы быть вообще...

Версия же использования цепной или тросовой распиловки на самом деле позволяет объяснить странные отклонения от плоскости обработанной поверхности, которые, как оказывается, не столь уж редки на древнеегипетских артефактах. А на некоторых блоках пола храма возле Великой пирамиды они достигают такой величины, что трудно им найти более разумное объяснение, нежели распиловка довольно свободно «гуляющим» тросом или цепью.





*Рис. 85. Неровность поверхности блока возле Великой пирамиды*

Однако и цепные, и тросовые пилы требуют машинного привода – «на ручной тяге» они работать не смогут, так как в этом случае и цепь, и трос будут просто застревать в камне. Так что и здесь мы имеем дело не с примитивным ручным трудом, а с машинными технологиями...

\* \* \*

## Трубчатое сверление

Другой вид следов инструментов, на которые обратил внимание Флиндерс Петри еще сто лет назад, были следы от так называемого трубчатого сверления. Речь идет о создании круглых отверстий и углублений с помощью не привычного в быту сплошного сверла, а с помощью сверла в форме трубки. Такая форма позволяет значительно упростить процесс создания отверстий и углублений в камне, поскольку значительно уменьшается площадь рабочей поверхности сверла. Соответственно снижаются нагрузки на инструмент, равно как и усилие, которое необходимо к нему прикладывать.

При создании углублений с помощью трубчатого сверла в камне создается прорезь в форме окружности на необходимую глубину. Затем сверло вынимается, и наносится боковой удар по оставшемуся в центре материалу (так называемому керну). В результате удара керн обламывается у основания и удаляется. Все – круглое углубление готово. А при создании сквозных отверстий, как довольно очевидно, керн выпадает сам собой. Простая и эффективная технология.

Однако с ее помощью можно делать не только круглые углубления и отверстия. Древние мастера создавали, например, внутренние полости саркофагов, используя трубчатое сверло для выемки материала из этой полости. В целом ряде случаев это гораздо проще, нежели каким-то иным образом вынимать материал – выдалбливать или вырезать.

Следы использования такой технологии при создании полости саркофага, который находится в Великой пирамиде, обнаружил еще Флиндерс Петри.

«На восточной стороне внутренней поверхности остался сохранившийся кусок отверстия трубчатого пропила, где мастера наклонили сверло в сторону, отойдя от вертикали. Они усердно пытались полировать все рядом с этой частью, и выбрали около 1/10 дюйма по толщине все вокруг нее; но тем не менее они вынуждены были оставить сторону отверстия на 1/10 дюйма глубже, на 3 дюйма длиннее и на 1,3 дюйма шире; основание этого места – на 8 или 9 дюймов ниже первоначальной вершины ящика. Они сделали подобную ошибку на северной стороне внутренней части, но в гораздо меньшей степени» (Ф.Петри).

Величина ошибок, допущенных изготовителями саркофага, вновь, как и в случае с плоскими пилами, навела Петри на мысли не о ручной, а о машинной обработке. При ручном сверлении ошибки могли бы быть исправлены без столь значительных «лишних» заглублений, требующих многих часов изнурительной работы. И то, что подобные ошибки все-таки были сделаны, указывает на довольно большую скорость продвижения инструмента – в данном случае трубчатого сверла.

Более того, Петри обратил внимание на то, что в местах сверления сохранились отчетливые риски, оставленные сверлом. Такие же риски обнаруживались и на находимых археологами кернах. По параметрам этих рисок на одном из кернов Петри попытался оценить параметры сверлящего инструмента. Для скорости вращения и подачи сверла он получил просто невообразимые значения, которые в тысячи (!) раз превышали параметры современного ему машинного оборудования.

«Достоинным удивления является величина сил резания, о которой свидетельствует скорость, с которой сверла и пилы проходили сквозь камень; по-видимому, при сверлении гранита 100-миллиметровыми сверлами на них действовала нагрузка не менее 1-2 тонн. У гранитного керна № 7 **спиральная риска**, оставленная режущим инструментом, имеет шаг вдоль оси отверстия, равный дюйму (25,4 мм) [похоже, здесь в источнике опечатка; реальные значения на порядок ниже, см. хотя бы

исследования Данна ниже – А.С.], при длине окружности отверстия 6 дюймов (152,4 мм); этому соответствует потрясающая скорость резания... Такую геометрию спиральных рисок нельзя объяснить ничем, кроме того, что подача сверла осуществлялась под огромной нагрузкой...» (Ф.Петри)



*Рис. 86. Риски на боковых стенках углубления в гранитном блоке в храме Усеркафа*

Эти «неудобные» выводы Петри египтологи тоже весьма старательно похоронили. В итоге упоминания о них можно было найти лишь в так называемой «альтернативной литературе», достоверность информации в которой подвергается нередко вполне справедливой критике...

В конце XX века, через сто лет после Петри, его выводами заинтересовался американский исследователь Кристофер Данн, который сам имел немалый опыт работы в отраслях, связанных с техническим знанием. И дабы избежать ошибок, связанных с потенциально возможным искажением информации за столь длительный промежуток времени, он решил перепроверить выводы Петри. К счастью для Данна, далеко не все египетские артефакты оказались ныне похоронены в закромах Каирского музея, куда доступ любым представителям альтернативных взглядов на древнюю историю закрыт самым категоричным образом. Многие в свое время было вывезено в другие страны. В том числе и самим Петри, «добыча» которого ныне хранится в музее его имени в Лондоне, где режим допуска гораздо более лоялен к нетрадиционным точкам зрения. А среди экспонатов этого музея есть и тот самый «кern №7», который Данн получил возможность исследовать вслед за Петри.

Выводы Данна еще больше поражают.

«В 1983 году Дональд Ран (Rahn Granite Surface Plate Co., Дэйтон, штат Огайо) сказал мне, что алмазные сверла, вращающиеся со скоростью 900 оборотов в минуту, проникают в гранит со скоростью 1 дюйм за 5 минут. В 1996 Эрик Лейтер (Trustone Corp) сказал мне, что эти параметры с тех пор не изменились. Скорость подачи современных сверл, таким образом, составляет 0,0002 дюйма за оборот, демонстрируя, что древние египтяне были способны сверлить гранит со скоростью подачи, которая была в 500 раз больше (или глубже за один оборот сверла), чем современные сверла. Другие характеристики также создают проблему для современных сверл» (К.Данн).

Среди «других характеристик» есть такой поразительный факт: спиральная риска, оставленная сверлом, оказывается глубже при прохождении через кварц, чем через более мягкий полевой шпат!.. Этого не может быть при ручном сверлении. Хотя о каком еще ручном сверлении может вообще идти речь при подобной скорости прохождения инструмента сквозь столь твердый материал как гранит – здесь явно машинная обработка...

Понимая всю сложность обеспечения параметров, имеющихся на «керне № 7», при обычном сверлении даже на современных станках, Данн выдвинул альтернативный вариант. Он предположил, что строители использовали так называемое ультразвуковое сверло.

Данн сравнивает процесс сверления ультразвуковым методом с бурением асфальта пневматическим молотком, с той разницей, что частота вибрации настолько велика, что ее нельзя увидеть глазом – она составляет 19-25 тысяч ударов в секунду. При помощи абразивного раствора или пасты ультразвуковой режущий аппарат вгрызается в материал, перемалывая его колебательными движениями. Использование такого ультразвукового сверла способно полностью объяснить все характерные особенности имеющихся следов.

В частности, винтовые риски (которые оказались вдобавок **парными**, как показали исследования Данном «керна № 7») образуются в этом случае не за счет режущего вращения сверла (которого при таком «сверлении» нет), а за счет винтовой подачи вибрирующего сверла вглубь материала.

«При ультразвуковой механической обработке инструмент может погружаться прямо вниз в обрабатываемый материал. Он может также вворачиваться в материал. Спиральное углубление можно объяснить, если мы будем рассматривать один из методов, которые преимущественно обычно относят к передовым машинным компонентам. Скорость вращения сверла не является значимым фактором в этом методе обработки. Вращение сверла – просто средство, чтобы придвинуть сверло к обрабатываемой поверхности. При помощи метода винта и гайки трубчатое сверло может быть плотно прижато к рабочей поверхности, поворачиваясь по направлению часовой стрелки. Винт постепенно проходил бы через гайку, вынуждая колеблющееся сверло продвигаться в гранит. Это было бы ультразвуковое вынужденное движение сверла, которое будет осуществлять резание, а не вращение. Последнее было бы необходимо только, чтобы поддерживать режущее действие в рабочей области. По определению, этот процесс – не процесс бурения, по обычным стандартам, а процесс размолы, в котором абразивы вызывают воздействие на материал таким образом, что удаляется регулируемое количество материала» (К.Данн, «Развитая машинная обработка в Древнем Египте»).



«Наиболее существенная деталь просверленных отверстий и ядер, изученных Петри, – то, что **отверстие прорезано глубже через кварц, чем через полевой шпат**. Кристаллы кварца используются в производстве ультразвуковых колебаний и, наоборот, отзывчивы к влиянию вибрации в ультразвуковом диапазоне, и в них можно сгенерировать высокочастотные колебания. В механической обработке гранита с использованием ультразвука более твердый кварц не обязательно оказал бы большее сопротивление, как это было бы в обычных методах механической обработки. Вибрирующий с ультразвуковой частотой инструмент нашел бы многочисленных «помощников» при прохождении через гранит, находящихся непосредственно в граните! Вместо сопротивления режущему воздействию, кварц отреагирует и начнет вибрировать в резонансе с высокочастотными волнами, и усилит абразивное действие по мере того, как через него проходит инструмент» (там же).

Однако высокочастотные вибрации будут серьезно увеличивать изнашиваемость инструмента. Частично же эту проблему ультразвукового сверления могло бы решить использование, например, так называемого «эффекта Ребиндера». Этот эффект возникает, если в процессе обработки используются поверхностно-активные вещества, которые заставляют материал становиться пластичным и как бы «перетекать» из зоны нагрузки туда, где нагрузки нет. Для гранита таким поверхностно-активным веществом является обычная вода. И «эффект Ребиндера», как считают современные геологи, именно из-за наличия воды в коре Земли заставляет гранитные породы при определенных условиях как бы перетекать из одной зоны в другую. Только происходит это на приличных глубинах – в нижнем слое коры.

То есть в принципе, можно было бы внутрь трубчатого ультразвукового сверла подавать под высоким давлением сильно нагретый пар, который не только попутно удалял бы выбранный материал, но и мог бы существенно снизить величину той нагрузки, которую нужно подавать на сверло, а следовательно и снижал бы его изнашиваемость...

Остается только добавить, что ультразвуковые сверла появились только в конце XX века, а эффект Ребиндера на граните является ныне лишь сугубо теорией. На практике его еще даже и не проверяли. Это – дело будущего...

\* \* \*

В последнее время появилось немало энтузиастов, которые, не жалея времени и сил, пытались воспроизвести сверление гранита разными трубчатыми сверлами – в том числе и медными трубками с использованием свободного абразива. В ходе подобных экспериментов лишь подтверждается вывод, полученный нами в ходе экспедиций, который можно сформулировать так: медным трубчатым сверлом с использованием свободного абразива (например, кварцевого песка) сверлить гранит можно и вручную, но интересные нас артефакты сделаны вовсе не этим способом.



*Рис. 87. Следы трубчатого сверления в гранитном блоке в храме Сахура*

Дело в том, что следы, остающиеся при использовании подобной технологии, кардинальным образом отличаются от того, что имеется на древних артефактах.

Во-первых, при определенных условиях (например, при добавлении к абразиву достаточного количества воды) действительно возникают риски и на керне, и на боковых стенках просверливаемого отверстия. Однако они носят характер не острых регулярных «царапин» (как на египетских артефактах), а сильно сглаженных нерегулярных углублений.

Во-вторых, образующиеся риски имеют вид концентрических окружностей. Иногда эти риски идут чуть волнистой линией, но никогда не образуется спираль (а тем более спираль двойную!), которая имеет место на керне №7.

И в-третьих, при ручном сверлении поверхность боковых стенок получается в лучшем случае отшлифованной, а на египетских артефактах видна ярко выраженная полировка (что указывает на малый размер зерен абразива, если он использовался, и большую скорость сверла). Причем такая полировка прослеживается на египетских артефактах по всей глубине просверленных в граните углублений – вплоть до самого основания керна, что указывает на то, что полировка возникла именно в ходе сверления, а вовсе не в процессе какой-то дальнейшей эксплуатации (например, при движении деревянного засова или вращении стойки дверей – для чего подобные углубления могли использоваться).

\* \* \*

Поражают и другие параметры некоторых просверленных углублений. Например, углублений диаметром всего от 1 до 2 сантиметров в гранитном обелиске, обломок которого сейчас находится в горизонтальном положении и расположен неподалеку от входа в храмовый комплекс Карнака – чуть левее «туристического проспекта». Судя по всему, эти углубления просверлены тут сугубо в «технологических» целях. Похоже, они служили для крепления декоративных (возможно, золотых) пластин на обелиске – совсем как мы сегодня для того, чтобы загнать в стенку гвоздь или шуруп, сверлим ее и забиваем затем в отверстие пробку или дюбель...

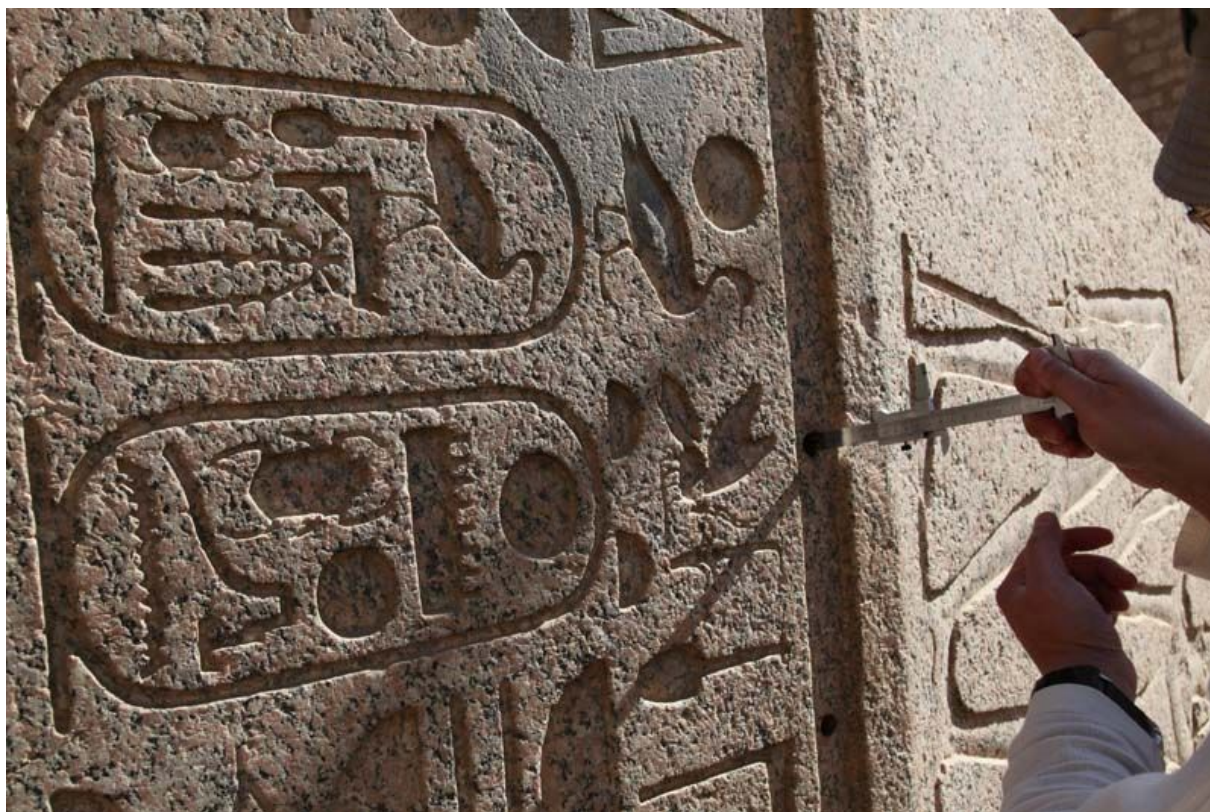

*Рис. 88. Углубления в гранитном обелиске (Карнак)*

Глубина их порядка десяти сантиметров. И вот что удивительно: некоторые из этих углублений, вопреки ожиданиям, уходят в материал не строго перпендикулярно поверхности, а имеют наклон порядка 10, а то и даже 20 градусов!..

Попробуйте-ка просверлить хотя бы бетонную стенку даже победитовым сверлом под таким наклоном. Сверло так и будет норовить соскользнуть в сторону. И уж тем более это будет происходить при попытке просверлить гранит. А тут – абсолютно никаких признаков того, чтобы инструмент куда-нибудь соскальзывал. Создается впечатление, что сверло входило в гранит как в пенопласт – за одно движение сразу на всю глубину и под любым углом!..



\* \* \*

Тут же – на территории Карнакского храмового комплекса – можно найти еще более удивительные следы трубчатого сверления.

Например, совсем рядом с ранее упоминавшимися гранитными воротами с декоративными надрезами в центре комплекса есть гранитный блок, который раскололся как раз по трубчатому сверлению. Правда, для того, чтобы увидеть этот блок, нужно с основного «туристического проспекта» свернуть направо в небольшой малоприметный проход – именно там он и находится.



*Рис. 89. Следы трубчатого сверления в гранитном блоке (Карнак)*

Диаметр просверленного отверстия здесь составляет аж более 20 сантиметров! Но вовсе не это тут самое удивительное. Дело в том, что углубление между внешней стенкой отверстия и остатками внутреннего керна имеет такую форму, которая указывает на практически нулевую толщину режущей кромки!!!

При сверлении медным трубчатым сверлом с помощью свободного абразива имеет место эффект самозатачивания сверла с уменьшением толщины режущей кромки (за счет истирания мягкой меди в процессе сверления). Однако этот эффект не дает нулевой толщины режущей кромки по одной простой причине – гораздо раньше медная трубка начинает просто рваться и сминаться в своей рабочей области. И уж тем более это будет происходить при диаметре трубчатого сверла в двадцать сантиметров!..

Но что тогда оставило такой след?.. Ни один современный инструмент на это не способен! Более того, чтобы сделать подобное в граните нужно использовать либо тонкий луч лазера (что маловероятно, если судить по общей форме отверстия), либо инструмент, по твердости значительно превышающий твердость гранита. Это либо что-то типа алмаза... либо материал еще тверже! То есть по сути речь должна идти либо о вземном материале, либо об искусственно созданном.



Ныне уже умеют делать материалы тверже алмаза. Правда, только процентов на десять тверже. И даже для этого требуются весьма высокие технологии...



*Рис. 90. Пилон в южной части Карнакского храма*

Другое просверленное углубление там же в Карнаке близко осмотреть не удастся по одной простой причине: оно находится очень высоко – на гранитном блоке перекрытия самого южного из пилонов (эта зона сейчас закрыта на реставрационные работы). Диаметр углубления – с хороший бочонок!.. На глазок – чуть меньше метра!..

Оборудование, способное сверлить отверстия подобного размера в таких твердых материалах, начали выпускать всего десяток-другой лет назад!..

\* \* \*

### **Неопознанные технологии**

Далеко не всегда по характеру следов, оставленных на камне, удастся сколь-нибудь надежно определить как инструмент, которым производилась обработка, так и технологию, которая была использована при этой обработке. В ходе экспедиций в разные страны нам не раз доводилось сталкиваться с такими артефактами, ломая голову над которыми, мы так и не смогли прийти к сколь-нибудь определенному выводу о том, как и чем именно они были сделаны, хотя видимые параметры и указывали на то, что к примитивному ручному труду эти артефакты вряд ли имеют отношение.

Озадачивает, например, блок из алебастра, находящийся в закрытом для туристов храме возле пирамиды Тети в Саккаре. Если смотреть на него сверху, то создается впечатление, что он надрезан трубчатым сверлом очень большого размера – порядка нескольких метров в диаметре. Но на одном из торцов прорез имеет странную форму, указывающую на два разных положения инструмента. При этом получается, что если использовалось трубчатое сверло, то оно должно было сначала входить в материал под существенным углом, а затем мастер решил исправить исходную ошибку, придав сверлу вертикальное положение.



*Рис. 91. Алебастровый блок в храме Тети*

Размер трубчатого сверла уже вызывает очень большие сомнения – это что-то немислимое. Но если не трубчатое сверло, то что?.. Ни трос, ни цепь тут явно не подходят – с их помощью невозможно создать надрез такой формы. Прямая плоская пила – тоже... Разве что предположить какое-то неширокое полотно, специально изогнутое по дуге и по той же дуге продвигаемое при распиловке. Но в этом случае режущий инструмент должен быть изготовлен из очень жесткого материала, во избежание того, чтобы полотно меняло изгиб под нагрузкой в ходе распиловки. Получается что-то уж очень странное...

Дисковая пила типа болгарки тоже не подходит. При ее движении по такой дуге ширина распила была бы гораздо шире (за счет того, что режущий диск при повороте дополнительно обрезал бы края пропила так, чтобы уместиться в соответствующем пространстве).

Можно предположить какой-то острый нож (или фрезу), который передвигается по такой дуге. Самый простой вариант – движение рукой по лекалу. Однако хотя алебастр – довольно мягкий материал, и для его обработки вполне подходят инструменты из хорошей бронзы, все-таки ручное исполнение надреза вызывает достаточно серьезные сомнения. Проще было бы просто сколоть лишнюю часть блока. Так что если нож тут и



был использован, то двигался он, скорее всего, с помощью какого-то механического привода, а движение именно по дуге достигалось за счет дополнительного приспособления, которое перемещало нож по кругу или в маятниковом режиме...

\* \* \*

Большую проблему при обработке камня вызывает создание ровных внутренних углов. Если угол образуется двумя плоскостями, то проблема вполне решаема – два прямых пропила по этим плоскостям (хоть прямой пилой, хоть дисковой) обеспечивают вполне качественный результат. А как быть в случаях, когда внутренний угол образуют сразу три плоскости?.. Как и чем вынимали материал из таких углов, например, во внутренних полостях гранитных саркофагов в Серапеуме?.. Или, скажем, при создании внутренних углов на декоративных элементах кварцитового саркофага, обломки которого попались нам в Дашуре прямо посреди пустыни рядом с пирамидой Аменемхета II (фараон XII династии, примерно 1800 лет до н.э.)...



*Рис. 92. Обломки кварцитового саркофага*

Анализ на электронном микроскопе прихваченного с собой образца от этого саркофага в очередной раз показал отсутствие каких-либо следов меди и олова, то есть опять-таки при обработке не использовались ни медные, ни бронзовые инструменты. Впрочем, и по внешнему виду было ясно, что о примитивных технологиях тут не может быть и речи – мастера работали с твердым кварцитом, как с пенопластом, создавая не только внутренние углы, но и даже сняв фаску по краю (для того, чтобы не повредить внешние углы при транспортировке или перемещении саркофага).

Одним из первых пришедших на ум вариантов было использование для создания внутренних углов чего-то типа лазера. Специалисты по лазерному оборудованию, с которыми нам удалось проконсультироваться, подтвердили, что лазером подобное создать ныне в принципе возможно, хотя для этого и потребовалась бы такая энергетика, которую обеспечивает оборудование, занимающее целую комнату приличных размеров.

Однако тот же электронный микроскоп не обнаружил абсолютно никаких признаков оплавления материала, которое было бы неизбежно в случае применения лазера. Анализ, впрочем, показал, что и вариант технологии с простым обстукиванием материала также не подходит. Дело в том, что кристаллы кварца на поверхности имеют явные следы сколов. Если бы материал просто скалывался обстукиванием, кристаллы кварца выбивались бы из него целиком.

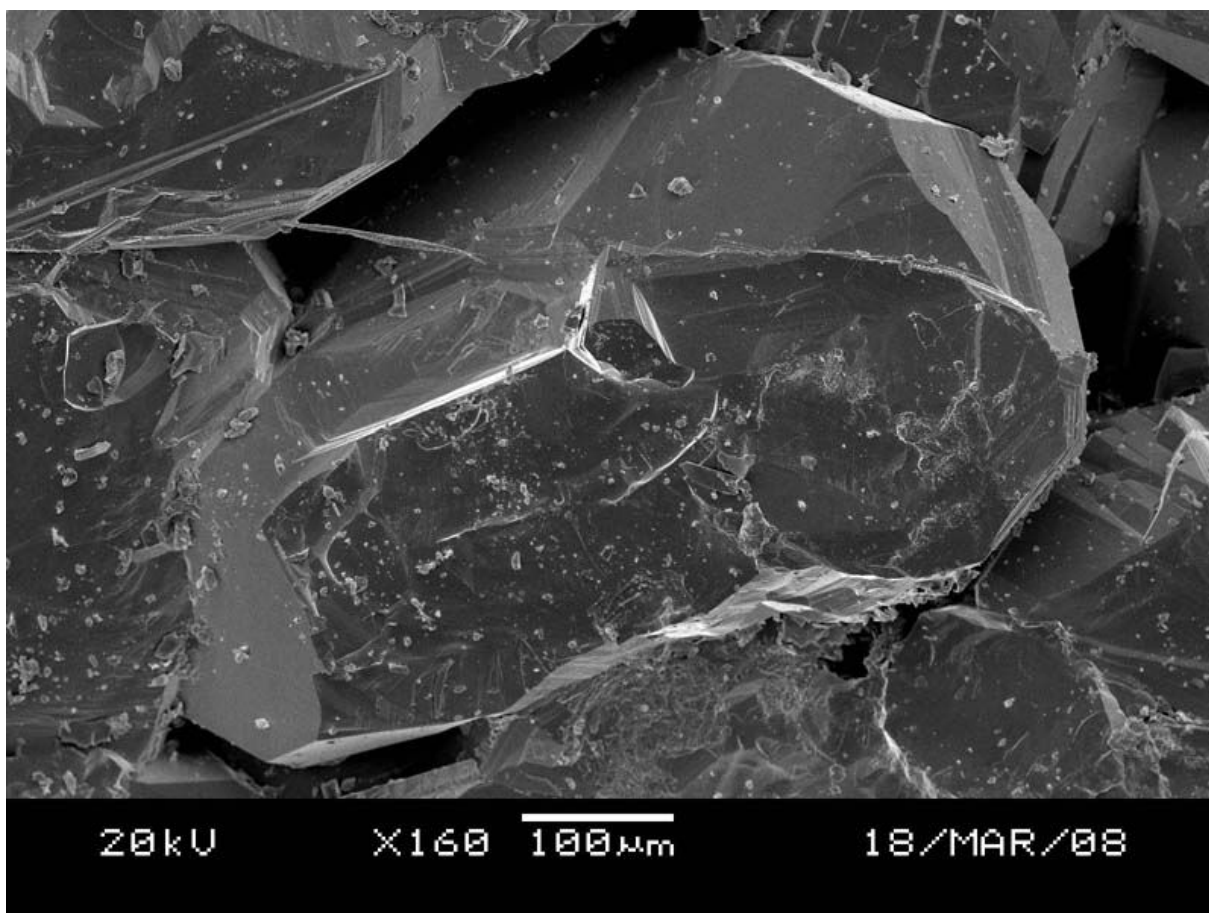

*Рис. 93. Сколы кварцевых зерен на образце саркофага под крупным увеличением*

Впрочем, зерна кварца не были и срезаны, что следовало бы ожидать в случае, если бы материал инструмента, с помощью которого изготавливался саркофаг, по твердости значительно превышал твердость кварца. Скорее всего, речь должна идти об инструменте, имеющем твердость, близкую к твердости кварца (а это порядка 9 по шкале Мооса!). При этом инструмент двигался с довольно большой скоростью, что и приводило не к выбиванию зерен кварца, а к их раскалыванию.

Можно было бы представить нечто типа быстро вращающегося абразивного круга, но как тогда быть с внутренними углами, имеющими три грани?.. Диск неизбежно оставил бы после себя закругление, соответствующее размеру самого диска, а вовсе не прямой угол...



В голову (из современных технологий) приходит только использование бормашинки или аналогичного гравировального оборудования, которым (после создания основной формы дисковой пилой) внутренние углы специально дорабатывались до их нынешнего состояния. Но использовать на метровых размерах саркофаге бормашинку лишь для декоративных элементов?!. Что-то расточительно-трудоемкое получается...

\* \* \*

Древним мастерам, судя по всему, не составляло особых проблем делать внутренние углы с тремя гранями не только в кварците, но и в граните, который из-за неоднородности своей структуры еще более капризен в обработке. Например, внутренние углы, которые имеют место в выемках непонятного назначения на блоках в Осироне в Абидосе. Тут, правда, трудно оценить качество изготовления самих углов, поскольку выемки находятся в местах, к которым невозможно близко подобраться. Они расположены на приличной высоте на блоках, которые к тому же находятся в середине сооружения, постоянно затапливаемого грунтовыми водами.



*Рис. 94. Выемки в гранитных блоках Осирона*

Тут же в Осирине есть еще другой вид внутренних углов, который озадачивает еще больше, поскольку в данном случае речь идет о гораздо более серьезных масштабах. Несколько из сохранившихся блоков перекрытия имеют следы «обрезания» каким-то инструментом явно уже после того, как блоки были уложены в кладку. Совместно с окружающей кладкой эти блоки перекрытия и образуют внутренние углы с тремя поверхностями.



*Рис. 95. Блок перекрытия в Осирине*

Если бы блок сначала подрезали до нужной формы, а потом уже укладывали на место, то вполне можно было обойтись обычными пилами – сам блок имеет внутренние углы лишь с двойными образующими их плоскостями. Однако форма блока и его выступающих частей, равно как расположение заподлицо с блоками кладки боковой стены, указывает на то, что дорабатывался он, уже именно будучи уложенным на свое место в кладке. И если можно предположить какую-то дисковую фрезу, обрезающую камень своей торцевой частью на основном протяжении сочленений разных блоков, то как быть с самим внутренним углом этой конструкции?.. Здесь-то чем срезали материал так, что не осталось никаких закруглений и лишних запилов?..

На то, что тут даже бессмысленно рассматривать вариант ручной обработки с помощью лишь примитивных технологий скальвания и стачивания, указывают абсолютно все параметры сооружения в целом и отдельных блоков в частности (размеры блоков, отшлифованность поверхностей, абсолютное выравнивание граней и углов и т.д. и т.п.). Речь тут может идти только о машинных технологиях!.. Но каких?..

\* \* \*

Совершенно неожиданно на признаки нетривиальных и даже загадочных технологий мы вышли в Египте там, где вроде бы даже и предпосылок для этого не было никаких – в Долине Царей на западном берегу Луксора. Казалось бы: никто не сомневается в том, что тут расположены гробницы фараонов; египтологи уверенно связывают эти гробницы с конкретными царями; росписи на стенах содержат имена этих царей; и даже знаменитая гробница Тутанхамона со всем своим содержимым найдена именно здесь. Кроме того: гробницы, которые датируются уже Новым Царством – то есть временем, когда уже были достаточно совершенные бронзовые инструменты, – сделаны в довольно мягком и податливом для обработки массиве известняка. Все совершенно доступно для древних египтян этого периода. Но...

Как выясняется, в гробницах есть целый ряд весьма странных деталей, которые порождают сомнения не только в создании их египтянами времен фараонов, но и подрывают целый ряд устоявшихся гипотез, связанных с этими гробницами.

Первая деталь. Мало где имеются объемные и качественно выполненные барельефы. И даже там, где они есть, их быстро сменяют обычные рисунки на оштукатуренных стенах. Причем центральная галерея (или проход) по мере углубления внутрь скального массива заметно ухудшается по качеству отделки и росписи стен и почти всегда заканчивается явно недоделанной торцевой стенкой. В лучшем случае эту стенку постарались лишь чуть подровнять, укладывая довольно тонкий слой штукатурки прямо по неровностям, но чаще вся видимая картинка производит впечатление работы, брошенной на полном ходу.

Если бы так дело обстояло только в одной гробнице, можно было бы объяснить все спешкой. Дескать, фараон умер, не дождавшись завершения гробницы, и ее надо было «сдавать заказчику» как есть – чуть подлатав недоделки. Но дело в том, что и в других доступных для обзора гробницах абсолютно та же самая картина!

Возникает вопрос: если фараон знал, что гробницу предыдущего правителя доделать не успели, как не успели доделать гробницы и более ранних фараонов, то зачем он тогда заказывал бы подобную усыпальницу для себя, заведомо заранее зная, что и она не будет доведена до ума?!

Падение качества обработки стен и исполнения рисунков можно было бы объяснить вполне естественной причиной – уменьшением освещенности по мере углубления в гробницу. Фактически это означает, что в этом случае придется отказаться от версии «таинственных источников света», будто бы использованных древними египтянами – версии, которая была порождена якобы отсутствием копоти на потолках усыпальниц. Но все-таки странно: почему египтяне тогда не использовали тот самый обычный факел?.. Неужели чистота стен и потолка было гораздо более важным фактором, чем небрежно сделанная гробница?.. Или полное отсутствие копоти представляет из себя, мягко говоря, преувеличение?..



Вторая деталь. Росписи стен, характерные для центральной галереи, практически полностью отсутствуют в боковых проходах и помещениях. Более того, там чаще всего отсутствует даже штукатурка. Можно было бы списать и это на дефицит света, но росписи отсутствуют даже в тех боковых ответвлениях, которые располагаются совсем неподалеку от входа. А ведь такие помещения запросто можно было хоть немного осветить с помощью если и не факелов, то зеркал (система освещения, которую так часто эксплуатируют в различных исторических экранизациях). Или освещение с помощью системы зеркал – очередная выдумка, не имеющая ничего общего с реальностью?..



*Рис. 96. Типично небрежно нанесенная штукатурка на стенах одной из гробниц*

Третья деталь. Нередко боковые ответвления и помещения вообще не доделаны до конца – в смысле даже просто вырубки в известняковом массиве. И тут также создается ощущение работ, заброшенных на полном ходу. Это встречается и в тех случаях, когда центральная галерея уходит вглубь намного дальше этих боковых помещений.

Четвертая деталь. В незаконченных помещениях не видно абсолютно никаких следов инструментов, с помощью которых проводилась выборка материала. И уж заведомо тут нет следов кайла, кирки или чего-то подобного, что следовало бы ожидать при ручных технологиях древних египтян.

В одной из гробниц (KV47) мне удалось перемахнуть через ограждающие перила (пока зритель отвлекся) и рассмотреть края выработки у стен и колонн весьма тщательно. Следов инструмента нет никаких!.. Плоскости стен и грани колонн просто переходят в массив известняка. Тут нет ни следов какой-либо фрезы, которые должны были остаться в случае машинной обработки, ни следов зубила, которые должны были бы быть в случае ручной вырубки.



Пятая деталь. Следов инструментов нет и на тех стенах, где отсутствует штукатурка. Причем даже на тех, где нет никаких признаков того, что штукатурка тут когда-либо была вообще. Чем и как можно было бы вручную создать эти стены, не оставив совершенно никаких следов?.. Представить просто невозможно.

Между прочим, в так называемой Долине Цариц, которая расположена несколько поодаль на том же западном берегу Нила, и в которой расположены гробницы гораздо меньшего размера, следы обработки встречаются буквально на каждом шагу. Особенно там, где их и следует ожидать в первую очередь – во внутренних углах. И это – следы обычных простых инструментов типа зубила и ручных технологий...

Шестая деталь. Следы инструментов в гробницах Долины Царей в ряде мест все-таки можно найти. Причем похожие как раз на следы обычного зубила. Однако они встречаются в подавляющем большинстве случаев на потолке (гораздо реже на стенах), и характер расположения этих следов указывает на то, что целью рабочих было вовсе не выравнивание плоскостей, а совсем наоборот – устранение больших ровных поверхностей. Что, впрочем, вполне логично при использовании штукатурки – на ровной плоской поверхности потолка штукатурка держится плохо.

Сопоставление всех этих деталей с параметрами имеющихся подземных галерей с очень и очень большой вероятностью указывает на то, что **фараоны вторично использовали какие-то подземные помещения, которые были созданы задолго до них**. Причем дополнительные работы, которые производились египтянами при таком вторичном использовании, в основном сводились к нередко довольно небрежному оштукатуриванию и росписи стен и потолка.

И этот вывод в значительной степени подкрепляется теми «гробницами», которые закрыты для доступа по одной простой причине – в них нет ничего интересного для обычного туриста, поскольку нет ни барельефов, ни росписей. Более того, они даже не оштукатурены...

Например, «гробница» под каталоговым номером KV13.

Если бы ее делали египтяне времен Нового Царства, то следовало бы назвать ее «полуфабрикатом», поскольку, судя по всем имеющимся признакам, ее стены никогда не имели никакой штукатурки и не подвергались финальной обработке. Но тогда возникает вопрос: почему египтяне, потратив такое колоссальное количество труда, какое необходимо для создания подобного вручную, забросили этот «полуфабрикат» и не использовали его в дальнейшем?..

А если принять альтернативную версию более древнего происхождения и ориентироваться на отсутствие каких-либо следов отделки, то вполне возможно, что эта «гробница» по каким-то причинам избежала «реставрации» при вторичном использовании – если оно вообще когда-либо было, поскольку не исключен вариант, что фараоны вообще ее не обнаружили в свое время...



*Рис. 97. «Гробница» KV13*

Обращает на себя внимание то, что, несмотря на все свое «полуфабрикатное состояние» и несмотря на полуразрушенный вид, стены в целом все-таки очень хорошо выровнены по своим плоскостям.

Чем можно было обеспечить столь ровные плоскости стен?..

При ручной выборке следовало бы ожидать наличие хоть где-то следов кайла или чего-то подобного (особенно для «полуфабрикатного состояния»). Но их нет!.. Можно было бы списать отсутствие этих следов на результат дополнительного выравнивания плоскостей. Однако при ручной обработке такое выравнивание требует колоссальных трудозатрат, которые тут были абсолютно бессмысленны. Ведь в дальнейшем стены должны были подвергнуться оштукатуриванию (если мы говорим об использовании фараонами).



Не согласуются с таким выравниванием и многочисленные каверны от выпавших кусков породы. Во-первых, если они не мешали оштукатуриванию (по стандартам египтян Нового Царства), то тогда не мешали бы оштукатуриванию и неровности самих стен, то есть смысла в выравнивании не было. А во-вторых, при том детальном выравнивании плоскостей стен, которое имеет место, в случае ручной обработки мастера должны были действовать весьма аккуратно и деликатно. Следовательно, не было предпосылок для образования таких больших каверн.

Все эти каверны гораздо больше похожи на побочный результат при работе в неоднородном массиве известняка... довольно крупного комбайна или другого горнопроходческого механического оборудования!..

На то, что подобное действительно могло иметь место указывает довольно отчетливое закругление, просматривающееся в том месте прохода, где стенка переходит на потолок. Оно выглядит так, как будто тут работала круглая или цилиндрическая фреза. Хотя нельзя исключить вариант, что это – результат лишь естественного обрушения материала с потолка в более позднее время, а закругление – только иллюзия, порождаемая расстоянием и ракурсом съемки (увы, закрытые ворота возможности подойти ближе не дают).

Единственное место, где виден след обрабатывающего инструмента – край стенки сразу за ограждающей решеткой (см. Рис. 98). Но каким именно инструментом оставлен этот след, определить не представляется возможным. Он может быть результатом как машинной, так и ручной обработки...



*Рис. 98. Край стенки в KV13*



Аналогичные – а иногда и еще более ровные – стенки без каких-либо признаков не только ручных, но и машинных методов обработки, имеют место и в других закрытых и недоделанных «гробницах». Причем у некоторых из таких «гробниц» все-таки можно увидеть следы зубила, но только в той зоне у самого входа, где явно потрудились современные реставраторы, лишний раз продемонстрировав, что убрать следы такой работы – дело непростое...

Однако помимо странно ровных стен и отсутствия следов инструментов в «недоделанных гробницах» есть еще одна характерная деталь, на которую в свое время обратил внимание Дмитрий Павлов и которая вылилась в итоге в версию горнопроходческого оборудования.

Дело в том, что в массе известняка в изобилии присутствуют более твердые линзообразные включения (окаменевшие останки древних морских организмов), которые выделяются своим более темным цветом.

При ручной обработке скалывать их значительно сложнее, чем более мягкий известняк. Это неизбежно должно приводить к тому, что в процессе тщательного выравнивания стен при работе молотком и зубилом остатки твердых включений будут немного выступать наружу по сравнению с основной плоскостью стены. Что и наблюдается в тех местах, где поработали реставраторы.

Между тем на тех стенах, где следов ручной обработки не видно – то есть на подавляющем большинстве стен «гробниц» – твердые включения не выступают из стены, а скорее даже наоборот: их скол проходит глубже плоскости стены!.. Такой результат возможен только тогда, когда обрабатывающий инструмент срезает одним махом и известняк, и твердые включения. Но это по силам лишь машинному оборудованию!..

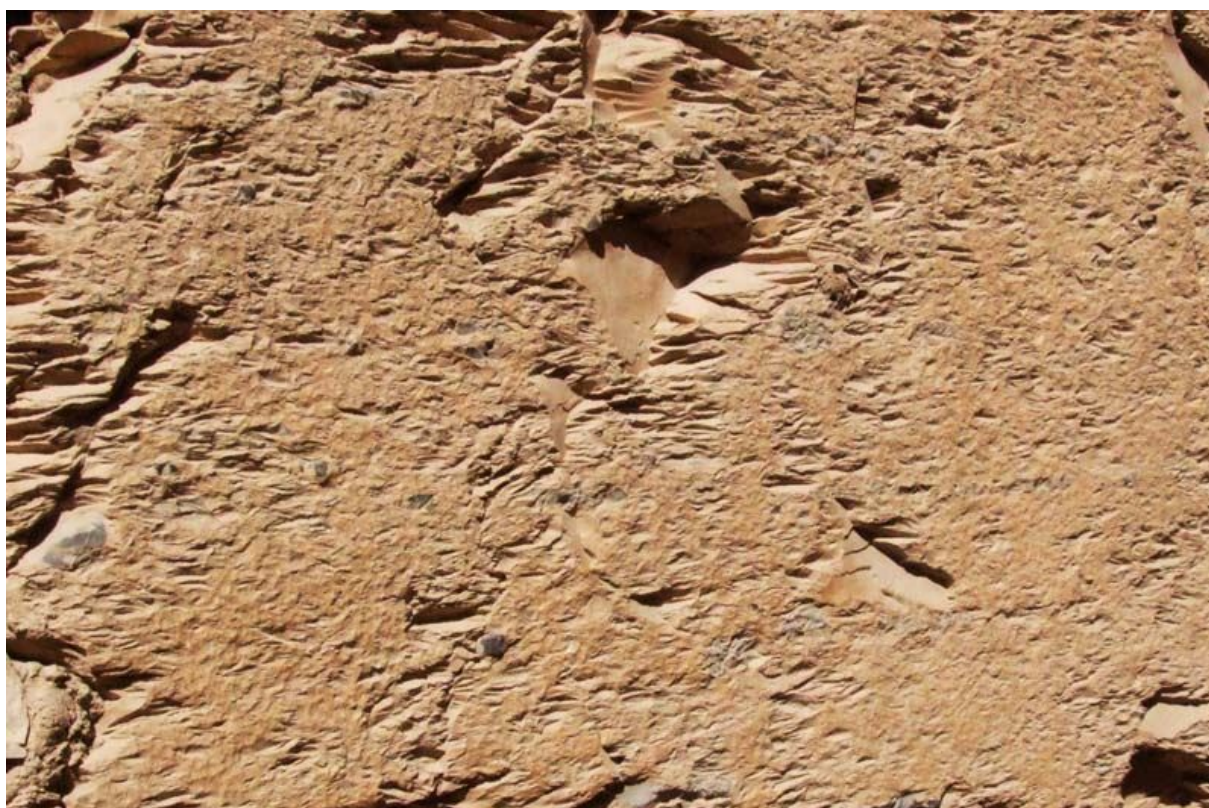

*Рис. 99. Стенка «гробницы» со срезанными заподлицо твердыми включениями*



\* \* \*

Много споров ведется относительно методов и технологий, с помощью которых в древние времена добывался камень в каменоломнях. Историки, естественно, предполагают, что производилось это самыми простыми инструментами и с помощью столь же простых приемов. Впрочем, даже в сам термин «каменоломня» уже заключено именно такое представление – «камень ломают»...

Самый простой способ – вырубка блоков с помощью кирки. В скальном массиве киркой прорубаются проходы (достаточной ширины, чтобы там поместился рабочий) на таком расстоянии друг от друга, чтобы отделенный затем снизу камень образовывал необходимого размера блок или заготовку для блоков. Следы такой технологии в изобилии можно найти в местах обитания самых разных древних цивилизаций.



*Рис. 100. Следы кирки в каменоломнях Персеполиса (Иран)*

Однако такая технология годится для добычи лишь мягких пород камня – песчаника, известняка, сланца. С кварцитом, базальтом и гранитом кирка (особенно из таких материалов как медь или бронза) не проходит – слишком велика твердость каменной породы. Тут нужны другие приемы и инструменты. Например, так называемая «клиновья технология», когда в скале пробиваются небольшие углубления, а затем в эти углубления забиваются деревянные клинья, которые обильно поливаются водой – дерево при этом разбухает и разрывает скальный массив.

Долгое время египтологи придерживались утверждения, что гранит в асуанских каменоломнях (где в том числе лежит знаменитый Обелиск) добывался примитивным способом именно по «клиновой технологии». И в качестве аргумента указывали на то, что здесь есть следы от таких клиньев. Спору нет: следы клиньев здесь действительно видны.



*Рис. 101. Следы клиновой технологии в асуанских каменоломнях*

Только вот есть одна проблема. Там, где остались следы применения «клиновой технологии», блоки получались неровными и весьма скромных размеров, совершенно несопоставимых с размерами рядом лежащего Обелиска. Более того, если на Обелиске и есть следы «клиновой технологии», то это – углубления пробитые в нем самом. От него явно пытались отколоть куски существенно меньших размеров. Примитивный клиновый метод был задействован уже на более позднем этапе. А вокруг Обелиска совсем другие следы, указывающие на принципиально иную технологию отделения его от скального массива, – траншея с довольно регулярно расположенными и отчетливо заметными выемками практически стандартизированной чуть закругленной в углах, но почти квадратной формы со стороной порядка 40-50 сантиметров.





*Рис. 102. Траншея возле Обелиска в Асуане*

(Попутно отметим, что и на другом континенте – в Южной Америке, в каменоломнях в Мачу-Пикчу сохранился лишь один-единственный след «клиновой технологии», который с готовностью демонстрируют туристам в качестве некоего «примера», хотя на самом деле он сделан в ходе эксперимента в XX веке. Так что для добычи гранита и в Перу применялась совсем иная технология.)

В ходе расчистки асуанских каменоломен были найдены куски диорита шарообразной формы. Диорит – весьма твердый и прочный минерал. И эта находка послужила для египтологов очередной «спасительной ниточкой». Ныне они уже практически отказались от разговоров про клинья и утверждают, что траншея вокруг Обелиска пробита все равно вручную, но только этими самыми диоритовыми шарами.

Опять же спору нет: закругленное углубление в гранитной породе можно пробить диоритовым шаром, если долго и упорно бить в одном и том же месте. И это с готовностью туристам демонстрирует местный смотритель, за небольшую сумму готовый постучать таким шаром по куску гранита.



Но если и есть смысл в том, чтобы делать подобным образом траншею (в случае, когда нет других вариантов), то зачем точно таким же трудоемким образом обрабатывать скалу вокруг на несколько метров?!. Это – абсолютно бессмысленная и непроизводительная работа. И даже более того: аналогичные следы идут и от основания Обелиска на самый верх каменоломни, образуя длинный покатый спуск. Выборка гранита здесь сделана просто невероятная по объему (для ручной работы). Гранит удален в таком количестве, которое сопоставимо с объемом самого Обелиска!..



*Рис. 103. Неровности вокруг Обелиска*

Однако любая технология подчиняется вполне определенной логике. Так и здесь. Диоритовыми шарами гораздо эффективней не продалбливать регулярные углубления одинаковой формы – как это имеет место не только в траншее у Обелиска, но и практически по всему древнему участку каменоломни – а сбивать имеющиеся выступы (они и удаляются проще). А при такой работе подобных углублений просто не будет – поверхность окажется почти плоской с совершенно нерегулярными неровностями.



*Рис. 104. «Стандартизированные» выемки в скальной породе в Асуане*

Более того, на территории каменоломни есть своеобразные «шурфы», уходящие вглубь массива на разную глубину. Таких «шурфов» тут несколько десятков, а глубина их – от нескольких десятков сантиметров до шести метров!..

Считается, что «шурфы» пробивались вручную древними египтянами теми же диоритовыми шарами. Но есть одна незадача: размер шурфов такой, что человек там может поместиться только стоя с прижатыми к телу руками!.. Взмахнуть ими он уже не сможет. А как же тогда долбить дырку диоритовыми шарами?.. Разве что находясь в подвешенном состоянии вниз головой, лишь чуть подтягивая к себе и отпуская диоритовый шар, который будет при этом ударять по граниту только за счет своего веса. Да еще и на глубине в несколько метров...

Картинку кроме как бредовой не назовешь...



*Рис. 105. «Шурфы» в асуанских каменоломнях*

Впрочем, специалисты, которые реально имели дело с обработкой гранита (в том числе и ручными способами) и с которыми мне доводилось беседовать, самую идею использования диоритовых шаров называли полным бредом.



А в ходе экспедиции в декабре 2009 года мы смогли убедиться и в том, что диоритовые шары на территории каменоломни вовсе не были оставленным тут древним инструментом. Причем находка, подтолкнувшая нас к подобному заключению, носила буквально комический характер. Дело в том, что для демонстрации туристам технологии обработки диоритовыми шарами археологи почему-то выбрали кусок гранита, из боковой поверхности которого торчит ровно такой же диоритовый шар (хоть и не совсем круглой формы)!..



*Рис. 106. Кусок гранита с диоритовым «шаром» в боковой стенке*

Допустить, что некто, сильно размахнувшись, смог аж наполовину вогнать диоритовый «шар» в твердую скальную породу, да еще и так, чтобы оставить окружающий гранит без малейших следов повреждения, можно лишь в том случае, если потерять все остатки разума. Достаточно очевидно, что мы имеем дело тут просто с естественным включением диоритового образования в гранитной породе.

Естественно, что после подобной находки мы стали более внимательно осматривать неоднородности породы, и сразу же обнаружили, что такие включения в асуанских каменоломнях повсеместны. И их очень много. Так что диоритовые «шары», принятые археологами за древние инструменты, на самом деле являются лишь побочным мусором, который вместе с обычными обломками накапливался тут в ходе добычи гранита.

Но параллельно обнаружилась и еще гораздо более важная деталь. Во многих местах на обработанной поверхности такие более твердые диоритовые включения срезаны вместе с окружающим их гранитом – причем срезаны заподлицо!.. Это указывает на то, что выемка гранита производилась здесь с применением такой технологии, для которой твердость материала не имела принципиального значения!..



*Рис. 107. Твердые включения срезанные с гранитом заподлицо*

Все говорит о том, что тут использовалось какое-то нетривиальное машинное оборудование. Но какое?..

Если ориентироваться только на форму выемок на поверхности гранита и в траншее около Обелиска, а также на «шурфы», то можно предположить нечто типа фрезы цилиндрической формы. По крайней мере, именно такая мысль приходит первой в голову.



Другое дело, что цилиндрическая фреза не очень подходит для изготовления таких плоских поверхностей, которые нужны на Обелиске. Тут лучше бы подошла большая дисковая и/или простая прямая пила. Но, видимо, мастера по каким-то причинам были ограничены в выборе инструмента, имевшегося в их распоряжении, и довольствовались тем, что было под рукой.

Хотя даже таким не очень удобным инструментом им весьма не плохо удавалось создавать плоские поверхности типа своеобразной «стенки» высотой с двухэтажный дом, которая образует край выбранной породы буквально в нескольких десятках метрах от обелиска. Туристическая тропа проходит как раз по верху этой «стенки».



*Рис. 108. «Стенка» в асуанских каменоломнях*

Внизу видны все те же следы «цилиндрической фрезы». И сверху над «стенкой» имеется выступ, который сработан явно тем же инструментом. А вот сама «стенка»!.. Она имеет на удивление довольно ровную поверхность, хотя на ней иногда и просматриваются вертикальные полосы все той же «стандартизированной» ширины. Причем в данном-то случае мы имеем дело не со стеной какого-нибудь сооружения, а с обычной скалой в карьере!.. Ее-то зачем выравнивать?!.

И еще как выравнивать! На высоту двух этажей, в длину метров на двадцать с лишним. Да еще и заходя на перпендикулярную «стенку» и назад еще на «полстенки»!!! При этом углы на таких поворотах «стенки» явно целенаправленно выровнены по закруглению с радиусом с полметра. И это закругление выдержано по всей высоте тоже очень ровно – как на самой «стенке», так и на участке над «карнизом»!..





*Рис. 109. Закругления внутренних углов «стенки»*

Все указывает на то, что эта выровненная форма явилась лишь побочным (!!!) следствием работы какого-то инструмента, который выбирал здесь породу. Но что это был за инструмент, способный «попутно» выравнивать гранитную скалу на таких масштабах?!

Здесь мы явно имеем дело с неизвестными нам технологиями.

Если считать, что «стенка» является границей выемки какого-то монолита, то по сравнению с ним даже Обелиск окажется детской игрушкой – выемка раза в четыре-пять больше него по объему!.. То есть вес такого монолита должен был приближаться к десяти тысячам тонн!.. При этом рядом можно проследить остатки еще одной «торцевой стенки с закруглениями» – следы аналогичной по объему выборки. Видимо, древним мастерам работа с подобными весами представлялась чуть ли не рутинным делом...

Однако это – далеко не все загадки асуанских каменоломен. В недавно открытой для доступа туристов зоне находится еще один «полуфабрикат». Если ориентироваться на размеры и форму, то похоже, что это была заготовка для какой-то статуи – большая глыба гранита, которую древние мастера уже почти отделили от скального массива. Почти, но все-таки еще не отделили до конца.



*Рис. 110. Нижняя часть заготовки для статуи*

Можно отметить сразу несколько важных моментов.

Первое. Ни о какой «клиновой технологии» тут опять-таки речи не идет. Хотя даже нам сейчас было бы проще отделить массивный блок от скалы внизу чем-то вроде клиньев, просто отколов заготовку, древние мастера сочли более целесообразным (а может и более простым) все-таки стачивать гранит и снизу.

Второе. Места выемок под заготовкой не имеют никаких признаков примитивных технологий типа следов кирки или долота. Более того, поверхность гранита здесь практически отшлифована. Вряд ли это делали специально. Скорее всего, шлифовка – побочный результат работы инструмента, что дает дополнительный аргумент именно в пользу машинного оборудования с большой скоростью вращения инструмента.

Третье. Цилиндрическая форма фрезы тут явно не проходит. Если и вести речь о каком-то вращающемся инструменте, то он в сечении должен иметь форму типа чечевицы или мяча для регби.

И четвертое. Вне зависимости от формы инструмента, он оставил на боковых стенках следы, явно аналогичные тем, что имеются на вертикальных стенках Обелиска, а также вертикальным полосам на «двухэтажной стенке» в тех же каменоломнях...



Любопытно, что очень похожие следы можно встретить на некоторых больших блоках зигзагообразных стен Саксайуamana в Перу. Видимо, на двух континентах использовалась одна и та же технология, одни и те же типы инструментов.



*Рис. 111. Вертикальные следы обработки на блоке в Саксайуамане*



\* \* \*

Что это были за инструменты и технологии, пока не ясно. Ответ на этот вопрос еще предстоит найти. Ясно лишь одно – древние египтяне времен фараонов не имели никакого отношения к загадочным следам в асуанских каменоломнях (как и инки к следам на стенах Саксайуамана). Впрочем, они и сами это подтверждают.

Один из текстов периода Нового Царства повествует о том, что для того, чтобы раздобыть и доставить на место блок для своего саркофага, фараон Рамзес IV мобилизовал огромную экспедицию численностью в 8368 человек. Для этой экспедиции Петри дает следующую численность: 170 должностных лиц, 5000 солдат, 200 рыбаков (для обеспечения продовольствием из Красного моря), 800 бедуинов, 2000 государственных служащих, 50 полицейских, художник, 3 архитектора, 130 каменщиков, 2 чертежника, 4 скульптора. 900 человек умерло в поездке. Десять телег, каждую из которых тянуло 6 упряжек волов, образовывали грузовой караван...

Как показали исследования одного из крупнейших египтологов Пьера Монтэ, в Древнем Египте работа в каменоломнях велась предельно примитивно.

«Египтяне не искали жилы в скалах и не вырубали из них блоки нужных размеров. Они выбирали среди уже отбитых блоков те, что им подходили для изготовления саркофага, или крышки к нему, или статуи. Кто приходил первым, брал каменные глыбы, валявшиеся у дороги, опоздавшим приходилось карабкаться на склоны и сбрасывать камни оттуда. При этом многие глыбы разбивались и вниз летели осколки».

И в упомянутой экспедиции времен Нового Царства летевшие вниз камни раскалывались, «пока надзиратель Мери не додумался построить наклонный скат, по которому камни могли скатываться. Он был вознагражден десятью статуями, каждая в пять кубитов высотой».

Египтяне не сомневались, что все эти громадные глыбы были вырублены еще «во времена богов». О блоке, из которого была сделана статуя «Бог Рамзес», Пьер Монтэ писал:

«Однажды в присутствии самого фараона, прибывшего в пустыню Она, на границе с владениями Ра, в этой каменоломне обнаружили такой огромный блок, каких еще не видывали со времен богов. Все подумали, что Ра сам сотворил его своими лучами».

По-моему, комментарии излишни...

\* \* \*

Однако в Перу попадаются еще более загадочные следы обработки. Обработки, которую мы условно назвали «пластилиновой технологией». Дело в том, что следы носят характер такого воздействия, как будто внешняя поверхность камня во время обработки была податливой как пластилин.

Например, одна из гранитных глыб возле Священного озера в Саксайуамане сохранила на себе не только своеобразные «прочерки», которые мог оставить какой-нибудь даже простой режущий инструмент, но и надрезанный кусок, который в процессе надрезания отогнулся в сторону – совсем как чуть отгибается кусок масла, если его резать острым ножом.



*Рис. 112. Камень с «пластилиновым надрезом» в Саксайуамане*

Еще более странный гранитный блок лежит рядом с верхней площадкой комплекса Ольянтайтамбо там же в Перу. Одна из его боковых граней как бы разделена на две части разного цвета. Причем верхняя часть выступает по сравнению с нижней на миллиметр-полтора. И создается впечатление, как будто с поверхности нижней части сняли эти миллиметр-полтора материала...просто рукой!... По крайней мере, если рукой же провести по границе двух частей, то края пальцев очень гармонично проходят ровно вдоль границы. А подушечки пальцев даже ощущают неровности, соответствующие естественным колебаниям руки при таком движении... Но ведь речь идет о граните!..



*Рис. 113. Следы «пластилиновой технологии» в Ольянтайтамбо*

Разный цвет двух частей камня наводит на мысль о возможном химическом воздействии на поверхность. Но, к сожалению, взять образец для более детальных исследований тут не представлялось возможным.

Что это могло быть за воздействие?..

Местные предания упоминают о том, что из сока некоего (неизвестного ныне) растения можно было приготовить раствор, который размягчал даже самые твердые камни так, что их можно было деформировать руками. Через некоторое же время камень застывал, вновь приобретая прежнюю твердость.

Есть ли хоть доля правды в этих преданиях – сказать сложно. Дело в том, что, согласно современным знаниям, оказывать размягчающее воздействие на гранит может только одно вещество – плавиковая кислота. Мало того, что ее ни из какого растения не получить – производство плавиковой кислоты требует весьма высоких технологий. Но что еще хуже: плавиковая кислота оказывает на гранит лишь одностороннее и необратимое действие. После реакции с ней камень уже не приобретает первоначального твердого состояния.



Другой способ доведения гранита до пластического состояния – нагрев до очень высоких температур, выше температуры кристаллизации, которая составляет порядка 1000°С. Ясно, что при таких температурах никакой рукой камень не обрабатывается...

Так что если «пластилиновая технология» обработки твердых пород камня и существует в принципе, то нам не известны ни химические, ни физические ее основы. А если использовалась еще какая-то другая технология, то мы о ней пока вообще ничего сказать не можем. Это – знание, намного превышающее знание современного человечества.

\* \* \*

### **Важные «мелочи»**

Обилие следов применения весьма нетривиальных инструментов и очень высоко развитых технологий на каменных блоках древних памятников практически не оставляют никаких сомнений в том, что их появление связано с реальной, но отрицаемой историками, цивилизацией, которая по своему уровню развития не только была сопоставима с нашей, но и даже превосходила современное человечество. Той цивилизацией, представителей которой наши предки называли «богами» и вполне могли считать таковыми из-за колоссальной разницы возможностей людей и «богов».

Однако любая цивилизация оставляет после себя не только большие, но и маленькие следы. И если цивилизация «богов» действительно обитала на Земле в некие давние времена, помимо свидетельств высоких технологий на каменных блоках должны быть другие следы ее пребывания.

Оказывается, что и таких «маленьких следов» имеется очень много. Например, к ним явно можно отнести коллекцию каменных сосудов, найденных в комплексе Ступенчатой пирамиды в Саккаре в Египте, хотя «маленькой» ее и назвать сложно – численность коллекции составляет, согласно некоторым источникам, порядка трех десятков тысяч экземпляров!..

Саккарская коллекция датируется египтологами периодом не позднее I-II династии фараонов, хотя некоторые предметы из нее относят и к III династии. Ныне она разбросалась по всему миру. Часть находится в Каирском музее. Есть чаши во французском Лувре, есть в Британском музее. Небольшая часть коллекции есть и в Музее Петри, который первый подметил факт наличия на этих сосудах явных следов не ручной, а машинной обработки!.. Впрочем, и этот его вывод египтологи игнорируют...

Один из сосудов, которые исследовал Петри, вряд ли покажется замечательным неопытному глазу. Это простая каменная чаша. Тем не менее, исследуя ее, Петри обнаружил, что сферический вогнутый радиус, формирующий чашу, необычен на ощупь. Более тщательная экспертиза показала заметный выступ в месте пересечения двух радиусов. Это указывало на то, что радиусы были прорезаны по двух разным осям вращения.

Такая форма при имеющемся качестве исполнения требует обработки... на токарном станке!.. Именно на токарном станке, а не на обычном гончарном круге, ведь речь идет в том числе об изделиях из твердых пород камня: диорита, базальта и кварца. Для их обработки помимо соответствующих режущих инструментов требуется и прочное закрепление в каком-то фиксирующем приспособлении при очень большой скорости его вращения.



*Рис. 114. Каменные сосуды, найденные в Египте (Британский музей)*

Но если бы дело ограничивалось только токарным станком...

Среди выставленных в Британском музее предметов много очень качественно выполненных из камня сосудов самых разных размеров – от больших до миниатюрных. Поражают даже не только идеальные осесимметричные формы, которых можно было бы добиться, скажем, на токарном станке, а наличие специальных «ушек». Их ни на гончарном круге, ни на простом токарном станке уже не сделать – наличие ушек мешало бы такому способу изготовления самих сосудов. Можно, конечно, выточить ушки вручную, если сильно постараться. Но как тогда быть с той частью поверхности сосуда, которая находится на высоте ушек, но тем не менее также имеет идеально симметричные округлые формы, составляя с остальной частью поверхности сосуда явно единое целое?!

В том же Британском музее есть такой интересный объект как «сковорода» размером почти метр в диаметре, выполненная из аспидного сланца. Она тоже найдена на одном из древних памятников Египта, но выполнена настолько качественно, что возникает впечатление, что мы имеем дело тут вовсе не с камнем, а со штамповкой из современных материалов!.. С ее изготовлением те же самые проблемы, что и с сосудами, поскольку выступающие части, на которых изображена богиня Хатхор, заведомо будут мешаться при использовании того же токарного станка. Разве что предположить использование весьма нетривиального фрезерного оборудования...



*Рис. 115. «Сковорода» из аспидного сланца в Британском музее*

Многие предметы из Саккарской коллекции демонстрируют просто высочайшее качество исполнения. Например, шарообразный сосуд, выставленный в Каирском музее (где, увы, фотографировать категорически запрещено), имеет так точно выбранную через узкое отверстие полость, что оказывается идеально сбалансированным на округлом основании размером не больше наконечника куриного яйца! Не будь сосуд сбалансирован, его горлышко заведомо отклонилось бы от горизонтали, но никаких подобных отклонений нет. Это требует того, чтобы цельный шар имел симметричную толщину стенок без какой-либо существенной ошибки! Со столь крошечной площадью основания любая асимметрия в материале, вызвала бы дисбаланс изделия, а здесь все идеально ровно. Такой результат заставляет удивляться любого современного мастера. Сделать подобное из простой глины – уже очень большое достижение. В граните – это невероятно!..

Любопытно, что этот сосуд (как и другие, выставленные тут же на полках рядом) весьма небольших размеров. Сочетание строго выдержанных линий и небольших размеров создает впечатление хрупкого и совершенного изящества. И буквально в нескольких метрах от них на боковых стендах стоят обычные керамические чаши, датируемые как тем же периодом, так и чуть позже. Качество их не сравнить. Полный примитив, как и положено древнеегипетскому обществу с его весьма невысокими технологиями.

Некоторые сосуды из Саккарской коллекции – высокие вазы с длинным, тонким, элегантным горлышком и сильно расширяющейся внутренней полостью, которая зачастую имеет полые заплечики. Еще не изобретено инструмента, которым можно было бы вырезать вазы такой формы, потому что он должен быть достаточно узким, чтобы пролезать через горлышко, и достаточно прочным (и соответствующего



профиля), чтобы им можно было бы изнутри обработать заплечики и скругленные по радиусу поверхности.

Во всех случаях совершенно потрясает точность обработки. Очень часто внутренние и внешние стенки практически эквидистантны (то есть находятся на равном расстоянии друг от друга), повторяя форму друг друга, а поверхность их абсолютно гладкая, без рисок, оставленных режущим инструментом. Это просматривается, например, на расколотых небольших сосудах (диаметром всего порядка пяти сантиметров), которые напоминают по своей форме либо миниатюрные лампочки, либо колбочки из химической лаборатории – тут толщина стенок всего полтора-два миллиметра, и эта толщина везде одинакова. Подобное вполне привычно смотрелось бы на современных изделиях из стекла или штампованной пластмассы, а тут – древние изделия из самых разных пород камня!..

Из-за небольших размеров и закругленных оснований египтологи иногда называют чаши и сосуды из Саккарской коллекции ритуальными, и предполагают, что ими в жизни не пользовались, а предназначены они были лишь сопровождать умерших. Очень похожие, но действительно ритуальные сосуды находятся, например, в местном музее на острове Элефантина в Асуане. Но в отличие от своих саккарских собратьев, качественной балансировкой они не отличаются и стоять на узком основании не могут, поэтому и помещены в отверстия в специальных подставках.

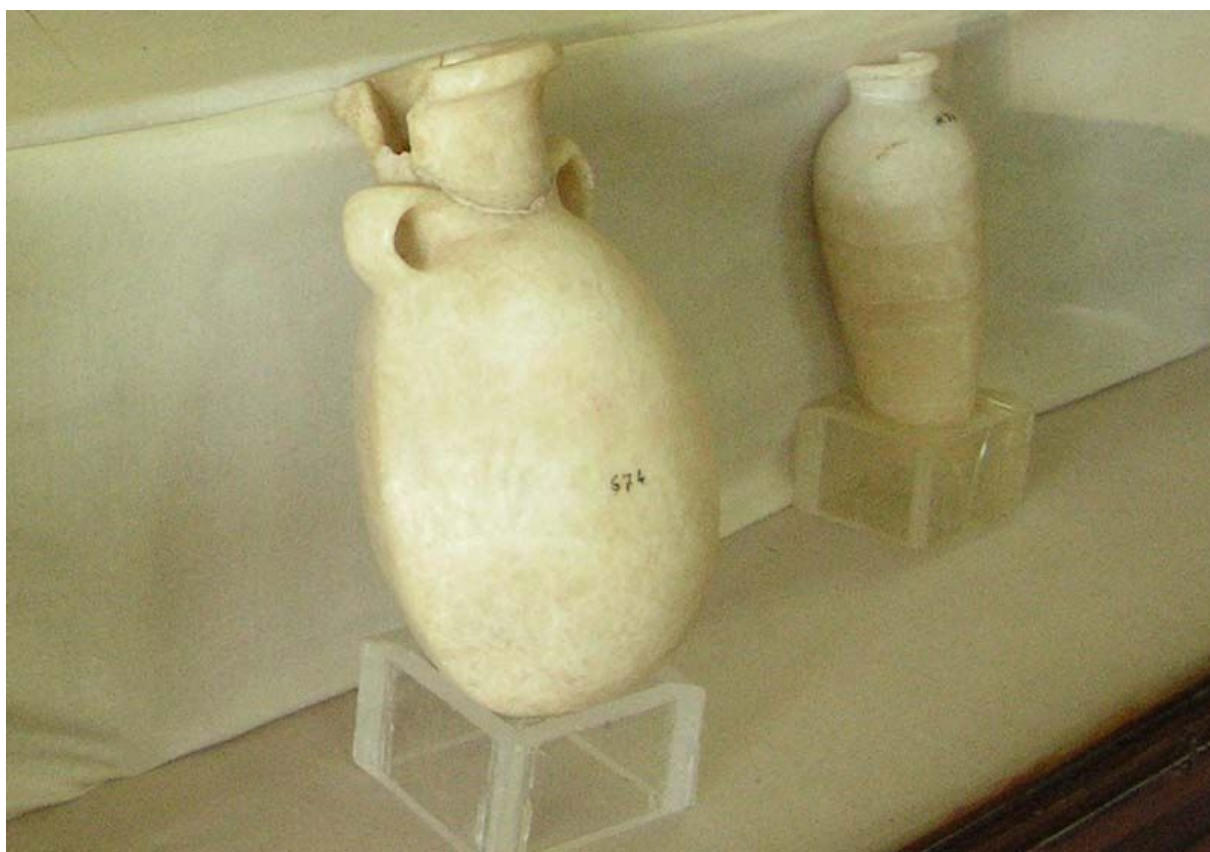

*Рис. 116. Ритуальные сосуды в музее на острове Элефантина*

Возникает вопрос: а откуда могла взяться такая непрактичная форма?.. Как вариант, ответ может быть и такой – сосуды были скопированы с тех, что остались со времен древних богов. Только если древние прототипы могли обходиться без дополнительных подставок, то их менее совершенные копии годились лишь... для символических подношений со стороны умершего тем же богам!..

Среди найденных в Саккаре и ныне хранящихся в Каирском музее артефактов есть и вовсе удивительный. Это – чашеобразная «конструкция» из аспидного сланца, которую египтологи назвали почему-то «вазой». Она походит на большую пластину с цилиндрическим утолщением в центре и внешним ободом, которая в трех областях, расположенных равномерно по периметру, имеет «лепестки», выдающиеся по другой плоскости в направлении центра.



*Рис. 117. Странный артефакт из Саккарской коллекции*

Исследователи обратили внимание на то, что сланец сам по себе очень хрупок, и загадочный предмет мог служить лишь моделью подобного изделия. Сирил Элдред сделал вывод о том, что этот объект из камня «имитирует форму, первоначально выполненную из металла». В течение сорока лет, последовавших с момента обнаружения странного предмета, понять его назначение не мог никто. А в 1976 году точно такая же конструкция, но уже как революционная инженерная разработка, связанная с американской космической программой, была опубликована в одном техническом журнале. Это было маховое колесо с облегченным ободом.

Конечно, подобные сопоставления выходят вообще за все мыслимые пределы версии официальной египтологии, которая, впрочем, не дает данному артефакту вообще никакого объяснения...

Другой аналогичный объект также сделан из аспидного сланца. Но представляет из себя как бы тор – полый бублик – диаметром порядка 30 сантиметров, который разрезали пополам по его плоскости симметрии. Внутри центрального отверстия «полутора» в трех местах видны следы ранее отходивших к центру «лепестков» изогнутой формы. Для столь странной конструкции египтологи даже не смогли придумать название. Тем более трудно объяснить, чем и как сделан данный объект, не превышающий по толщине буквально нескольких миллиметров.



*Рис. 118. «Полутор» из Саккарской коллекции*

Не менее поразительно в Каирском музее и то, что хоть и выполнено из разного вида камня, но очень сильно напоминает по форме и размеру привычные нам DVD-диски – тот же диаметр, та же дырка в центре. Разве что в центральной части каменные диски чуть потолще.

Между прочим, как размер, так и форма этих дисков позволяет рассматривать вариант, что некоторые из них вполне могли использоваться в качестве... рабочего элемента тех самых дисковых пил, которые упоминались ранее. Однако для этого их нужно было крепить на оси какого-то очень быстро вращающегося механизма. Только не ясно, как материал этих дисков мог выдерживать те нагрузки, которые должны были возникать в этом случае. Впрочем, не ясно и то, как и чем изготавливались сами диски...



Любопытно, что на одном из стендов рядом была выставлена фотография с места обнаружения этих дисков – нашли их вместе с... абсолютно примитивными деревянными стрелами!.. Предположить, что изготавливали диски и стрелы одни и те же умельцы, – значит, противоречить элементарной логике...



*Рис. 119. Каменные диски*

Важная деталь: подавляющая часть аномальных по качеству сосудов и других небольших предметов была найдена в одном месте – в комплексе Ступенчатой пирамиды.

Возникает вопрос: откуда они там взялись? И почему все в одном месте?..

В качестве версии можно предположить, что фараон Джосер случайно наткнулся на эту коллекцию в том древнем сооружении, над которым он впоследствии выстроил свою Ступенчатую пирамиду (это древнее сооружение прослеживается на самом нижнем ярусе с восточной стороны Ступенчатой пирамиды как по резкому отличию качества его кладки от кладки самой пирамиды, так и по форме и размерам каменных блоков). А возможно, Джосер эту коллекцию сам собирал. И собирал специально. Может быть, он хотел организовать что-то типа кунсткамеры или прототипа Александрийской библиотеки. А может быть, наоборот, хотел спрятать древнее наследие от посторонних глаз.

Как бы то ни было, эта загадка еще ожидает своего разрешения...

Предметы из саккарской коллекции с их удивительным качеством обработки представляют достаточно большую головную боль для египтологов. Поскольку она найдена непосредственно в комплексе Ступенчатой пирамиды, которую относят к Джосеру – одному из первых фараонов III династии, то датировать ее более поздним периодом у историков не было никаких оснований. С другой стороны, огромное количество предметов, составляющих эту коллекцию заставляет предполагать достаточно длительный период их изготовления. Но и соотносить подобные предметы

с додинастическим периодом, когда технологии были еще менее развиты, египтологам явно не с руки. Посему и возникла ее датировка временем I-II династий. Но тогда получается, что в период, когда были лишь каменные инструменты, а медные только-только входили в обиход, имел место весьма странный взлет каменной индустрии на такой уровень, которого египетская цивилизация не смогла достигнуть больше никогда. А затем – в период более совершенных инструментов – технология изготовления такого качества каменных изделий была почему-то утеряна напрочь. Ведь позднее египтяне так и не создали ничего подобного...



*Рис. 120. Барельеф с изображением процесса обработки камня*

Противоречие еще более усиливается, если «показания свидетелей» – то есть самих древних египтян – об имевшихся в их распоряжении технологиях сопоставить с качеством каменных изделий. Например, в Музее Имхотепа (который считается главным архитектором Саккарского комплекса), выставлен барельеф, где, как считают египтологи, показан один из способов изготовления сосудов – с помощью простых конструкций и инструментов из дерева и камня. Как раз такой способ, какой и предполагают историки. И тут же выставлены сосуды из Саккарской коллекции, глядя на которые возникают огромные сомнения в том, что технология, показанная на барельефе, может иметь к ним хоть какое-то отношение. Гораздо более явственно встает образ токарного станка с прочными и острыми резцами и фрезами...



*Рис. 121. Сосуды в Музее Имхотепа.*

Саккарская коллекция в целом – и особенно странные артефакты из этой коллекции – уже давно служит раздражающим фактором для египтологов и поводом для представителей альтернативных взглядов на историю поводом поднимать вопрос о реальности древней высоко развитой цивилизации. Связано или нет с этим постепенное исчезновение с полок Каирского музея предметов коллекции и перемещение их в закрытые запасники – сказать сложно. Но в последнюю свою поездку мы не застали уже ни загадочной «вазы», похожую на маховик с облегченным ободом, ни стендов с каменными «DVD-дисками». На том месте, где они находились, мы увидели лишь пустое пространство...

\* \* \*

В Мезоамерике, также можно найти «мелкие» древние предметы, по своим параметрам никак не вписывающиеся в тот уровень технологий, которым обладали известные местные цивилизации.

Пожалуй, из подобных предметов наиболее известным и часто упоминаемым в различного рода «альтернативной» литературе является хрустальный череп, который был найден дочерью известного английского археолога и путешественника Ф.Альберта Митчелл-Хеджеса Анной в ходе работ по расчистке древнего города майя Лубаантун во влажных тропических джунглях полуострова Юкатан (в то время – Британский Гондурас, ныне – Белиз). Это – изготовленный из прозрачного хрусталя и прекрасно отполированный человеческий череп в натуральную величину. Его вес составляет 5,13 килограмма при весьма приличных размерах – 124 мм в ширину, 147 мм в высоту, 197 мм в длину. Правда, на момент обнаружения у него не хватало



нижней челюсти, но через три месяца буквально в восьми метрах от места находки черепа обнаружилась и она. Оказалось, что эта хрустальная деталь подвешивается на идеально гладких шарнирах и приходит в движение при малейшем прикосновении.



*Рис. 122. Хрустальный череп*

Сначала изучением черепа занялся искусствовед Фрэнк Дордланд. При тщательном осмотре он обнаружил в нем целую систему линз, призм и каналов, создающих необычные оптические эффекты. Благодаря ей глазницы начинали светиться, когда под ними устанавливали, например, факел или свечу.

Дордланд сделал несколько гипсовых копий черепа и большое количество фотоснимков с использованием микроскопа и специальных насадок. Исследователя поразило то, что на идеально отполированном хрустале даже под микроскопом не было видно следов обработки.

В недавно вышедшем документальном фильме об этом черепе утверждается, что следы обработки в ходе последних исследований все-таки были обнаружены – небольшие риски в углах рта. Однако вопрос о том, каким именно инструментом могли быть оставлены такие риски, в фильме почему-то обходится стороной.

Не обнаруживший же каких-либо следов обработки Дордланд обратился за консультацией в знаменитую фирму «Хьюлетт-Паккард», специализировавшуюся в то время на выпуске кварцевых генераторов и считавшуюся наиболее авторитетной по экспертизе кварцев.

В ходе исследования, проведенного в 1964 году в специальной лаборатории фирмы «Хьюлетт-Паккард», выявилась еще одна загадка: оказалось невозможным определить, откуда мастера взяли материал для изготовления этого черепа – ни в Мексике, ни во всей Центральной Америке нет ни одного месторождения горного хрусталя. Единственным его источником могли быть только кварцевые жилы в Калифорнии, однако горный хрусталь столь высокого качества в этих местах вообще не встречается.

Но самым поразительным оказалось то, что череп изготовлен из цельного кристалла. Причем вопреки всем известным законам физики. Вот, что по этому поводу сказал один из лучших экспертов фирмы, инженер Л.Барре:

«Мы изучали череп по трем оптическим осям и обнаружили, что он состоит из трех-четырех сростков... Анализируя сростки, мы обнаружили, что череп вырезан из одного куска хрусталя вместе с нижней челюстью. По шкале Мооса горный хрусталь имеет высокую твердость, равную семи (уступая лишь топазу, корунду и алмазу), и его ничем, кроме алмаза, резать невозможно. Но древние как-то сумели обработать его. И не только сам череп – они вырезали из этого же куска нижнюю челюсть и шарниры, на которых она подвешена. При такой твердости материала это более чем загадочно, и вот почему: в кристаллах, если они состоят более чем из одного сростка, имеются внутренние напряжения. Когда вы нажимаете на кристалл головкой резца, то из-за напряжения он может расколоться на куски... Но кто-то изготовил этот череп из одного куска хрусталя настолько осторожно, как будто вообще не притрагивался к нему в процессе резки. При исследовании поверхности черепа мы обнаружили свидетельства воздействия трех различных абразивов. Окончательная отделка его выполнена полировкой. Мы также обнаружили некий вид призмы, вырезанной в задней части черепа, у его основания, так что любой луч света, входящий в глазницы, отражается в них. Загляните в его глазницы, и вы сможете увидеть в них всю комнату».

С мнением Барре согласились и его коллеги. По всей современной науке, для того, чтобы при обработке череп не рассыпался, нужны были точнейшие аналитические методы, поскольку распилы нужно строго ориентировать относительно осей роста кристалла. Однако создателей таинственной находки эта проблема, похоже, ничуть не волновала – они изготовили череп, игнорируя все законы и правила. Профессионалы из «Хьюлетт-Паккард» так и остались в недоумении:

«Эта проклятая штукавина просто не должна существовать. Те, кто ее сотворил, не имеют ни малейшего представления о кристаллографии и волоконной оптике. Они совершенно игнорировали оси симметрии, и эта штука неминуемо должна была развалиться при первичной обработке. Почему этого не случилось, представить невозможно».

Однако факт остается фактом: «невозможный» хрустальный череп существует в реальности...

Более того, Митчелл-Хеджес был не первым автором подобных находок. Еще в конце 80-х годов XIX века в Мексике один из солдат императора Максимилиана нашел хрустальный череп, который ныне находится в Британском музее. Данный экземпляр значительно отличается от лубаантунского – несмотря на сходство в размерах, он менее прозрачный и менее детальный, а нижняя челюсть слита с черепом. Другая грубая «копия» хрустального черепа находится в Музее человека в Париже. Она фигурирует под названием «череп ацтекского бога подземного царства и смерти». Еще один вполне человеческий череп (так называемый «череп Макс») его нынешняя владелица Джоан Паркс унаследовала от тибетского монаха, который пользовался им для лечения людей. К сожалению, подробных описаний качества исполнения этих черепов нет, и сделать какие-то выводы о их происхождении нельзя. Известно лишь, что все они уступают по качеству черепу Митчелла-Хеджеса. Впрочем, как и другие аналогичные черепа, коих насчитывается еще с десятков, и из которых, пожалуй, привлекает особое внимание еще один.

В августе 1996 года о его находке сообщил журнал FATE. Зимой 1994 года хозяйка ранчо близ Крестона (штат Колорадо, США), объезжая на лошади свои владения, заметила на земле какой-то блестящий предмет и подняла его. Это был человеческий череп из прозрачного стекла или хрусталя. Однако чрезвычайно твердый материал был смят и скручен так, будто ранее был очень пластичным. Откуда он взялся и почему так изуродован, остается загадкой до сих пор...

\* \* \*

В ходе одной из экспедиций в Мексику нам также довелось увидеть «хрустальный череп». Правда, это скорее даже не череп, а голова. Да и по величине объект куда меньше обычных человеческих размеров – всего-то сантиметра три в диаметре. Но несмотря на столь малые размеры его кто-то все-таки умудрился как-то изготовить...



*Рис. 123. «Хрустальная головка»*

Находится эта «хрустальная головка» непосредственно на полках Национального музея антропологии в Мехико, в котором можно увидеть еще немало интересного, хотя, конечно, нетривиальные объекты там (в отличие от Саккарской коллекции) есть лишь в штучном количестве.



Среди ручных и довольно простеньких поделок, которые если и представляют какой-то интерес, то лишь для любителей того направления в искусстве, которое называется «примитивизмом», бросился в глаза небольшой – сантиметров десять в диаметре – диск из обсидиана, очень похожий на привычные нам CD-диски, только чуть потолще.

На первый взгляд, ничего обычного. И край диска местами не очень ровный. И процарапанные на плоскости окружности гуляют из стороны в сторону. Но... Какова сама плоскость диска!!!

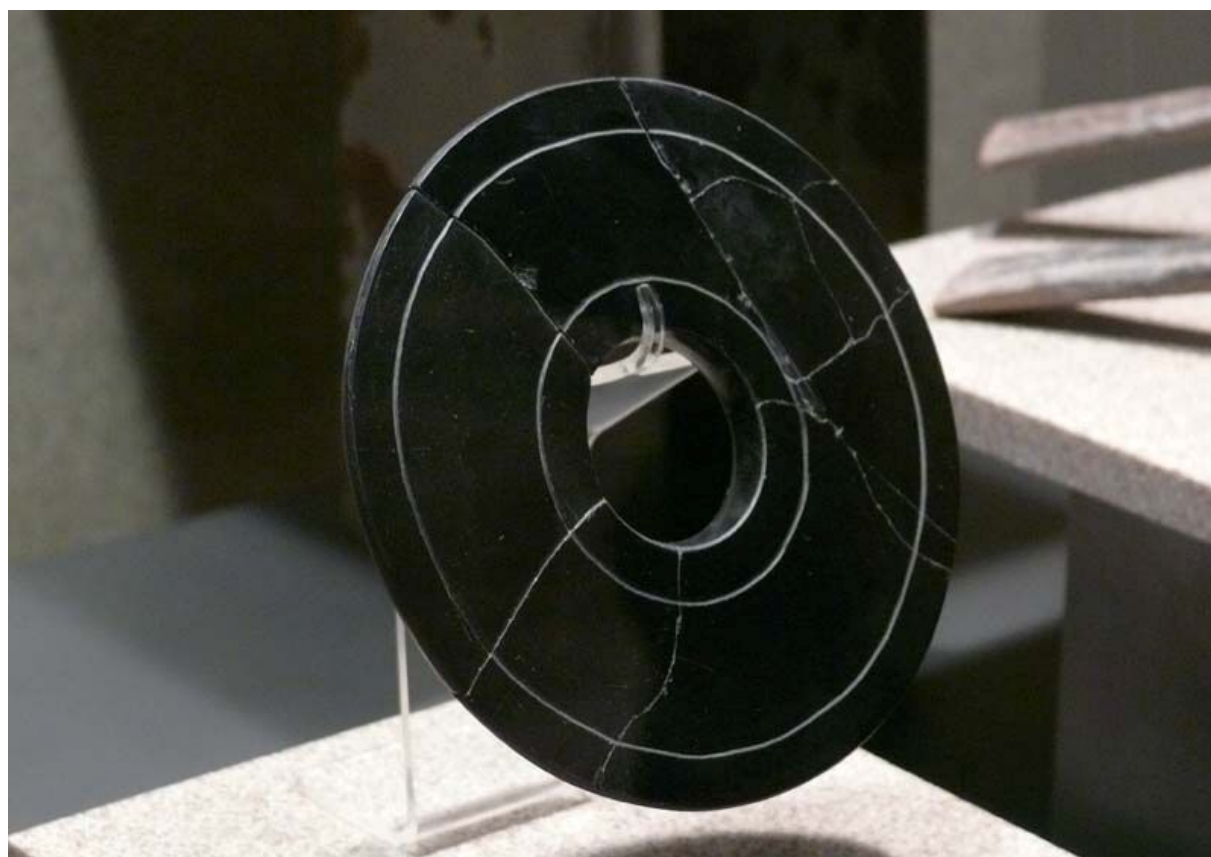

*Рис. 124. Диск из обсидиана*

К сожалению, все подобного размера экспонаты находятся за стеклом, и проверить инструментами точность, с которой изготовлена плоскость, возможности не представилось. Но человеческий глаз – сам по себе очень неплохой измерительный инструмент. Он с великолепной точностью замечает неровности на плоской поверхности, если они там есть. Тут же – на диске – неровностей не видно!..

Обсидиан – вулканическое стекло. Очень удобный материал для простой обработки, благодаря своей хрупкости. При даже небольшом ударе обсидиан раскалывается так, что образуются осколки с очень острыми кромками. Ими легко разрезаются мягкие материалы – например, кожа, мясо, некоторые виды растительности. Если аккуратно, то можно разрезать материалы и потверже – типа дерева. А при достаточной сноровке из обсидиана можно изготовить не только ножи, но и более тонкие инструменты, которые могут служить в качестве тонкого лезвия, шила или даже грубой иголки.

Однако стекло есть стекло. Оно легко колетса. Но колетса так, что ровных плоскостей – таких, как на диске – не образуется!.. Получить простым раскалыванием куска обсидиана такую плоскость просто физически невозможно. Для этого нужны уже

совсем другие технологии обработки: обсидиан для начала надо распиливать или разрезать. А потом еще и полировать – ведь поверхность диска отполирована!.. И вот тут-то как раз и начинаются весьма серьезные проблемы для той картины прошлого, которую историки нарисовали для Мезоамерики.

Дело в том, что обсидиан легок в обработке, когда используется простое скалывание материала. А вот его резка или распиловка – задача очень непростая. Твердость обсидиана на уровне 5-6 по шкале Мооса – весьма и весьма высокая. Такую твердость имеют, например, привычные нам стальные ножи и некоторые напильники. Но для обработки требуются материалы потверже – инструмент из более мягкого материала будет стачиваться сам, а не срезать обсидиан.

В Теотиуакане – близ знаменитого археологического комплекса – мы посещали мастерскую по обработке обсидиана. Эта мастерская находится при сувенирном магазине, и туристов туда специально завозят. Конечно, вовсе не для повышения уровня образования в деле обработки материалов, а для того, чтобы они не слишком возмущались уровнем цен на предлагаемые тут сувениры. Как бы то ни было, любой имеет здесь возможность увидеть собственными глазами процесс современного производства изделий из обсидиана.

Для его обработки используют твердые абразивные диски, которые вращаются с большой скоростью либо специальным оборудованием, либо (при так называемой «ручной» обработке) чем-то типа электрической дрели. При желании, если взять абразивный диск достаточных размеров и жестко зафиксировать вращающий его инструмент, можно изготовить и такую ровную плоскость, как на «CD-диске» из музея.



*Рис. 125. Обработка обсидиана в мастерской*



Естественно, что ничего подобного у индейцев в древности не было. Как, впрочем, не было вообще какого-либо другого инструмента, с помощью которого можно было бы изготовить тот самый «CD-диск». Но диск-то есть!.. Значит, кто-то его все-таки сделал... И явно вовсе не тот индеец, который известен археологам и историкам, а представитель некоей цивилизации, у которой были соответствующие инструменты и технологии...

Заведомо не к примитивным индейцам относится изготовление и изумительного сосуда в форме обезьяны, который стоит в том же музее в Мехико. Качество ее просто совершенно!.. И дело даже вовсе не в замечательно отполированных мельчайших деталях фигуры обезьяны снаружи сосуда, а безукоризненном исполнении самого сосуда. Для того, чтобы выбрать материал внутри нужен очень твердый инструмент. При этом надо умудриться не расколоть весьма хрупкий обсидиан. И главное: нужно было как-то изготовить сосуд таким образом, чтобы на глаз не было заметно ни малейших отклонений от правильной круглой формы как венчика сосуда, так и любого видимого поперечного сечения внутренней полости!..



*Рис. 126. Сосуд из обсидиана в форме обезьяны*

Аналогичные чаши предлагаются и в упомянутом чуть ранее сувенирном магазинчике, при котором находится обсидиановая мастерская. Судя по заоблачным ценам (на которые не решился никто из наших даже наиболее состоятельных участников экспедиции), труда при изготовлении этого сосуда мастерам пришлось приложить очень немало. И это – при наличии всего того оборудования, что находилось в их распоряжении. О ручном же изготовлении подобного с помощью лишь примитивных инструментов и говорить не приходится.

Кстати, в одном из других залов музея в Мехико находится аналогичная обезьянка, но сделанная на сей раз из алебаstra. Алебастр мягче обсидиана и гораздо проще в обработке, однако мастер как ни старался, ему так и не удалось приблизиться по



качеству к идеалу – легко заметны погрешности в изготовлении деталей обезьяны и отклонения от симметрии в ее фигуре. А внутренняя полость сделана так, что ее несоответствие идеальным округлым формам сразу бросается в глаза. При этом сосуд также очень тщательно отполирован – значит, мастер очень старался и не жалел времени. Однако добиться правильных геометрических форм он так и не смог. Судя по всему, мы имеем тут дело с явным подражанием, попыткой повторить идеальный оригинал. Но в отсутствии соответствующих инструментов и технологий, разница в качестве между оригиналом и копией просто неизбежна. Что и могут сейчас наблюдать воочию многочисленные посетители музея...

Создатель же обсидиановой обезьяны, в отличие от подражателя, похоже, не испытывал никаких затруднений при создании своего шедевра (иначе его и не назовешь). По крайней мере именно на такое предположение наводят другие изделия из этого материала. Например, странные предметы, которые очень сильно напоминают... шпульки (катушки для ниток) в современных швейных машинках. Они даже по размерам практически такие же.



*Рис. 127. «Шпульки» из обсидиана*

Но шпульки для современных швейных машинок штампуют из пластмассы (в XX веке они были металлическими), а здесь – ровно та же самая форма, но из обсидиана!.. Маленькие диски толщиной всего в миллиметр на общем цилиндре, который сделан полым и имеет ту же миллиметровую толщину стенок – и все это монолитно!.. О какой ручной работе примитивными инструментами тут может вообще идти речь!?. Трудно представить что-то иное кроме токарного станка с алмазными (или аналогичными по твердости и прочности) резцами. Вся форма «шпулек» указывает именно на такой способ изготовления. Ведь для получения столь точной формы вращения заготовке нужно придавать круговое движение с соответствующей точностью. Для обработки твердого обсидиана нужны еще более твердые резцы. А для того, чтобы обсидиан при этом срезался, а не скалывался, нужна большая скорость вращения заготовки. Вот и получаем токарный станок в чистом виде!..

Разве у индейцев доколумбовой Мезоамерики было что-то подобное?.. Нет. Но «шпульки»-то вполне реальны!.. И найдены при археологических работах на древних объектах, а не привезены из современной мастерской...

Историки полагают, что «шпильки» использовались в качестве всего лишь... ритуальных украшений. Дескать, индейцы – представители знати или жречества – прорезали себе отверстие под нижней губой и вставляли туда эту «шпильку». Банальное назначение для предмета, изготовление которого требует таких технологий, которых у индейцев и в помине не было...

У историков вообще принято называть «ритуальными» все те предметы, реальное назначение которых они не могут объяснить в рамках принятой ими картинки прошлого...

Хотя, впрочем, индейцы действительно могли использовать шпильки именно в качестве украшений – дай какому-нибудь папуасу из дикого племени, обитающего глубоко в джунглях, использованную шариковую ручку, он запросто вставит ее в проколотую мочку уха или даже в ноздри в виде украшения вместо простой палочки, которую он итак привык там носить...

Да и в гипотезе о ритуальном назначении историки на самом деле могут оказаться правы. Если индейцы понимали, что «шпильки» достались им от цивилизации, намного более развитой, чем они сами, то представителей этой цивилизации индейцы вполне могли посчитать «богами», а доставшиеся им от «богов» предметы – «божественными». А «божественные предметы», конечно же, надо было использовать только в наиболее значимых ритуалах почитания этих самых «богов».

Только вот об исходном назначении «шпильки» подобное использование не говорит абсолютно ничего...



*Рис. 128. «Шпильки» из горного хрусталя*

Кстати, тут же в музее есть аналогичные предметы из другого материала – из горного хрусталя!.. А у хрусталя, как уже упоминалось, твердость гораздо выше – на уровне уже 7 по шкале Мооса!.. И резать его можно только еще более твердыми материалами. Алмазный резец тут вполне подойдет... Что-то другое – вряд ли...

Бликие по форме к «шпулькам» изделия из обсидиана лежат на полках местного музея в мексиканской Оахаке. Только здесь они имеют размер уже порядка 5-6 сантиметров в диаметре и больше похожи на обода маленьких колесиков. Впрочем, несмотря на отличия, они сохраняют все те же проблемы изготовления...



*Рис. 129. Изделия из обсидиана в Оахаке*



А в музее возле известного памятника под названием Тула находится еще один странный предмет из обсидиана. Трудно говорить о его первоначальном назначении, но сейчас подобную форму имеют, скажем, втулки некоторых механизмов. Качеством своего исполнения эта «втулка» резко выделяется среди стоящих рядом на полках совсем непримечательных гончарных изделий, выполненных на руках совсем криво и косо. Также кардинально она отличается и от ножей из того же обсидиана, расположенных по соседству...



*Рис. 130. «Втулка» из обсидиана в Туле*

На фоне этих «втулок», «ободков» и «шпудек» из обсидиана и горного хрусталя нефритовые изделия могут показаться «детскими игрушками». Но и они далеко не все одинаковы, и не все их можно изготовить с помощью самых простых технологий. Например, странной формы «трубочку», как будто завернутую спиралью вокруг своей оси, что гораздо естественней смотрелось бы, если бы «трубочка» была из пластилина или из глины.

Теоретически (пожалуй, только теоретически) можно представить себе мастера-индейца, который решил положить не один год своей жизни на то, чтобы выточить из нефрита (с твердостью 6-6,5 по шкале Мооса) подобную «игрушку». Но как он смог добиться столь высокой точности шага спирали?.. Как он смог создать полнейшую иллюзию легкого кручения в твердом камне?..



*Рис. 131. Спиральная «трубочка» из нефрита*

Другая трубочка из нефрита уже не требует кавычек – это действительно трубочка. Но сделана она настолько идеально, что кажется выточенной на станке. И это – если даже ограничиваться только внешней ее поверхностью. Но это – трубочка в полном смысле слова: внутри нее просверлено отверстие. Просверлено так, что толщина стенок составляет всего миллиметр-полтора!..

Чем простой индеец мог бы сделать подобное?.. И сделать не в мягком дереве, а в твердом нефрите!..

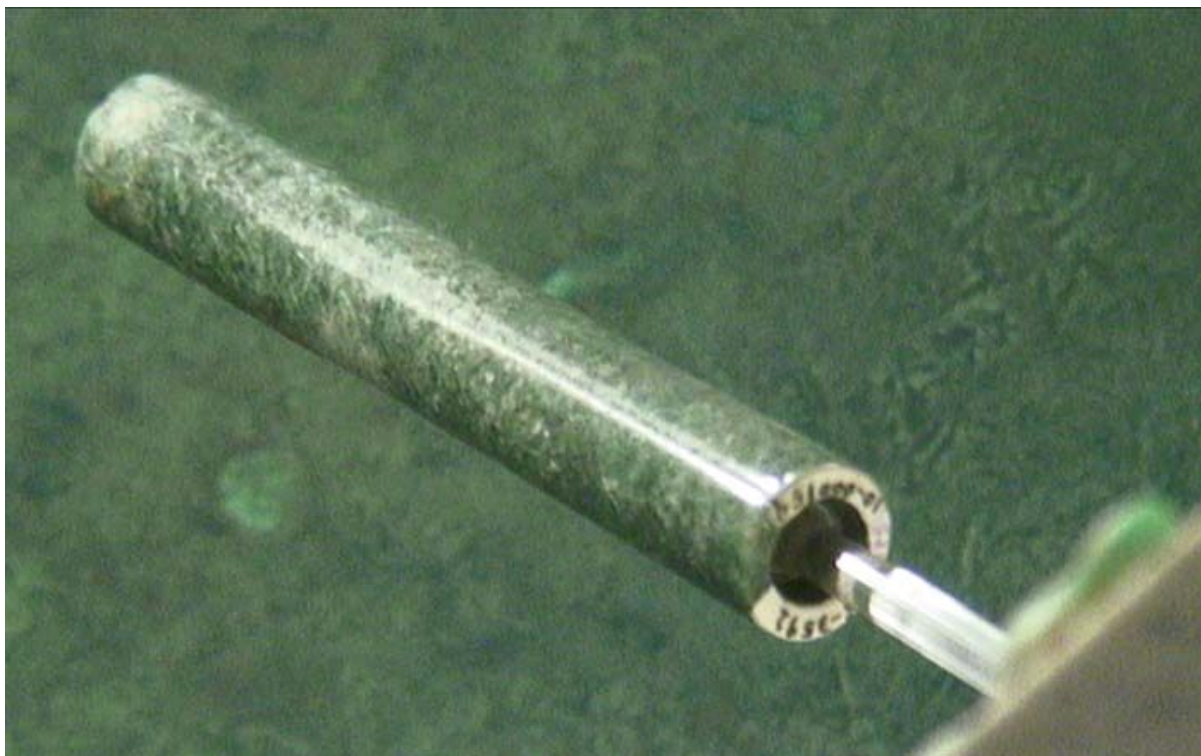

*Рис. 132. Нефритовая трубка*

Технологии, которые требуются для изготовления описанных предметов, настолько кардинально отличаются от всего, что находилось в распоряжении любого известного историкам общества на территории Мезоамерики, что заведомо надо говорить об их создании высоко развитой цивилизацией. Цивилизацией, которую от индейцев Мезоамерики отделяет целая пропасть!.. Тут технологии, если даже и уступающие нашим современным возможностям (в чем я сомневаюсь), то лишь очень и очень немного!..

В принятой ныне картине далекого прошлого этого региона планеты места для цивилизации подобного уровня нет. Но предметы-то есть! И есть реально!..

А предметы – это факты!.. Факты – штука самодостаточная. Их не нужно доказывать, поскольку их доказательство – это они сами. Их нужно только объяснить. И если факты не вписываются в принятую картинку прошлого, то вариант остается только один – надо менять картинку!..

Но прежде стоит затронуть еще один немаловажный вопрос...

\* \* \*



### Автограф или надпись на заборе?

В экспозициях музеев есть еще категория объектов, достойная внимания для поиска «странных» артефактов. Я имею в виду различного рода древние статуи. Среди них попадаются такие, которые не только по праву можно отнести к величайшим произведениям искусства, но и которые вызывают очень большие сомнения в создании их простыми ручными методами.

Такие сомнения, например, возникают при осмотре некоторых статуй из коллекции Каирского музея – настолько совершенно их исполнение, несмотря на то, что сделаны они порой из очень твердых пород камня. Проблема даже не столько в том, что единичную статую (в отличие от массовой обработки камня при строительстве мегалитов) все-таки можно как-то постараться изготовить, пусть даже и потратив на нее всю жизнь, а в том, что нередко на этих статуях имеются надписи, по которым египтологи уверенно соотносят их со вполне конкретными фараонами.

Как же быть?.. Надо либо признать, что египтяне времен фараонов действительно обладали весьма совершенными технологиями обработки камня, либо усомниться в уверенности историков. Для первого нет никаких оснований. А для второго?.. Может ли быть, что надпись не имеет никакого отношения к самой статуе?..

Простая логика подсказывает, что такое вполне может быть. Например, мы повсеместно встречаемся с надписями в лифте или на заборе типа «здесь был Вася», но у нас же не возникает мысли считать «Васю» создателем этого лифта или забора.

Впрочем, и в самом Египте таких примеров – масса. Надписи типа «здесь был Вася» тут можно найти где угодно. Каких только надписей не встречается, например, внутри пирамид и на стенах храмов. Это сейчас за порядком следят строгие смотрители, а в прошлом, пожалуй, чуть ли не каждый исследователь и даже простой посетитель пытался оставить память о своем визите. Так почему бы и фараонам не оставлять такие надписи о себе?..

Однако надпись на заборе в подавляющем большинстве случаев ничего не говорит о строителях забора. Максимум, что можно утверждать достоверно: надпись не может появиться раньше самого забора. А вот через какое время после его постройки она появилась реально – остается только гадать.

Если бы историки применили свой традиционный способ датирования по надписям, скажем, к Кремлевской стене по табличкам, которые привешены на нее со стороны Красной площади, они бы легко получили середину XX века. Без сомнения, результат абсурден. Но даже столь очевидные примеры, увы, их ничему не учат, и они с легкостью продолжают «датировать» статуи по нанесенным на них надписям...

Справедливости ради стоит отметить, что в отношении некоторых статуй египтологи все-таки признают возможность несоответствия надписей времени создания самих статуй, утверждая, например, что некий фараон «присвоил» себе статую другого, перебив на ней картуши и заменив другое имя на свое. Это признается в отношении тех статуй, на которых имеются явные следы подобной переделки. Однако почему не признать тогда возможность «присвоения» фараонами и таких статуй, на которых до них не было вообще никаких надписей?..

Более того. Даже конкретное содержание надписи – вообще весьма условный и сомнительный аргумент для привязки к определенному времени. Упоминание того или иного имени в надписи на заборе вовсе не означает, что данная личность была жива в момент или незадолго до нанесения надписи. Из лозунга на современной стене «Спартак – чемпион» ведь не следует, что данная стена возводилась во времена прославленного гладиатора Древнего Рима...

Конечно, в приведенном примере в одно и то же слово вкладывается два совершенно разных значения – имя гладиатора и название клуба (в честь того же

самого гладиатора). Но кто сказал, что нечто подобное не могло иметь место и в древности?..

Возьмем к примеру статуи, которые египтологи считают статуями Рамзеса II, потому что, дескать, на них стоит его имя. Считается, что фараон считал себя сыном бога Ра, а посему и присвоил себе такое имя «Рамзес», которое и переводят обычно как «сын Ра». Однако перевод с одного языка на другой – штука тонкая, даже если это касается современных языков. В отношении же переводов надписей из древнеегипетских иероглифов – тем более. Если более корректно переводить надпись «Рамзес», то получится вовсе не «сын Ра», а «то, что произвел на свет Ра», то есть «то, что создал бог Ра». Как видим, смысл получается совсем другой – вовсе не имя фараона, а констатация авторства богов. Так что даже в том случае, если надпись – дело рук фараона (точнее его рабочих), то это вовсе не значит, что фараон ставил там свое имя, а не просто помечал найденную им древнюю статую.

(Аналогично, можно пофантазировать, как тысячи лет спустя археологи будущего найдут, скажем, статую с биркой «Эрмитаж. Инв. № XXXX» и припишут ее создание некоему правителю под именем Эрмитаж...)

\* \* \*

А можно ли вообще как-то датировать древние статуи?..

Увы. Прямых методов датировки времени обработки камня не существует. Был как-то заявлен метод датирования по одному из радиоизотопов хлора, но подтверждения его работоспособности до сих пор нет.

Другой же изотопный метод – метод радиоуглеродного датирования, который получил довольно широкое распространение, для камня не годится, поскольку работает только с органикой. Правда, остается еще косвенный метод его использования. Например, когда органика обнаруживается непосредственно под статуей – тогда ясно, что скорее всего статуя оказалась тут позже времени, соответствующего возрасту этой органики.

Оставим в стороне вопрос о точности радиоуглеродного метода как такового (хотя внимательный анализ соответствующей литературы и выявляет его погрешность, значительно превышающую то, что заявляется, причем погрешность в принципе неустранимую и низводящую его до уровня лишь ориентировочных оценок). Но даже и в случае точного определения возраста органики получаемая дата на самом деле абсолютно ничего не говорит о возрасте самой статуи, обнаруженной над данной органикой. Ведь остается еще вариант, когда статую могли изготовить в какое-то время в каком-то ином месте, а уже потом некто другой и в другое время переместил ее туда, где статую позднее обнаружили археологи. Скажем, никому же не придет в голову соотносить время создания сфинксов, стоящих на набережной в Санкт-Петербурге, со временем основания и застройки самого Петербурга – даже если под сфинксами и найдется какая-то органика времен Петра I...

Эта же причина ставит под сомнения и те датировки, которые сделаны на основании обнаружения статуй (да и других находок) в чьих-то захоронениях. Мы ведь храним нередко предметы, оставшиеся нам в наследство от предыдущих поколений. И запросто может случиться, что на каком-то по счету поколении кому-то придет в голову это наследство уложить в могилу к любимому родственнику, скажем, лишь потому что тому очень сильно нравился конкретный предмет.

Ровно точно так же вряд ли кто-то станет датировать современные антикварные лавки по находящимся в них предметам старины. Впрочем, как и музеи тоже...

Как видим, примеров, показывающих сомнительность датировки находки по месту ее обнаружения, предостаточно.

Еще более сомнительна датировка по стилю изображений. Представления о том, какой стиль в какое время преобладал, являются всего лишь нашими собственными представлениями. То есть гипотезой, которая запросто может оказаться ошибочной. Так, скажем, гжель и хохлому совершенно справедливо можно отнести к принципиально разным стилям, но созданы-то они реально в одно и то же время. Не зная мы этого, запросто могли бы отнести их к разным культурам, существовавшим в разные эпохи...

И уж куда более чем сомнительно соотнесение некоторых статуй с конкретными фараонами на основании некоего «портретного сходства». Но, увы, среди египтологов встречается и такое. Как будто они жили во времена этих фараонов и видели их лично...

Но даже и портретное сходство одной статуи с другой может не говорить абсолютно ничего о времени их создания. Например, очень многие изображения Иисуса Христа, созданные в совершенно разное время, имеют много общего, потому что это – некий канонический образ. Но почему бы и египетской статуе не быть аналогичным «каноническим образом» какого-то древнего бога, а вовсе не изображением фараона?..

\* \* \*

В свете вышесказанного можно попробовать ориентироваться на другой косвенный показатель – показатель качества. Причем как качества изготовления самой статуи, так и качества нанесенной на эту статуи надписи.

И вот тут оказывается, что целый ряд статуй из того же Каирского музея обладает весьма примечательным несоответствием – сама статуя выполнена очень тщательно и качественно, имеет аккуратно прорисованные и отполированные детали и линии, а надпись на ней буквально еле процарапана, да еще и вкривь и вкось. Возникает вопрос: если древний мастер изготавливал ее вручную и потратил колоссальное количество своего времени и сил, то почему он не постарался еще совсем немного?.. Почему надпись не прорезана, как множество других мелких деталей статуи, а просто процарапана?.. И почему тщательно соблюдая линии тела, мастер не удосужился соблюсти прямые линии в простой надписи?..

Возникает полное ощущение совершенно разного времени изготовления статуи и надписи на ней. Более того: ощущение того, что возможности тех, кто наносил надписи (вполне возможно, что во времена фараона, решившего «присвоить» себе чужую статую), кардинальным образом отличались от возможностей создателей статуи. Не было у них тех технологий и инструментов, которые позволили бы обеспечить хоть какое-то соответствие между статуей и надписью...

Не возьмусь утверждать, что все статуи с этим несоответствием относятся именно к высоко развитой в техническом отношении цивилизации. Но то, что среди них могут оказаться интересующие нас древние артефакты – вполне возможно.

К сожалению, запрет на фотографирование и съемку в Каирском музее не позволяет проиллюстрировать эти выводы конкретными примерами. Но аналогичное сравнение зато можно провести для знаменитого обелиска Хатшепсут в Карнаке, который вполне доступен для съемок.





*Рис. 133. Обелиск Хатшепсут*

Надпись, по которой египтологи соотносят этот обелиск именно с царицей Хатшепсут, располагается в его нижней части. Текст нанесен горизонтальными строками с мелкими и неглубокими иероглифами. Края как разделительных линий, так и самих иероглифов имеют отчетливо выраженный «рваный» характер – как раз такой, какой образуется при процарапывании или при скальвании гранита. Внутренние части иероглифических знаков, которые имеют заглабление, не отполированы и имеют явные признаки простого скальвания материала. Все находится в четком соответствии с возможностями и технологиями египтян времен Нового Царства.

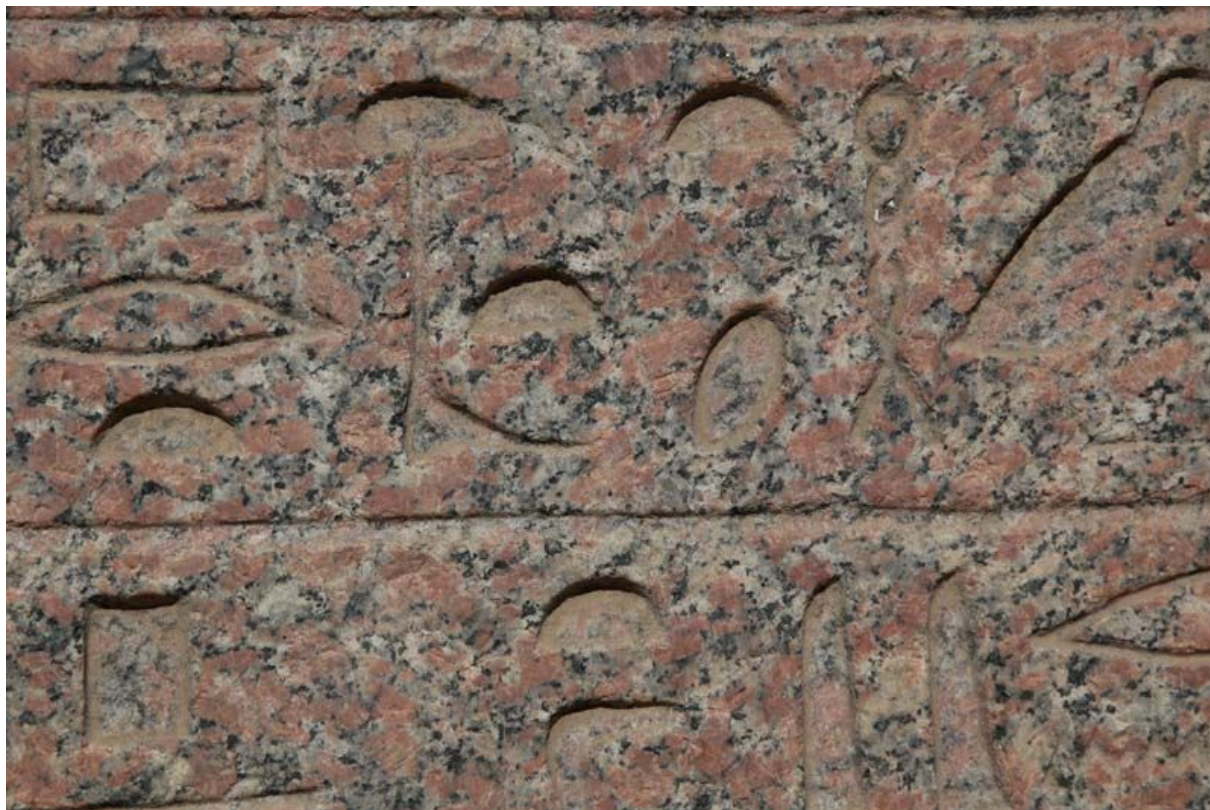

*Рис. 134. Надпись в нижней части стелы Хатшепсут*

Однако качество надписи резко контрастирует с качеством изготовления самого весьма немаленького обелиска. Более того, эта надпись резко отличается и от другой надписи – вертикального ряда крупных иероглифов, идущих по всей высоте обелиска. Несмотря на свой размер, знаки вертикального ряда выполнены гораздо более качественно. Ровные края иероглифов указывают на то, что знаки скорее не выбиты, а прорезаны. Причем ровные края соблюдены и в узких местах иероглифов. Внутренние же поверхности в углублениях этих знаков отполированы тщательнейшим образом.

Вот и возникает вопрос: если потрачено столько сил на изготовление и доставку сюда этого обелиска, если не меньше сил потрачено на вертикальную надпись, то почему вся работа испорчена низким качеством надписи в самом низу?..

Гораздо более логично видимый нами результат объясняется его получением в два этапа. На первом этапе создан обелиск и вертикальная надпись – с помощью весьма нетривиальных инструментов; а на втором этапе нанесена надпись в нижней части – ручным способом с использованием простых инструментов. И между этими двумя этапами – пропасть по уровню технологий, которая указывает на принципиально разные цивилизации.

Так что Хатшепсут, скорее всего, вовсе не создавала этот обелиск. В лучшем случае, она лишь вновь установила упавший древний памятник, о чем и говорит на самом деле некачественная надпись в нижней части...



Косвенно именно на такой вариант событий указывает гранитный обломок другого обелиска, находящийся в закрытой ныне зоне Карнакского комплекса. Этот обломок сохранил следы древней реставрации. Часть поверхности с качественно выполненной вертикальной надписью подверглась эрозии, и это место кто-то пытался выровнять. Но смог лишь отшлифовать этот участок, в то время как сам обелиск сохраняет следы полировки (как и знаки надписи в тех местах, где она не была повреждена)...



*Рис. 135. Следы реставрации на обломке гранитного обелиска*

\* \* \*

Если, ориентируясь на качество изготовления карнакских обелисков и высочайший уровень технологий, который требуется для достижения такого качества, признать их создание совершенно иной цивилизацией задолго до первых фараонов, то в качестве побочного следствия мы получаем и факт наличия письменности у этой цивилизации – ведь знаки вертикального ряда (не только на обелиске Хатшепсут и на упомянутом обломке с реставрацией, но и на массе других обломков подобных обелисков) выполнены явно по тем же высоким технологиям. Причем получаем факт наличия письменности с иконографией, очень схожей с иконографией известной египетской письменности.

Значит, мы можем прочесть эти тексты?..

Вовсе нет. Сходство знаков, строго говоря, еще ничего не означает. В одни и те же знаки разные цивилизации вполне могли вкладывать разный смысл – например, как в древний знак креста мы ныне в математике вкладываем смысл операции сложения.

Но есть и еще одно дополнительное соображение.



Дело в том, что абсолютно все лингвисты сходятся в том, что до иероглифической письменности на фонетической основе (каковой и является египетская письменность) была письменность пиктографическая. И не на фонетической, а на смысловой основе – когда знак отображает не звук или слог, а какое-то конкретное смысловое содержание.

Хотя египтологи и не отрицают выводов лингвистов, но еще ни одна из надписей, найденных в Египте, не была переведена так, как если бы она была на пиктографической основе. И думаю, никто даже не пытался этого сделать. По одной простой причине: для перевода пиктограмм нужно уже знать смысл этих пиктограмм, а это возможно лишь при знании культурных особенностей создателей пиктографической надписи. В противном случае при переводе можно получить какой угодно результат.

Египтяне могли ведь просто использовать знаки более ранней письменности, совершенно не зная их начального смысла и содержания. И обозначать эти знаки ранее могли все, что угодно. Вплоть до надписи «не влезай – убьет!..»

С этой точки зрения, привлекают внимание надписи на статуе и на ее постаменте в Рамессеуме на западном берегу Нила в Луксоре. Эти надписи считаются изображением имени упоминавшегося чуть ранее фараона Рамзеса II. По мнению египтологов, они являются основанием для вывода о создании всего Рамессеума и статуи во времена правления этого фараона. Однако есть целый ряд соображений, который заставляет усомниться в правомерности такого вывода.



*Рис. 136. Гранитная статуя в Рамессеуме*

Во-первых. Размер статуи колоссален. Вес ее оценивается в тысячу тонн. И только один полуразрушенный ныне постамент тянет на все 350 тонн!..

Во-вторых. Статуя и постамент выполнены из розового гранита – весьма трудоемкого в обработке материала. В то же время весь остальной комплекс Рамессеума – в том числе храм и пилон – сделаны из довольно легко поддающегося обработке песчаника. И если сравнить трудозатраты, то, пожалуй, изготовление одной только статуи будет сопоставимо с созданием всего остального.

В-третьих, на мягком песчанике сохранились следы простой ручной обработки. На гранитном же колоссе, равно как и на постаменте, никаких признаков такой обработки нет.

Все гораздо больше похоже на то, что Рамзес II только выстроил храмовый комплекс вокруг гранитной статуи, находившейся там задолго до него. Именно на это указывает и весьма примечательная деталь, свидетельствующая о древнем ремонте – в одном месте подвергшийся эрозии гранитный постамент потерял значительную часть, на место которой был поставлен блок песчаника, подтесанный ровно по форме эродировавшей поверхности гранита. И если ориентироваться на состояние песчаника, то «заплатку» в постамент устанавливали в то же самое время, что и строили пилон с храмом...



*Рис. 137. Следы древнего ремонта постамента Рамессеума*

Надписи – как на самой статуе, так и на постаменте – выполнены практически в том же стиле, что и вертикальные надписи на карнакских обелисках: такими же глубокими и крупными знаками. И качество их исполнения очень высоко – края ровные, а углубления тщательно отполированы.



Еще после первой нашей экспедиции в 2004 году, увидев вывешенные на сайте фотографии Рамессеума, один профессиональный гравировщик был просто поражен качеством исполнения надписей. По его словам, используя современное оборудование, подобную надпись в граните сделать, конечно, можно, но это будет уникальная и трудоемкая работа. И особые проблемы будут при исполнении даже не ровных кромок, а сферической выпуклости в той части, где можно было обойтись просто изображением обычного круга. Похоже, для мастеров создание сферы вместо круга не составляло особых проблем...

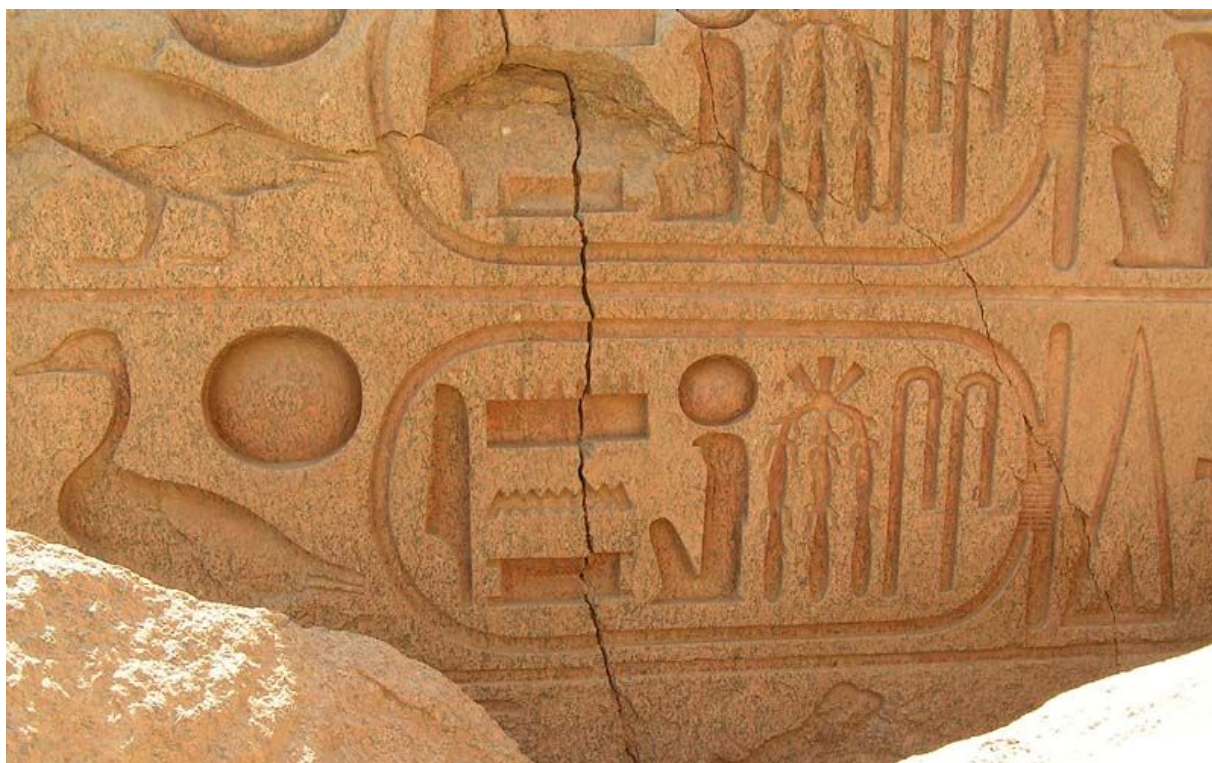

*Рис. 138. Надписи на постаменте в Рамессеуме*

Так что же тогда означают в действительности надписи, которые египтологи привыкли переводить как имя и так называемую титулатуру фараона Рамзеса II ?.. Каково первоначальное их значение?..

С учетом вышесказанного, может быть все что угодно. А нам остается только гадать...

\* \* \*



## Другая логика

Древние сооружения сохранили не только следы, по которым можно определить тип и характеристики инструментов и технологий обработки камня. В них заключено также немало информации, дающей представление и об использованных строительных технологиях. И если проанализировать такую информацию, то выясняется, что эти технологии указывают не только на весьма высокий уровень развития цивилизации, создавшей эти сооружения, но и на **иную, отличную от привычной нам, логику строительства**. Те приемы, методы и подходы, которые мы привыкли считать «самыми рациональными и логичными», оказываются далеко не единственным возможным решением. Более того, они порой оказываются как раз вовсе не самыми рациональными и логичными...

Возьмем, например, пирамиды на плато Гиза в Египте.

Само плато представляет из себя весьма неплохое место для размещения тут таких тяжелых объектов (вес, скажем, Великой пирамиды оценивается в 6-7 миллионов тонн; вес 2-й пирамиды – пирамиды Хафра – чуть меньше). Оно представляет из себя массив известняка, который вполне способен выдерживать подобные нагрузки. Однако поверхность плато весьма далека от строго горизонтальной плоскости – она имеет ощутимый уклон примерно с северо-запада на юго-восток.

Что бы мы сделали в этом случае?.. Прежде всего – вырыли бы котлован под фундамент будущей пирамиды. Ну, или в крайнем случае (учитывая, что известняк тут достаточно плотный, чтобы уже служить фундаментом) выровняли бы площадку под строительство.

Что мы видим, скажем, у 2-й пирамиды?.. Ее юго-восточный угол находится как раз на уровне самого плато, а северо-западный ощутимо заглублен ниже исходной поверхности земли. В итоге с северной и западной стороны пирамиду окружает вертикальная «стенка» из массива известняка. И с первого взгляда может показаться, что создатели пирамиды шли привычным для нас путем – то есть сначала выровняли площадку под строительство, сделав своеобразный «полукотлован». Однако это не совсем так.



*Рис. 139. Массив известняка на северо-западном углу 2-й пирамиды*

Дело в том, что выровнено было далеко не все, а лишь пространство по периметру пирамиды. Строители решили не бороться с неровностью плато, а использовать его. И вместо того, чтобы выравнить всю площадку, они просто сделали в скальном известняковом основании «траншею», оставив на месте будущей пирамиды выступ, внешний край которого подравняли, придав ступенчатый вид. А поскольку наклон самого плато и скального останца никуда не делся, то самого останца на юго-восточном углу вообще не видно; на северо-западном же углу его высота достигает как минимум 5-6 ступеней пирамиды. Это далеко не везде заметно, так как часть этого скального останца и ныне еще закрыта приставленными блоками. Но в некоторых местах это видно весьма отчетливо.



*Рис. 140. Скальный останец в основании 2-й пирамиды на плато Гиза*

В свое время высказывалась даже теория, что фактически целиком пирамиды представляли из себя высокую скалу, которая лишь обкладывалась снаружи блоками. Но весь рельеф плато Гиза указывает на то, что на нем вряд ли были столь высокие пригорки, которые можно было бы сравнивать с высотой стоящих ныне пирамид.

Об использовании скальных выступов и о небольшой высоте этих выступов говорит и пирамида в Абу-Роаше, от которой осталось так мало, что сохранившиеся блоки буквально легко можно пересчитать если и не по пальцам, то уж не используя четырехзначные числа точно. Основную часть «руин» пирамиды представляет как раз тот самый скальный выступ, который и использовался для ее создания.



*Рис. 141. Пирамида в Абу-Роаше*

Отметим, что использование скального выступа в качестве некоей «опоры-основания» пирамиды – довольно удачный прием, который свидетельствует не только о разумности решений строителей пирамид, но и об их стремлении экономить силы, ресурсы и материалы. Во-первых, на предварительной стадии нужно ощутимо меньше вынимать материала. А во-вторых, при строительстве на тот же объем материала нужно меньше «рубить» (а точнее – добывать), транспортировать, поднимать и устанавливать блоки.

Вот уж поистине – лень двигала прогресс всегда вперед!..

И кем бы ни были строители пирамид, в этом они были очень похожи на нас (или мы на них) и стремились добиться **максимального результата при минимизации трудозатрат**.

Впрочем, это даже на уровне законов физики: любая механическая система движется по тому пути, где требуется меньше затрат энергии...

В чем-то аналогичную картину можно видеть и в Перу. Например, в уже упоминавшемся ранее Ольянтайтамбо, где ярусы комплекса расположены четко в соответствии с особенностями склона горы. Впрочем, тут сама местность заставляет строить непосредственно с учетом ее специфики. Хотя пример Египта показывает, что не только в горах учитывались даже незначительные особенности местного рельефа.

\* \* \*



На северной стороне 2-й пирамиды сохранилась любопытная часть облицовки нижнего ряда. Если присмотреться повнимательней, то можно заметить, что внутренняя сторона облицовки не выравнивалась под внутренний ряд!.. Более того, наоборот, – именно блоки второго снаружи ряда подбирались так, чтобы заполнить пустое пространство между облицовкой и внутренней кладкой пирамиды!.. То есть облицовка ставилась сначала как бы отдельно от основного тела пирамиды, а уже потом (с помощью блоков промежуточного – второго – ряда) соединялась с ним.



*Рис. 142. Структура кладки на северной стороне 2-й пирамиды*

Отсюда сразу следует несколько выводов.

Во-первых, это весьма рационально, если стоит задача минимизировать неровности установки блоков облицовки с внешней стороны перед ее окончательным выравниванием (см. далее).

Во-вторых, можно не утруждать себя обработкой внутренней поверхности гранитного блока – все равно потом результат обеспечивается за счет более податливого для обработки известняка промежуточного ряда.

И в-третьих, такая конструкция обеспечивает наилучшим образом то, что облицовка выполняет не просто декоративную функцию. Она играет еще и роль силового элемента, поддерживающего целостность всего сооружения!.. И в этом есть кардинальное отличие данных пирамид как от других, так и вообще от привычных нам построек. Мы обычно создаем силовой каркас, вокруг которого возводится все сооружение. А здесь речь идет об **оболочке, несущей прочностные функции**. Принципиально иное технологическое решение!..

Аналогичные различия можно найти в живой природе. Мы, как и многие животные, обладаем скелетом, то есть силовым каркасом, вокруг которого и выстраивается все наше тело. Другой вариант решения – насекомые. Например, жуки, у которых нет скелета, зато есть прочный хитиновый внешний «кожух», выполняющий как раз роль силового элемента...

Кстати, мы в сам термин «облицовка» уже закладываем такой смысл, который соответствует «каркасному» решению – внешний слой лишь «облицовывает» основную

конструкцию, а не выполняет силовую функцию. Решение же с силовым «кожухом» абсолютно чуждо нашей строительной практике. Даже «пустотелые» ангары все-таки имеют силовой каркас, который дополнительно покрывается каким-то облицовочным материалом...

На этом же участке 2-й пирамиды можно увидеть еще одну конструкционную особенность. Блоки облицовки пирамиды с некоторой периодичностью имеют длину ощутимо больше среднестатистической. Они как бы заглублены во внутреннюю кладку, образуя связующие перемычки. Это заметно увеличивает прочность всей конструкции. И, между прочим, говорит о хорошем знании строительных методов и наличии немалого опыта у создателей пирамид.

Такое же конструкционное решение можно увидеть и на других сторонах этой пирамиды. Равно как и на других пирамидах, относимых историками к IV династии, а по технологическим особенностям соответствующих древней высоко развитой цивилизации. Зато оно полностью отсутствует, скажем, на древнеперсидских сооружениях, которые намного позже создавали лучшие мастера своего времени (см. ранее). Даже там, где стиль кладки вроде бы очень похож на кладку египетских пирамид, внешний слой все-таки выполняет роль сугубо привычной нам облицовки, практически не перевязанной с основным телом сооружения.

\* \* \*

Очень показательный участок есть во внутренней кладке 2-й пирамиды с ее восточной стороны – там, где от невысокого скального останца строители перешли к кладке из блоков. Мало того, что блоки тут имеют колоссальные размеры и во всей красе демонстрируют, что строителям не составляло особых проблем забавляться с подобным весом. Они еще и уложены на невыровненную поверхность! Точнее: верхнюю поверхность предыдущего слоя (то есть скального останца) не срезали и не стесывали, а «выровняли» просто с помощью «подушки» из мелких камней и простой забутовки.



*Рис. 143. Структура кладки на восточной стороне 2-й пирамиды*

Строители были уверены, что даже при столь ненадежной с виду опоре блоки не расколются и не сместятся куда-нибудь в сторону под давлением всех вышележащих слоев. И ведь их надежды полностью оправдались!..

Вряд ли это произошло случайно. Скорее всего мы опять имеем дело с немалым инженерным опытом.

И такой вывод в полной мере подкрепляется тем, что абсолютно аналогичное решение повсеместно встречается на мегалитических сооружениях в Перу. Тут весьма часто можно увидеть блоки самого нижнего ряда, уложенные на такую же «подушку» из мелких камней. С виду она выглядит совсем ненадежной. Однако эта «подушка» явно обеспечивает дополнительную сейсмоустойчивость всей кладки. И обеспечивает весьма эффективно.

Мы же если и используем подобный прием, то лишь в тех случаях, когда укладываем «подушку» в основание фундамента, уходящего на приличную глубину в землю...



*Рис. 144. «Подушка» под нижним рядом кладки в Куско*



\* \* \*

Третья пирамида на плато Гиза – так называемая пирамида Микерина – сохранила остатки гранитной облицовки, которая снаружи имеет необработанную поверхность. На пирамиде есть всего лишь два небольших выровненных участка – по середине северной и восточной граней. Все параметры этих участков указывают на то, что облицовку выравняли уже после укладки гранитных блоков на место.



*Рис. 145. Выровненный участок облицовки на восточной грани 3-й пирамиды Гизы*

Если бы облицовка была даже из более мягкого известняка, ее выравнивание по наклонной плоскости представляло бы серьезную проблему даже для нашего современного уровня промышленных технологий. Выравнивание же по такой наклонной плоскости с наблюдаемой точностью уже гранитной облицовки – для нас вообще дело немыслимое!

А для строителей пирамиды, видимо, это не представляло особых проблем. По крайней мере, не заметно, чтобы они ограничились всего двумя участками только из-за того, что им было сложно это делать. Больше похоже на то, что у них просто не было необходимости выравнивать все грани целиком.

Следы выравнивания облицовки уже после монтажа видны и на некоторых гранитных блоках 2-й пирамиды, которые сейчас лежат возле нее. На них есть – в виде своеобразного поребрика – небольшой выступ, который идет по границе двух поверхностей. Этот поребрик как раз и свидетельствует о том, что блок выравнивали после установки. Видимо, инструмент, с помощью которого «стесывали» внешнюю поверхность блока не доходил (или его не довели) в силу каких-либо причин до самого конца блока, вот и остался этот крохотный выступ.



*Рис. 146. Блоки гранитной облицовки с поребриком у 2-й пирамиды Гизы*

Весьма похоже, что поребрик образовался на блоках облицовки 2-й пирамиды в том месте, где начинались уже блоки, которыми было вымощено пространство вокруг пирамиды, и которые отсюда давно растащили на стройматериалы. По крайней мере именно на высоте «пола», окружавшего ранее Гранитный храм, сохранился аналогичный выступ на внешней облицовке этого храма. Тут также облицовка выравнивалась с внешней стороны явно уже после монтажа кладки. С гранитных блоков просто срезался внешний слой толщиной в несколько сантиметров (иногда до десяти сантиметров и более) по единой плоскости. В результате такой обработки получилось, что в углах Гранитного храма блоки одной стенки как бы заходят на другую буквой «Г».

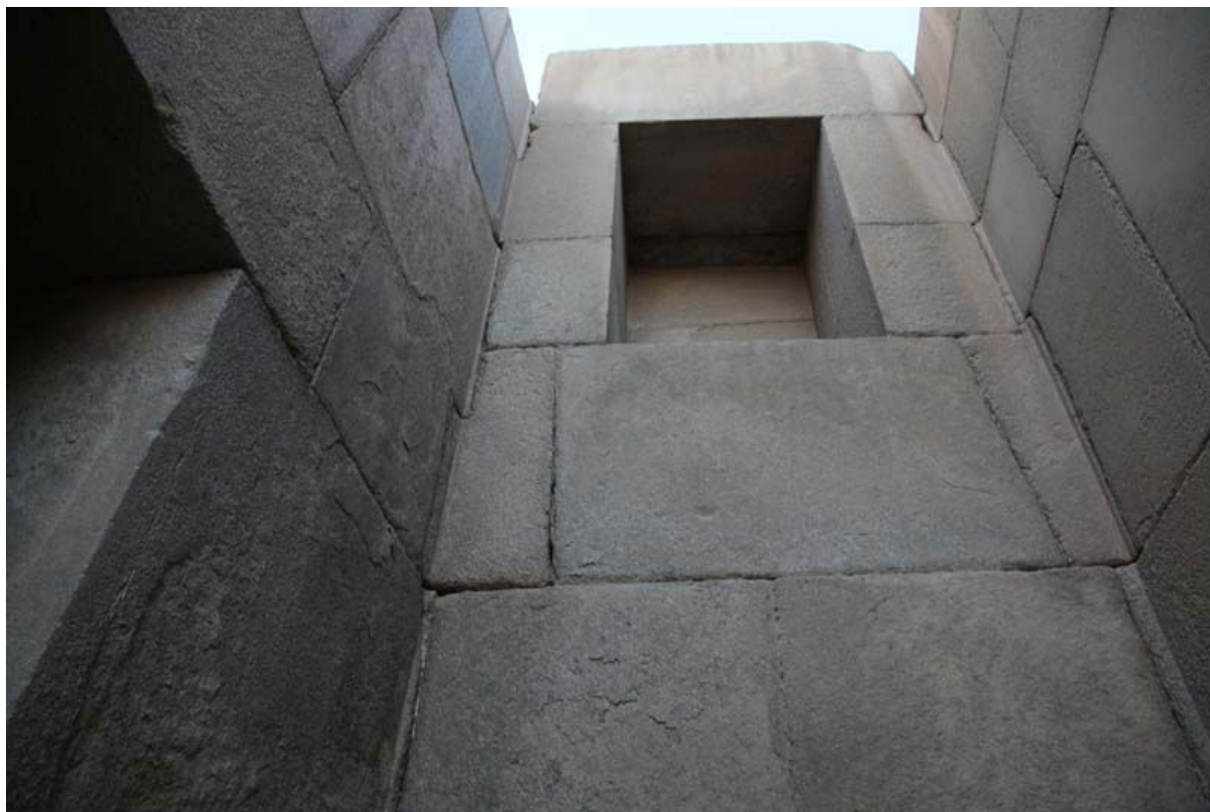

*Рис. 147. Внутренние углы Гранитного храма на плато Гиза*

Хотя выравнивать вертикальную стенку все-таки несколько проще, чем наклонную, мы сейчас ничего подобного не делаем (нанесение штукатурки ведь не сравнить со срезанием материала) – прежде всего в силу трудоемкости данной операции. Следы использования такого приема можно найти, например, на сооружениях времен Персидской империи и египетских постройках Птолемеевского периода. Но там мастера работали с мягким известняком и песчаником, оставив после своей работы отчетливые следы постепенного стесывания. Тут же надо было снять большой слой гораздо более твердого гранита, не оставив абсолютно никаких следов скалывания. Более того, несмотря на сильную эрозию Гранитного храма, его облицовка сохранила явные признаки не то что шлифовки, а полировки!.. Это – невероятная работа!..

Гораздо больше все похоже на то, что выравнивание внешней поверхности проводилось с помощью какого-то механического инструмента, который попутно достаточно ровно отшлифовывал образуемую поверхность. Скажем, чего-то типа фрезы...



То, что прием выравнивания внешней поверхности стен и облицовки уже после их монтажа использовался в Египте повсеместно, подтверждается и другими сооружениями из твердых пород камня. Например, ранее упоминавшимся Осирионом в Абидосе, где следы этой технологии сохранились как на боковых стенах, так и на блоках перекрытия.

Есть признаки использования того же приема и в Южной Америке. Так изогнутая дугой стена из блоков черного базальта храма Кориканчи в Куско с внешней стороны тщательно отшлифована, несмотря на весьма сложную форму поверхности. Но ровная поверхность не доходит до конца – по краю стены идет участок с еще невыровненными блоками, которые указывают как раз на то, что выравнивание происходило уже после монтажа стенки. Причем, шлифовка производилась явно непосредственно в ходе выравнивания.



*Рис. 148. Невыровненный угол стены храма Кориканчи в Куско*

Нам проще изготовить заранее плитку или блоки с уже ровной поверхностью, а затем уже собирать из них стенку. Но на самом деле в обратном порядке есть весьма рациональное зерно. Выравнивание внешней поверхности стен уже после монтажа кладки позволяет обеспечивать более ровную поверхность – вне зависимости от того, как «гуляли» блоки из стороны в сторону в процессе монтажа. Позволяет это и экономить время монтажа – не нужно стараться выравнивать положение каждого блока по внешней линии.

Только для того, чтобы воспользоваться всеми этими преимуществами, нужно иметь оборудование и технологии, которые позволяют обрабатывать вертикальные и наклонные плоскости кладки из очень твердых пород камня – гранита и базальта. Вдобавок, еще и на большой площади. Ручные технологии и примитивные инструменты для этого явно не подходят. Тут нужны весьма совершенные инструменты и развитые машинные технологии.

\* \* \*

Многочисленных исследователей Гранитного храма на плато Гиза поражала и продолжает поражать прежде всего та точность, с которой блоки кладки подогнаны друг к другу. И это при том, что стыки нередко идут под наклоном, а сами блоки имеют сложную ступенчатую форму, которая, казалось бы, требует тщательнейшей работы по созданию каждого отдельного блока – таким образом, чтобы учитывать порой столь же непростую форму соседних блоков кладки.



*Рис. 149. Фрагмент кладки Гранитного храма на плато Гиза*

Но оказывается, что исследователи сильно переоценивали трудоемкость работ по столь аккуратной подгонке соседних блоков друг другу. Эти оценки на самом деле строятся, как правило, на одном важном предположении, которое чаще всего просто обходится по умолчанию, поскольку представляется очевидным и естественным. Это представление о том, что каждый блок изготавливался заранее, а уже потом укладывался на свое место в каменной кладке.

Мы настолько привыкли поступать именно так, что нам кажется невозможным действовать как-то иначе. Но в действительности это – вовсе не единственный вариант. На что, между прочим, указывает упомянутая выше технология выравнивания внешней поверхности стены уже после ее сборки. И если учесть эту технологию, построенную на непривычном нам «обратном порядке» действий, и допустить применение этого «обратного порядка» действий не только на финальном этапе выравнивания внешней поверхности, но и на более ранних стадиях, то всю сложную на первый взгляд конструкцию кладки Гранитного храма можно получить легко и просто...

Оставим пока в стороне вопрос о необходимости соответствующих инструментов. Допустим, что они есть. Разберемся сначала сугубо с технологией сборки.

Представим себя на месте строителей.

Пусть мы уже выровняли площадку, куда будем укладывать блоки. Берем «заготовку», то есть необработанный блок и выравниваем всего одну его сторону, срезая лишнее плоской пилой. Укладываем блок этой стороной вниз на подготовленное место. Берем следующий блок и также выравниваем всего одну его сторону. Приставляем его к уже установленному блоку аналогичным образом. Очевидно, что блоки из-за неровностей примыкающих поверхностей не прилегают плотно друг к другу.

Теперь берем либо пилу большой толщины – больше суммы всех неровностей в месте стыка блоков, – либо две пилы, соединенные параллельно между собой, с расстоянием между пилами опять же больше суммы неровностей в месте стыка. И делаем пропил по самому стыку. Неровности при этом срезаются.

Но в данном процессе не только срезаются неровности, но и получаются поверхности двух блоков, абсолютно точно параллельные друг другу даже в том случае, если пилы двигались у нас не строго вертикально, а под каким-то углом. Остается лишь придвинуть один блок к другому, и, по обычным законам геометрии, мы получим идеальный стык!

Более того, можно серьезно упростить процедуру, если второй блок не укладывать рядом, а поставить так, чтобы края двух блоков расположились внахлест. Тогда, взяв пилу длиной, достаточной для того, чтобы пилить сразу два блока, срезаем в этом положении их неровные края, а затем уже задвигаем второй блок на его место рядом с первым. Очевидно, что в этом случае мы также получим идеальный стык.

Далее можем продолжить кладку ряда таким же образом.

Перейдем теперь к следующему ряду кладки, предварительно выровняв горизонтально верхнюю поверхность нижнего ряда. Делаем все точно так же, как и ранее. Однако, если пила у нас продвигается достаточно быстро, то при выравнивании боковых поверхностей соприкасающихся блоков мы вполне можем «промахнуться» и получить лишний пропил на предыдущем ряде блоков. Что мы можем сделать в этом случае?

Не долго мудрствуя, мы можем дополнительно срезать еще не закрытую блоками верхнего ряда поверхность нижнего ряда, начиная с места лишнего пропила и как раз на его глубину, и продолжить кладку. Только при этом на нижнем ряде образуется... ступенька, наличие которой так удивляет тех, кто представляет себе укладку стен из уже полностью готовых блоков!..

Далее складываем всю стенку и после этого выравниваем фрезой ее боковую поверхность, срезая все неровности.

Как можно видеть, при данной последовательности сборки, мы как бы автоматически получаем все характерные признаки кладки Гранитного Храма – плотную состыковку блоков; ступенчатую и заходящую на смежные стены форму блоков; идеальное выравнивание стен. Все легко и просто.

Но... Легко и просто только при выполнении некоторых условий.

Во-первых, нужно иметь возможность поднимать, двигать и ворочать с боку на бок многотонные глыбы, как будто они сделаны из пенопласта или папье-маше. А во-вторых, нужно иметь пилы и фрезы, которые режут твердую гранитную породу как тот же пенопласт...

Если же заменить плоскую пилу, например, тросовой или вообще лучом лазера, то можно отойти от необходимости прямолинейных участков на стыках блоков. И получить даже кладку, при которой стыки имеют практически произвольную форму – такую, которая нередко встречается в древних перуанских сооружениях.





*Рис. 150. Фрагмент кладки в Ольянтайтамбо (Перу)*

Скорее всего, прием «подрезки внахлест по месту» использовался мастерами при создании и весьма странной конструкции, которая расположена прямо на горе в окрестностях перуанского комплекса Ольянтайтамбо (совсем рядом с искусственной площадкой с «сеткой», нанесенной дисковой пилой – о чем шла речь ранее). Тут сделаны четыре небольшие прямоугольные ниши непонятного назначения – поставить в них можно лишь небольшие статуэтки или нечто подобного небольшого размера. Две ниши прорезаны непосредственно в скале. А две – в блоке, который явно отрезан от той же самой скалы, но в каком-то другом месте, и «встроен» рядом с первой парой ниш.



*Рис. 151. Ниши на скале в Ольянтайтамбо (Перу)*

Подобная работа кажется нам просто невероятной, поскольку нам чужд вообще сам подход, лежащий в основе использованной тут технологии. Мы привыкли размалывать практически в пыль исходные естественные материалы, а потом уже из них буквально «лепить заново» нужные нам строительные детали – кирпичи, балки, плиты и тому подобное. И затем собирать сооружения из таких искусственно созданных строительных элементов, скрепляя их чаще всего с использованием раствора, который приготовлен опять-таки из размолотых в пыль природных материалов. Вся наша строительная индустрия нацелена именно на такой подход: сначала все разрушить и довести до состояния пыли, а уже потом вновь созидать.

Древняя же высоко развитая цивилизация строила на принципиально ином базовом подходе. Она не размалывала в пыль природные материалы, а **использовала по максимуму готовые природные формы**. В Перу, например, повсеместно можно встретить примеры, когда от базальтовой или гранитной горы отрезается кусок нужной формы, который встраивается в кладку где-то в другом месте – но опять-таки с учетом особенностей формы этого места.

Сочетание практически произвольного сочленения разных блоков и учета особенностей формы рельефа позволяло древним строителям добиваться того, что сооружение составляло с естественной скалой почти монолитное целое, которое в случае землетрясений двигалось также как единое целое. Это в значительной мере повышало сейсмоустойчивость этих конструкций, благодаря чему они и дожили до наших дней.

Однако такой базовый подход требует не просто иных, отличных от привычных нам, технологий и инструментов – он требует и совершенно иной «психологии строительства», совершенно иного «строительного мышления», иной «строительной логики»!.. И судя по всему, представители древней цивилизации этой иной логикой и обладали...

Как бы то ни было, все так или иначе сводится к необходимости наличия очень продвинутых технологий как в самом строительстве, так и в производстве соответствующих инструментов. Мы опять выходим на весьма высокий уровень развития цивилизации древних строителей. Строителей, которые, обладая соответствующими развитыми технологиями и совершенными инструментами, могли позволить себе использовать такую строительную логику, которая была весьма эффективной и серьезно сэкономила их трудозатраты, но которая нам кажется чуждой и нерациональной – правда, лишь постольку, поскольку у нас пока нет таких технологий и инструментов...

\* \* \*

### **Кто вы, древние строители?..**

Итак, **следов присутствия на нашей планете в глубокой древности весьма высоко развитой в техническом отношении цивилизации обнаруживается очень много**. Цивилизации, настолько сильно отличавшейся по возможностям и способностям от наших предков, что они отделяли ее представителей от обычных людей и называли «богами».

Но что это была за цивилизация? Откуда она взялась? Каково ее происхождение?..

Возможных вариантов ответа на эти вопросы не так уж и много. И все их можно разделить на две группы – версии земного и версии внеземного происхождения цивилизации «богов».

Среди версий земного происхождения наиболее популярна гипотеза Атлантиды – материка, на котором обитала некая цивилизация, достигшая высокого уровня

развития, но погибшая в ходе катаклизма, чаще всего соотносимого со Всемирным Потопом.

Другим – несколько более расширенным вариантом – является теория циклического развития цивилизаций на Земле. Согласно этой версии, человеческие цивилизации испытывают как довольно высокие взлеты в своем развитии, так и падения до практически первобытного состояния. И это происходило в истории планеты неоднократно с некоторой периодичностью. Чаще всего такие цивилизации соотносят с названиями материков, которые будто бы также погибли в ходе неких катастроф – Му, Лемурия, Гиперборея, Пандора и тому подобное.

Довольно экзотическим вариантом является версия также земного происхождения древних строителей, но связанная с перемещением во времени. Согласно этой гипотезе, мы имеем дело вовсе не с древней цивилизацией, а с нашей же цивилизацией, представители которой из далекого будущего могли перемещаться в глубокое прошлое и оставили нам следы таких путешествий в виде мегалитических сооружений.

Вторая группа – версии внеземного происхождения – имеет всего два варианта. Вариант первый сводится к тому, что мы имеем дело со следами так называемого палеовизита, то есть со свидетельствами посещения Земли в древние времена представителями инопланетной цивилизации, родина которой находится на некоей планете в нашей Вселенной. Второй же вариант не ограничивается лишь нашей Вселенной и допускает существование неких «параллельных миров», один из которых будто бы и является родиной тех, кто посещал нашу планету в далеком прошлом.

Как видим, выбор не богат. И можно попробовать разобраться с аргументами «за» и против» для всех этих вариантов.

\* \* \*

Версия Атлантиды появилась с легкой руки Платона и насчитывает уже почти две с половиной тысячи лет. Согласно этой версии (в исходном ее варианте, представленном в диалогах Платона «Тимей» и «Критий»), в давние времена на некоем материке в Атлантическом океане существовала достаточно высоко развитая цивилизация, которая оказывала сильнейшее влияние на весь известный древним грекам мир. Эта цивилизация якобы погибла вместе с материком, опустившимся в ходе каких-то катастрофических событий в пучину океана.

Благодаря тому, что наша культура развивалась преимущественно на основе греко-римской традиции и под сильнейшим влиянием трудов мыслителей времен Древней Греции, версия Атлантиды получила очень широкое распространение. Однако если абстрагироваться от большой популярности этой гипотезы и посмотреть на нее с «холодно-беспристрастных аналитических позиций», то в ней обнаруживается целый ряд весьма серьезных изъянов.

Сторонники версии Атлантиды утверждают, что Платон составлял описание этого материка и жизни на нем на основе более древних источников, творчески их переработав. Но насколько сильно сказалась на содержании эта «творческая переработка»?.. Что Платон взял из других источников, а что добавил от себя?.. Что соответствует реальным событиям далекого прошлого, а что является лишь выдумкой?.. Ведь не надо забывать, что во времена Древней Греции уже фактически складывался такой жанр, который мы сейчас бы отнесли к научной фантастике или даже просто фантастике.

Прежде всего – версия Атлантиды появилась только у Платона. Собственно, даже само название «Атлантида» пошло именно от него. До Платона ничего подобного нигде не упоминается. Ни в одном древнем предании или легенде!..



Да, есть предания о катастрофических событиях, соотносимых с событиями времен Всемирного Потопа. Есть целый пласт легенд самых разных народов о переселении их предков с каких-то других земель. Есть упоминания о неких «богах, прибывших из-за моря». Однако, если ориентироваться не на современные книги и публикации некоторых авторов, а на первоисточники, то в древних легендах и преданиях нет совершенно никаких упоминаний о гибели какого-то целого материка.

Все утверждения о том, что в древних легендах якобы есть упоминания о каком-то погибшем материке с высоко развитой цивилизацией, являются на самом деле лишь вольными трактовками довольно позднего времени – в подавляющем большинстве случаев трактовками XIX-XX веков, то есть по сути «додумками» наших современников. Да просят мне эту правду приверженцы столь «модной» ныне версии Атлантиды, но дело обстоит именно так...

Но что для нас гораздо более важно: цивилизация «атлантов» у Платона по уровню развития мало чем отличается от греческой цивилизации времен самого Платона. В описании Атлантиды нет совершенно никаких упоминаний о высоких технологиях. А завоевательным устремлениям атлантов умудряются успешно противостоять даже предки греков с обычными копьями, пращами и мечами.

Ясно, что платоновская Атлантида не имеет ничего общего с той весьма высоко развитой в техническом отношении цивилизацией «богов», следы которой остались на Земле...

Другая, расширенная версия – версия циклического развития, в которой цивилизация атлантов является лишь последней из нескольких погибавших в разное время земных цивилизаций, уже лишена этого недостатка. Сторонники этой версии полагают, что атланты даже превосходили современное человечество.

Однако надо учитывать, что этот вариант является уже весьма более поздней переработкой платоновской версии и появился лишь в конце XIX – начале XX века. Широкую популярность этот вариант приобрел с подачи Блаватской, которая изложила его в своих трудах, адаптировав под современный ей уровень развития человечества. В дальнейшем же – с развитием нашей цивилизации – вариант продолжал модифицироваться, поднимая представления об атлантах на все более и более высокий уровень в прямой зависимости от развития науки и техники.

Такая непрерывная модификация уже зарождает серьезные подозрения в том, что мы имеем дело вовсе не постепенно совершенствующимся объяснением древних артефактов, дошедших до наших дней, а лишь с простой подгонкой теории под меняющиеся представления ее «потребителей».

Но подозрения подозрениями, а может, тут все-таки есть смысл разобраться более детально? Есть в этом варианте действительно рациональное зерно, или вся теория является голой выдумкой, оторванной от реальности?..

Прежде всего необходимо отметить, что, решая вроде бы проблему платоновской версии, связанную с уровнем развития цивилизации, версия циклического развития человечества остается несогласованной с древними легендами и преданиями, в которых нет никаких упоминаний о каких-либо погибших материках. Более того, отсутствие таких упоминаний становится тем более странным, что в теории Блаватской (и других более поздних ее последователей) речь идет уже вовсе не об одном, а о нескольких материках, и вероятность сохранения воспоминаний о «пропавшем континенте» должна бы, по идее, серьезно увеличиться. Но что еще более странно и показательно: опять-таки ни в одном из древних мифов, в которых упоминается какая-то далекая прародина, покинутая предками вследствие каких-то причин, нет абсолютно никаких утверждений о том, что эти самые предки обладали высочайшим уровнем развития. Если речь идет о колоссальных возможностях и способностях неких «богов», то это – **именно «боги», а вовсе не предки!..**

Впрочем, против версии «пропавших материков» оказываются не только «показания очевидцев» (то есть древние легенды и предания наших предков), но и объективные данные.

Начнем с того, что термин «материк» или «континент» предполагает не просто какой-то участок суши, находящийся выше уровня Мирового океана. Различие между материком и дном океана гораздо шире, и оно неразрывно связано с различием между материковыми и океаническими плитами в составе земной коры. Все современные континенты представляют из себя части материковых плит, у которых ниже уровня моря находятся лишь окраинные области. Дно океанов же покоится на океанических плитах, которые значительно отличаются от плит материковых. Во-первых, материковые плиты существенно – в несколько раз толще океанических плит. Во-вторых, они гораздо старше и насчитывают миллиарды лет, в то время как океанических плит возрастом более 250 миллионов лет на нашей планете нет. И в-третьих, материковые плиты отличаются от океанических по своему химическому составу, и соответственно – по плотности. А плотность (равно как и толщина) тектонических плит является вполне измеряемой величиной. Собственно, именно плотность определяется (по скорости прохождения сейсмических волн) в ходе исследований недр нашей планеты.

Во второй половине XX века были проведены широкомасштабные исследования океанического дна. В результате составлены тектонические карты с указанием возраста разных участков океанических плит. Эти карты вполне доступны – они есть и в библиотеках, и в Интернете. И на них нет абсолютно никаких признаков материковых плит, которые располагались бы в современном океане и которые могли бы быть хотя бы претендентами на звание «погибших континентов» типа Аталнтиды, Му, Лемурии, Пацифиды и тому подобное.

Несколько больше перспектив у модной ныне Гипербореи. Дело в том, что в Северном Ледовитом океане есть большие участки материковых плит ниже уровня моря. Но это – окраины евразийской и североамериканской тектонических плит, а вовсе не отдельный материк. И геологи не обнаруживают тут абсолютно никаких признаков каких-то глобальных вертикальных перемещений земной коры.

Более того. Это только сейчас Гиперборею пытаются искать где-то в районе Северного Ледовитого океана. Между тем сам термин появился опять-таки у древних греков. А греки соотносили Гиперборею с территорией, которая находилась севернее вполне конкретной горы на территории самой Греции (дувший оттуда северный ветер назывался «Бореем», что и породило термин Гиперборея). Так что если следовать строго исходному определению, Гиперборея – это вообще просто Европа, которая вовсе не является каким-то «погибшим материком».

Таким образом, если и говорить о каком-то участке суши, оказавшимся под водой, то ни о материке, ни о континенте – в полном смысле этих слов – речи быть не может. Нет для этого каких-либо геологических предпосылок.

Но почему обязательно должен быть материк или континент?.. Почему бы не обойтись просто большим участком суши?.. Пусть даже и таким, который находился бы на участке какой-то океанической тектонической плиты. Тем более, что реальный претендент на эту роль действительно есть.

Я имею в виду тот участок морского дна, который называется Багамской банкой и который расположен на территории Атлантического океана – юго-восточнее американской Флориды и севернее Кубы. Здесь на довольно большой территории глубина составляет не более всего нескольких десятков метров. А если учесть, что за последний десяток с небольшим тысяч лет (прошедших после событий Всемирного Потопа) повышение уровня Мирового океана составило порядка 100-150 метров, то

Багамская банка ранее была сушей. Правда, получится не отдельный материк, а несколько крупных островов, но все-таки... Чем не платоновская Атлантида?!

Более того, именно здесь еще в 60-е годы XX века найдено под водой такое сооружение как «дорога Бимини» (возле одноименного острова), которая многими признается искусственным сооружением. А в 2003 году супруги Грэг и Лора Литтл, которые возглавляют один из исследовательских отделов Фонда Эдгара Кейси, на севере острова Андрос, входящего в группу Багамских островов, обнаружили огромную каменную структуру. Она как будто являлась продолжением этого острова, но уже под водой. Супруги Литтл высказали предположение, что это было нечто типа портового сооружения. Структура получила условное название «платформа Андрос».

Исследования этого региона активно продолжаются. И не исключено, что в ближайшие годы здесь будут найдены еще какие-нибудь каменные сооружения под водой. Тем более, что периодически то тут, то там появляются сообщения об обнаружении на дне в зоне Багамской банки различных руин каких-то мегалитических конструкций. К сожалению, подавляющее количество этих сообщений относится к случайным любительским погружениям дайверов, либо к столь же случайным наблюдениям пилотов самолетов, пролетавших в этой районе на небольшой высоте. А подтвердить эти сообщения пока не удастся. Что, в общем, не мудрено, поскольку исследования тут затруднены множеством факторов: довольно часто вода бывает мутной; есть зоны сильных течений; акулы; периодические тайфуны и т.д. и т.п.

Имеют ли уже обнаруженные сооружения и те, что только предстоит найти на Багамской банке, отношение к той самой неизвестной высоко развитой цивилизации?.. Не исключено...

Но доказывают ли эти находки земное происхождение этой цивилизации?.. Вовсе нет! Эти сооружения могут быть с таким же успехом делом рук древней цивилизации, имевшей вовсе не земное, а инопланетное происхождение.

\* \* \*

Версия высоко развитой земной цивилизации, погибшей в ходе некоего катаклизма обнаруживает целый ряд весьма серьезных противоречий и с реальными артефактами. И как это не покажется странным, эти противоречия возникают именно из-за высочайшего уровня развития тех, кто оставил на Земле эти самые артефакты.

Представляется достаточно очевидным, что цивилизация, которая обладала технологиями и инструментами, позволявшими легко разрезать горы из гранита и базальта, перемещать на сотни и тысячи километров блоки в сто тонн весом и более, перерабатывать миллионы тонн камня и строить из него те мегалитические сооружения, которые мы видим и сейчас, вряд ли будет ограничивать себя единственным континентом. И уж тем более вряд ли будет сидеть на том небольшом клочке земли, которому соответствует территория современной Багамской банки. Такая цивилизация неизбежно будет осваивать все сколь-нибудь пригодные для жизни континенты.

К этому выводу приводит обычная здравая логика. И это вполне подтверждается многочисленными сооружениями на самых разных континентах в разных странах – от Перу и Боливии в западном полушарии, до Египта и ливанского Баальбека в восточном.

А раз так, то с гибелью некоего гипотетического «континента» (и уж тем более с затоплением всего лишь Багамской банки) такая цивилизация вовсе не погибнет. Более того: не должна она была погибнуть и в ходе Всемирного Потопа, при котором, как указывалось ранее, значительные участки суши все-таки оставались. Хотя бы на территории того же современного Ирана или в Перу, где часть сооружений сохранилась в целости, несмотря на свое явно допотопное происхождение.



Впрочем, и этот вывод также подтверждается реальными фактами. Например, знаменитый Баальбек в Ливане, согласно древним легендам и преданиям, является допотопным сооружением, которое ремонтировали после Потопа. Трудно однозначно сказать, является ли это сооружение действительно допотопным, но следы древнего ремонта на нем явно прослеживаются. Более того, именно такого ремонта, который предполагает опять-таки наличие развитых технологий. То есть: кто-то из представителей древней высоко развитой цивилизации все-таки был тут после Потопа.

И уж заведомо после Потопа возведены пирамиды и храмы на плато Гиза и многие другие мегалитические сооружения на территории современного Египта (см. ранее). А если представители высоко развитой цивилизации смогли развернуть тут столь масштабное строительство, то о какой «гибели цивилизации» может тогда идти речь?!

К аналогичному выводу приводит и другое логическое соображение. Для того, чтобы достичь подобного высочайшего уровня технологий, который подразумевает и высочайший уровень научных и прикладных знаний, цивилизация должна пройти весьма немалый путь в своем развитии. Подобного невозможно достичь вдруг и в одночасье.

Но помимо длительного эволюционного пути цивилизация должна быть и достаточно многочисленной. Она не могла бы ограничиваться всего несколькими сотнями или тысячами человек. Тут речь явно должна идти как минимум о миллионах или десятках миллионов человек (ну, или атлантов, если хотите).

Во-первых, это опять-таки увеличивает необходимость расселения такой цивилизации по всем пригодным для этого континентам. То есть автоматически увеличивает и вероятность выживания в ходе Всемирного Потопа.

А во-вторых, это в корне противоречит «показаниям очевидцев». Даже самый большой индийский пантеон богов по численности в тысячи раз меньше, чем требуется цивилизации не только для того, чтобы достичь высочайшего уровня развития, но и чтобы называться цивилизацией вообще. Шумерский же и египетский пантеоны обходятся несколькими десятками «богов», а индейцы западного полушария вообще упоминают о их «штучном количестве»...

Далее. От любой цивилизации неизбежно остается мусор. И дело даже вовсе не в том, насколько гармонично по отношению к природе развивается цивилизация. Посмотрите вокруг себя хоть дома, хоть на работе – сколько самых разнообразных вещей нас окружает. Даже если мы станем «самыми фанатичными экологами» и будем без следа утилизировать отслужившие свой срок вещи и предметы, то в момент катаклизма планетарного масштаба (тьфу-тьфу) никто же не побежит утилизировать все, что его окружает. Вместо экологии встанет банальная задача – выжить любой ценой. И все вещи и предметы, которые существовали на момент катаклизма, превратятся в тот самый банальный мусор...

Так где же этот мусор?.. Если была земная цивилизация «атлантов», то почему его до сих пор нигде не найдено?..

Иногда приходится слышать ответ: дескать, все за это время разложилось... Но не могло же разложиться абсолютно все!.. Находим же мы кости динозавров, которые жили не тысячи, а миллионы лет назад! Находим же мы останки даже с мягкими тканями от животных – мамонтов и т.п. – времен так называемого «Ледникового периода» (читай – допотопного). Почему же это осталось, а от мусора не осталось ничего?..

Более того. Посмотрите опять-таки вокруг себя – сколько насчитаете предметов из пластмассы, стекла, керамики... А ведь это все – материалы, которые очень долго не разлагаются и не распадаются. Если покажется, что таких предметов вокруг вас мало – выйдите на железную дорогу или высоковольтную линию и посмотрите, на чем

держатся провода. Вы увидите все то же стекло и керамику, для которых какой-то десяток другой тысяч лет – просто мелочь!..

Так что мусор должен быть!.. Должен, но его нет...

И наконец, еще одно весьма весомое соображение.

На древних памятниках мы находим массу следов высокотехнологичных инструментов. Но не находим абсолютно никаких следов производства этих инструментов!..

Между тем любой инструмент не вечен. В процессе эксплуатации он стачивается, снашивается, ломается. Его приходится заменять другим инструментом, который нужно где-то из чего-то как-то произвести. То есть необходима целая производственная цепочка: начиная с добычи и создания соответствующих материалов, и заканчивая финальной сборкой инструмента. А если учесть те масштабы, которые имело древнее мегалитическое строительство, мы должны иметь мощнейшую развитую индустрию инструментов. Впрочем, и не только их. Ведь никогда выгодная технология не используется только в единственном виде изделия, ее применяют везде, где это выгодно – в самых разных отраслях и сферах жизни...

Однако абсолютно никаких следов развитой промышленной индустрии (тем более того уровня, который соответствовал бы уровню развития обнаруживаемых технологий) до сих пор не нашли ни исследователи до нас, ни мы в своих экспедициях, хотя и объехали уже немало стран. Следов древней производственной базы на нашей планете нет!..

\* \* \*

Единственный вариант возможного сочетания факта отсутствия следов производственной базы инструментов и версии земного происхождения древней цивилизации строителей – это вариант перемещения во времени. Он вполне допускает, скажем, производство инструментов в будущем, а затем перемещение строителей с этим инструментом в прошлое...

Однако у версии перемещений во времени есть очень серьезные проблемы. Такие перемещения входят в противоречие с принципом причинности – одним из основных принципов нашего бытия.

Так что версию строительства древних мегалитов некими представителями нашей человеческой цивилизации – путешественниками из будущего в прошлое, следует считать, скорее, сугубо гипотетической, не имеющей ничего общего с реальностью...

Но тогда получается, что **производственная база древней высоко развитой цивилизации находилась вне нашей планеты!..**

Можно, конечно, представить, что некая земная цивилизация достигла такого уровня развития, что освоила межпланетные (а то и межзвездные перелеты) и производила инструменты на другой планете. Но тогда она должна была туда переместить вообще всю производственную базу – вплоть до производства летательных аппаратов, на которых перемещалась с планеты на планету. Равно как должна была и «подчистить за собой», то есть уничтожить на Земле все следы какой бы то ни было производственной базы, которая у нее имела на более ранних этапах ее развития. Получается уж слишком много весьма труднореализуемых дополнительных условий, которые больше напоминают искусственные натяжки всего лишь ради спасения центральной идеи теории – идеи земного происхождения древней цивилизации.

Теоретически такой вариант исключить, конечно нельзя. Но вероятность того, что дело обстояло именно так, представляется крайне низкой. Гораздо более вероятным выглядит все-таки вариант внеземного происхождения древней высоко развитой

цивилизации, автоматически снимающий все проблемы с отсутствием следов серьезной производственной базы на Земле. Ее тут просто никогда и не было. Сюда доставлялись лишь готовые механизмы и инструменты.

Но откуда?..

Версия цивилизации из какого параллельного мира представляется мне практически столь же гипотетической, как и версия путешествий во времени.

У подавляющего большинства людей, мало посвященных во всякие «научные тонкости», доминирует представление, что параллельные миры существуют практически независимо друг от друга, а их обитатели перемещаются из мира в мир по неким «связующим коридорам». И хотя такую возможность полностью отвергнуть нельзя, но и каких-либо реальных свидетельств эта теория не имеет. Более того, она не имеет и сколь-нибудь серьезного научного обоснования.

Но есть вполне развитая теория Хью Эверетта, которую ошибочно иногда принимают за теорию параллельных миров. В теории Эверетта многочисленные миры каждое мгновение ветвятся и сливаются, образуя в своем переплетении некий единый Универсум, в котором будто бы мы и живем. Однако она неплохо объясняет ряд феноменов лишь на микроуровне, а на макроуровне (то есть на том уровне, на котором мы и существуем) у нее есть очень серьезные проблемы. Теория тут входит в конфликт с основными законами сохранения – законами сохранения массы, энергии, импульса и прочего.

Более того, в этой теории у нашего мира нет и однозначного прошлого – как и будущее оно многовариантно и непрерывно меняется. Так что помочь в «восстановлении прошлого» эта теория нам не может...

\* \* \*

А что с инопланетной версией?.. Версией, в которой представителями древней высоко развитой цивилизации, оставившей свои следы на Земле, были жители некоей другой планеты нашей обычной (не ветвящейся и не мечущейся взад-вперед во времени) Вселенной?..

Во-первых, инопланетная версия снимает все проблемы с отсутствием следов производственной базы. Инструменты, машины и механизмы, с помощью которых построены древние мегалитические сооружения, производились вне нашей планеты и доставлялись на Землю уже в готовом виде.

Во-вторых, снимаются проблемы с необходимостью большой численности древней высоко развитой цивилизации. Сама эта цивилизация размещалась на другой планете, на ней же и достигла высочайшего уровня развития в области науки и техники, а на Земле присутствовала лишь ограниченная группа ее представителей. Что, впрочем, полностью согласуется и с относительно малой численностью пантеонов «богов» – то есть с «показаниями очевидцев».

В-третьих, это снимает и проблему отсутствия мусора. Ясно, что несколько десятков, сотен или даже пусть тысяч инопланетян оставят после себя на несколько порядков меньше мусора, чем миллионная земная цивилизация. По сути, мусор будет иметь «штучный характер», и в таком случае пойдя его еще найди на целой планете.

В-четвертых, эта версия хорошо согласуется и с теми «показаниями очевидцев», которые касаются событий Всемирного Потопа и которые указывают на то, что «боги» знали заранее о надвигающейся катастрофе. Для цивилизации освоившей межпланетные (и уж тем более межзвездные перелеты) засечь крупный метеорит на подходе к Земле, определить место его падения и оценить последствия столкновения вполне под силу. И тем более у представителей такой цивилизации есть возможность



«улететь на небо» и вернуться лишь после катастрофы – а именно об этом и говорят «очевидцы».

И наконец, в-пятых, сами «очевидцы» практически прямым текстом указывают именно на инопланетное происхождение древней высоко развитой цивилизации, упоминая «небесное происхождение богов»...

Как ни крути, получается, что **версия инопланетного происхождения древней высоко развитой цивилизации наиболее непротиворечиво вписывается в тот набор «странных» артефактов, которые имеют место быть на нашей планете.** И если следовать логике научного исследования, то отсюда вытекает, что именно эта версия прошлого является **наиболее вероятной из всех возможных.**

Однако, несмотря на всю свою согласованность с реальными фактами, она, мягко говоря, не пользуется особой популярностью. А если выражаться точнее, то версия инопланетного происхождения древней цивилизации, оставившей следы своего присутствия на Земле, очень у многих вызывает категорическое неприятие. И это неприятие имеет как субъективные, так и вполне объективные причины.

Довольно серьезным объективным препятствием на пути признания инопланетной версии является отсутствие в нашей Солнечной системе планеты, на которой в обозримом историческом прошлом (то есть в последние несколько десятков тысяч лет – ведь именно этот период нас и интересует с исторической точки зрения) могла существовать не только развитая цивилизация, но и сколь-нибудь организованная жизнь – по крайней мере, в привычной для нас форме. Даже если и допустить, что была жизнь на поверхности ближайшего к нам соседа – планете Марс, то скорее надо вести речь о времени как минимум миллионы лет назад. У других же планет шансов еще меньше...

Так что получается, что если и искать где-то родину «богов» за пределами нашей планеты, то делать это надо **в других звездных системах.** Между тем расстояния между звездами огромны, и для путешествия между ними нужны очень большие скорости. В то же время ныне в физике господствует теория Эйнштейна, согласно которой ни один материальный предмет не может передвигаться со скоростью больше скорости света, а этой скорости явно недостаточно, чтобы можно было говорить об организации сколь-нибудь регулярных межзвездных перелетов даже в рамках всего лишь одной нашей Галактики. И на пути цивилизации, достигшей даже самых невероятных, с нашей точки зрения, высот в своем развитии и решившей прилететь к нам с другой удаленной планеты, встают, казалось бы, непреодолимые препятствия – причем препятствия на уровне законов физики.

Однако реальность вовсе не столь удручающа...

Во-первых, наши представления о законах физики непрерывно меняются. Соответственно, меняются и представления о том, что можно достичь, а чего нельзя.

Например, в свое время на теоретическом уровне была «совершенно строго доказана» невозможность создания лазера. А затем физики-практики, которые решили проигнорировать выводы теоретиков, взяли, да и создали «запрещенный» лазер...

Во-вторых, как показывают новейшие наблюдения, теория Эйнштейна, прекрасно зарекомендовавшая себя в объяснении целого ряда эффектов (отклонение лучей света гравитационным полем Солнца, прецессия орбиты Меркурия и т.п.), далеко не безгрешна. Более того, она серьезно сбоит уже на расстояниях порядка размеров Солнечной системы, а на галактических масштабах просто не работает (давая ошибки не в проценты, а в разы, и вступая в конфликт с наблюдаемыми данными) – но ведь нас как раз такие масштабы и интересуют!.. Противоречия между теорией Эйнштейна и наблюдаемыми данными сейчас таковы, что уже давно ведутся работы по серьезной модификации этой теории или замены ее какой-то другой. И есть даже серьезные

подвижки в этом направлении. Но мы не будем тут вдаваться в подробности, поскольку это не является темой данной книги...

В-третьих, запрет на преодоление скорости света на самом деле вовсе не является «краеугольным камнем» теории Эйнштейна. И его вполне можно если и не отменить, то уж точно «обойти» – причем даже без сколь-нибудь серьезного ущерба для самой теории, которая, правда, в этом случае становится только частным случаем, описывающим лишь весьма ограниченную область нашей объективной реальности. Но и в этот вопрос мы тут вдаваться не будем по тем же причинам...

И в-четвертых, уже имеются эмпирические данные, указывающие (хотя бы и косвенно) на возможность преодоления скорости света.

Прежде всего, это так называемый ЭПР-парадокс (парадокс Эйнштейна-Подольского-Розе), в котором две разлетающиеся в разные стороны элементарные частицы как будто «чувствуют» поведение друг друга, что требует наличия взаимодействия между ними, передающегося если и не мгновенно, то уж заведомо с куда большей скоростью, чем скорость света.

И кроме того имеется эффект Вавилова-Черенкова, когда разогнанный до очень большой скорости электрон влетает в более плотную среду, в которой скорость света оказывается меньше скорости этого электрона. Общая картина процессов, происходящих при этом, просто поразительно напоминает картину того, что происходит в воздушной атмосфере при пролете гиперзвукового самолета – то есть самолета, летящего со скоростью выше скорости звука...

Как бы то ни было, думаю, что объективные причины неприятия инопланетной версии происхождения древней высоко развитой цивилизации, будут вполне корректно преодолены в не столь уж отдаленном будущем. Гораздо сложнее, на мой взгляд, преодолеть субъективные причины этого неприятия...

\* \* \*

### Страшно, аж жуть...

Дело в том, что из любой версии всегда вытекает целый каскад следствий. И сказавши «А», надо говорить «Б», «В», «Г» и так далее. Более того, если версия претендует на то, чтобы считаться адекватно описывающей реальность, согласовываться с фактами должна не только сама версия, но и ее многочисленные следствия.

Вывод об инопланетном происхождении древней высоко развитой цивилизации, оставившей следы своего пребывания на Земле, также имеет многочисленные следствия. И прежде всего такое довольно очевидное соображение, согласно которому, если имел место палеовизит и вмешательство другой цивилизации в нашу жизнь в далеком прошлом, то нельзя исключить возможность **многократного вмешательства**. То есть нужно либо объяснять причины отсутствия такого вмешательства в более поздние времена, либо искать свидетельства других вмешательств. В том числе – и в наше настоящее время!..

И вот тут версия древней инопланетной цивилизации тесно смыкается еще с одной темой, вызывающей нередко еще более негативную реакцию – а именно: с темой НЛО (неопознанных летающих объектов).

Более того, пересечение с темой НЛО возникает не только в случае логического продолжения версии инопланетного вмешательства с древних времен на настоящее, но и непосредственно в связи с древними артефактами. Скажем, в так называемых «текстах строителей Эдфу», которые нанесены на стены храма в египетском городе

Эдфу и в которых речь идет о периоде, когда Египтом правили боги, попадаются изображения, как две капли воды похожие на «летающие тарелки».



*Рис. 152. «Летающая тарелка» на стенах храма в Эдфу*

Египтологи утверждают, что это изображение является иероглифом, обозначающим «место жертвоприношения». Но жертвы-то приносились именно богам!.. Так что одно вовсе не противоречит другому, а скорее наоборот – работает на инопланетную версию «богов»...

Есть изображение аналогичных значков и в привязке к мегалитическим сооружениям. Скажем, в храме Хатхор в Дендере такая «летающая тарелка» располагается непосредственно над знаком, похожим на пирамиду. При этом сюжет всей композиции настолько забавен, что позволяет говорить о «летающей тарелке», принимающей энергию от пирамиды и отправляющей ее на какие-то ретрансляторы, которые передают эту энергию еще куда-то дальше...

Фантастика?.. Только почему бы этой «фантастике» не быть реальностью?..



*Рис. 153. «Летающая тарелка» над пирамидой на стенах храма в Дендере*



Споры о НЛО то утихают, то разгораются с новой силой. То сведения о них собирают даже на государственном уровне, то на государственном же уровне организуются массовые кампании по опровержению ранее выпущенной в свет информации и по дискредитации самой идеи НЛО.

Кто-то с пеной у рта доказывает, что «сам их видел». Кто-то ссылается на данные радаров, «достоверно зафиксировавших искусственный объект неизвестной природы со странными характеристиками». Кто-то говорит, что инопланетяне его даже похищали, что-то с ним сделали и почему-то отпустили. А кто-то «поддерживает с инопланетными существами непрерывную астральную связь» и спешит «просветить заблудшее человечество»...

Кто-то утверждает, что «может объяснить» появления НЛО вполне земными феноменами. Кто-то списывает все на «бред сумасшедших или полусумасшедших», а в лучшем случае – на «массовые галлюцинации»...

Какая-то вакханалия эмоций, споров, «доказательств» и «опровержений», явно подогреваемая средствами массовой информации и делящаяся уже несколько десятков лет!.. Конца и края ей не видно...

И постоянно один и тот же вопрос: верите ли вы в инопланетян и НЛО?..

Но позвольте вас спросить: а причем здесь вообще **вера**???

Вера хороша для религии. Для того, что нельзя доказать, и для того, что принципиально доказательству и проверке не подлежит.

Факт же не требует веры. Он либо есть, либо его нет. Если он имеет место быть, то он не нуждается в вере в него. Он может нуждаться лишь в исследовании.

Можно ли считать фактом существование НЛО?..

А почему, собственно, нет?..

Прежде всего: уже есть многочисленные факты наблюдения НЛО. Сами по себе показания очевидцев – есть факт, не требующий доказательства, но требующий объяснения. Ведь одно дело, что человек «что-то видел», а другое – что именно он увидел в действительности...

И не важно, что подавляющее большинство людей не видели НЛО – это абсолютно ничего не меняет. Многие из ныне живущих никогда не видели, например, Антарктиду. Но это же не значит, что Антарктиды не существует.

Если уже тысячи и десятки тысяч человек самого разного возраста, из разных категорий населения, в разных странах, с разным уровнем образования и интеллекта утверждают, что наблюдали НЛО, если есть многочисленные фотографии и видеозаписи (пусть порой весьма некачественные и сомнительные), то отрицать факт существования этого феномена просто нельзя. Огульное отрицание в подобных условиях не имеет ничего общего с поиском объективной истины. Равно как не имеет ничего общего и с научным подходом к исследованию реальности. Поиск объективной истины и научный подход требуют как раз не отрицания, а тщательного исследования.

Нельзя сказать, чтобы исследования не проводились. Они, конечно, были и продолжаются. Со вполне естественным для подобного ажиотажа разбросом результатов до прямо противоположных. Однако практически все сколь-нибудь серьезные исследования, стремившиеся в той или иной степени уйти от идеологического влияния и массового психоза, сходятся, пожалуй, в одном – **нельзя стопроцентно списать абсолютно все наблюдения НЛО на субъективные видения и известные нам явления природы или последствия деятельности человека.**

А в таком случае неизбежно должно начинать работать другое правило научного поиска: даже если 99 процентов данных являются недостоверными или полной фикцией, оставшийся один процент должен изучаться!.. А главное: пока не доказано противоположное, этот один процент является фактом. И наличие других 99 процентов не является основанием для того, чтобы закрыть глаза на существование «жалкого»

одного процента и игнорировать объективно существующий факт. Статистика здесь не проходит. Она просто неприменима.

(Замечу в скобках, что по феномену НЛО различные оценки по достоверности дают вовсе не один процент для необъяснимых известными природными явлениями и деятельностью человека наблюдений, а доходят до 10-15 процентов!)

Что касается меня лично, то профессионалом в области исследований НЛО никак считать себя не могу – в лучшем случае только любителем. Хотя я и не сомневаюсь в существовании данного феномена. Более того: практически не сомневаюсь в том, что определенная часть зафиксированных НЛО относится именно к летательным аппаратам внеземной цивилизации.

Никакой астральной связи с НЛО я не поддерживаю, и никто меня не похищал. И думаю, к счастью...

Но некий скудный «опыт», дополнительно поддерживающий меня в моем подходе к самому феномену НЛО и его интерпретации, все-таки имею. Не буду вдаваться в детали, и сформулирую лишь вывод этого «опыта». Имея неслабое образование в тех областях науки, которые связаны с космонавтикой, могу уверенно заявить: те особенности траектории некоего объекта, которую мне довелось наблюдать, не в состоянии повторить ни одно космическое тело, равно как и ни один наш земной летательный аппарат – таким зигзагом они не летают...

Не буду здесь приводить каких-либо описаний с чужих слов из других источников. Ими буквально забиты книги про НЛО, и их перечисление способно скорее вогнать в сон, нежели в чем-то убедить скептиков или разубедить уже убежденных. Желающие же всегда могут найти соответствующую литературу с такими описаниями...

Однако несмотря на обилие описаний наблюдений НЛО, мы очень мало что можем сказать как о самих летательных аппаратах, так и о их создателях. Пожалуй, мы можем констатировать лишь одно – **НЛО демонстрируют такие характеристики и возможности, которые очень намного превосходят возможности нашей современной цивилизации.**

Также мало мы можем сказать о целях их появления. Никто не выходит к нам из «летающих тарелок» («сигар», «треугольников» и т.п.) с протянутой для приветствия рукой и восторженными возгласами. Никто не идет на взаимный контакт.

Это нередко дает дополнительный «аргумент» противникам той точки зрения, что просторы нашего неба уже давно бороздят летательные аппараты инопланетного происхождения. Но разве пассивность обитателей НЛО имеет какое-то отношение к реальности факта существования самого феномена?..

\* \* \*

Я как-то попытался найти ответ на вопрос: почему же скептики так яростно отбиваются от достаточно очевидных фактов?.. Что такого «страшного» в том, чтобы признать факт фактом?..

Ответ, к которому я в конце концов пришел, кроется в самом вопросе. Это – действительно **СТРАШНО**. Страшно в буквальном смысле слова!..

На мой взгляд, преобладающие в этом случае эмоции замечательно описали Стругацкие:

«У нас, на Земле, среди нас, действует сила... и даже не сила, а силища! И мы о ней ничего не знаем. Вернее, знаем только то, что нам разрешают знать, а это, согласитесь, едва ли не хуже, чем полное незнание. Неуютно, а?» (А. и Б. Стругацкие, «Волны гасят ветер»).

Неуютно – не то слово!.. При одной только мысли о том, что НЛО – реальность, многих сковывает страх. Страх, который доходит буквально до животного, нутряного

состояния!.. Состояния, в котором человек может даже не сознавать, что его подсознание сковано страхом.

На самом деле в этом нет ничего удивительного. Страх – вполне естественная реакция на неизвестность. И эта реакция запрограммирована в нас природой, всем ходом нашей эволюции.

Почему именно страх?.. Да потому, что неизвестное может быть безобидным, а может таить в себе опасность. На неизвестное мы не знаем как реагировать. И самое безопасное для выживания в условиях осознаваемой неизвестности – испугаться и убежать.

Так и с НЛО. Мы не знаем, по сути, что это такое, каковы цели обитателей этих летательных аппаратов, и чем это нам может грозить. Это – та самая неизвестность, которая порождает страх и стремление убежать. А бежать-то, собственно говоря, некуда!.. Разве что как страусу закопаться головой в песок или как ребенку нырнуть под одеяло – сделать вид, что неизвестного (и, возможно, опасного) феномена просто не существует. Ведь как уютно и приятно чувствовать себя в безопасности в своем маленьком замкнутом мирке, в котором никого кроме тебя нет!..

Возможно именно это было также стимулом (по меньшей мере дополнительным) для того, чтобы человек долгое время считал, что все мироздание ограничено только известными ему территориями, за которыми находилась уже «граница мира». А в центре этого мира – он сам... Хозяин ситуации, пуп Земли...

Даже поняв, что он находится на достаточно большой планете, человек продолжал цепляться за свое центральное положение. Система Птолемея сохраняла человеку это место. Только теперь он был пупом Вселенной.

И как же тяжело давалось осознание того, что не Солнце вращается вокруг нас, а мы летим с громадной скоростью вокруг Солнца. Как трудно и долго приживалась система Коперника, сбросившая нас с центрального положения в мироздании.

Однако признать это под давлением фактов пришлось. Как пришлось в дальнейшем признать, что и наше Солнце – вполне заштатная звезда, расположенная буквально на задворках Галактики, которая также ничем не выделяется среди множества других галактик...

Но и тут человек нашел своеобразную лазейку: он стал доказывать сам себе, что он уникален во Вселенной. Что уникальна сама Земля и условия на ней, и больше нигде нет никого...

В свете накопленных знаний кажется парадоксальным придерживаться гипотезы единственности человечества во Вселенной. Вокруг нас масса звезд. И понятно, что среди этой массы звезд вполне можно найти немалое количество таких, вблизи которых вполне могла возникнуть жизнь. И не только возникнуть, но и достичь состояния высоко развитого разума. Вроде бы очевидно. И вся логика выводит на это...

Но ведь как живуча идея уникальности человечества!.. И причина этого даже не в какой-то «гордыне» (хотя, возможно, частично и в ней), а в том самом животном страхе перед неизвестностью...

Думаете, преувеличиваю?..

А чем, скажите на милость, тогда объяснить ту шумиху, которая развернулась вокруг открытия планет около других звезд, как не отголосками того самого животного страха?.. Казалось бы, уже сотни лет как понятно, что вокруг других звезд могут и должны вращаться планеты. На уровне логики это – абсолютно банальный вывод. Вывод, который просто в конце концов подтвердился. Ну и что?.. Почему такой ажиотаж?.. Да потому что подсознательно еще тешили себя иллюзией той самой уникальности своего положения, которая подкрепляла другую иллюзию – иллюзию безопасности...



По этим же причинам с сильнейшим скрипом продвигается вперед теория панспермии – теория, которая утверждает не зарождение жизни на Земле, а привнесение ее из космоса. Казалось бы, уже в облаках межзвездного газа обнаружены не просто органические вещества, а компоненты нефти и даже составляющие аминокислот. Уже подтверждена способность примитивных бактерий выдерживать холод открытого космоса и выживать в межпланетных путешествиях на метеоритах.

Более того: на самой Земле найдены сразу два вида жизни, которые в корне отличаются по своей организации и биохимии от привычной нам. Я имею в виду ту жизнь, которая буквально кипит вокруг так называемых «черных курильщиков» (вулканов в зоне срединно-океанических разломов) и в «метановых озерах» на дне океана. В первом случае энергия для живых организмов извлекается из сероводорода, во втором – из метана. И обе эти биосистемы умудряются выжить в крайне неблагоприятном для них окружении, ведь кислород (который нам так необходим и без которого не может выжить наша биосистема) является для них сильнейшим ядом.

У нас буквально под носом сразу два прямых и убедительнейших доказательства того, что **при малейшей на то возможности жизнь прорывается везде и всюду в самых разнообразных формах и видах**. И все равно: процветает и здравствует идея уникальности человечества!..

На самом деле нам осталось сделать всего один шаг, чтобы низвергнуть себя окончательно с центрального положения во Вселенной – признать, что помимо нас могут и должны быть другие цивилизации. Но как же тяжело дается человечеству этот шаг. Тяжело психологически!..

Однако делать его придется, если хочется остаться в рамках соответствия реальным фактам и неумолимой логике.

К нашей же чести надо сказать, что мы постепенно делаем этот шаг. Если раньше сам вопрос наличия других цивилизаций и контакта с ними был уделом все-таки довольно ограниченной группы энтузиастов и их оппонентов, то ныне широкая публика (не без удовольствия) поглощает литературу и фильмы на эту тему. Массовое сознание постепенно сдвигается к пониманию того, что контакт вполне возможен и даже естественен. Пока еще не до конца сдвигается, но все-таки.

Если открытый и явный контакт состоится прямо сейчас, вряд ли дело обойдется без массовой истерики и психоза. Но вот сила этой истерики будет наверняка существенно меньше, нежели она была бы несколько десятков лет назад...

\* \* \*

Однако осознание наличия других цивилизаций и принятие этого наличия как факта – лишь самое начало. Начало, порождающее массу других вопросов, которые можно образно объединить в один: ну, и что с этим делать?!

Можно, конечно, сидеть и ждать, сложа руки. Дескать, о контакте будем думать тогда, когда он станет насущной реальностью. Так тоже спокойней, в определенном смысле...

Но разумна ли такая пассивная позиция?

Человек тем и отличается от животного, которым двигают только инстинкты, что имеет способность и возможность заранее просчитывать последствия еще не наступивших событий. В этом наше серьезное преимущество. И нет никакого смысла от него отказываться. Особенно учитывая то, что последствия будущих событий могут быть не только позитивными, но и негативными...

Скажем, в фильме «Звездные врата» есть такие замечательные кадры: пока ученые еще бьются над тем, чтобы заставить работать неизвестный им внеземной механизм; пока еще абсолютно неизвестно о том, что же случится, когда механизм заработает, –

военные (которые курируют данный исследовательский проект) уже готовятся. Они уже просчитывают положительный вариант исследований и возможные последствия. К самому первому моменту открытия «звездных врат» у них уже готов к переходу на другую планету автоматический робот, позволяющий получить максимально возможное количество информации в кратчайшее время. А второе открытие «врат» осуществляется для посылки разведывательного отряда, который опять-таки уже заранее сформирован и оснащен. И этот отряд уже готов не только к позитивному, но и к негативному варианту развития событий – он готов взорвать устройство входа с противоположной стороны и имеет для этого необходимое оружие...

Найдется немало тех, кто сочтет, что я слишком уж сгущаю краски, и нет смысла «паниковать» раньше времени. Дело в том, что ныне весьма популярна та своеобразная модификация упомянутой выше пассивной позиции, которая не признает никакой другой возможности для высокоразвитой цивилизации кроме продвижения по пути гуманизма. Дескать, чем дольше существует цивилизация, чем больше она продвигается в своем развитии, тем гуманнее она становится. И для цивилизаций, достигших способности преодолевать межзвездные расстояния, возможен только вариант высоко гуманного отношения к обитателям других планет. Поэтому нам опять-таки якобы нечего особенно задумываться о последствиях контакта – ничем опасным он для нас не грозит.

Конечно, развитие внешней цивилизации по пути глубокого гуманизма абсолютно не исключено. Бессмысленно это даже оспаривать. Но разве есть какие-то доказательства, что подобный путь является единственно возможным?!. Таких доказательств нет. И в основе позиции сторонников гипотезы возможности движения цивилизации исключительно дорогой гуманизма есть только голая теория, которая берет это положение в качестве аксиомы и к этой же аксиоме возвращается в результате спекулятивных рассуждений. В реальности же совершенно нельзя исключить возможность достижения высокого уровня развития даже откровенно агрессивной цивилизацией...

Неужели до сих пор нас ничему не научила печальная участь цивилизаций ацтеков и инков при завоевании Нового Света и судьба аборигенов Австралии при освоении этого континента европейцами?!

Кто-то скажет, что это было аж несколько столетий назад, и современное человечество намного гуманнее. Но не так уж и далеко мы ушли в своем понимании, что допустимо по отношению к другой цивилизации, а что нет...

Нельзя исключить и вариант достижения высокого уровня развития такой цивилизацией, которая абсолютно не агрессивна, но которой судьба человечества просто не интересна. Скажем, много ли мы сами задумываемся о судьбе муравьев, которые попадают на нас под ноги, когда мы спешим по своим делам?..

Тем, кого не беспокоят возможные последствия контакта с такой «безразличной» цивилизацией, могу лишь порекомендовать перечитать роман Стругацких «Пикник на обочине» и представить себя в роли тех, кто волею судьбы (а точнее: волею инопланетной цивилизации, просто «пробегавшей мимо») оказался в «Зоне» с ее непонятным и непостижимым «хабаром», несущим не только «добро», но и смерть случайно (или не случайно) добравшимся до него...

Но допустим – просто допустим на мгновение – что сторонники версии сугубо гуманного продвижения вперед цивилизаций правы, и что любое агрессивное (или даже просто безразличное к судьбам других существ) сообщество в конце концов ожидает громкое самоуничтожение или тихий уход в небытие. Разве есть при этом какие-то гарантии того, что такая цивилизация не успеет освоить межзвездные полеты и войти с нами в контакт задолго до этого самого ее «конца концов»?!

И пусть эта цивилизация через какое-то время после контакта с нами «загнется» в полном соответствии с неким «всеобщим законом развития», нам-то что будет с этого?!. Нам-то будет уже все равно: покарал их за содеянное с нами или с кем-то еще этот самый «всеобщий закон развития» или нет...

Допустим и другой вариант: на контакт с нами выходит цивилизация, которая желает нам «добра» и только «добра». Но разве существует некое «абсолютное добро», одинаковое для всех?..

На протяжении весьма короткой эволюции человечества содержание понятий «добра» и «зла» менялось столько раз (вплоть до противоположного значения), что говорить о некоем «общем добре» просто нельзя. Да и сейчас – в одномоментном срезе для населения такой небольшой планеты, как наша Земля – невозможно однозначно определить какое-то понятие «добра». Вряд ли кто будет спорить, что смысл, который вкладывают в это слово, скажем, исламские экстремисты, кардинально отличается от смысла этого же термина у среднестатистического европейца.

«Я был Прогрессором всего три года, я нес добро, только добро, ничего кроме добра, и, господи, как же они ненавидели меня, эти люди! И они были правы в своем праве. Потому что боги пришли, не спрашивая разрешения. Никто их не звал, а они вперлись и принялись творить добро. То самое добро, которое всегда добро. И делали они это тайно, потому что заведомо знали, что смертные их целей не поймут, а если поймут, то не примут... Вот какова морально-этическая структура этой чертовой ситуации! Азы, которые мы, однако, не умеем применить к себе. Почему? Да потому, что мы не представляем себе, что могут предложить нам Странники. Аналогия не вытанцовывается! Но я знаю две вещи. Они пришли без спроса – это раз. Они пришли тайно – это два. А раз так, то, значит, подразумевается, что они лучше нас знают, что нам надо, – это раз, и они заведомо уверены, что мы либо не поймем, либо не примем их целей, – это два. И я не знаю, как ты, а я не хочу этого. Не хо-чу! И все!» (А. и Б. Стругацкие, «Волны гасят ветер»)..

Можно продолжить цепочку предположений и дальше: допустить, что на какой-то стадии развития человечество все-таки сформулирует некие «всеобщие принципы добра». Но ведь и это абсолютно не решает «раз и навсегда» проблемы контакта. И подобную ситуацию неплохо описали еще те же братья Стругацкие в своем романе «Волны гасят ветер»:

«– ...сегодня любой ребенок знает, что сверхразум – это обязательно добро!  
– Сверхразум – это сверхдобро, – сказал Тойво.  
– Ну? Тем более!  
– Нет, – сказал Тойво. – Никаких «тем более». Что такое добро мы знаем, да и то не очень твердо. А вот что такое сверхдобро...»

Кто-нибудь возьмется предсказать, чем может обернуться контакт с подобным «сверхдобрим»?.. Допустим, обернется только «хорошим». Но для кого «хорошим»?!

Как легко можно заметить, мы все взбираемся и взбираемся по лестнице гипотез для версии развития цивилизаций сугубо по пути гуманизма, но конца и края так и не видно. Оказывается, что **ни на каком этапе совершенно нельзя исключить возможности негативных последствий контакта** человечества с другой, самого высокого уровня развития цивилизацией!.. И никаких объективных оснований для успокоения у сторонников версии «эволюции только по пути гуманизма» вовсе нет.



\* \* \*

Приведенная цепочка рассуждений представляется абсолютно банальной и не требующей какой-то большой эрудиции или сверхвысокого образования. Но почему тогда, спрашивается, столь сильна позиция, что контакт с внешней цивилизацией способен принести нам только «благо»?.. Неужели сторонники этой позиции не могут провести подобных рассуждений и увидеть слабость однобокого подхода?.. Что движет ими, когда они закрывают глаза на эту проблему?..

Как не удивительно это прозвучит, но движет ими на самом деле вовсе не «слепая вера в добро и гуманизм» и не «надежда на светлое будущее», а тот же самый страх. Страх перед возможностью негативных последствий контакта. Только в данном случае это страх, вытесненный в подсознание!..

И это – тоже вполне естественная реакция, заложенная в нас природой. Реакция психики на внешнюю угрозу. Механизм вытеснения страхов в подсознание уже давно известен психологам – его исследовал еще основатель психоанализа Зигмунд Фрейд, посвятивший этому немалую часть своей жизни. Неплохо изучена и причина срабатывания этого механизма. Она кроется либо в невозможности устранения внешнего источника страха, либо в нежелании противостоять внешним неблагоприятным условиям. И чаще всего эти причины сопровождают друг друга...

Своеобразная «привлекательность» такого способа ухода от проблемы в том, что человек нередко не признается даже сам себе в наличии у него подобного страха. Более того: он готов порой с пеной у рта «доказывать», что никакого страха у него просто нет. Но в том-то и коварность этого способа ухода от проблемы, что страх на самом деле никуда не исчезает. Он лишь загоняется психикой в подсознание, где продолжает оказывать свое негативное воздействие, которое способно приводить даже к срывам и разрушению самой психики...

Пожалуй, к своеобразной модификации ухода от проблемы можно отнести и такую довольно распространенную версию, что жители Земли являются объектом только лишь наблюдения со стороны. Этой версии придерживается немало из тех, кто признает факт наличия НЛО. На эту версию, вроде бы, работает и явное нежелание НЛО идти на прямой контакт с людьми.

«Ах, как это было бы прекрасно! Как хочется верить в это! Умные дяди из чисто научного любопытства сунули в муравейник жука и с огромным прилежанием регистрируют все нюансы муравьиной психологии, все тонкости их социальной организации... А муравьи-то перепуганы, а муравьи-то суетятся, переживают, жизнь готовы отдать за родимую кучу, и невдомек им, бедолагам, что жук сползет в конце концов с муравейника и убредет своей дорогой, не причинив никому никакого вреда... Представляешь, Мак? Никакого вреда! Не суетитесь, муравьи! Все будет хорошо... А если это не «Жук в муравейнике»? А если это «Хорек в курятнике»? Ты знаешь, что это такое, Мак, – «Хорек в курятнике»?..» (А. и Б. Стругацкие, «Жук в муравейнике»)..

У версии «неизбежности развития цивилизаций по пути гуманизма» есть еще одно любопытное ответвление. Как ни странно это на первый взгляд, но оно получает все большее и большее распространение (особенно с постепенным принятием факта реальности древней высоко развитой цивилизации). Речь идет о версии, в рамках которой контакт уже давно состоялся, хотя точнее будет говорить о том, что «контакт» был с самого начала – все развитие человечества (вплоть с момента его создания) шло под контролем и регулированием со стороны внешней цивилизации, которая проводит на нашей планете некий «масштабный эксперимент».

В рамках этой версии, нас ведут в некое «светлое будущее», в котором мы должны влиться то ли в глобальную систему цивилизаций, то ли соединиться с неким «вселенским разумом». А в таком случае и нельзя говорить, дескать, о наших понятиях «добра» и «зла». И нужно оценивать все с позиций более общих, до которых мы – то есть человечество в целом – еще не доросли (любопытно, что сторонники этой версии в большинстве своем считают самих себя либо уже «доросшими» и готовыми воспринимать некие «высшие идеи добра и зла», либо активно стремящимися к этому).

Но даже и при условии того, что мы еще не понимаем «настоящего добра и зла», нам якобы тоже нечего особо беспокоиться. Дескать, ведь не будут же «создатели» (или «создатель») желать «зла» своему созданию. Дескать, они (или он) только присматривают за нами и заботятся о нас, как пасечник заботится о своих пчелах...

Однако, во-первых, пасечник заботится о пчелах не столько в их (пчел) интересах, сколько в интересах собственных. А во-вторых, о своих «подопечных» заботится и животновод на ферме. И в этом случае хорошо, если речь идет, например, о коровах, с которых берут только молоко. Но ведь заботятся и о бычках, «предназначение» которых отправиться в конце концов на бойню!..

Как ни крути, какую версию не строй, а вероятность негативных последствий для человечества в случае его контакта с внешней цивилизацией свести к полному нулю нельзя. А если так, то с этим необходимо считаться.

\* \* \*

Придирчивый читатель может сказать: автор все равно пришел к тому же страху. Только теперь к страху перед негативными последствиями возможного (или уже осуществляемого) контакта!..

И будет бессмысленным и даже нечестным делом – спорить с этим выводом. Да, без страха и здесь не обошлось. Но, как я уже упоминал выше, страх – вполне естественная реакция на неизвестность. А тем более эта реакция естественна в случае такой неизвестности, которая заведомо может таить в себе опасность и/или негативные последствия.

Однако осознание страха – уже шаг в сторону его преодоления. Шаг очень весомый.

А осознание возможной опасности – шаг в направлении ее устранения. Шаг, который необходимо сделать для того, чтобы свести к минимуму саму возможность негативных последствий, если таковая вдруг проявится. И чем больше возможных негативных последствий мы сможем просчитать заранее, чем к большему количеству таких последствий сможем подготовиться – тем лучше.

«Для ученых все ясно: не изобретай лишних сущностей без самой крайней необходимости. Но мы-то с тобой не ученые. Ошибка ученого – это, в конечном счете, его личное дело. А мы ошибаться не должны. Нам разрешается прослыть невеждами, мистиками, суеверными дураками. Нам одного не простят: если мы недооценили опасность. И если в нашем доме вдруг завоняло серой, мы просто не имеем права пускаться в рассуждения о молекулярных флюктуациях – мы обязаны предположить, что где-то рядом объявился черт с рогами, и принять соответствующие меры, вплоть до организации производства святой воды в промышленных масштабах. И слава богу, если окажется, что это была лишь флюктуация, и над нами будет хохотать весь Мировой Совет и все школяры в придачу...» (А. и Б. Стругацкий, «Жук в муравейнике»).

Но недаром существует поговорка: «у страха глаза велики». В состоянии страха (а тем более в случае его крайнего проявления – в состоянии паники) легко можно

придумать себе невероятное количество мнимых опасностей. И как их в таком случае отделить от опасностей реальных?..

Для оценки действительной степени возможности негативных последствий (впрочем, как и для определения реальных фактов вмешательства извне) нужно прежде всего преодолеть свои страхи. Нужно перешагнуть через них. И один из наиболее эффективных способов для этого – забыть на время о своем собственном участии в текущем событии; забыть о том, что речь идет об опасности и негативных последствиях для «нас любимых». Говоря другими словами, нужно **встать на позиции стороннего наблюдателя**. Такого наблюдателя, над которым не довлеют личностные интересы. И оценивать реальную ситуацию бесстрастным взором, какой бы положительной и/или какой бы негативной она не оказалась. Только в таком случае можно сохранить максимальную объективность и обеспечить максимальную адекватность восприятия объективной реальности. А следовательно, и найти наиболее эффективные пути сведения к минимуму возможности негативных последствий.

\* \* \*

### Не так страшен черт, как его малютка

«Неужели сверхцивилизация не сумела бы организовать свою работу так, чтобы вы ничего не заметили? А уж если вы заметили, то какая это к черту сверхцивилизация?» (А. и Б. Стругацкие, «Волны гасят ветер»).

Действительно, а можем ли мы вообще вычислить вмешательство в деятельность человечества некоей внешней цивилизации, если эта цивилизация и не собирается афишировать свое присутствие на Земле?.. Тем более, что мы уже заранее понимаем: такая цивилизация заведомо должна иметь гораздо более высокий уровень развития, нежели достигли мы. Хотя бы потому, что для подобного вмешательства ей необходимо овладеть межзвездными перелетами, которые для нас сейчас недоступны и в ближайшем обозримом будущем таковыми и останутся.

Но, во-первых, **активное вмешательство всегда оставляет следы**. Пусть малые, пусть незаметные на первый взгляд. Но оставляет!.. Более того, любое вмешательство всегда преследует цель добиться каких-то последствий. А раз так, то в случае действительного воздействия на нас извне некие последствия должны иметь место быть. И эти последствия являются ничем иным как дополнительными следами вмешательства.

Во-вторых, вмешательство ведь не обязательно всегда только одноразовое и одномоментное. Оно может осуществляться на протяжении и весьма длительного времени. А раз так, то любой разведчик (и контрразведчик) скажет, что чем больше время работы агента, тем неизбежно он оставляет больше следов, и тем больше увеличивается шанс его разоблачения по этим следам.

А в-третьих, разве воздействие извне может осуществлять только сверхцивилизация (в полном смысле этого слова)?.. Если для персонажей романа Стругацких был актуален исключительно вариант сверхцивилизации под названием Странники, то для нас дело обстоит несколько иначе. В нашем случае речь может идти и о такой цивилизации, которая достигла куда более скромных успехов в своем развитии нежели Странники Стругацких.

И представляется логичным предположить, что чем менее совершенна сама цивилизация в целом, тем менее совершенна она и в деле сокрытия фактов своего вмешательства. Это, конечно, вовсе не обязательно. Но весьма вероятно. И это также увеличивает наши шансы на успех в поиске таких фактов.



Однако поиск фактов внешнего воздействия – это даже не ползадачи, а гораздо меньше. Ведь нас интересует в первую очередь **оценка последствий этого воздействия**. А для этого нужно как можно более точно знать цели и задачи другой цивилизации, которые она преследует своим вмешательством в наши дела. Можно ли узнать эти цели и задачи, если она сама, скорее всего, не захочет их раскрывать?.. Оказывается, вполне...

Интересы кого-либо, цели и задачи поступков этого «кого-либо» в той или иной мере отражаются в реальных действиях, которые осуществляет этот самый «кто-либо». Данный факт хорошо известен, скажем, психологам, которые восстанавливают даже такие мотивы в поведении человека, которые он сам может и не осознавать. Разработана уже целая масса различных весьма эффективных методик в этом направлении. И не важно, что сам человек будет заявлять о чем-то совершенно ином – **абсолютно полностью скрыть истинные побудительные мотивы практически невозможно**.

Вдобавок, об истинных целях и задачах (согласно выводам тех же психологов) немало может сказать и **полученный результат**. По сути, этот результат чаще всего и оказывается истинной целью каких-то предпринятых действий, какими бы лозунгами и декларациями эти действия не прикрывались...

Но можем ли мы подобным же образом вычислить интересы, цели и задачи представителей другой цивилизации по их поступкам и поведению?.. Ведь здесь не исключена вероятность столкнуться с совсем другими подходами и даже с другой логикой, с другой организацией сознания. Что, впрочем, мы уже как раз и видели в случае с технологиями строительства, которые нашли отражение в особенностях древних мегалитических сооружений.

На мой взгляд, мы вполне можем добиться положительного результата и при таких «отягчающих обстоятельствах». Например, те, кто достаточно долгое время уделял общению с животными, прекрасно знают, что при должном навыке вполне можно определять цели, которые преследуют животные в тот или иной момент времени – определять по их поведению. А ведь логика животных весьма сильно отличается от логики человека. И мы можем использовать даже совсем иные термины для описания поведения и его мотивации у животных, как то – повадки, инстинкты и тому подобное. Но суть-то дела от этого не меняется – **по реальному поведению и результату вычисляются истинные побудительные мотивы**, то есть те самые интересы, цели и задачи.

Однако, как показывает практика, в применении данного подхода к действиям внешней цивилизации нередко совершается глубочайшая, на мой взгляд, ошибка – идет поиск единых целей и задач, единый интерес. Не спорю: вполне возможен вариант, когда действия всех представителей другой цивилизации на нашей планете осуществляются по некоему единому плану согласно единой стратегии и тактике. Но ведь возможен и совершенно другой вариант, когда такого единого плана нет. Или, скажем, есть несколько групп представителей внешней цивилизации, и каждая группа имеет свои собственные интересы, преследует свои собственные цели. И вовсе не обязательно, что все эти интересы и цели будут совпадать.

Более того, если существует одна цивилизация, вмешивающаяся в наши дела, то абсолютно не исключен вариант, что таких цивилизаций может быть и больше одной – две, три, десять и т.п. И у каждой цивилизации могут быть свои интересы на планете Земля и свои цели в отношении человечества.

Но и в том случае, если действует всего лишь единственная сплоченная группа одной цивилизации, говорить о единых, раз и навсегда заданных целях и задачах нельзя. Мы ведь меняемся с течением времени. А раз меняется объект воздействия, то

необходимо изменение методов воздействия, а при сильном изменении объекта – и изменение целей воздействия.

Кроме того, если меняемся мы сами, если наше общество эволюционирует (не важно в каком направлении: «вперед» или «назад»), то нельзя ведь исключить и эволюцию внешней цивилизации. А следовательно: нельзя исключить и эволюции во времени целей и задач этой внешней цивилизации по отношению к человечеству. Вчера они могли быть одними, а завтра будут другими... Вполне естественный процесс...

Можно привести, скажем, такой образный пример. Подопытные кролики растут и плодятся, а за ними только наблюдают. Сотрудники лаборатории свою главную задачу видят именно в этом. Но приходит новое руководство (или меняется вахта) и решает, что созрели условия для совершенно иных экспериментов – не только для пассивного наблюдения, но и для активного влияния. Благо для этого завезли, скажем, и новое оборудование... Вот вам и смена целей и интересов, а соответственно и смена воздействия, которому будут подвергаться подопытные кролики...

Раз подобное изменение вполне естественно, то бессмысленно ожидать, что воздействие извне ныне будет ровно таким же как, например, на заре человеческой цивилизации. Это немало усложняет задачу, но не учитывать этот фактор просто нельзя.

С другой стороны, это в некотором смысле и облегчает задачу. Дело в том, что в таком случае нельзя исключить варианта резкой смены приоритетов, целей и задач. А такие резкие изменения должны сопровождаться серьезной активизацией воздействия. И в такие периоды неизбежно должно оставаться существенно больше следов такого воздействия, что и облегчает их поиск...

\* \* \*

Но для того, чтобы делать какие-то выводы об интересах другой цивилизации, о ее целях и задачах в какой-то момент времени, нужны данные о ее действиях и поступках. То есть нужны прежде всего факты вмешательства. А что именно из себя представляют эти факты?.. Как их можно искать и где?.. Вопросы на самом деле тоже далеко не из простых, ведь только в случае открытого прямого присутствия все более-менее очевидно.

Но глупо было бы искать только следы некоей армии вторжения или негласного проникновения захватчиков, как это нередко рисуют современные фантастические фильмы. Или следы только шпионско-агентурной сети по примеру современных разведывательно-диверсионных структур. Я не хочу сказать, что такие следы и такие методы вообще не могли применяться. Наоборот: вполне могли и даже применялись (как будет показано в дальнейшем). Я хочу сказать, что нельзя ограничиваться только этим. Это – методы все-таки достаточно примитивные (хотя примитивность методов вовсе не исключает их эффективности при определенных условиях). А от высокоразвитой цивилизации следует ожидать и более «изошренных», более «тонких» способов воздействия.

Но и тут ситуация далеко не так безнадежна, как может показаться на первый взгляд.

Подсказкой нам может служить то соображение, что если вообще стоит задача воздействия одной цивилизации на другую, то оно должно иметь (по своим последствиям) в целом достаточно **глобальный характер**. То есть оказывать влияние на большие массы населения сразу. Строго говоря, данное положение не доказуемо, но в нем есть неумолимая логика. Ведь, действительно, бессмысленно подчинять своим целям какую-то одну деревню или даже целый город. Здесь важен масштаб!..

Следы глобального воздействия проще и искать, поскольку от разового вмешательства в конкретном месте вполне может не остаться практически никаких материальных фактов и свидетельских показаний. А вот при масштабном мероприятии следы неизбежно оставаться должны.

Другое соображение: необходим учет фактора, который я бы назвал «минимизацией трудозатрат» (хотя можно назвать это и специфическим проявлением обычной лени). Трудно представить себе цивилизацию, пусть даже очень и очень богатую и расточительную, которая бы не стремилась добиться максимального результата при минимуме усилий с ее стороны. А раз так, то от достаточно развитой цивилизации следует ожидать и развитых – по данному фактору – действий. Говоря другими словами, вполне возможно сочетание глобального характера последствий воздействия с **точечным характером** самого воздействия.

Третье соображение (которое вытекает из предыдущего): нет никакого смысла тратить свои усилия сегодня на то, что завтра приведет к новой затрате усилий на то же самое. Следовательно, внешнее воздействие есть смысл оказывать в том случае, когда оно имеет **долгосрочные последствия**. А самые долгосрочные последствия имеют те процессы, в которых присутствует некий механизм «самоподдержки» и которые не требуют постоянных повторных воздействий (за исключением, возможно, небольших корректировок и несопоставимо меньших по трудозатратам периодических добавочных импульсов).

Отсюда вытекают, как минимум, два следствия.

Первое: вполне целесообразны (а следовательно, и возможны) такие воздействия, которые не обеспечивают сразу и мгновенно достижения необходимых целей, зато запускают некие механизмы **внутри** самого человеческого сообщества; и уже эти внутренние механизмы обеспечивают в некоей перспективе достижение поставленных целей.

Конечно, для «разового набега и грабежа» такое влияние одной цивилизации на другую не имеет никакого смысла. Но если речь идет о более-менее долговременном контакте, то подходы кардинально меняются. Воздействующая цивилизация вполне может и подождать «урожая», если его масштаб в перспективе покроет неудобства этого ожидания.

Второе следствие: поскольку одним из самых консервативных и очень медленно меняющихся параметров человеческого сообщества является массовое сознание, постольку (от достаточно развитой и достаточно понимающей в этих вопросах цивилизации) можно ожидать таких действий, которые будут порождать «механизмы самоподдержки» именно в массовом сознании. Среди таких «механизмов самоподдержки» прежде всего можно выделить следующие: основные правила и нормы общественного поведения, моральные, культурные и религиозные устои общества...

То, чем занимались агенты планеты Земля на других планетах в романах Стругацких, по сравнению с реально возможными рычагами воздействия – по сути, «детский лепет». Практически пассивное наблюдение за происходящими процессами и спасение отдельных представителей интеллигенции (выдающихся ученых, мыслителей, художников и писателей) от вакханалии необразованных толп и ничем не обузданных правителей в романе «Трудно быть богом» и точечное воздействие на руководителей властных структур в романе «Обитаемый остров» никак нельзя отнести к серьезным и эффективным методам воздействия на общественные процессы. Реальные действия реальных прогрессоров на самой планете Земля вполне могут быть куда как более изощренными и совершенными.

Понятно, что фантастика Стругацких создавалась в таких условиях, которые никак не стимулировали широкого обсуждения приемов и методов воздействия на

общественное сознание и психику человека. Поэтому трудно было бы ожидать от них описания каких-то действительно эффективных (в массовом применении) действий. Но название «прогрессоры» они придумали, на мой взгляд, вполне удачное. И его я буду использовать в дальнейшем. Правда, с учетом того, что реальные действия внешней цивилизации на нашей планете, то есть действия внешних (по отношению к нам) прогрессоров, вполне могут носить и такую направленность воздействия, которую никак нельзя назвать стимулированием прогресса человечества. Порой даже вплоть до наоборот: эти действия не ускоряют движение человечества по пути прогресса, а тормозят его (но здесь я уже забегаю далеко вперед).

Как бы то ни было, название есть. Оно в определенной степени прижилось. Так почему бы его и не использовать?..

\* \* \*

Но вернемся к нашей задаче, для чего обратимся к еще одному произведению Стругацких – «Волны гасят ветер». Здесь цель высоко развитой цивилизации Странников по отношению к землянам формулируется в качестве достаточно узкой и специфичной: Странники будто бы ставят целью приобщение землян к самим себе, для чего необходимо ускорить эволюцию человека как физиологической особи. А для этого Странникам необходимо выявить тех, кто уже «созрел» для такого эволюционного скачка. Нельзя, конечно, полностью исключить такой вариант по отношению к нам сегодняшним, но все-таки такая задача представляется очень маловероятной, а посему и неактуальной. Зато весьма любопытны выводы Стругацких в отношении того, как могли бы внешне проявляться действия Странников в этом случае.

«Понятно, что поиск, выделение и подготовка к приобщению созревших индивидов не могут не сопровождаться явлениями и событиями, доступными внимательному наблюдателю. Можно ожидать, например, возникновения массовых фобий, новых учений мессианского толка, появления людей с необычайными способностями, необъяснимыми исчезновениями людей, внезапного, как бы по волшебству, появления у людей новых талантов и т.д.» (А. и Б. Стругацкие, «Волны гасят ветер»).

Возникновение массовых фобий, естественно, нельзя отнести к непосредственным методам воздействия. Но то, что это может при определенных условиях быть неким побочным эффектом подобного воздействия – представляется достаточно очевидным. Ведь речь идет о воздействии на массовое сознание. А в этом случае такие фобии могут быть, например, реакцией человеческой психики на какое-нибудь конкретное воздействие. Как может быть и реакцией, скажем, в ходе тестирования прогрессорами массового сознания людей на предмет определения степени его развития и выявления «болевых точек», пригодных для воздействия.

Появление новых учений мессианского толка – уже явный и непосредственный способ воздействия на массовое сознание. И к нему мы еще вернемся в дальнейшем. А пока просто возьмем на заметку в качестве подсказки одного из направлений нашего поиска.

Весьма любопытным представляется «появление людей с необычайными способностями». У Стругацких они трактуются вполне однозначным образом: это – своеобразная мутация людей. Но применительно к реальному человечеству это можно интерпретировать и совсем по-другому, для чего необходимо вспомнить, с кем мы можем иметь дело.

Цивилизация, освоившая межзвездные перелеты, заведомо продвинулась в своем развитии намного дальше человечества. И следовательно, она должна обладать знаниями и технологиями намного выше наших. Вполне логично предположить, что



эта цивилизация научилась пользоваться такими видами физических взаимодействий и освоила такие источники энергии, о которых нам еще ничего не известно. Допустимо также предположение, что сами представители этой цивилизации овладели такими способностями, которые недоступны современному человеку или доступны лишь очень ограниченному кругу лиц.

В таком случае, как бы ни старалась внешняя цивилизация скрывать свое присутствие и свое вмешательство, неизбежно в той или иной мере должно проявляться ее превосходство, должны оставаться следы этого превосходства.

Например, сложно представить себе осуществление полноценной прогрессорской деятельности без определенного круга «эmissаров», которые (пусть периодически, пусть в очень небольшом количестве, и пусть даже их деятельность носит очень ограниченный и второстепенный характер) проникают в само человеческое сообщество. Тогда вполне возможна ситуация, что эти самые «эmissары» (или «агенты», или «резиденты» – как угодно) обладают теми самыми «необычайными способностями», которые будут выделять их из окружающих обычных людей!.. А следовательно, данная возможность также заслуживает пристального внимания.

В частности, сюда вполне можно отнести проявления так называемых «чудес», которые представляются чудесами только нам, а для представителя иной цивилизации это может быть вполне обыденным делом.

Впрочем, для совершения «чудес» прогрессору вовсе не обязательно обладать какими-то специфическими физиологическими или психическими способностями. «Чудеса» могут быть результатом применения каких-то технологий, недоступных пониманию зрителей. А возможность владения прогрессорами неизвестными нам технологиями не только не исключена, но, пожалуй, вряд ли вообще подлежит обсуждению.

И если уж дальше развивать эту идею, то «чудеса» не обязательно могут совершаться исключительно представителями из числа самих прогрессоров. Любая разведывательная система ведь не ограничивается одними лишь эmissарами, она активно использует многочисленных «добровольных помощников» из числа местного населения. Так и здесь абсолютно нельзя исключить вариант возможной «вербовки» некоторых людей. Как нельзя исключить вариант обучения этих «завербованных» приемам и методам, недоступным нам самим, или раскрытия их каких-то скрытых дотоле способностей, или оснащения их соответствующим оборудованием и т.д. и т.п.

Но высокие технологии вполне могут обнаруживать себя не только при демонстрации каких-либо «чудес». Они вполне могут проявляться в сооружениях, конструкциях и предметах, которые представители инопланетной цивилизации могут счесть для себя необходимыми на Земле. А это – уже такие следы, которые не просто привлекают к себе внимание, но и буквально кричат о возможности их создания не людьми, а прогрессорами. Впрочем, некоторые из именно таких следов мы уже проанализировали ранее, что, собственно, и привело нас к выводу о реальном присутствии на нашей планете представителей высоко развитой цивилизации в далеком прошлом...

\* \* \*

Если обобщить вышесказанное, то можно констатировать, что в первую очередь стоит обращать внимание на все в той или иной степени необычное, выходящее за рамки разумного объяснения на базе тех знаний и возможностей, которыми обладало в прошлом и обладает ныне человечество.

Вовсе не обязательно, что первый же попавшийся при таком поиске объект будет указывать именно на вмешательство прогрессоров. Мы далеко не все знаем о своем

собственном прошлом. Тем более далеком прошлом. Но то, что такие объекты нужно анализировать на предмет не только земного происхождения, представляется достаточно очевидным.

Конечно, хорошо, когда речь идет о некоем материальном артефакте. Гораздо сложнее дело обстоит о том, что нельзя пощупать, измерить и взвесить. Например, об уже упоминавшемся воздействии на массовое сознание. И тут дело даже не столько в том, что мы имеем дело с нематериальным объектом исследования, сколько в том, что само подобное воздействие возможно только с учетом особенностей и специфики объекта воздействия, то есть самого массового сознания. В нем практически невозможно закрепить абсолютно чуждые ему идеи и конструкции – оно их просто отторгнет. Укрепиться в массовом сознании (впрочем, это относится и к сознанию индивидуальному) может только то, что ему уже в определенной степени близко. Поэтому чрезвычайно непросто определить, что произошло в обществе (или с индивидом) совершенно естественным образом, а что – под влиянием извне. И тут нужен очень тщательный и взвешенный анализ.

С другой стороны, любое воздействие на массовое или индивидуальное сознание в конце концов сводится к определенной методике, к определенной технологии. Это хорошо известно как психологам, работающим с отдельными людьми и небольшими группами, так и специалистам, ориентированным на исследование массового сознания и воздействие (!) на него. Например, представителям масс-медиа, специалистам в области рекламы или политехнологам (само название которых уже говорит за себя).

Поэтому здесь появляется некоторая возможность для сравнительного анализа технологий, которыми владеем мы, и тех технологий, которые были задействованы в ходе того или иного события или череды событий. И если в ходе этого анализа возникает намек на использование очень совершенных и эффективных методов и приемов, выходящих за рамки возможностей специалистов из числа землян, то это – тот самый «запах серы», на который призывал не только обращать пристальное внимание, но и оперативно реагировать организацией производства святой воды в промышленных масштабах Максим Каммерер – центральный персонаж Стругацких...

Ответ на следующий вопрос – где искать – представляется достаточно очевидным. Везде!!! И в том, что касается пространства, и в том, что касается времени.

Ясно, что инопланетная цивилизация не будет иметь проблем с преодолением любых расстояний в рамках планеты Земля, и любой континент ей будет доступен.

Также ясно, что если контакт возможен в какой-то один период времени, то он возможен и в любой другой период времени. Более того, он возможен на протяжении всей истории человечества – как в дискретном режиме (то есть носить периодический характер), так и в постоянном...

В целом: наша задача весьма не простая, но все-таки имеющая пути решения. А раз так, то можно двинуться в направлении поиска этого решения...

Забегая вперед, должен предупредить: картина получается мало для нас приятной. И это – еще мягко сказано!.. Так что тем, кто еще не готов подняться над собственными эмоциями, абстрагироваться от «себя любимого» и встать на позицию абсолютно стороннего наблюдателя, я настоятельно рекомендую на этом остановиться и далее не читать.

Прекрасно понимаю, что подобное предостережение вряд ли кого-то остановит. Скорее всего, наоборот: еще больше распалит любопытство читателя (особенно нашего). Но предостеречь считаю себя обязанным.

Так что смотрите!.. Я предупредил...

\* \* \*

## Эволюция или создание?

Естественно, что для получения полной картины присутствия инопланетной цивилизации на Земле и ее возможного вмешательства в дела землян поиски следов хочется провести с самого «начала», то есть с момента появления на нашей планете неких «гостей со стороны». Поскольку сохранились останки допотопных мегалитических сооружений (хотя бы в том же перуанском Ольянтайтамбо), то можно уверенно предполагать, что «боги» прибыли на нашу планету еще до Потопа. Но насколько раньше него?..

К сожалению, чем дальше вглубь времени, тем хуже дело обстоит с материальными свидетельствами, которые можно было бы «пощупать руками». Вдобавок, вовсе не обязательно, что прибывшие на нашу планету «гости» сразу же начали оставлять следы своего присутствия. Так что момент прибытия вряд ли удастся когда-либо определить со сколь-нибудь надежной степенью достоверности. А вот что касается проблемы воздействия одной цивилизации на другую, то здесь ситуация несколько проще.

Дело в том, что огромный пласт «показаний очевидцев» – то есть древних легенд и преданий – посвящен теме происхождения человека. Подавляющее большинство этих легенд и преданий (у самых разных народов на разных континентах) сходятся в том, что к самому факту появления человека как такового «боги» имеют самое непосредственное отношение. Используя терминологию самих очевидцев, **«боги создали человека»**. А если под «богами» мы подразумеваем инопланетную цивилизацию, то вопрос о том, когда началась ее прогрессорская деятельность в отношении человечества, получает предельно простой ответ – с самого начала существования человечества как такового.

Но это – «показания очевидцев», которые вовсе не обязательно «говорят правду и только правду». Эти «показания» надо еще проверять на достоверность. Ведь мало ли кто чего когда-то сказал.

Так насколько близки «показаний очевидцев» о создании человека «богами» к реальному развитию событий в прошлом? Можем ли мы провести прямую или хотя бы косвенную их проверку?..

Оказывается, вполне можем...

\* \* \*

«И сотворил Бог человека по образу своему...» («Бытие», гл.1)

Подобная библейская формулировка, конечно, не могла удовлетворить пытливого человеческого ум, поскольку абсолютно ничего не объясняет, а только уходит от конкретного ответа на вопрос о происхождении человека. Тем более она не могла удовлетворить тех, кто встал на путь познания естественных законов мироздания.

И вот в XIX веке появляется теория Дарвина о происхождении видов, которая взаимоувязывает все живое на Земле без участия каких-либо сверхъестественных сил и факторов. Согласно этой теории, все живые виды на нашей планете образовались в ходе длительной и постепенной эволюции, развиваясь от простого к сложному. Естественным и логичным следствием из этой теории являлось и столь же естественное происхождение человека в ходе эволюционного процесса. А ближайшим претендентом на роль предка, по все той же неумолимой логике, оказалась обезьяна.

Сам Дарвин, активно отстаивая свою теорию в целом, довольно долго старался обходить стороной вопрос о происхождении человека. Но логика неумолима, и ближе уже к концу своей жизни он вынужден был принять упомянутое следствие из его же собственной теории, то есть встать на позиции признания происхождения человека из обезьяны в результате длительной эволюции.

Столь же непросто приживалась версия эволюционного происхождения человека и в общественном сознании. Оно и понятно – не так-то приятно психологически ощущать себя «потомком обезьяны». Особенно в обществе, где и в аристократических, и просто в образованных кругах немалое значение имели генеалогическое древо и происхождение фамилии, непосредственно влиявшие на социальное положение людей. Это противоречие между теорией эволюции и психологическими привычками в обществе, пожалуй, вполне неплохо описывается коротким анекдотом: люди гордятся своими предками, а обезьяны – потомками...

Но как бы то ни было, теория Дарвина прижилась не только в научном мире, но и в обществе в целом. Прижилась, конечно, не «просто так», а вполне обоснованно. Трудно ведь отрицать факт явного биологического, биохимического, анатомического, генетического и иного колоссального сходства человека с остальным животным миром на нашей планете.

Внесли свою лепту и палеонтологи, которые обнаружили уже немало останков гоминидов – существ, похожих на человека. Пусть эти находки и носили всегда лишь фрагментарный характер (до сих пор не найдено целого скелета какого-нибудь гоминида), но и они давали немало информации, уточняя и развивая картину «происхождения человека по Дарвину».

Первоначально считалось, что родословная человека была почти прямолинейной: один вид сменялся другим, и каждый новый вид был ближе к современному человеку, чем предыдущий. Сейчас уже все представляется более сложным. Эволюционное древо оказалось сильно ветвистым. И неоднократно в одно и то же время сосуществовали несколько разных видов, находящихся на разных уровнях близости к современному человеку. Более того, ситуация, в которой есть всего один-единственный вид (как это имеет место быть ныне с человеком), является скорее даже «исключением из общего правила». Например, сейчас считается, что еще всего-навсего 50-60 тысяч лет назад одновременно сосуществовало как минимум целых четыре вида «родственников» современного *Homo sapiens*.

С ростом количества палеонтологических находок постепенно увеличивался и срок эволюционного перехода от обезьян к человеку. Сейчас он оценивается примерно в 5-7 миллионов лет. А местом происхождения считается Африка, где, во-первых, найдено наибольшее количество останков гоминидов, а во-вторых, и наиболее древние из них. Отсюда, согласно современным представлениям, человек и распространился по всей планете...



\* \* \*

Меня, честно говоря, давно смущала картинка, согласно которой «предки и отдаленные родственники» человека по непонятным причинам «расползались» по разным континентам из единого места. Причем, делали это, согласно принятому ныне в научном мире мнению, неоднократно. Что их толкало к этому?.. А главное: что могло быть причиной того, что новые виды постоянно появлялись все в одном и том же месте – в Африке?..

Такое представление современной палеонтологической науки обусловлено тем, что максимальное количество самых разнообразных и датированных самыми разными периодами находок сконцентрировано в довольно ограниченной зоне – в узкой полосе, проходящей через Африку с севера на юг от Эфиопии, через Кению с Танзанией и другими странами, вплоть до Южноафриканской республики.



*Рис. 154. Карта находок останков гоминидов*

Любопытно, что узкая полоса находок останков гоминидов в Африке в точности совпадает с так называемой зоной рифтового разлома – то есть с геологическим разломом, который простирается от Красного моря (представляющего северную часть этого разлома) до юга Африки и буквально медленно разрывает континент на две разные части. Данный процесс обусловлен, по мнению геологов, мощным восходящим горячим потоком в мантии, который расположен как раз под африканским материком.

Это совпадение зоны максимального количества находок и разлома породило даже теорию, что зоны рифтовых разломов будто бы по каким-то причинам стимулируют процесс мутаций и образования новых видов...

В ходе экспедиции в Эфиопию неподалеку от столицы страны Аддис-Абебы мы посетили музей, недавно открывшийся там, где, как считается, находилось место древней стоянки, датируемой периодом от 800 тысяч до полутора миллионов лет. В музее, посвященном вопросу происхождения человека в целом и местным находкам в долине реки Аваш, помимо общей карты находок останков гоминидов висела и схема расположения местных находок, но уже не «в плоскости», а в разрезе по вертикали. И при первом же взгляде на эту схему меня буквально пронзила мысль, которая дает совсем иное объяснение концентрации находок останков гоминидов именно в Африке.

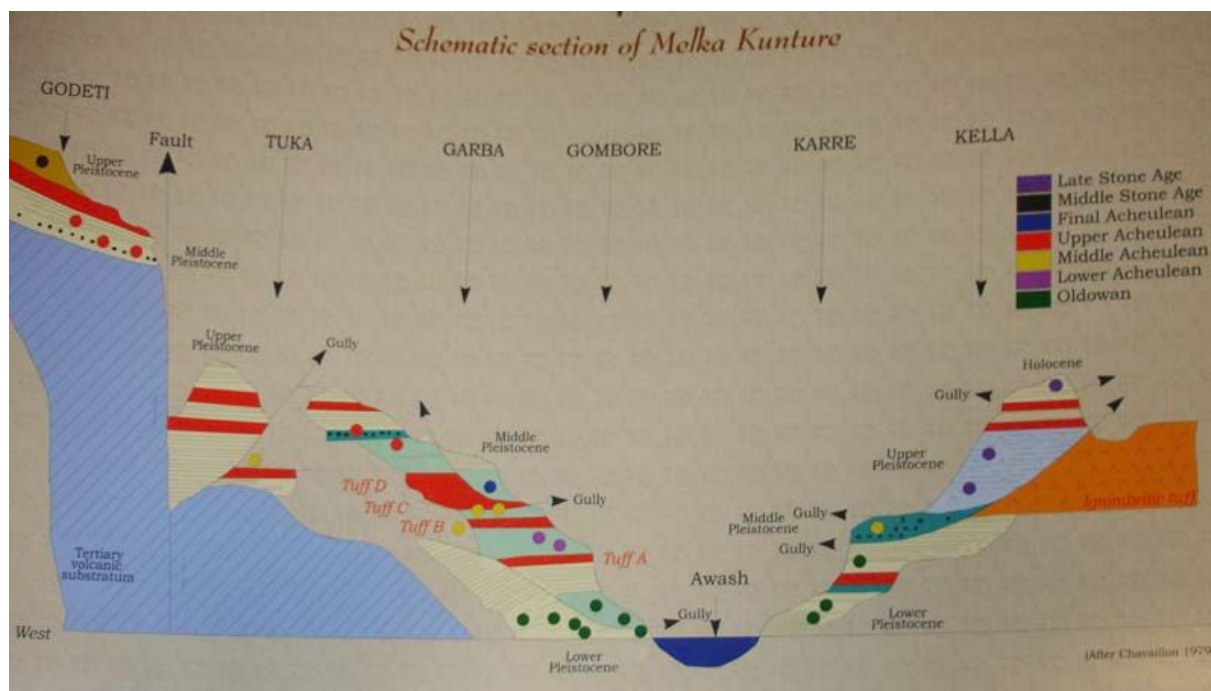

**Рис. 155.** Карта находок в долине реки Аваш

Дело в том, что глубина рифтового разлома в Африке достигает местами аж более километра!.. Благодаря этому разлому тут для палеонтологов доступны очень древние слои. Глубоко копать не надо – все итак почти на поверхности. Бери и исследуй!..

Но разве где-то в другом месте планеты, где-то на другом континенте палеонтологи копают на глубину более километра?.. Конечно, нет. Потому и слои соответствующего возраста там для них недоступны. А как можно узнать содержимое недоступного слоя?.. Никак.

Вот и получается, что максимальность числа находок останков гоминидов в зоне африканского рифтового разлома обуславливается вовсе не каким-то мифическим «влиянием зоны разлома на мутации», а всего лишь тем, что здесь имеются естественные условия, которые облегчают доступ к этим останкам!..

Но получается также и то, что вся теория происхождения человека именно в Африке порождена не объективными предпосылками для такой теории, а субъективными ошибками ее авторов, которые по каким-то причинам просто «забыли» учесть как «вертикальные» последствия наличия здесь разлома, так и факт отсутствия разлома в других местах.

Ситуация некоторым образом напоминает анекдот про пьяного, который искал под фонарем ключи, которые потерял совсем в другом месте – а под фонарем лишь потому, что «тут светлее»!..

\* \* \*

Если бы все ограничивалось только явной ошибкой с «местом происхождения» человека, то и не стоило бы на нее вообще обращать внимание. Так – небольшая неувязочка. Обычный «рабочий момент»...

Но у эволюционной теории происхождения человека есть и гораздо более серьезные проблемы.

Несмотря на то, что над восстановлением эволюционного древа человека масса ученых трудится уже полторы сотни лет, далеко не все в нем ясно и гладко. Дело даже не в том, что картина постоянно меняется в связи с новыми находками. И даже не в том, что далеко не все находки принимаются в расчет академической наукой – то, что явно не вписывается в сложившуюся картину, нередко просто объявляется подделкой или откровенно замалчивается (к этому мы вернемся несколько позже). Главная проблема заключается в том, что помимо сходства человека с остальным животным миром имеет место и целый ряд весьма серьезных отличий. В том числе и отличий от его ближайших современных «родичей» – обезьян. Причем отличий, которые не только трудно объяснимы ходом эволюции, но иногда и прямо противоречат ее законам.

Возьмем, например, особенности волосяного покрова. Если бы человек был просто «голой обезьяной», то не было бы вопросов. Ну, исчезла шерсть в ходе эволюции за ненадобностью – ничего удивительного. Однако при отсутствии серьезного волосяного покрова практически по всему телу человек обладает волосами на голове, которые растут просто-таки с невероятной скоростью. Всего за несколько лет легко отрастает «грива» в метр длиной. А современные «рекордсмены» отращивают волосы длиной более полутора десятков метров.

Вот и представьте себе примитивного предка человека, который уже в детском возрасте получает такой «подарок природы». Этот «подарок» ему не только охотиться, но и просто ходить мешает невероятно. Тут не то, что по зарослям или кустарнику, но и по открытой саванне не больно-то побегаешь.

Более того. Еще задолго до достижения волосами такой длины, что на них человек начнет наступать ногами, они отрастут настолько, что постоянно будут спадать на глаза и закрывать нормальный обзор.

С точки зрения законов эволюции, такой примитивный гоминид должен был бы вымереть в кратчайшие сроки. А он почему-то этого не сделал.

Ладно, допустим, ногти тоже быстро растут. Но ногти хоть могут стачиваться при тех или иных видах деятельности. А волосы?! Они сами собой не укорачиваются. Без ножниц или хотя бы острого ножа никак не обойтись. Однако инструменты, годные для такой процедуры как стрижка, появились по историческим меркам совсем недавно. Можно, конечно, было придумать какие-нибудь подвязочки, с помощью которых фиксировать копну волос на голове, но подвязочки тоже надо было из чего-то изготавливать...

Так что если считать появление быстрорастущих волос некоей естественной мутацией, то и датировать ее надо никак не ранее времени появления навыков создания специальных подвязок или инструментов типа ножниц. А это представляется весьма и весьма сомнительным, поскольку совершенно не стыкуется по временным масштабам.

Любопытная деталь: практически на всех реконструкциях древних гоминидов (вплоть до неандертальца) можно увидеть лишь шерсть, не только на теле, но и на голове. И никак не длинные волосы. Спрашивается, почему?.. Насколько мне известно, не было найдено никаких останков этих древних гоминидов, которые бы указывали на наличие у них на голове длинных волос. И это при том, что волосы довольно долго сохраняются от разложения...



*Рис. 156. Мумии с длинными волосами в захоронениях культуры Наска (Перу)*

\* \* \*

Другая проблемная для эволюционной теории особенность человека относится к так называемой деликатной сфере – сфере, касающейся вопросов размножения и продолжения рода. Тут мы имеем целый букет очень серьезных отличий от ближайших современных «сородичей» – высших приматов (то есть обезьян, если использовать общедоступный разговорный язык).

Часто среди проблем эволюционной теории в этой сфере называют странности сочетания одновременного перехода наших далеких предков к прямохождению и увеличения размеров черепа (и соответственно, головного мозга).

Действительно, переход к прямохождению неизбежно сопровождается такими изменениями в строении таза, которые ведут к уменьшению размеров родовых путей (у женской особи, конечно). А это, с точки зрения эволюции, должно приводить и к уменьшению размеров черепа новорожденных, а не к его увеличению. Однако именно данное «противоречие» лично мне представляется не столь уж и значимым.

Во-первых, непосредственно во время родов включается определенный «компенсаторный» механизм – кости таза матери обладают возможностью раздвигаться, увеличивая при этом размер прохода для новорожденного. Насколько сильно отличается работа этого «компенсаторного» механизма у людей от работы аналогичного механизма у высших приматов – сказать трудно. Мне не доводилось встречать информации по исследованию данного вопроса. Поэтому не исключен вариант, что у человека «компенсаторный» механизм работает существенно эффективней, чем у приматов.

А во-вторых, сам тезис об увеличении размеров черепной коробки – а тем более об относительном, по сравнению с размерами всего организма, увеличении – представляется достаточно спорным. Прежде всего потому, что все эволюционное



древо – особенно в самой древней его части – выстроено на самом деле буквально на единичных находках. При этом часть ископаемых останков, которая имеет аномально большие размеры, заведомо исключается из современного научного анализа (см. далее).

Гораздо более важной «аномалией», на мой взгляд, является комплекс отличий, связанных не с моментом рождения, а с моментом зачатия. Прежде всего: способность людей к практически круглогодичному оплодотворению. И более того, способность к половым контактам даже в те дни, когда оплодотворения заведомо не происходит и происходить не может. Ничего похожего у приматов нет. Попытки же некоторых исследователей объяснить этот факт с позиций эволюционной теории весьма неуклюжи.

«Самка Номо, рассуждали упомянутые авторы, всегда готова к совокуплению, в отличие от обезьян с их периодами течки. Дескать, это было своего рода формой адаптации, чтобы самец, успешно завершив охоту, вспомнил ожидающую «дома» приманку, без которой он бросил бы и детеныша и мать на произвол судьбы. Таким образом, причиной того, что самец тащил добычу на стоянку, а не съедал свои антрекоты в лесу, был секс» (Ян Линдбланд, «Человек – ты, я и первозданный»).

Подобному объяснению прямо противоречит, например, тот факт, что после родов подавляющее количество женщин проходят период абсолютного равнодушия к сексу. Хотя, казалось бы, все должно быть наоборот: в это время и мать, и дитя нуждаются в усиленном питании, а следовательно и в том, чтобы самец именно в этот период приносил «антрекоты» домой, а не к другой самке. Да и среди животных весьма немало примеров, когда самец после появления потомства продолжает заботиться о нем и о самке, не вступая с ней ни в какие половые контакты. И вообще подавляющее большинство животных видов вполне обходится без круглогодичного секса и вымирать из-за этого не собирается.

Так что очевидно, что приведенная выше версия никуда не годится...

Можно было бы списать это отличие человека на очередную «причуду природы» (тем более, что у некоторых животных, хотя и вовсе не близких наших родственников, оно тоже есть), если бы не одно обстоятельство. Дело в том, что имеет место своеобразная «инверсия» – женщина способна к оплодотворению в тот период, который находится на противоположной стороне цикла от так называемых «критических дней» (или менструации, если использовать медицинский термин); в то время как у всех высших млекопитающих оплодотворение происходит тогда (и только тогда!), когда наступает именно «период течки»!.. Подобная инверсия уже не вписывается ни в какие эволюционные рамки.

Однако и «самцы» не избежали перемен. Например, для человекообразных обезьян характерна некоторая стандартизация длины полового члена: у гориллы она составляет 3 сантиметра, у орангутанга – 4, у шимпанзе достигает 7-8 сантиметров). Некоторые различия есть, но они незначительны. А у человека встречаются экземпляры как совсем «шимпанзоидной» длины, так и вчетверо больше. Но главное: у приматов даже столь короткий член в эрегированном состоянии поддерживается специальной пенисной костью, которая у человека отсутствует. Почему столь «выгодный» элемент исчез в ходе эволюции?.. Никакой логики в этом нет.

Более того. Отсутствие этого элемента в мужском организме компенсировано наличием у человека принципиально иного механизма эрекции, для чего в ходе эволюции требуются серьезные изменения уже даже на морфологическом уровне (то есть на уровне строения внутренних органов и тканей – появление пещеристого тела и т.д. и т.п.)...

Естественно, физиологические особенности не могли не отразиться и на поведенческом уровне. Например, люди способны совокупляться не только круглый

год, но и в чрезвычайно разнообразных позициях. И это нельзя списать на «тягу к экспериментам» в сексуальной сфере – само строение половых органов у приматов не позволяет им подобных вольностей. Даже так называемая «миссионерская позиция» (лицом к лицу) для приматов просто физически исключена. А уж если вспомнить про «Камасутру», то и говорить вообще не приходится...

Отсутствует у приматов и способность к оргазму (по крайней мере на современном уровне нашего знания о животном мире). Это – уже наше «приобретение», которое иногда пытаются объяснить тем, что у человека, дескать, гораздо более сильно развита эмоциональная составляющая в половых отношениях (а эта составляющая – одно из важнейших условий достижения оргазма). Однако животные вовсе не лишены эмоций. И более того: эмоции способны захватывать их гораздо сильнее, чем людей. Недаром некоторые исследователи такое сильнейшее влияние эмоций на поведение даже возводят в ранг черты, отличающей животных от человека...

В целом же можно сказать, что **вся система репродукции** (или размножения) человека или его предков на каком-то этапе **претерпела кардинальные изменения**, причины которых не находят объяснения в рамках теории эволюции.

\* \* \*

Итак, библейская версия создания человека ничего не объясняет, а эволюционная версия его происхождения обнаруживает весьма серьезные изъяны. Может быть, истина как обычно «где-то посередине»?.. И может, имеет смысл прислушаться к «показаниям очевидцев»?..

К сожалению, подавляющее большинство древних легенд и преданий ограничивается лишь констатацией версии «создания» человека «богами» без какой-либо детализации как самого процесса «создания», так и причин, побудивших «богов» на данный поступок. Исключение представляет, пожалуй, лишь версия в мифологии района Междуречья, которая предоставляет нам весьма любопытные подробности и которая в изложении Захарии Ситчина выглядит следующим образом.

«...согласно шумерским текстам, Человек был сотворен Нинхурсаг при содействии «мудрости» Энки. Именно ей было поручено сотворить Человека, вследствие чего ей дали второе имя, НИН.ТИ («дева, дающая жизнь»)... О Нинхурсаг, подарившей жизнь... Человеку, говорили как о Богине-Матери, или называли ее «Мамму» – от этого корня образовались наши слова «мама», «мэм»...» (З.Ситчин, «12 планета»).

«В одном тексте сообщается, что Нинхурсаг, которой было поручено «из кома глины изваять подобие богов», выпив вина и опьянев, обратилась к Энки с такими словами: «Плохо ли, хорошо ли тело Человека? Мое мне сердце говорит, что и судьбу его могу я по вкусу моему избрать»...» (там же).

«...Нинхурсаг создала Человека, который не мог держать мочу, женщину, которая не могла рожать детей, и существо, лишенное всяких половых признаков. Всего шесть таких дефективных человеческих существ произвела на свет Нинхурсаг. Энки же приписывалось сотворение несовершенного создания со слабым зрением, трясущимися руками, с больной печенью и сердцем; другой быстро умер от преждевременной старости и так далее» (там же).

«Когда зашла речь о том, кто же сможет не быть ануннаком [богом], но будет достаточно разумен, чтобы пользоваться инструментами, Энки

сказал: «Такое существо уже существует!» Он, очевидно, подразумевал человекоподобных существ, которых с помощью генетических манипуляций можно было бы «усовершенствовать». Усовершенствовать ровно настолько, чтобы научиться пользоваться орудиями труда и понимать приказы богов. Во всяком случае, трактовать месопотамские тексты именно так вполне допустимо и правомочно.

В Ниппуре было найдено несколько текстов с описанием этого же эпизода. В одном из них Нинти (она же Нинхурсаг) говорит Энки: «Сотвори слуг для богов, да так, чтоб они производили себе подобных». И Энки отвечает: «Существо, которое ты назвала, уже существует!» (В.Конелес «Сошедшие с небес и сотворившие людей»).

Это достаточно показательный и важный момент – **«создание» человека происходит вовсе не на пустом месте, а из некоего «существа», которое уже имелось на Земле.** Кто это был – неандерталец, представитель Homo sapiens или некто еще из их дальних родственников – сказать сложно. Единственное, что можно утверждать определенно – это «существо» в своем «чистом виде» по каким-то причинам богам не подходило (возможно, потому что недостаточно далеко ушло от животного состояния, оставаясь на уровне «мартышки»), и его требовалось «усовершенствовать».

«Когда боги решили создать Человека, их царь провозгласил: «Кровь соберу я и кости оживлю». Эа [он же Энки] предложил избрать бога-«донора» и сказал: «Пусть будут примитивные создания ему подобны»... Далее, по сюжету эпической легенды «Когда, подобно людям, боги...», боги позвали Богиню Рождения (Мать-Богиню, Нинхурсаг) и попросили ее исполнить следующее: «Пока средь нас рождения Богиня, пускай она создаст чудесный плод. Пока Богиня-Мать средь нас, пусть сотворит «Лулу» [т.е. человека]»...

На этом месте в эпосе «Когда, подобно людям, боги...» и в параллельных текстах начинается детальное описание непосредственно сотворения Человека. Согласившись исполнить возложенную на нее высокую миссию, богиня (здесь называемая НИН.ТИ, то есть «дева, дающая жизнь») выдвигает некие требования для проведения этой сложной операции, включая некоторые химикаты («смолы из Абзу») для проведения «очищения», а также «глину из Абзу»...

Выслушав богиню, Эа понял и принял все ее требования и условия, говоря: «Берусь я приготовить купальню очищенья. Пусть кровь свою даст кто-то из богов... Из плоти той и крови пусть Нинти приготовит смесь»...

Чтобы вылепить человека из этой смеси глины и других компонентов, требовалась женская помощь – какое-то вынашивание или рождение. Тогда Энки предложил в помощь свою супругу: «Моя Нинки, богиня и моя супруга, родит. А рядом с нею будут наготове богини низшие рожденья – семь числом»...

Это существо, полученное искусственным путем, неизменно называется в месопотамских текстах «моделью», «образцом Человека» или же «формой»...

Таким образом, после нескольких неудач, был «выведен» Адапа/Адам – первая «модель» Человека. И сначала Адам был один. Когда выяснилось, что Адапа/Адам полностью удовлетворял всем требованиям... он был использован в качестве генетической модели, или «формы», для создания

физиологических копий с него, которые были не только мужского, но и женского пола.

Месопотамские тексты снабжают нас богатой информацией о процессе осуществления первого «копирования» Адама. Боги четко следовали указаниям Энки. В Доме Шимти, где «вдувалось» дыхание жизни, собрались Энки, Мать-Богиня и четырнадцать ассистирующих им богинь рождения. Уже была подготовлена божественная «сущность» – кровь бога – и «купальня очищения». «Эа очистил глину, говоря заклинания непрерывно». «Бог, что очищает Напишту, Эа, заговорил. Напротив сидя, он помогал ей. Проговорив три раза заклинанье, она коснулась глины осторожно... Нинти от глины отщипнула четырнадцать кусков; семь отложила вправо, семь отложила влево»...

Богини рождения были разделены на две группы. «Учены и славны мудростью своей, рождения богини собрались числом дважды семь», – гласят стихи. В их лона Мать-Богиня вложила четырнадцать кусков «замешанной глины»...

После завершения операции остается лишь ждать: «Рождения богини держались вместе. Нинти сидела рядом, месяцы считая. Вот приближался роковой десятый месяц; вот тот десятый месяц наступил; и в срок назначенный их лона содрогнулись. С лицом, исполненным надежды, сострадания, она, покрывши голову, стала повитухой. Обняв за талию, шептала благословения слова. И вот достала форму; и в ней отлилась жизнь».

В эпосе «Когда, подобно людям, боги...» содержится отрывок, цель которого – объяснить, почему было необходимо смешение с «глиной» «крови» богов. Этот «божественный» элемент не был кровью бога в обычном понимании. В отрывке сообщается, что избранный «донором» бог имел ТЕ.Е.МА – это слово ведущие специалисты-текстологи У.Г.Ламбер и А.Р.Миллард из Оксфордского университета трактуют как «личность». Однако в языке древнего народа это слово имело куда более специфическое значение. В буквальном переводе оно означает «то, что содержит то, что передает память». Более того, в аккадском варианте это слово звучит как «этему», то есть «дух». В обоих случаях мы имеем дело с «чем-то» в крови бога, что являлось носителем его индивидуальности. На основании всего этого мы можем с уверенностью заявить, что Эа, с помощью «купален очищения» выделил в крови бога не что иное, как гены бога» (З.Ситчин, «12 планета»).

Заметим, что и упоминаемая в текстах «глина» имеет несколько иное от привычного нам значение. Это вовсе не природная глина, а некая «смесь» – «то, из чего лепят (или создают)»...

Переводя все вышесказанное на привычный язык, получим, что **человек был выведен богами в результате целого ряда генетических экспериментов на базе «местного материала»,** то есть, возможно, и кого-то из тех, кого мы сейчас считаем своим предком в рамках эволюционной теории. В первых экспериментах получались совершенные монстры. Затем дела пошли лучше, но результат все-таки имел те или иные недостатки. В частности, в некоторых текстах сообщается, что человек то не умел говорить, то не мог размножаться. Успешным оказалась только последняя серия экспериментов, когда было решено к «местной заготовке» **добавить гены самих богов.**



\* \* \*

Если сопоставить показания древних преданий и легенд с современными достижениями в области геномной инженерии, то выявится целый ряд интересных и весьма показательных параллелей.

Момент первый: получение на первом этапе страшных монстров.

Это напоминает результаты некоторых экспериментов, которые проводили генетики во второй половине XX века. Тогда получали самых настоящих монстров – лягушек с лапами на голове, глазами на спине и вообще что-то «неудобоваримое»...

Момент второй: в ходе дальнейших экспериментов появляется человек, не способный говорить.

В настоящее время многие биологи придерживаются точки зрения, что способность к той форме речи, которой владеет современный человек, тесно связана с определенными особенностями строения гортани и черепа, которые у животных отсутствуют. Так что при соответствующей ошибке или просто неучете этих особенностей в получении неспособного к речи результата генетического эксперимента нет ничего нереального.

Момент третий: боги создают человека, не способного к размножению.

Это – вообще вполне рядовой результат в экспериментах по гибридизации. Современной науке не только не противоречит, но и полностью соответствует.

Момент четвертый: человек в конце концов создается в качестве гибрида «местной мартышки» и «бога».

Все детали описания процедуры получения гибрида чрезвычайно сильно напоминают современные эксперименты в области геномной инженерии. В том числе даже и в той части, когда после получения удовлетворительного экземпляра боги переходят к его «тиражированию» – в современных экспериментах по клонированию после определенных первичных процедур требуется вынашивание зародыша обычным образом, то есть в женском чреве (практика, широко применяемая при суррогатном материнстве, например).

Момент пятый: в ходе первой серии экспериментов создается образец, который быстро состарился и умер.

Самый первый известный положительный эксперимент по клонированию – создание овечки Долли. Долли по всем показателям ничем не отличалась от своего оригинала, но с определенного момента начала быстро стареть и умерла, прожив в итоге буквально всего несколько лет. Есть разные версии объяснения ее скоротечной кончины, но вероятность связи этого печального результата непосредственно с недоработками в самом процессе клонирования вполне реальна...

Как видим, **сходство деталей настолько велико, что не может быть случайным совпадением.** И надо либо предполагать обладание нашими далекими предками технологиями геномной инженерии, либо получение ими информации о реальных событиях, которые они просто изложили в доступной и понятной им терминологии...

Нам, конечно, еще весьма далеко до такой операции как получение нового вида (или хотя бы подвида) человека, который обладал бы какими-нибудь существенными отличиями от исходного образца. Однако наука же не стоит на месте. К тому же мы еще практически в самом начале пути в геномной инженерии как таковой, если уж говорить о потенциальных возможностях данного направления. И абсолютно нельзя исключать варианта того, что другая цивилизация уже к моменту «создания» человека продвинулась в геномной инженерии гораздо дальше современной науки – ведь могла же она к тому моменту преодолевать межзвездные расстояния.

Впрочем, как раз инопланетное происхождение «богов» иногда вызывает сомнения в версии «создания» человека в качестве гибрида в ходе генетических экспериментов. Дескать, для таких экспериментов необходимо иметь близость генотипов не просто двух цивилизаций или видов, но и форм жизни на двух разных планетах, что на первый взгляд кажется маловероятным. Однако против данной скептической точки зрения можно высказать целый ряд соображений.

Во-первых, речь в шумерских преданиях может идти вовсе не обязательно сугубо о том генетическом скрещивании, которое понятно нам уже на данном этапе развития науки. Нельзя ведь исключить возможность какого-то иного способа влияния на гены «земной заготовки».

Скажем, сейчас уже довольно многие исследователи сходятся в том, что далеко не все определяется сугубо химическим составом ДНК и связями между атомами и группами атомов внутри нее. Вовсю идет обсуждение того, что важную роль играет структура как самой ДНК, так и ее составных частей. А эксперименты Петра Горяева и Андрея Березина показывают возможность, например, волнового воздействия на эту структуру. Причем, как разрушающего ДНК, так и восстанавливающего поврежденные структуры. Так почему бы «богам» не использовать вместо привычных нам генетических манипуляций, некую «волновую генетику» (как предпочитает называть этот способ воздействия сам Горяев)?.. Тут уже какой-то особой необходимости в сходстве генотипов «земной заготовки» и «богов» не требуется...

Во-вторых, абсолютно нельзя исключить вариант того, что сходство генотипов все-таки имело место в силу каких-то дополнительных причин. Например, жизнь и на нашей планете, и на планете «богов» имела общий источник. Или вообще, боги сами посеяли привычную им форму жизни на нашей планете в незапамятные времена. Не столь уж и фантастичны такие варианты.

И в-третьих, почему бы даже и при независимом происхождении жизни на разных планетах не быть сходству генофондов. Вероятность этого на самом деле не столь уж мала. По крайней мере именно на это косвенно указывают еще одни исследования последнего времени – исследования генетического кода, проведенные Сергеем Петуховым.

Построенная им «Бипериодическая таблица генетического кода», которая описывает основные принципы кодирования наследственной информации всех известных живых систем, поразительным образом оказалась четко соответствующей... широко известной таблице гексаграмм в китайской Книге Перемен «И-Цзин»!..

верх низ								

*Рис. 157. Таблица гексаграмм «И-Цзин»*

Между тем, если в таблице гексаграмм заменить сплошные линии нулем, а прерывистые единицей, и записать их не вертикально, а горизонтально, то получатся шестизначные числа в двоичной системе счисления. При этом значения этих чисел окажутся полным набором чисел в диапазоне от 0 до 63 (в привычной нам десятичной форме записи), расположенных в таблице строго по порядку!.. Вероятность же случайного расположения именно таким образом равна ничтожно малой величине – всего один шанс из 64! (факториал от шестидесяти четырех, то есть произведение всех чисел от 1 до 64 друг на друга) вариантов. В физике подобную малую вероятность соотносят с запрещенными или невозможными процессами. Говоря другими словами, случайностью это просто быть не может никоим образом.

верх низ	☰	☱	☲	☳	☴	☵	☶	☷
☰	0	1	2	3	4	5	6	7
☱	8	9	10	11	12	13	14	15
☲	16	17	18	19	20	21	22	23
☳	24	25	26	27	28	29	30	31
☴	32	33	34	35	36	37	38	39
☵	40	41	42	43	44	45	46	47
☶	48	49	50	51	52	53	54	55
☷	56	57	58	59	60	61	62	63

*Рис. 158. Числовое отображение таблицы гексаграмм «И-Цзин» в двоичном счислении*

Оставим пока в стороне вопрос, откуда у китайцев вообще взялась подобная таблица. Для нас сейчас гораздо более важно совсем другое. Ведь тогда получается, что и «бипериодическая таблица генетического кода» С.Петухова вовсе не случайна, а напрямую связана с какими-то базовыми математическими принципами или законами нашего мироздания!.. Если это так, то сходство генотипов жизни на двух разных планетах не только вероятно, но и должно иметь место!!!

К сожалению, на данном этапе не известно, охватывает ли «бипериодическая таблица» Петухова те биосистемы, которые обнаружены в «метановых озерах» на дне океана и вблизи «черных курильщиков». На этот вопрос он не смог дать мне точного ответа ввиду отсутствия информации на эту тему. Однако вполне резонно заметил, что эти две странные биосистемы изучаются весьма активно, и если бы выявилось их какое-то отличие по генетическому коду от известных белковых систем, то о подобном сенсационном открытии давно бы стало известно.

Впрочем, вполне доступные фильмы о «метановых озерах» и «черных курильщиках» демонстрируют нам таких их обитателей, которые даже по внешнему облику весьма и весьма напоминают известные нам виды. Вряд ли бы это было



возможным в случае резкого различия принципов построения генетического кода. Похоже, что мы все-таки имеем здесь дело с некими общими законами самоорганизации материи, находящими отражение в универсальности и генетического кода...

(Уже после сдачи этой книги в набор мне попался, наконец, фильм о «черных курильщиках», в котором прямым текстом говорилось о том, что у организмов, построенных на основе извлечения энергии из сероводорода, перечень основных аминокислот оказался все-таки тем же самым, что и у привычных нам живых систем!)

Но вернемся к нашим «богам» и «созданию» ими человека...

\* \* \*

Конкретные действия оставляют и соответствующие этим действиям следы. Поэтому, если в некоем прошлом на Земле имело место вмешательство в эволюционный процесс на генном уровне, то на этом уровне могли (и даже должны были) остаться следы этого вмешательства. И оказывается, что такие следы действительно есть!.. Правда, какие-то из них более явные, а какие-то и сомнительны...

Уже достаточно давно известен такой примечательный факт: у человека 46 хромосом (23 пары), а у его ближайших современных «родственников» (горилл, шимпанзе и орангутангов) – 48 (24 пары). Двум плечам хромосомы №2 человека соответствуют по две хромосомы у шимпанзе, гориллы и орангутанга. И на текущий момент нет никакого абсолютно однозначного ответа на вопрос, откуда возникло это отличие.

Нельзя сказать что ответа нет вообще – варианты есть, но они носят предположительный характер. Так, скажем, сторонники креационизма, пытающиеся все подогнать под тексты Библии, видят в этом «свидетельство» того, что человек, дескать, «создан Богом». Это – одна крайняя позиция, в которой для создания человека некоему «Богу» не требовалось ничего кроме собственного желания, а посему и количество хромосом в созданных им творениях его абсолютно не интересовало.

(Оговорюсь сразу в скобках, что воспринимаю тексты Библии вовсе не как выдумку, а как своеобразный вариант «мифологии», в котором есть информация о событиях, реально имевших место быть. Однако целый пласт этой информации, особенно относящийся к наиболее давним событиям, прошел мощнейшее идеологическое редактирование – редактирование настолько сильное, что искажен оказался даже смысл многих событий, не говоря уже о «деталях и нюансах» этих событий. Поэтому, в частности, и версию «создания» человека, представленную в Библии, надо воспринимать с учетом наличия таких искажений.)

Другой крайней позиции придерживается эволюционная теория, которая относит различие количества хромосом у человека и приматов на результат вполне естественных процессов. Согласно этой теории, у общего предка людей и обезьян некогда было либо 46, либо 48 хромосом. В ходе эволюции либо количество хромосом (у приматов) увеличилось, либо (у людей) уменьшилось. Теоретически возможны оба варианта развития событий, но ныне более вероятной считается именно второй – вариант слияния.

Противники же этой версии приводят следующие аргументы.

Предположим, что в какой-либо из половых клеток (которые обладают половиной хромосомного набора) прародителя человека произошло слияние двух хромосом в одну и осталось всего 23 пары. Но для того, чтобы у родившегося ребенка получилось 46, а не 47 хромосом, для этой мутировавшей половой клетки нужна другая клетка именно с такой же мутацией. То есть один «мутант» должен встретить другого такого же «мутанта». Какова вероятность такой встречи?..

Но и это еще не все. Для закрепления достигнутого результата для вновь появившегося «мутанта новой формации» с 46-ю хромосомами нужна вторая половинка с таким же мутантным набором «новой формации», то есть должна произойти встреча двух «мутантов» новой формации, вероятность чего (при случайном пересечении и скрещивании) существенно ниже вероятности первой мутации.

Но и это опять-таки не все!.. Этот вновь образовавшийся вид «мутантов новой формации» не должен скрещиваться со своими сородичами, у которых 48 хромосом, иначе мы будем наблюдать постоянно плавающее количество хромосом внутри вида и столь нечеткие границы между видами, что по сути будет иметь место свободное скрещивание. Как в этом случае быть с видообразованием?..

Однако для эволюции вероятность реализации каких-то событий на самом деле не столь уж и важна. Мы ведь имеем дело с уже полученным результатом. И даже если вероятность получения конкретного результата в ходе какого-то процесса была очень мала, у эволюции были миллионы лет на претворение в реальность этой вероятности. Были бы подходящие условия.

А предпосылки к этому действительно есть. В хромосоме имеются как бы «слабые места», по которым с наибольшей вероятностью происходят разрывы и последующие слияния. Поэтому, например, вирусные эпидемии, прокатываясь через какую-то территорию, оставляют за собой шлейф хромосомных мутаций, частота которых повышается на несколько порядков. Вслед за этим вдобавок вполне возможно резкое уменьшение численности вида и распадение единого ареала его обитания на серию изолированных районов. В этих условиях особи, которые являются носителями новых хромосомных мутаций, оказываются не единичными исключениями, а могут составлять весомую часть какой-то изолированной популяции. Соответственно, возникают вполне подходящие условия для образования нового вида. И задача сводится всего лишь к поиску доказательств именно такого развития событий в далеком прошлом...

Есть и другие отличия генного набора приматов и людей. Например, в некоторых исследованиях упоминается некая «инверсия между участками p14.1 – q14.1, которая привела к отличию между человеческой хромосомой №5 и хромосомой шимпанзе»...

Но не будем вдаваться здесь в перечисление всех отличий, которые уже известны и еще могут быть обнаружены. Важно лишь то, что такие отличия есть. И среди причин генетических различий между человеком и приматами вполне может быть и то самое генетическое вмешательство «богов» (то есть инопланетной цивилизации), которое связано с процессом «создания» ими человека из «местной заготовки». Вовсе не обязательно, что все различия обусловлены именно этим вмешательством; скорее всего – только какая-то их часть. Нам важна сама возможность этого. И в связи с этим обращают на себя внимание несколько любопытных выводов, полученных в ходе новейших исследований.

Первый вывод, бросающийся в глаза, сводится к тому, что генотип разных людей чрезвычайно схож. Причем настолько, что это вызывает сильное недоумение.

«Если сравнить ДНК разных людей, то выяснится, что они отличаются друг от друга лишь на 0,1%, то есть только каждый тысячный нуклеотид у нас разный, а остальные 99,9% совпадают. Более того, если сопоставить все разнообразие ДНК представителей самых разных рас и народов, то окажется, что люди отличаются гораздо меньше, чем шимпанзе в одном стаде» (Л.Животовский, Э.Хуснутдинова, «Генетическая история человечества»).

Эти же авторы пытаются объяснить столь удивительный факт следующим образом. «Шимпанзе имеет длительную историю развития, в ходе которого выработалось значительное генетическое разнообразие. Эволюционная же

история человека слишком коротка для накопления серьезных различий» (там же).

Однако странное «объяснение», надо сказать...

Если исходить из того, что человек и шимпанзе имеют общего предка, то как можно говорить о разной продолжительности их эволюционной истории?!

А если вести отсчет от одной и той же точки – от момента разделения предков шимпанзе и человека, то получается, что в эволюционном древе человека мутаций было на несколько порядков меньше, чем в эволюционном древе шимпанзе. То есть эволюционное развитие шло больше у шимпанзе, а человек буквально застыл в этом развитии!.. Между тем, это абсолютно противоречит тем отличиям, которые наблюдаются у шимпанзе и человека при сравнении с другими животными видами. Как быть?..

Если считать, что некая усредненная скорость мутаций была у предков человека и шимпанзе одинаковой, то странности со степенью разнообразия ДНК объяснимы лишь в том случае, если предполагается, что отсчет эволюционной истории по шимпанзе ведется практически с момента их отделения от предка, общего с человеком и другими приматами, а по человеку – только с некоторого более позднего «промежуточного» момента, в который по каким-то причинам произошло очень резкое сокращение популяции наших предков, что привело к очень сильному сокращению «базы» дальнейшего развития. Говоря другими словами, столь малые отличия людей друг от друга возможны только в том случае, если мы являемся потомками очень и очень малочисленной (!) группы предков (или уже самих) *Homo sapiens*, жившей совсем в недалеком прошлом, по сравнению с отделением нас от ветви приматов. И если разделение ветвей шимпанзе и человека ныне считается произошедшим 5-7 миллионов лет назад, то время существования упомянутой малочисленной группы, от которой произошло все человечество, существенно ближе к настоящему времени. Разные исследователи приводят разные оценки: кто-то называет момент 200 тысяч лет назад, кто-то существенно позже – всего 70-75 тысяч лет назад. Но как бы то ни было, это вовсе не миллионы лет...

В принципе, вывод именно об очень узкой «базе» человечества получен и в ходе других исследований, которые ныне широко известны благодаря громкому названию поиска «митохондриальной Евы».

«Историю популяций человека можно проследить, сравнивая представителей разных рас и народов по тем фрагментам ДНК, по которым различия между индивидами гораздо более выражены, чем в среднем по геному. Такие фрагменты называют ДНК-маркерами. Зная скорость, с которой происходят мутации, и определяя количественную меру различий между геномом людей из разных популяций, вычисляют время их отделения от общей предковой линии. Продвигаясь назад от генома современного человека, можно построить филогенетическое древо *Homo sapiens*...

Для исследования используют разные типы ДНК-маркеров. Следует отметить ДНК митохондрий (мтДНК) и Y-хромосомы (Y-ДНК), поскольку они позволяют проследить генетическую историю человечества отдельно по женской и мужской линиям. Первая передается только по материнской линии, так как митохондрии находятся в цитоплазме клетки, а цитоплазма потомка (зиготы) определяется цитоплазмой яйцеклетки. Если два человека имеют общего предка женского пола, с которым их соединяет цепочка по женской линии, то различия между их мтДНК покажут, сколько поколений отделяет их от жившей столетия или тысячелетия назад общей пра-пра...бабушки. Изучение Y-ДНК позволяет проследить

эволюционные траектории по отцовской линии, поскольку Y-хромосома передается только по мужской линии. Изучение остальной, аутосомной части генома, которая сосредоточена в хромосомах, наследуется по обеим линиям и в которой представлена большая часть генома человека, также чрезвычайно важно, ибо дает маркеры для изучения комбинативной изменчивости, одновременно привносимой и с отцовской, и с материнской сторон...

Из-за многочисленных мутаций мтДНК ныне живущих людей отличается от данных «Евы», возраст которой (т.е. точки соединения всех типов мтДНК в прошлом) примерно 200 тысяч лет. Аналогична ситуация и с Y-хромосомой. Большая часть ее не рекомбинирует, и изменчивость ДНК в ней подчиняется тем же стохастическим процессам, что и мтДНК. При этом говорят о «Y-хромосомном Адаме». Он оказался гораздо моложе «мтЕвы». Объяснение тому – меньшая т.н. «эффективная» численность мужчин на протяжении истории человечества из-за их большей смертности и нередкого отстранения от процесса размножения» (там же).

В других исследованиях получены другие даты для «митохондриальной Евы», но в целом речь идет о диапазоне времени от 200 до 100 тысяч лет назад. Именно в это время человечество, по мнению исследователей, прошло некое подобие «бутылочного горлышка» в численности своей популяции, чуть не прекратив свое существование как вида вообще.

Как можно видеть, оценки по двум разным методикам исследования особенностей ДНК дают один и тот же результат для времени некоего «ключевого события» в истории человека.

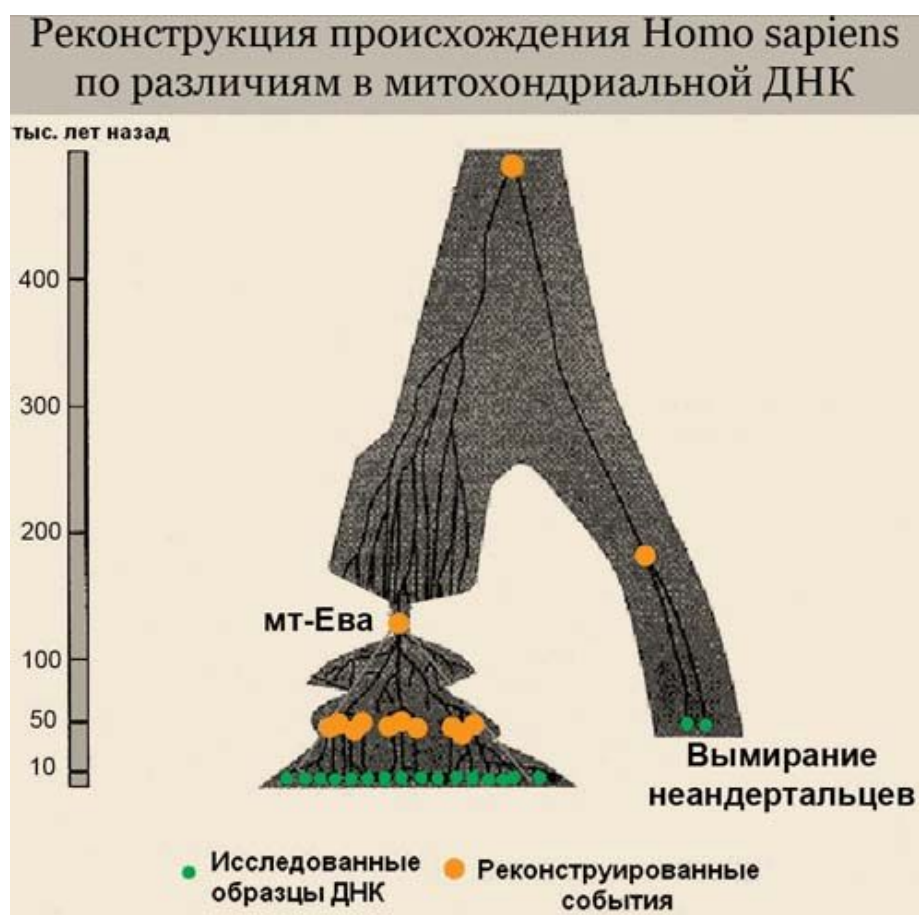

*Рис. 159.* «Бутылочное горлышко» в эволюции человека (по исследованиям мтДНК)



Споры вокруг исследований по мтДНК не стихают. Кто-то абсолютно уверен в их результативности и уже «вычисляет» пути и периоды расселения людей по планете. А кто-то считает их чистой профанацией и откровенной подгонкой под уже имеющиеся версии этого самого расселения...

Надо сказать, что основания для скептицизма в весьма категоричных выводах митохондриальных исследований действительно есть. Дело в том, что в саму методику этих исследований заложено предположение о более-менее равномерном возникновении мутаций и используется некое «среднее значение» по этому параметру. Фактически возможность резких скачков генных мутаций остается вне анализа в рамках этой методики. Что приводит в итоге к очень большим сомнениям в надежности получаемых датировок тех или иных событий.

Честно говоря, я весьма скептически отношусь к эффективности митохондриальных исследований, которая сильно преувеличена ажиотажем, раздутым средствами массовой информации вокруг результатов этих исследований. Косвенным показателем того, что к этим результатам надо относиться со здравым скептицизмом, является то, что разные группы исследователей по этой методике получают разные «прародины» и сильно отличающиеся друг от друга «волны миграции».

Но если количественные оценки и сомнительны, то качественный результат митохондриальных исследований, на мой взгляд, заслуживает очень серьезного внимания. Я имею в виду вывод о прохождении человечеством в относительно недалеком прошлом некоего узкого «бутылочного горлышка».

Получается, что **эволюционная теория на базе выводов современных исследований указывает на очень и очень малый состав человеческой популяции в некий момент времени, имевший «ключевое значение»**. По некоторым оценкам, мы являемся потомками такой группы, которая в этот момент насчитывала всего от 20 до 2000 особей!..

Но ведь о том же самом говорят и шумерские предания о создании человека «богами» в ходе генетических экспериментов. И даже численность первой «массовой партии» – четырнадцать «клонов Адама» (семь мужчин, семь женщин) – по порядку величины совпадает с нижней границей в оценках учеными численности популяции в момент прохождения «бутылочного горлышка»!..

Более того. Исследования по мтДНК указывают вообще на некую единичную «Еву» (и единичного «Адама»). Но именно об этом говорят и древние шумерские предания – клонировали ведь единичный удачный экземпляр!..

Современные исследователи говорят о мутациях. Но в свете рассматриваемой нами проблемы стоит задаться вопросом: **а мутации ли это в полном смысле этого слова?!**

В рамках сугубо эволюционной теории иного и предположить невозможно. Однако в качестве факта можно констатировать лишь отличие того или иного участка ДНК у одного образца от соответствующего участка ДНК другого образца. Мутация в данном случае – это уже трактовка. И если с фактом не поспоришь, то трактовка-то вполне может ошибаться!..

Мы же не присутствовали при событиях многотысячелетней давности. Мы наблюдаем ведь только последствия этих событий. Что мы увидим, если произошли мутации?.. Мы увидим отличия в структуре ДНК. А что мы увидим, если имело место смешение генов богов и «земных заготовок»?.. Мы увидим абсолютно тоже самое! То есть отличия в структуре ДНК!..

На самом деле получается, что **мы имеем один и тот же набор эмпирически установленных фактов, объясняемый двумя разными теориями**. Причем гипотеза «создания» человека в качестве гибрида «местной заготовки» и инопланетного «бога» ничуть не хуже объясняет имеющиеся факты, чем эволюционная гипотеза. И более того, «гибридная» версия вдобавок объясняет и те указанные ранее «странности»,

которые эволюционная теория объяснить сейчас не может. Ведь особенности и волосяного покрова, и устройства системы репродукции человека вполне укладываются в версию либо побочного, либо даже целенаправленного результата генетических экспериментов...

Как ни парадоксально, но версия, изложенная в древних шумерских преданиях, вовсе не противоречит эволюционной теории как таковой. Напомним: перед началом экспериментов Энки упоминает о том, что нужное богам существо уже есть – то есть о том, что на Земле уже имеется в наличии «естественный полуфабрикат», «заготовка», которую достаточно лишь немного модифицировать. Это указывает как раз на то, что человек создавался вовсе не «из ничего» (как это имеет место, например, в библейской версии), а на базе «местной мартышки», появившейся на планете в ходе все той же самой эволюции. Соответственно, и весомая часть как генов, так и следов древних мутаций через использованную «заготовку» неизбежно должна была перейти и перешла к полученному гибриду.

Шумерская версия «создания» человека на самом деле лишь дополняет и расширяет эволюционную теорию, допуская **фактор внешнего вмешательства**, который эволюционной теорией просто не учитывается. И результаты нашей собственной практики в области искусственной селекции, генной инженерии и клонирования предоставляют нам вполне осязаемые и конкретные примеры влияния того самого фактора внешнего вмешательства, который не учитывает эволюционная теория. Так почему бы нам не учесть воздействие в прошлом такого фактора и на нас самих?!

Кто-то может вспомнить про бритву Оккама – не изобретай дополнительных сущностей без особой на то необходимости. Дескать, зачем нужно приплетать сюда инопланетян, если и теория эволюции в общем не так уж и плоха. Но в данном случае мы имеем не просто две параллельные версии для общего массива фактов. Мы имеем прямое утверждение древних легенд и преданий, что права не «голая» теория эволюции, а ее расширенный вариант – то есть теория «гибридного создания» человека. И если учесть, что в одних вопросах «гибридная» версия чуть лучше объясняет факты, в других – чуть лучше, в третьих – чуть лучше, то количество постепенно переходит и в качество. Древние легенды и предания, похоже, и в этот раз говорят правду.

И если вспомнить Стругацких, то по их терминологии мы имеем дело уже не с легеньким, а с весьма сильным и устойчивым запахом серы...

Немаловажен здесь и вопрос о том, когда же именно произошло «создание человека», то есть когда была произведена гибридизация. Ведь если бы она имела место, скажем, на самой ранней стадии эволюции человека, то есть миллионы лет назад, то было бы не столь уж и важно – имела она на самом деле место или нет. Это была бы проблема, пожалуй, только теории эволюции.

Однако митохондриальные исследования указывают на гораздо более позднее время: в диапазоне от 200 до 100 тысяч лет назад. Примерно на то же время указывают и сравнительные исследования генома шимпанзе и человека. Вдобавок, анализируя и сопоставляя последовательности ДНК, ученые нашли в человеческом геноме шесть областей, которые имеют явные «отметки» мощных изменений, случившихся опять-таки за последние 250 тысяч лет. Речь идет о мутациях, которые распространяются по всему виду в пределах всего нескольких сотен поколений, превращаясь, таким образом, в норму. Это очень быстрые эволюционные изменения.

Между тем разовое и одномоментное внешнее воздействие на гены в ходе той же гибридизации, будет оставлять след, производящий впечатление неких мутаций, но для этого уже не будет требоваться такое же количество времени, какое необходимо для получения тех же изменений в ходе естественных эволюционных изменений (ведь мутации – процесс, довольно растянутый во времени). Следовательно, момент

«создания человека» мог быть существенно позже, нежели это получается из исследований особенностей ДНК. Таким образом речь идет о событиях, имевших место ориентировочно, скажем, всего 30-100 тысяч лет назад.

А если учесть проблему быстрого роста волос (что могло явиться просто побочным эффектом при «гибридизации»), то придется сместиться в еще более близкое время – в период 20-50 тысяч лет назад, поскольку именно к этому времени относятся первые инструменты, более-менее подходящие для решения этой проблемы, то есть для подрезания слишком быстро отрастающих волос. Таким образом мы оказываемся в определенном смысле слова уже в непосредственной близости к событию, связанному с вмешательством со стороны!..

И это ставит проблему в разряд весьма актуальных. Причем актуальность увеличивается и тем, что абсолютно не ясно, что же привело к исчезновению с лица нашей планеты всех других видов гоминидов. Ведь как указывалось ранее, всего 50 тысяч лет назад (обратите внимание: все те же 50 тысяч лет!!!) на Земле параллельно существовало аж четыре самостоятельных вида, три из которых исчезли по абсолютно неизвестным для современной науки причинам. Версий их исчезновения много, но ни одна из них не выдерживает сколь-нибудь серьезной критики.

Нельзя, конечно, утверждать, что это было результатом деятельности «богов» – то есть инопланетной цивилизации, которая решила по каким-то причинам произвести «зачистку территории» под новый «гибридный» вид или для чего-то еще. Каких-либо археологических свидетельств геноцида подобного масштаба пока не обнаружено, да и мифы по этому поводу хранят полное молчание. Но и полностью исключить подобный вариант развития событий абсолютно нельзя...

\* \* \*

## **Монстры и чудовища**

Ранее мы лишь вскользь затронули один весьма любопытный момент, связанный с процессом создания человека. Об этом моменте в древних легендах и преданиях говорится как о неудачном периоде экспериментирования богов, в ходе которого получались «дефектные» образцы. Но если в ранних шумерских текстах речь идет только о в той или иной степени неполноценных гоминидах (недержание мочи, больная печень, неспособность говорить, ходить или рожать и тому подобное), то в более поздних преданиях неудачные варианты описываются более впечатляюще. Ситчин, например, упоминает Бероса, согласно которому бог Бел («владыка») производил на свет различных «ужасных существ, созданных по принципу удвоения».

«Появились люди с двумя крыльями, некоторые с четырьмя лицами. У них было одно тело, но две головы: одна голова мужчины, а другая – женщины. Также и некоторые другие органы были мужскими и женскими. Видели также и других людей, у которых были козлиные копыта и рога. У иных – копыта лошадиные. Были также и такие, задние ноги которых были, как у лошади, передние же – как у человека; видом они походили на гипокентавров. Были среди них и быки с человеческими головами, и собаки с одной головой и четырьмя телами, а с хвостами рыб. Лошади же имели голову собаки; и другие встречались люди и звери с головою и телом лошади и рыбьими хвостами и плавниками. В общем, были разные твари с телом и конечностями всякого известного животного... Изображения их сохранились на стенах храма Бела, что в Вавилоне» (Берос).

Можно было бы списать это на постепенное искажение первоначальной информации, достигшее гипертрофированных размеров. Или на безудержные фантазии жителей Вавилона, как это привыкли делать историки. Однако смущает несколько обстоятельств.

Во-первых, подобные и даже более экзотические монстры и чудовища встречаются в древних легендах и преданиях совершенно разных регионов нашей планеты. Практически везде... Обычно это списывают на некое «воплощение в образах» первобытных страхов, но так ли это?..

Во-вторых, в подавляющем большинстве случаев эти монстры и чудовища являются порождением именно небесных богов.

И в-третьих, странные создания появляются чаще всего в результате «скрещивания» богов с кем-то еще: либо «демонами», либо людьми. Речь идет по сути о гибридизации разных видов с помощью каких-то методов генной инженерии, на что указывает и Берос, упоминая о «принципе удвоения». «Удвоение» можно понимать и как клонирование – процесс, тесно связанный с той же генной инженерией.

Может ли вообще стоять за подобными фантастическими образами древних преданий некая реальность?.. Причем реальность, воплощенная в материальном и осязаемом виде?..

А почему бы и нет?!

Если боги экспериментировали с «говорящими мартышками» (или, по другой терминологии, с «местной заготовкой для создания людей»), то почему бы им не проводить аналогичных экспериментов и с другими представителями животного мира?.. Хотя бы в целях отработки самих технологий генной инженерии или просто из любопытства...

Мы же (как упоминалось ранее) получали различных монстров в ходе именно такой отработки технологий в ходе генетических экспериментов во второй половине XX века...

Однако для того, чтобы принимать возможность подобных действий инопланетной цивилизации хотя бы в качестве рабочей версии, недостаточно сугубо теоретических рассуждений – нужны факты. Есть ли такие факты?..

Считать некими подтверждениями реальности существования монстров и чудовищ их изображения на различных древних артефактах (как это делается чаще всего в альтернативной литературе), строго говоря, нельзя. Это запросто может быть всего лишь образным выражением фантазий древних художников. Единственными, но и зато самыми весомыми фактами могут быть только материальные и осязаемые останки «странных» существ. Однако тут мы сталкиваемся с целым рядом трудностей, имеющих как объективные так и субъективные причины.

Как следует, например, из тех же шумерских текстов, в которых мы имеем наиболее детальное описание генетических экспериментов богов, **результаты этих экспериментов носили «штучный» характер.** «Тиражирования» удостоился лишь человек в конечном своем варианте. И даже если предположить, что монстры и чудовища создавались не в единичном количестве, а некими (небольшими) партиями, и что какая-то часть из них оказалась способной к размножению и продолжению рода на протяжении какого-то времени, все равно мы приходим к тому, что останков подобных экспериментов должно быть очень и очень мало. Соответственно и найти их крайне непросто...

Более того. Крайне редки случаи, когда останки сохраняются в сколь-нибудь целостном виде. Палеонтологам чаще всего приходится сталкиваться лишь с фрагментарными находками, по которым уже в дальнейшем внешний облик «хозяина» останков «восстанавливается» (а точнее: достраивается) на основе аналогии с известными видами. Так, например, мнение об особенностях некоторых видов



гоминидов, считающихся предками человека, составлено на основе всего одной или нескольких сохранившихся костей.

Ясно, что если палеонтолог найдет, скажем, череп или кость руки кентавра (гибрида лошади и человека), то он «уверенно» придет к выводу, что обнаружил останки гоминида или даже человека; а если найдет что-то из скелета нижней части этого кентавра, то столь же «уверенно» заключит, что имеет дело с останками лошади. Пусть даже эти останки и будут обладать какими-то «странностями» – их легко будет списать на какой-нибудь новый вид или подвид. А если найдутся вместе останки «верха» и «низа» кентавра, то запросто может быть сделан «вывод», что обнаружено захоронение человека с его любимой лошастью...

Так что доказательствами реального существования в прошлом чудовищ и монстров могут быть либо в достаточной мере целостные их останки, либо такие фрагменты, которые никоим образом не вписываются вообще ни в какие представления о живых видах на Земле.

Скажу сразу: искать информацию о подобных находках в академической литературе, по крайней мере доступной широким массам, абсолютно бесполезно. Ее там нет и быть не может, поскольку такие находки никак не вписываются в принятую научной общественностью картину эволюции жизни на нашей планете, и никто не допустит публикации в серьезных академических изданиях информации о них. Доступа к каким-либо «секретным документам» типа «Х-файлов» (если они и существует в каком-то виде) у нас нет. Поэтому придется ориентироваться на источники, достоверность которых вызывает определенные сомнения. Но иного выбора у нас, к сожалению, нет...

\* \* \*

Приводимое ниже представляет собой компиляцию из различных источников – статей на русском и болгарском языке, а также одной из передач болгарского телевидения, содержание которой мне пересказал один из болгарских посетителей сайта Лаборатории Альтернативной Истории (где ныне можно увидеть цветные и хорошие фото находки, пересланные этим посетителем).

21 мая 2001 года жителем города Пловдива Романом Генчевым в Восточных Родобах (горы в Болгарии) был найден загадочный череп.

История находки окутана мистикой. Генчев утверждает, что во сне ему неоднократно являлись пятеро белых мужчин с седыми волосами и в металлической одежде. Они указали ему, куда пойти, чтобы взять нечто, что «замкнет обруч времени». Мужчина вместе с супругой и одним другом пошел в указанное место, где нашел на камне таинственный череп. Вес черепа 250 граммов, у него очень легкие кости, плоский панцирь, шесть отверстий, он без рта и с большим объемом черепной коробки. Размер черепа с голову младенца.

Археолог Болгарской академии наук Катя Маламет заявила, что никогда прежде не видела подобного экземпляра. По мнению антрополога профессора Йордана Йорданова, такой конструкции черепа нет ни у известных гуманоидов, ни у кого-то и из их предков за период на 30 миллионов лет назад.

Естественно, что уфологи тут же предположили инопланетное происхождение черепа. А известный болгарский экстрасенс Кубрат Томов и руководитель Болгарской ассоциации по изучению параконтактов Марин Найденов заявили, что найденный череп является лабораторным продуктом Атлантов, созданным 10 или 20 тысяч лет назад, и что созданное существо должно было служить человеку...

Этим, собственно, и исчерпывались все сообщения средств массовой информации о диковинной находке.

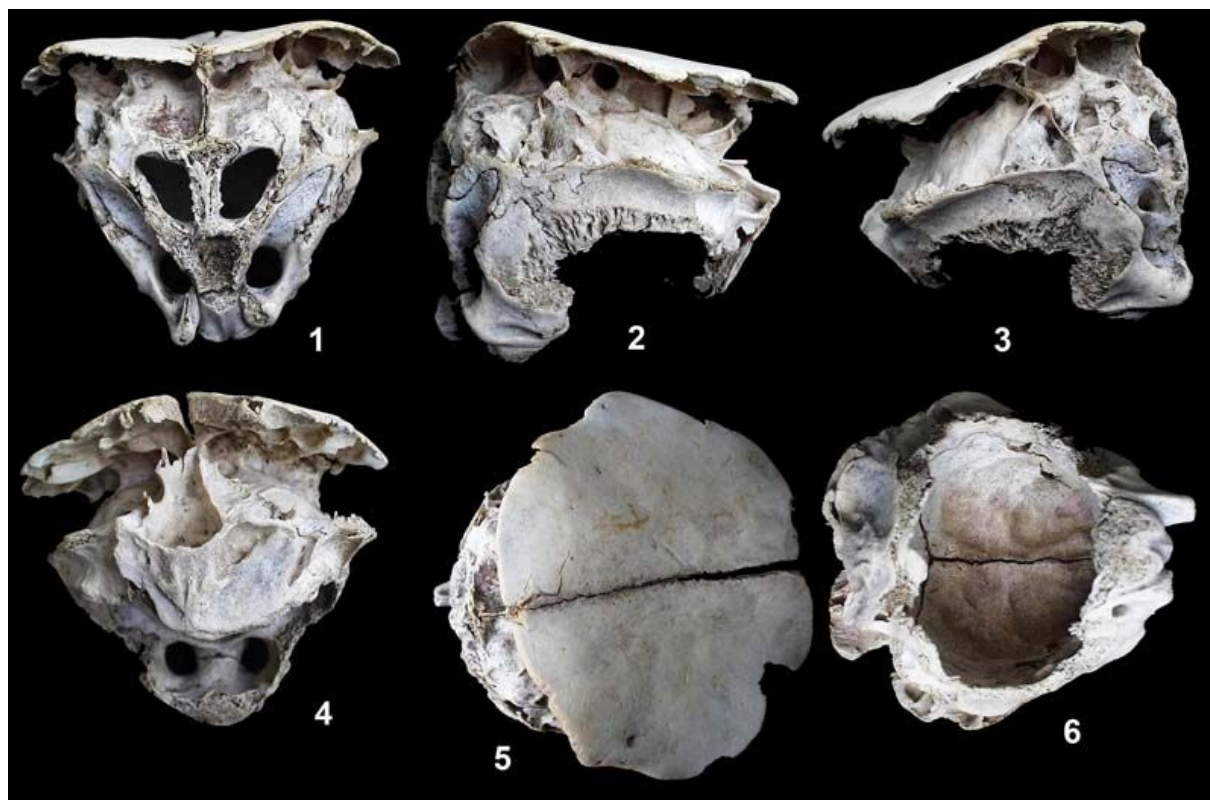

**Рис. 160.** Загадочный череп, найденный в Болгарии  
(вид: 1 – анфас, 2 – слева, 3 – справа, 4 – сзади, 5 – сверху, 6 – снизу).

Однако обладатель находки Роман Генчев не ограничился лишь ознакомлением с ней некоторых специалистов. По его инициативе был проведен ряд тестов на черепе. Исследования были завершены в июле 2002 года. Общий вывод этой серии научных исследований заключался в следующем: какие-либо доказательства земного происхождения находки отсутствуют – о чем и сообщило болгарское телевидение своим зрителям 20 октября 2002 года.

Сравнительный анализ, проведенный доцентом-доктором Даниело Пешевым – специалистом в области эволюции и сравнительной анатомии в Софийском университете, завершился выводом, что животные с подобным устройством черепа или с близким к нему на Земле не существуют.

Рентгенолог профессор Ангел Томов также проанализировал находку и пришел к заключению, что «подобное структурирование и скульптурирование черепа не имеет аналогов у позвоночных животных».

Стамен Стаменов, генеральный директор Болгарской национальной ассоциации «Феномены» утверждает, что был проведен и ДНК-тест черепа: «Думаю, что он был проведен в одной из лабораторий МВД, и поэтому мы не можем взять результаты, но такой анализ проводился. ДНК внеземного происхождения, как это уже показал рентгеновский анализ, а также палеонтологический анализ. И вообще серьезные специалисты категорически поддерживают гипотезу внеземного происхождения черепа».

Придирчивый читатель может сказать: это явно относится к вопросу об инопланетных цивилизациях, но какое отношение находка может иметь к теме генетических экспериментов «богов»?..

Но если такие эксперименты действительно имели место, то почему мы должны рассматривать лишь вариант, что «боги» создавали гибриды на базе исключительно только местных видов?.. Инопланетная цивилизация вполне могла (и имела на то

возможности) использовать в экспериментах и взеземные виды. По крайней мере такой вариант полностью исключить нельзя. Тем более, что это мог быть, скажем, вид с их родной планеты, который был для них более понятен, и особенности которого они могли изучить досконально.

Как бы то ни было, в глазах наших далеких предков обладатель подобного черепа запросто мог выглядеть тем самым монстром или чудовищем, упоминание о котором они могли сохранить в своих легендах и преданиях.

А на мой взгляд, он очень похож на череп того инопланетянина, который бьется со Шварцнегером в фильме «Хищник». И уж симпатичным его точно не назовешь...

\* \* \*

Но приведу еще один – более «приземленный» – пример.

В журнале «Наука и религия» (№ 8, 2003 г.) было приведено следующее сообщение:

«В 1999 году британские палеонтологи обнаружили в пустыне Гоби (Уулах, Южная Монголия) в горной породе возрастом 45 млн. лет окаменевшие останки некоего человекоподобного существа с весьма специфическим строением тела. Его черепная коробка по целому ряду признаков указывает на близкое родство с первыми человекообразными обезьянами, жившими 6-8 млн. лет назад. Другие антропологические признаки явно позволяют связать находку с высокоразвитым Homo Sapiens. Особенности строения черепа бесспорно свидетельствуют, что это существо было в определенной степени разумным, так как обладало органами речи, и следовательно могло говорить (оценка разумности проводилась по этому параметру). Строение скелета этого существа близко человеческому. Вот только кисти рук несоразмерно велики. Причины такой аномалии непонятны. И еще – рост этого гуманоида – около 15 метров. Нижние конечности порядка семи метров в длину...

Американские палеонтологи в целом скептически относятся к находке. Доктор Аллен Паркер, считающийся знатоком в этих вопросах, с присущим ему упрямством заявил: пусть это звучит банально, но этого не может быть, потому что не может быть никогда. Журнал Nature высказал предположение, что находка в Уулахе – высокопрофессиональная и дорогостоящая мистификация, созданная талантливыми специалистами.

А вот доктор Тоунс из Великобритании более современен и реалистичен, нежели его американские коллеги. «Возможно, и даже скорее всего – утверждает он, – мы имеем дело не с вымершей миллионы лет назад человеческой расой, а с чем-то иным, несвойственным нашей природе». Уфологов безусловно такая позиция порадует.

На страницах британской газеты Глоуб палеонтолог Даниэл Стэнфорд по другому оценивает событие: «похоже нам придется пересмотреть всю известную человечеству историю планеты. То, что мы обнаружили, полностью противоречит существовавшей до сего дня научной картине мира».

По словам Стэнфорда, окаменевшие останки исполина были найдены случайно. Экспедиция исследовала кладбище динозавров в

труднодоступном горном ущелье и здесь перед одним из палеонтологов внезапно открылась стена с отложениями, на которой ясно виден скелет умершего десятки миллионов лет назад гиганта. В пользу достоверности находки говорят и местные предания о костлявом демоне, живущем в ущелье».



*Рис. 161. Находка британских палеонтологов в пустыне Гоби.*

Только представьте себе «талантливых специалистов», которые создают ради шутки или славы «высокопрофессиональную и дорогостоящую мистификацию» и закапывают ее (так тщательно, что даже специалисты не замечают никаких следов недавнего нарушения слоев) в слабой надежде на то, что археологическая экспедиция все-таки обнаружит эту «мистификацию». Ведь, как это подчеркивается в заметке, находка сделана совершенно случайно.

Достаточно очевидно, что подобные действия «мистификаторов» не вписываются ни в какие рамки здравого смысла. Другое дело, что возраст находки не согласуется с предполагаемыми сроками экспериментов богов по созданию человека. Впрочем, датировки вообще очень часто вызывают массу вопросов. Но монстр-то налицо!.. Точнее: его останки...

Обращает на себя внимание очень большой рост чудовища. И если эта информация о реальной находке, то подобная особь – просто поразительный экземпляр. Нельзя



сказать, что других гигантов не находили, но они все-таки существенно меньших размеров.

«В 1999 году на западном берегу кенийского озера Туркан найдены останки прямоходящего существа, жившего 4 млн. лет назад. Его череп представлен в марте журналом «Nature». По морфологическим признакам это существо значительно ближе к человеку, чем те «предки людей», которые жили 30 тысяч лет назад» («Спид-инфо», № 9, 2001г.).

Источник, честно говоря, весьма сомнительный, но фото впечатляет...

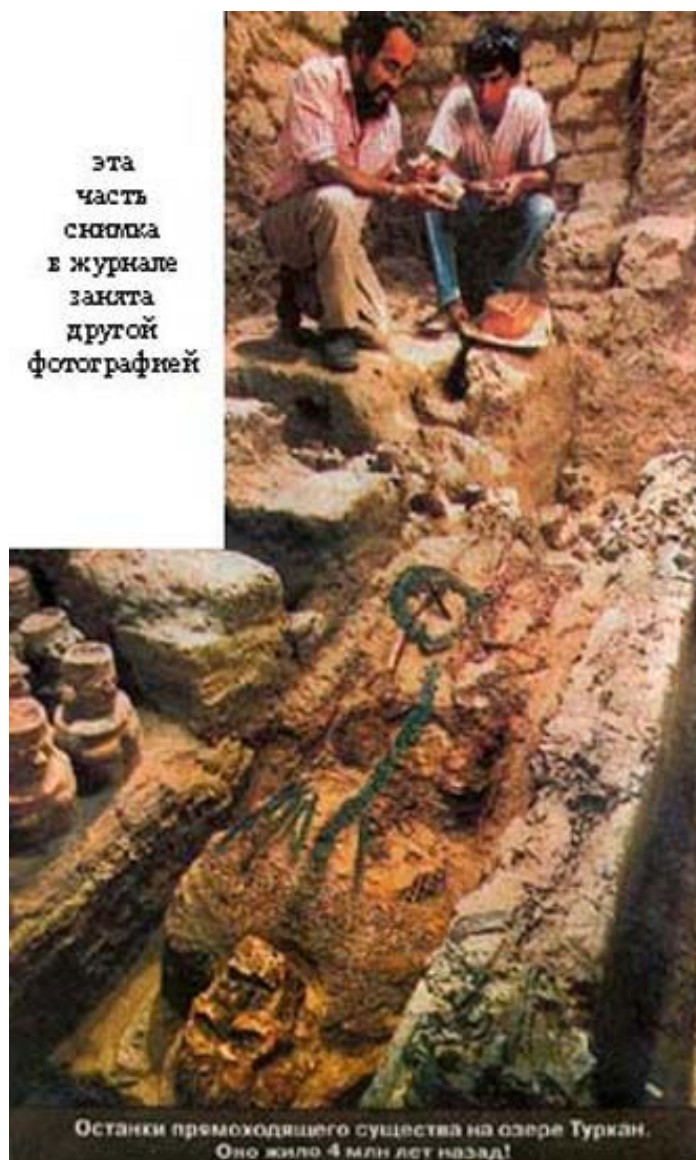

*Рис. 162. Останки прямоходящего существа на озере Туркан.*

Хотя предположительный возраст находки возле озера Туркан, оцениваемый в 4 миллиона лет, существенно меньше 45 миллионов лет, указываемых для находки в Гоби, все-таки и это намного больше предполагаемого времени генетических экспериментов богов. Да и монстром турканскую находку можно назвать с большой натяжкой. Скорее – просто гигантом...

Однако обращает на себя внимание одна и та же деталь, упоминаемая обоих случаях, а именно – близость по морфологическим признакам к современному человеку!..

\* \* \*

Гиганты в древней мифологии тоже упоминаются очень часто. Но и не только в легендах и преданиях, а и в археологии тоже. Тут они фигурируют под названием «гигантопитеки».

О существовании гигантопитеков человечество узнало в 1935 году, когда немецкий палеонтолог Ральф фон Кенигсвальд обнаружил в одной из гонконгских аптек пожелтевшие зубы огромного примата, продававшиеся в качестве лечебных «драконьих зубов». Гипотетический примат получил название *Gigantopithecus blacki*, и вот уже 80 лет он будоражит умы как научного мира, так и простых людей. А простор для фантазии есть – ведь до сих пор в руках палеонтологов всего лишь горсточка зубов и несколько челюстей предполагаемых представителей этого вида.

Ранее считалось, что гигантопитеки появились 10 миллионов лет назад (в некоторых источниках встречается цифра в 2,5 миллиона лет) и вымерли еще за 500 тысяч лет до настоящего времени. Но недавно в новостных лентах Интернета появилось следующее сообщение:

«По мнению профессора Ринка, датировавшего останки гигантской обезьяны вида *Gigantopithecus blacki*, крупнейшего из всех известных науке приматов, гигантопитеки обитали на юго-востоке азиатского континента в течение примерно миллиона лет и вымерли сравнительно недавно – всего 100 тысяч лет назад. (Методика датировки включала электронный спиновый резонанс и измерение относительного содержания долгоживущих изотопов урана-238.) Все это время они делили Землю с нашими предками и сошли со сцены примерно тогда, когда на нее спустился с деревьев вид *Homo sapiens*».

Единого мнения у палеонтологов нет, но большинство ныне относит гигантопитеков не столько к предкам (пусть и непрямым) человека, сколько к тупиковой ветви приматов. Один из аргументов в основе этого заключения – гигантопитеки не пользовались инструментами.

Любопытно: как можно было сделать такой вывод по горсточке зубов и нескольким челюстям?!

Отмечу попутно, что из целого ряда последних реконструкций эволюционного древа человека гигантопитек вообще просто исчез, а упоминания о нем в академических изданиях постепенно сходят на нет...

Но допустим, что гигантопитек – действительно больше обезьяна, чем человек. Можно ли считать подобную обезьяну монстром?.. В глазах наших предков – вполне... И возраст в 100 тысяч лет уже гораздо ближе к периоду генетических экспериментов богов, если не совпадает с ним!..

Однако есть и явно более молодые находки гигантов.

В конце XIX века в Ирландии, в графстве Антрим, была найдена мумия высотой в 3,70 метра. Примечательно, что у найденного существа было по 6 пальцев на каждой конечности!.. Мумия демонстрировалась на выставках в Дублине, Ливерпуле и Манчестере. В дальнейшем следы ее потерялись. Осталась лишь фотография, опубликованная в декабре 1895 года в один из британских журналов. На фотографии мумия располагается на фоне товарного вагона, заметно превышая его по высоте...



*Рис. 163. Мумия гиганта, найденная в Ирландии.*



В конце 1950-х в ходе дорожного строительства на юго-востоке Турции в долине Евфрата был раскопан ряд захоронений с остатками гигантского размера. В двух были обнаружены бедренные кости около 120 сантиметров длиной. Джо Тейлор, директор Музея окаменелостей в Кросбайтоне (штат Техас, США), провел реконструкцию. Владелец бедренной кости подобного размера имел рост порядка 14-16 футов (около 5 метров) и размер стопы 20-22 дюйма (почти полметра!). При ходьбе пальцы его рук находились над землей на высоте 6 футов...

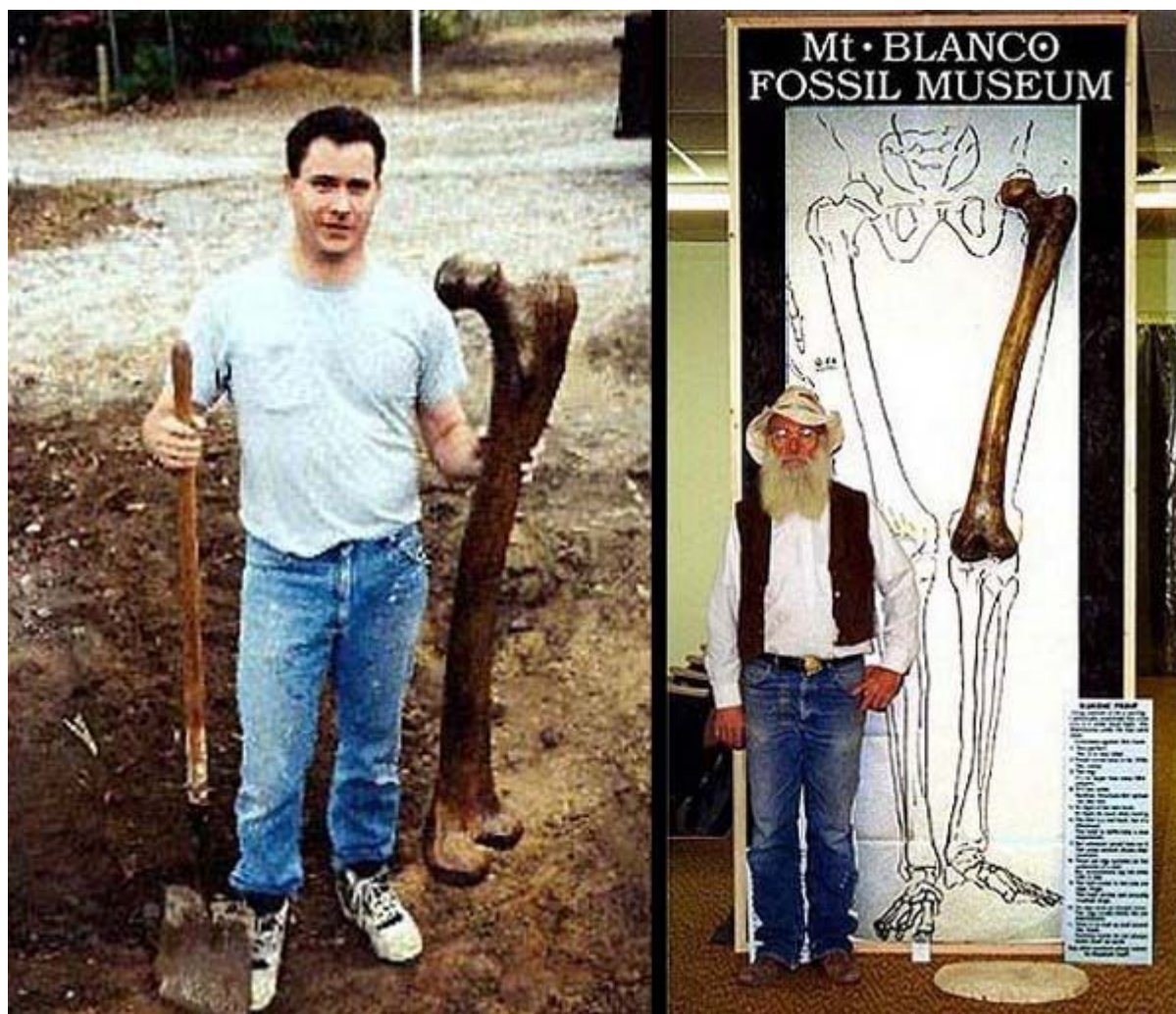

*Рис. 164. Гигантская бедренная кость, найденная в Турции.*



В 2004 году в рамках передачи «Подводный мир Андрея Макаревича» на Первом канале российского телевидения был показан фильм «Невозможный Нан-Мадол», в котором рассказывалось об удивительных древних руинах на острове Понапе в Микронезии. Мне, к сожалению, не довелось принять непосредственное участие в экспедиции, но я выступал в роли автора сценария к данному фильму, так что имею некоторое отношение к описываемому далее.

В ходе экспедиции съемочная группа встретила очевидцем раскопок, которые проводили на острове Понапе американские археологи в 70-х годах XX века. Этот очевидец из числа местных жителей ныне является владельцем участка, на котором было найдено несколько захоронений. Археологи нашли кости, очень похожие на человеческие, но в два раза больше по размерам!.. Нашли, обмеряли... положили на место и закопали!

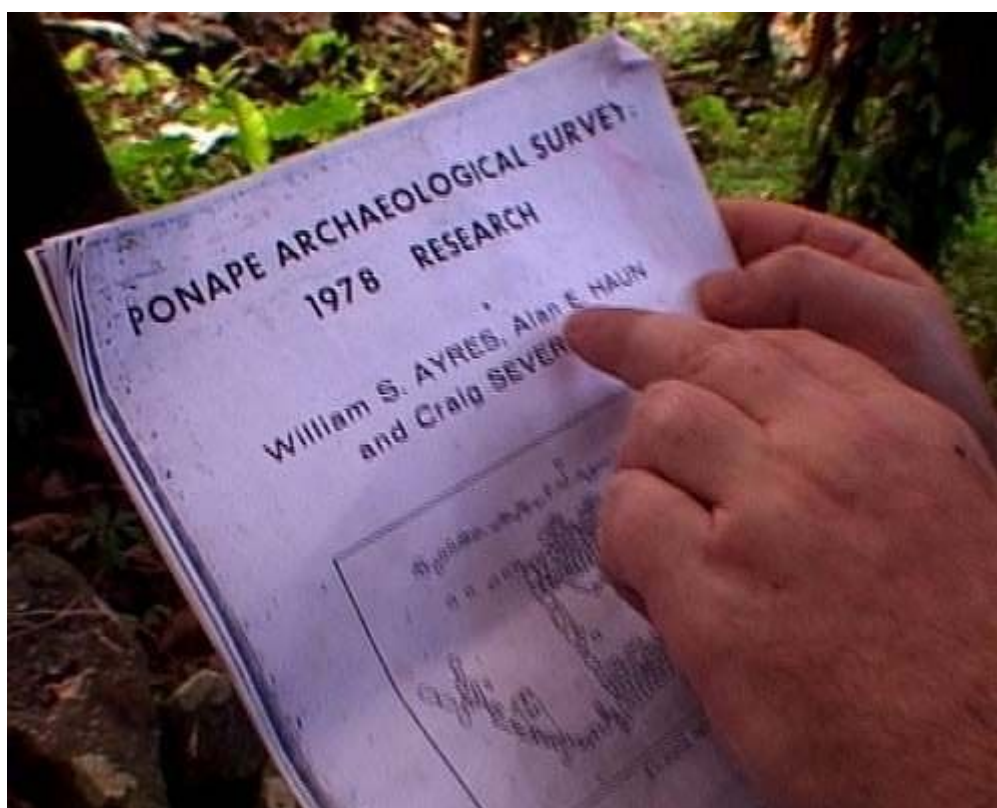

*Рис. 165. Титульный лист археологического отчета (кадр из фильма).*

Очевидец продемонстрировал копию титульного листа отчета, из которого следовало, что работы были завершены в 1978 году, а руководили работами William S. Ayres, Alan E. Naun и Craig Severance (на приведенной иллюстрации часть последней фамилии закрыта пальцем того самого очевидца).

Естественно, подобный рассказ не мог не заинтересовать членов экспедиции. Как не мог и не вызвать определенного недоверия. И надо отдать должное Андрею Макаревичу и Марку Гарберу, которые, несмотря на сильный дефицит времени, смогли все-таки найти сам отчет об археологических работах. Все, что там было написано в отношении этих странных костей: «long bone, unidentified – 5», то есть «длинные кости, неопознанные в количестве 5 штук».

Что это за археологические исследования, когда не измеряется даже длина находок?.. Измерить должны были! И очевидец подтвердил – археологи измерили длину костей. Но почему тогда они не указали размеры костей в отчете?..

Все становится банальным и понятным, если учесть, что наука тоже давно стала бизнесом. Бизнесом со своими правилами, и правилами порой весьма жесткими. Что стало бы с этими археологами, если бы они в официальном отчете указали реальную большую длину находок?.. Они бы запросто могли поставить крест на своей научной карьере. И уж точно – не получили бы средств на свои дальнейшие исследования и экспедиции. Многие ли способны на такой «подвиг ради науки»?..

Что написано пером – не вырубишь и топором... А так – приехали домой, рассказали по секрету родственникам и знакомым, и тишь да гладь...

И это – далеко не единственный пример отказа от объективной регистрации реальных фактов и учета их в реконструкции прошлого. Вот и получается, что академическая наука уже давно занимается не восстановлением действительной истории, а только развитием принятой догмы, оставляя без внимания целый пласт данных.

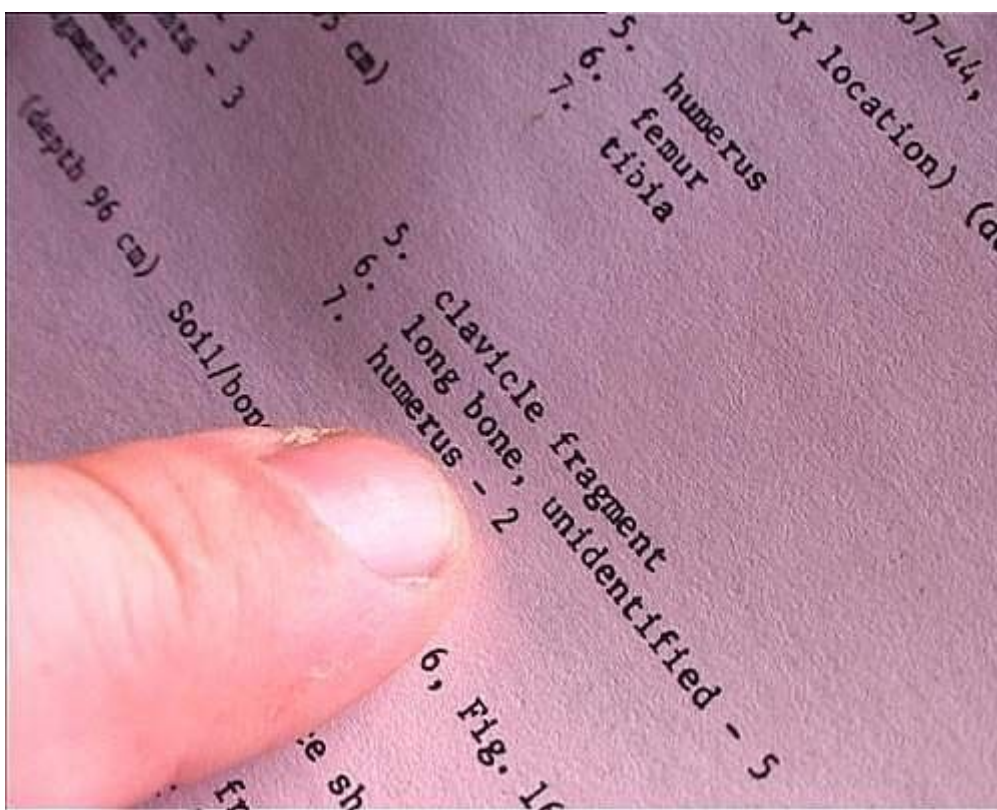

*Рис. 166. Лист археологического отчета (кадр из фильма).*

По свидетельству очевидца, глубина захоронений была относительно невелика. Поэтому останки должны быть сравнительно молодыми...

Любопытно, что на самом острове Понапе сохранились легенды о существах большого роста. Были они дикими и злобными, и постоянно вредили людям. Но однажды нашелся «герой», который встал на защиту людей и истребил всех гигантов...

\* \* \*

Как видим, если и не удастся найти четких доказательств утверждения древних легенд и преданий о неких монстрах и чудовищах, порожденных в ходе генетических экспериментов инопланетных богов, то странных находок весьма немало. Ведь надо учесть, что здесь приведены данные только о небольшой их части – о тех находках, информация о которых представляется более-менее надежной.

Но в целом, конечно, данный вопрос пока так и остается открытым. Скорее всего до тех пор, пока не откроются закрома археологических и палеонтологических музеев для целенаправленных поисков всех «за» и «против» версии, приводимой в легендах и преданиях наших предков.

\* \* \*

### **Жестокие эксперименты**

Останков, которые бы подтверждали или хотя бы косвенно указывали на реальность проведения богами в древности экспериментов по скрещиванию разных видов, все-таки очень мало. Зато весьма немало других находок, которые свидетельствуют о том, что с созданием человека боги вовсе не закончили свои эксперименты и исследования. Только проводили они их уже на самом человеке. Причем исследования весьма жестокие (с нашей точки зрения). Я имею в виду проведение операций, связанных с трепанацией головы...

\* \* \*

Факт проведения успешных операций по трепанации в глубокой древности считается уже достоверно установленным, поскольку после них остаются весьма характерные следы, которые достаточно надежно выявляются специалистами. Во-первых, характер отверстий при трепанации резко отличается от ран, наносимых при ударе каким-либо оружием, – нет трещин в черепной коробке вокруг отверстия. И во-вторых, имеется возможность определенно устанавливать выживание пациента после такой операции. Хирурги и антропологи знают, что в случае удачной трепанации, то есть когда пациенту удастся не умереть, отверстие в черепе постепенно закрывается новой костной тканью. Если же на черепе следов заживления нет, это значит, что пациент скончался во время операции или вскоре после нее (и в этом случае возможны вдобавок следы костного воспаления по краям отверстия).

В самой трепанации в древние времена ничего особо удивительного нет. А некоторые операции были даже довольно широко распространены. Например, для понижения внутричерепного давления просверливались небольшие отверстия в задней части затылка. Кроме того, как отмечают исследователи, в древности считалось, что трепанация помогает избавиться от головных болей. Некоторые же наши предки полагали, что причиной эпилепсии и психических заболеваний являются злые духи и что, если сделать в черепе отверстие, они улетят.

Однако в силу того, что подобные операции все-таки чреватые очень серьезными негативными последствиями, в целом трепанацию делали достаточно редко. Между тем есть два региона на нашей планете, где трепанированные черепа обнаруживаются в таких количествах, которые скорее не характерны для обычной медицинской практики, а указывают прямо-таки на какое-то маниакальное увлечение этой сложной операцией. Это – Мезоамерика и центральный район тихоокеанского побережья в Южной Америке.



*Рис. 167. Трепанированные черепа (музей Ика, Перу).*

Судя по следам заращения отверстий (регенерации кости), люди, перенесшие эту неординарную операцию, как правило, выживали. И иногда трепанации осуществлялись даже по несколько раз на одну голову!..

«Известно несколько техник трепанации: постепенное соскабливание кости; выпиливание по кругу определенного участка черепа; высверливание по кругу дырочек и затем «вынимание крышечки». Как правило, диаметр отверстия составляет от 25 до 30 мм. Есть любопытные случаи, когда на черепе присутствуют следы нескольких последовательных трепанаций: рядом с первым, со следами заращения, отверстием было сделано второе, которое также начало закрываться. Однако древний хирург не утомился и впритык к этим двум выпилил третье отверстие. Эта попытка оказалась роковой – следов восстановления кости в этом случае не наблюдается. Операция проводилась на правой височной доле. Другой любопытный случай наблюдался на черепе с трепанацией прямо в центре темени – там, где экстрасенсы определяют выход главного энергетического канала. Нейрохирургам хорошо известно, что здесь расположен практически самый уязвимый участок мозга. Было ли это известно древнему сапотекскому врачу до начала операции, мы не



знаем. Уверены лишь в одном: смерть пациента была мгновенной» (Г.Ершова, «Древняя Америка: полет во времени и пространстве»).

В Мезоамерике максимальное количество трепанированных черепов найдено на территории Оахаки, где проживали сапотеки. Но и Оахаке очень далеко до того размаха, который был достигнут в южноамериканском Паракасе, где также широко использовались разные техники: выпиливались квадратные или прямоугольные пластинки, которые затем вынимались; высверливались дырочки по обрисованному кругу или же срезалась кость. Иногда отверстия закрывались тонкой золотой пластинкой. В Паракасе поставлен даже своеобразный «рекорд»: трепанированные черепа встречаются почти в половине случаев – от 40% до 60% найденных захоронений!!!

Такой высокий процент превышает все разумные пределы. Во-первых, даже при современном уровне развития знаний в нейрохирургии медики не спешат вскрывать череп пациенту. И количество людей, перенесших операции трепанации, у нас на несколько порядков меньше, чем в древнем Паракасе. И во-вторых, достаточно очевидно, что с продырявленной головой весьма проблематично заниматься активной деятельностью. А тут получается, что на довольно длительное время из процесса обеспечения племени всем необходимым неизбежно выпадали как сами «продырявленные», так и ухаживающие за ними (это не имеет принципиального значения для одиночных случаев, но для массовой практики трепанации данный фактор тоже нельзя сбрасывать со счетов).

Тогда чем же могли быть обусловлены подобные садо-мазохистские массовые помешательства?..

Обычно историки обходят стороной этот вопрос, констатируя лишь сам факт наличия трепанированных черепов. Хотя в последнее время появилась одна более-менее логичная версия.

«Большинство же трепанаций делалось в районе левой височной доли. Знаменитый энерготерапевт Л.П.Гримак считает, что таким способом древние, по всей видимости, пытались подавить левое полушарие головного мозга для естественной активации правого «экстрасенсорного» полушария, которое обладает чрезвычайно архаическими, так называемыми «паранормальными» способностями – такими, как ясновидение, видение будущего и т.п. Предсказания – то есть прогнозирование будущего – играли исключительную роль в индейских культурах. Одни, как, например, майя, предсказывали и прорицали при помощи растительных психоделиков в состоянии экстаза (это также форма активации правого полушария головного мозга), другие использовали для этих целей гипноз. Сапотеки же попытались решить проблему активации головного мозга самым кардинальным способом, достойным таких знаменитых нейрофизиологов, как И.П.Павлов или В.М.Бехтерев» (Г.Ершова, «Древняя Америка: полет во времени и пространстве»).

Однако данная гипотеза имеет целый ряд изъянов.

Во-первых, для достижения состояния измененного сознания нет никакого смысла прибегать к подобным радикальным способам, когда есть возможность добиться того же состояния гораздо более простым путем. Например, с помощью тех же психоделиков, которые с давних времен очень широко применялись как в Северной, так и в Южной Америке.

Во-вторых, ну сколько нужно прорицателей и гадателей на одно племя?.. Как показывают этнографические исследования, примитивные племена вполне обходятся одним-двумя шаманами. И даже те древние цивилизации, которые отошли от

полностью примитивного состояния, не могли позволить себе «роскошь» исключения из общественного процесса до половины населения, у которой в результате операций изменено сознание. Численность жрецов и прорицателей никогда не достигала подобных количеств.

И в-третьих, повсеместно шаманы, гадалки и прорицатели пользуются особым к себе отношением и занимают достаточно высокое положение в социальной иерархии (если в сообществе имеется социальное расслоение). А для трепанированных черепов на американских континентах прослеживается явно прямо противоположная тенденция!..

Скажем, в мезоамериканском Монте-Альбане (центр цивилизации сапотеков) археологи обнаружили немало покойников, в черепах которых еще при жизни были проделаны высверленные или вырезанные отверстия. Захоронения с трепанированными черепами отличались от обычных: как правило, их находили под полами маленьких жилищ, а сами жертвы древних нейрохирургических экспериментов относились к представителям низкого социального статуса.

В Южной Америке нередко встречаются случаи захоронения трепанированных голов отдельно от тела, к которому взамен головы приставляли тыкву. Для народов, верящих в загробную жизнь, подобное означает лишь одно – лишение покойника возможности этой самой загробной жизни!.. Совместимо ли подобное «необратимое наказание» с высоким социальным статусом?.. Возможно, конечно. Но не в массовых масштабах!..

Кстати, если бы трепанация проводилась в лечебных целях, следовало бы ожидать отсутствия подобного социального неравенства, и уж, по крайней мере, отсутствия социального перекоса именно в эту сторону. Столь сложные операции скорее проводились бы на представителях высших, а не низших социальных слоев общества...

И весьма показательным, что именно вполне ожидаемую картину социального перекоса мы можем наблюдать для другой процедуры, которые древние индейцы практиковали столь же широко. Речь идет о деформации черепа, которой, скажем, у майя подвергались в основном представители высших слоев...

Таким образом получается, что низшим сословиям доставалась трепанация, а представителям знати (или аристократии) – деформация черепа. И вот, что примечательно: среди деформированных черепов практически нет трепанированных. Они попадают буквально совсем в штучных количествах и представляют из себя скорее исключение, нежели правило...

\* \* \*

Очень странный обычай деформации головы у некоторых народов сохраняется даже до сих пор. При помощи различных ухищрений, которые сводятся к ограничению возможностей развития черепной коробки, представители этих народов добиваются неестественной формы головы. Поскольку рост черепной коробки происходит значительно медленнее, чем других костей скелета, и с возрастом кости черепа становятся менее податливы внешнему воздействию, для получения деформированной формы «скульпторам по живым головам» приходится «работать с материалом» достаточно длительное время и начинать с самого раннего детства. Подобную деформацию головы ныне практикуют племена Конго, Судана и островов Новые Гебриды (западная часть Тихого океана).



*Рис. 168. Деформация головы (Конго)*

Как показывают археологические находки, этот обычай был распространен достаточно широко и уходит своими корнями в глубокую древность. Характерно, что в некоторых местах практика деформации черепов носила массовый характер. Например, на острове Хайна, отделенном ныне от полуострова Юкатан узкой полоской воды от 10 до 100 метров, в одном из могильников было найдено 24 черепа взрослых человек. 13 из них были мужскими, из которых в восьми случаях присутствует черепная деформация. 11 черепов были женскими, из которых только в четырех случаях имеется намеренное изменение формы головы. В целом же соотношение деформированных и недеформированных черепов составляет 12:12, то есть ровно пополам. В большинстве

случаев деформация носит традиционный для майя лобно-затылочный характер, но иногда заходит даже на область носа.

Так же весьма распространено было деформирование черепов и в Южной Америке. Оно зафиксировано в целом ряде культур этого континента – Чавин, Лаурикоча, Паракас, Наска, Пуэрто-Моорин, у инков и других народов.

Таким образом, практика деформации головы имела в прошлом весьма широкую географию. При этом вполне прослеживается определенная закономерность: при всем разнообразии методов и способов воздействия на форму черепной коробки (от тугих повязок-шапочек до специальных деревянных приспособлений) явно доминирует стремление добиться лишь одного результата деформации – **вытянутой головы**. Нигде и никогда никто не стремился к другой форме...



*Рис. 169. Черепа со следами деформации (Ла-Пас, Боливия)*

Возникает вполне закономерный вопрос: каковы истоки столь массового (и **единообразного во всех регионах!**) стремления к удлинённой форме головы?.. Вопрос – далеко не праздный, если учесть данные современной медицины о том, что подобное воздействие на голову помимо причиняемых неудобств и неприятных ощущений способствует возникновению регулярных головных болей и серьезно увеличивает риск негативных последствий для психического и физического здоровья человека.

Историки не дают сколь-нибудь вразумительного ответа на этот вопрос, списывая все в лучшем случае на культовый обряд с непонятной мотивацией. Однако даже при всей силе воздействия религии и культа на весь образ жизни людей, ее явно недостаточно. Для подобного «фанатичного стремления к уродству» должен быть гораздо более мощный стимул. И стимул достаточно устойчивый, если учитывать повсеместность и длительность этой «традиции».

В последнее время все больше исследователей склоняются к нейрофизиологической версии. Дело в том, что изменение формы черепа оказывает влияние и на различные области коры головного мозга, что должно, по идее, способствовать определенным изменениям психики человека. Однако до сих пор все это находится только в области гипотетических предположений, а среди практикующих деформацию черепа племен что-то не замечено каких-либо особых положительных сдвигов в психических способностях. Да и служители культов



(шаманы и жрецы), для которых способности, например, впасть в транс или погружаться в медитацию весьма важны, к деформации черепа вовсе не стремятся, предпочитая менее радикальные средства...

И тут есть смысл обратить внимание на версию, которую выдвинул Дэникен – сторонник версии реального существования древних «богов», являвшихся представителями инопланетной цивилизации и, вполне возможно, обладавшими некоторыми физиологическими отличиями от представителей земной расы. В рамках этой версии, **боги имели вытянутую форму головы, и люди стремились «уподобиться богам».**

Есть ли для такой версии какие-нибудь объективные основания?..

Оказывается, есть. Среди черепов удлинённой формы в Южной Америке найдены и такие, которые вполне могут претендовать на роль черепов самих «богов»!

На эти черепа впервые серьёзное внимание обратил Роберт Коннолли во время своих поездок, в ходе которых он собирал различные материалы о древних цивилизациях. Обнаружение этих черепов стало неожиданностью для него самого. Роберт Коннолли в 1995 году издал фотографии этих черепов, а также результаты своих исследований на отдельном CD-ROM под названием «Поиск древней мудрости».

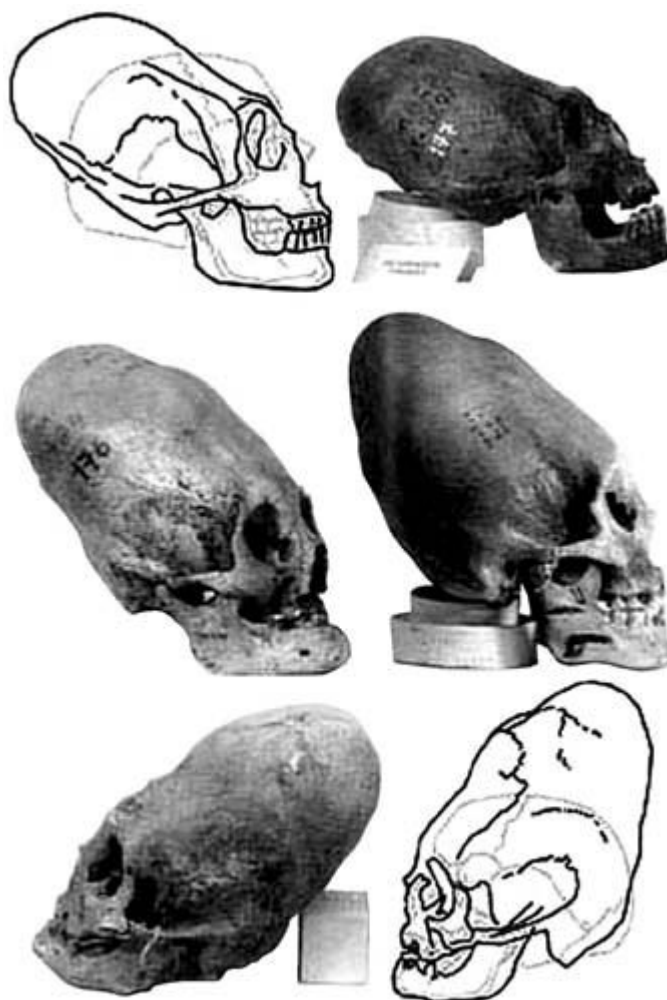

*Рис. 170. Аномальные черепа в сравнении с обычными*

Первое, что бросается в глаза – это аномальная форма и размеры, не имеющие ничего общего с черепом современного человека кроме самых основных черт («коробка» для мозга, челюсти, дырки для глаз и носа)...

Однако главное в том, что в ходе преднамеренной деформации можно изменить лишь форму черепной коробки, но никак не ее объем. А черепа, на которые обратил внимание Конолли, превышают по объему обычный человеческий череп почти в два раза (на прорисовках рядом с фото это видно)!..

Строго говоря, и среди людей встречаются случаи увеличенных размеров черепной коробки – при некоторых заболеваниях. Однако в случаях столь сильного отклонения головы от нормальных размеров люди близки к состоянию «овоща» и до взрослого состояния не доживают...

Более того, при искусственной деформации кости черепа на стыках чуть расходятся. Смещение не столь велико, чтобы сказаться в какой-то ощутимой мере на объеме черепной коробки, но весьма явственно заметно на глаз. И подобное смещение может увидеть на деформированных черепах практически любой турист, заглянувший, например, в какой-нибудь из музеев в Перу.

Между тем на тех черепах, которые имеют объем существенно больше человеческого и на которые обратил внимание Конолли, в местах сочленения костей черепа никаких признаков их смещения не заметно. И вообще они выглядят вовсе не деформированными, а вполне естественными – пусть и имеют непривычную для нас форму...

Дэникен остановился на простой констатации соотнесения вытянутой формы черепа с инопланетной цивилизацией. Однако хотя его версия прямо-таки напрашивается, она не так уж и далеко уходит от объяснения странной традиции религиозными причинами. Конечно, подражание реальному прототипу гораздо лучше согласуется с фактом единообразия формы деформации на громадной территории, охватывающей почти все континенты, нежели стремление подражать выдуманному культовому образу, но все-таки получается лишь практически бесцельное подражание.

Однако если учесть теперь факты с трепанированными черепами, можно придать версии Дэникена более осмысленный вид.

Для представителей народов, практиковавших и деформацию, и трепанацию, судя по всему, был небогатый выбор – либо отмучиться в детстве, подвергнувшись мучительной процедуре изменения формы головы, либо находиться все время под страхом риска подвергнуться гораздо более мучительной (и более рискованной) процедуре трепанации. Шансов сохранить свою голову в неприкосновенности, судя по масштабам проводившихся операций, было очень немного...

Вот простой и мощный стимул к странной процедуре деформирования черепов!..

И вопрос о деформации замыкается на вопрос о причинах массовых трепанаций, для ответа на который, в рамках версии «яйцеголовых богов», остается сделать лишь один шаг – предположить, что **нейрохирургическими экспериментами занимались не люди, а те самые «яйцеголовые боги»**. При таком предположении оказывается возможным найти разумное объяснение всем деталям и фактам. Но сначала нужно учесть еще один момент.

Мифология, пожалуй, всех народов мира и различные религии указывают на то, что древние «боги» вступали в сексуальные отношения с людьми, после чего рождались гибриды-«полукровки». Ясно, что при подобном генетическом смешении у таких полукровок, равно как и у их потомства неизбежно периодически должны были проявляться гены «яйцеголовости», то есть вполне мог оказаться и вытянутый череп. И вполне естественно, что индивиды с вытянутыми черепами – как «потомки всесильных богов» – занимали более высокое социальное положение.

Например, череп женщины, обнаруженной в так называемом «склепе царицы» в мексиканском Паленке имел вытянутую форму. Такая же вытянутая форма черепа и его неестественно большой объем характерна для изображений дочерей египетского фараона Эхнатона, доживших в полном здравии до зрелых лет. Да и сам Эхнатон

изображается все время в таком головном уборе, который вполне может скрывать вытянутую форму черепа.

Любопытно, что аналогичная форма головных уборов, приспособленная к вытянутой форме большого черепа, характерна не только для фараонов, но и для очень многих изображений египетских богов. Причем именно для тех, кто непосредственно и активно правил Египтом уже после Потопа, но за тысячи лет до фараонов. А, скажем, гораздо более древний Птах, период правления которого приходится на допотопное время, изображается уже с обычной головой – что не удивительно, поскольку он был «богом, удалившимся на небеса», и его никто из египтян не видел...



*Рис. 171. Изображение бога Гора в храме Сети I (Абидос)*

Люди не сами пристрастились к дилемме чудовищного выбора между трансформацией и трепанацией – они были поставлены в условия этого выбора под воздействием извне со стороны «яйцеголовых богов». Чтобы избежать экспериментов, сопровождаемых трепанацией, люди стремились «замаскировать» своих детей под детей «богов», меняя им форму головы.

Жестокая версия?..

Но чем, скажем, нейрохирургические эксперименты богов над людьми отличаются от тех экспериментов, которые проводят сами люди в лабораториях над мышами, собаками и даже обезьянами?.. Мы оправдываем свои эксперименты «высокими гуманными целями» – стремлением совершенствования лечебных методов и препаратов для самих людей. Тогда бы почему бы и богам не иметь такого же «оправдания»? Только уже по отношению к ним самим...

В итоге получается, что вытянутые черепа могут относиться сразу к трем вариантам: черепа самих «яйцеголовых богов»; черепа их потомков-полукровок; черепа людей, «замаскированных» под богов при помощи искусственной деформации. И по имеющимся характерным признакам – в виде отличия объема черепной коробки,

формы, следов внешнего воздействия и тому подобному – вполне возможно выделить из общей массы находок черепа каждой группы. Но такие исследования пока никто не проводил...

\* \* \*

В перуанском городе Ика находится музей доктора Кабреры – дальнего потомка одного из испанских конкистадоров. В этом музее располагается коллекция гравированных камней, на которые нанесены различные изображения. Среди этих изображений есть целая группа, которая показывает различные стадии некоторых хирургических операций. Будучи сам медиком, Кабрера заинтересовался, естественно, в первую очередь именно этими камнями, и с них началась его коллекция.

На рисунках с медицинской тематикой показаны операции кесарева сечения, операции на сердце, желудке, кишечнике и даже на головном мозге. Причем, это именно операции на живых людях, а вовсе не вскрытие трупов, поскольку во многих случаях показаны некие приспособления, которые вполне можно ассоциировать с устройствами по вводу наркоза или обезболивающих средств.



*Рис. 172. Камень с изображением операции на головном мозге (Ика, Перу)*

Сам Кабрера полагал, что это были именно медицинские процедуры, нацеленные на излечение больных. И считал, что древние хирурги умели проводить самые сложные операции – вплоть до пересадки головного мозга (поскольку есть и сюжеты с мозгом, вынутым из головы пациента). Эта версия с его подачи и фигурирует во всей альтернативной исторической литературе, упоминающей про данную коллекцию.



Но почему нужно ограничиваться только «гуманным» вариантом?.. Разве есть какие-то гарантии, что на рисунках запечатлены именно операции «во спасение», а вовсе не хирургические исследования сугубо с лабораторными и вовсе не гуманными целями?.. Почему бы этим изображениям не показывать как раз процесс проведения богами экспериментов над людьми?.. В том числе и таких экспериментов, которые связаны с трепанацией черепа – ведь без этого до головного мозга не добраться...

В пользу именно «негуманной» версии экспериментов можно привести два показательных момента, характерных для всех изображений по этой тематике.

Во-первых, изображения «врачей» сильно отличаются от изображений «пациентов». Причем, художник явно стремился всеми доступными способами подчеркнуть это отличие. Если речь не идет о различиях в социальном положении, то можно предположить, что в качестве оперируемых показаны люди, а в качестве оперирующих боги. Тем более, что значительно отличаются даже черты лица у «пациентов» и «врачей». У хирургов, правда, нет вытянутой яйцеобразной головы, но зато имеется головной убор из перьев, который такую голову вполне мог скрывать.

А во-вторых, показываемые тут же хирургические инструменты отличаются чрезвычайной простотой. Это по большей своей части обычные ножи. Либо тут использована сильнейшая стилизация, указывающая в таком случае, скорее всего, на то, что художник понятия не имел о форме и видах реально использовавшихся инструментов. Либо мы имеем дело с прямым отображением реальности, и тогда речь идет именно о вскрытии (только живого, а не мертвого тела) и каком-то медицинском исследовании...

\* \* \*

Немаловажный вопрос – время проведения богами экспериментов над людьми. Историки, скажем, датируют культуру Паракас (где поставлен рекорд по трепанации) относительно недавним временем – всего пару тысяч лет назад. Однако по Южной Америке ныне ситуация такова, что датировка артефактов может быть подвергнута серьезнейшим сомнениям. И многие из них запросто могут оказаться гораздо более древними, чем считается сейчас.

Впрочем, вовсе не исключен вариант, что такие эксперименты проводились и в недавнем прошлом. Даже созданное в ходе абсолютно контролируемого процесса существо под названием «человек» все равно, по всей логике, надо периодически проверять и тестировать на дальнейшую «профпригодность» или «полезность». Равно как и на выявление каких-то новых вариантов улучшений и модифицирования.

Утверждают же ныне некоторые «похищенные пилотами НЛО», что над ними проводились какие-то медицинские эксперименты. Имеются и факты странного «искалечивания» домашних животных, более похожего на «забор проб для исследований», чем на простое «хулиганское членовредительство»...

Но есть одно соображение, которое позволяет предположить, что южноамериканские трепанации черепов проводились еще в допотопное время. Дело в том, что вряд ли черепа вскрывались и сверлились ради самого этого процесса. С очень большой долей вероятности можно предположить, что боги проводили эксперименты на человеческом мозге. Зачем?.. Также весьма возможно, что для исследования его нейрофизиологии и для изучения возможности воздействия на психику людей.

В то же время (и тут я уже сильно забегаю вперед) в период после Потопа боги демонстрируют такое поведение, которое непосредственно связано с воздействием на психику человека. И таким воздействием, которое предполагает уже весьма хорошее знание этой психики и ее «болевых точек». А значит, есть весьма большая вероятность того, что соответствующими исследованиями боги занимались еще до Потопа. И хотя

нельзя однозначно поставить психику человека в зависимость от нейрофизиологии мозга, но связь между ними несомненна. Поэтому и вскрытие черепов в Паракасе вполне могло быть в допотопный период.

Вообще Южная Америка в целом напоминает какой-то своеобразный полигон для различных испытаний и исследований, которые проводили боги в этот период времени. Может быть, так оно и было. Хотя и не исключено, что полигоном служила вся планета...

\* \* \*

### **Мы – не рабы, рабы – не мы?..**

Но вернемся к созданию человека. Тем более, что мы до сих пор еще не затрагивали самый основной, пожалуй, для нас самих вопрос: а зачем, с какой целью совершались эти генетические эксперименты?.. Зачем какой-то инопланетной цивилизации потребовалось вкладывать немало усилий для создания человека?.. Что у нее своих забот не было?.. Ведь итак, судя по всему, эволюция на Земле шла неплохо, и «местные заготовки» уже могли успешно общаться, жили небольшими социумами и постепенно совершенствовались как орудия труда, так и собственное сознание, на что вполне определенно указывают, скажем, исследования стоянок неандертальцев.

Основная масса древних преданий опять-таки обходит стороной этот ключевой вопрос. В лучшем случае если что-то и провозглашается, то лишь нечто вроде того, что «бог» (или «боги») решил (или решили) это сделать из необъятной любви ко всему во Вселенной. Однако подобные декларации и лозунги обычно вызывают закономерное недоверие.

И в этом случае вновь самыми детальными оказываются шумерские мифы. Но вдобавок они оказываются и самыми откровенными, указывая непосредственно такую цель создания человека, которая не имеет вовсе ничего общего с «любовью ко всему во Вселенной»!..

«Как ни прискорбно об этом говорить, во всех месопотамских источниках говорится, что **человек был первоначально создан в качестве раба, чтобы облегчить «тяжкий труд» богов.** Эта версия воспроизводится в наших энциклопедиях как религиозный миф, но это же факт, что древнееврейское слово, обозначающее поклонение – *auod*, буквально означает «работа»! В шумерских текстах эти первые существа называются *LU.LU*, и в этом наименовании также содержится понятие – работник или слуга» (А.Элфорд, «Боги нового тысячелетия»).

Любопытной в этой связи оказывается предыстория вопроса.

«Когда боги, подобно людям, бремя несли, таскали корзины, корзины богов огромны были, тяжек труд, велики невзгоды, семь великих богов Ануннаков возложили бремя труда на Игигов... Две с половиной тысячи лет они тяжело трудятся днем и ночью. Они кричали, наполняясь злобой, они шумели в своих котловинах: «Хотим управляющего увидеть! Пусть отменит труд наш тяжелый!..» Они спалили свои орудья, они сожгли свои лопаты, предали пламени свои корзины, за руки взявшись, они пошли к святым вратам воителя Энлиля в середину стражи, в самую полночь был храм окружен, но бог не ведал... Калькаль услышал и был встревожен. Он открыл засов и глянул наружу. Бог Калькаль разбудил Нуску. Шум Игигов они услышали. Нуску пошел будить господина...» («Поэма об Атрахасисе»).

Игиги – это тоже боги как и ануннаки, поэтому в текстах часто одно название даже используется вместо другого. Но использование двух разных терминов, а тем более в тех случаях, когда речь идет о разных сферах деятельности, указывает вполне определенно на некое расслоение внутри сообщества богов. Более того, тексты также явно указывают на наличие в этом сообществе и на значительное «социальное неравенство» – когда одни боги правили и отдыхали, другие работали, не покладая рук.

«...семь Великих Ануннаков трудом тяжелым нагрузили богов всех низших».

И труд «низших богов» был настолько тяжел, что в конце концов их недовольство вылилось в открытый бунт.

«Ану предложил допросить бунтовщиков, чтобы выяснить причину столь внезапного возмущения... Но ануннаки лишь плотнее сомкнули свои ряды: «Войну вам объявить из нас желает каждый! Мы все... на рудниках; и труд наш непосильный вконец нас изнуряет, работа тяжела, страдания велики...»

Едва Энлиль услышал от Нуску печальное повествование о бедах рудокопов, «из глаз его струиться стали слезы». Но все же он решил выдвинуть ультиматум: или мятежники выдадут ему своего предводителя, или же он вынужден будет ответить силой. «Бери своих людей, я справлюсь сам», – сказал Энлиль Ану. – «Благополучного желаю странствия на небо». Однако Ану не пожелал возвращаться в свое небесное жилище, решив заступиться за ануннаков: «В чем мы их обвиняем? Их труд тяжел, страдания велики! И каждый день... их скорбный плач, стенания их мы слышим»...

Тронутый словами отца, Эа тоже «отверз свои уста», встав на сторону Ану и повторив его аргументы. Однако, в голове его созрел план: нужно сотворить «лулу» – «примитивного рабочего»! «Собрались здесь мы все, среди нас – рожденья добрая Богиня, пусть сотворит она рабочих род – пусть он несет ярмо... Пусть исполняет труд богов он!»

Это предложение – сотворить «примитивных рабочих», который освободили бы ануннаков от непосильного труда, – было с готовностью воспринято всеми богами, и все они единогласно высказались в поддержку этого плана. «Пусть имя ему будет Человек», – решили они: «Так порешив, богиню испросили, рожденью помогавшую богов, премудрую Мами, (сказав ей): «Рождения Богиня, сотвори рабочих! Создай рабочих примитивных род, богов в работе заменивших бы! Пусть им назначено Энлилем будет нести ярмо богов, пусть долее на плечи равных не ляжет горечь тех трудов!» (З.Ситчин, «12 планета»).

\* \* \*

Здесь сразу же возникает масса вопросов. Почему, собственно, боги трудились в поте лица? Зачем? Что их заставляло? Что конкретно они делали? И почему они трудились на Земле?..

Часть ответов уже имеется в уже приведенных текстах, но для того, чтобы понять всю картину в целом, нужны некоторые уточнения.

Во-первых, Ану, по преданиям, является верховным богом. Его храм в Уре назывался «Дом Ану». Шумеры именовали его «Домом сошедшего с небес». Он предпочитает вообще больше находиться «на небесах», нежели заниматься делами на Земле. Для этого он делит власть между Энлилем и Энки (или Эа), которым и поручена организация и надсмотр над всеми земными делами.

И во-вторых, стоит обратить внимание на еще один текст, который, правда, является уже не шумерским. До нас дошел лишь хеттский вариант, а хетты были существенно позже шумеров. Однако сам текст явно уходит корнями в глубокое прошлое и имеет весьма значимое название – «Небесное царство»:

«Давным-давно, в минувшие те дни, Алалу был царем на Небесах; Алалу гордо восседал на троне. Ану могучий, среди богов первейший, прислуживал ему, у ног его склоняясь, с питьем ему он чашу подносил. И девять считанных эпох на Небесах царем Алалу был. В девятую ж эпоху Ану вступил с ним в бой. Алалу побежденный, бежал в великом страхе – ...на троне сел Ану... И девять считанных эпох на Небесах царем Ану был; в девятую ж эпоху с Ану вступил Кумарби в бой. Ану бежал, разжав смертельные объятия врага – бежал Ану, укрыться думал в небесах. Кумарби, устремившись вслед за ним, Ану схватил за пятку и вниз его стянул с небес. За чресла укусив его, лишил он «мужества» Ану, – оно, растаяло оно в его утробе, как бронза, без следа» («Небесное царство»).

Анализируя данный текст, исследователи чаще всего относят его к периоду так называемой «войны богов». Сюжет, связанный с противостоянием богов и вооруженным конфликтом за власть, весьма распространен в мифологии. Его отголоски можно найти практически на каждой материке. Однако «война богов» идет за власть над Землей, здесь же говорится явно о власти «на небесах», то есть о совсем ином конфликте. На что, впрочем, указывает и само название древней легенды – «Небесное царство». Небесное, а не земное!..

Более того, даже в сюжетах о конфликтах, которые можно отнести к периоду «войны богов», Ану вовсе не является каким-то вторичным богом. Везде он занимает либо роль верховного бога, либо некое почетное место (пусть иногда даже сугубо символическое типа «почетного председателя»). Нигде Ану не упоминается в роли слуги, кроме как в тексте о «небесном царстве»!..

К войне богов мы вернемся позднее, когда для этого придет время, а сейчас посмотрим о чем нам говорит этот текст по самой своей сути. Фактически речь идет о том, что Ану силой захватил власть в некоем «Небесном царстве», свергнув законного правителя – Алалу. После некоторого периода вполне спокойного правления, Ану был также насильственным образом свергнут неким Кумарби. Обладал ли этот Кумарби законным правом на трон, не ясно, поскольку текст об этом умалчивает. Но как бы то ни было, переворот произошел, и Ану вынужден был бежать. Более того, попытка Ану укрыться где-то в «Небесном царстве» не удалась, поскольку Кумарби преследовал его. Преследовал до тех пор, пока Ану не оказался «на земле».

Последняя часть текста достаточно аллегорична, и смысл ее не так понятен. Но здесь мы можем иметь дело не только с аллегорией, но и с недостатками перевода, при котором изначальный смысл претерпел определенные искажения. Поэтому можно вполне предположить, что речь идет, например, о том, что Кумарби не лишил Ану способности производить потомство в прямом смысле этого слова, а только окончательно отстранил Ану от права наследования трона в «Небесном царстве»...

Впрочем, под «мужеством» можно понимать, скажем, те вооруженные силы, которые имелись на стороне Ану; а уничтожение этих сторонников Ану явилось результатом какого-то мощного удара, направленного против главного скопления этих вооруженных сил («за чресла укусив его»)...

Очевидно, что Ану не остался совсем один – какая-то часть его сторонников уцелела. С ними он и прибыл на Землю. Разные исследователи называют разные цифры, но обычно количество прибывших с Ану богов колеблется от полусотни до трехсот персон. Это количество вполне умещается на космическом корабле, хотя и приличных размеров. Но приличных – по сравнению лишь с нашими современными



представлениями. Для цивилизации, освоившей межзвездные перелеты, размеры корабля, которые требуются для размещения нескольких сотен астронавтов, могут быть и вполне скромными.

Любопытно, что подавляющее большинство преданий упоминает количество «основных» богов, которое вполне вписывается в указанные рамки. Пожалуй, исключением является индийская мифология, где различных «богов» можно насчитать тысячи. Однако в индийских преданиях при внимательном прочтении можно обнаружить среди всей этой массы «богов» тех, кто является «богами второй, третьей и т.д. волны», то есть богами, родившимися уже здесь – на Земле. Основное же количество «главных» богов, давших жизнь остальным, также вполне укладывается всего в несколько десятков, максимум – несколько сотен...

Ныне достаточно широкое распространение получила версия Ситчина, изложенная им в цитируемой нами книге «12 планета». Согласно этой версии, «Небесным царством» является некая планета Нибиру, входящая в состав нашей Солнечной системы, но имеющая весьма вытянутую орбиту. Эта планета, дескать, имеет период обращения в тысячи лет (по версии самого Ситчина, 3600 лет) и периодически приближается к Земле. Проводя некий «анализ» церемоний двенадцатидневного новогоднего фестиваля в древнем Вавилоне, Ситчин даже составляет «описание» прохождения Нибиру мимо внешних планет Солнечной системы.

Я не буду заниматься здесь анализом этой версии – она не выдерживает никакой критики и входит в противоречие как с данными астрономии, так и с самыми базовыми законами физики (траектория мифической планеты просто невозможна по законам небесной механики, описывающей движение космических тел). Да и отрывки из текста с описаниями посещаемых Ану с его сотоварищами по пути планет не имеют ничего общего с планетами Солнечной системы. Скорее можно говорить об аллегорическом представлении полета космического корабля мимо планет в разных звездных системах в поисках пристанища. Однако это описание настолько расплывчато, что не дает нам никакой конкретной информации вплоть до момента прибытия богов на нашу планету – то есть на Землю...

Теперь учтем еще несколько соображений.

Во-первых, в условиях вооруженного конфликта и погони, когда приходится уносить ноги и искать срочное убежище, вряд ли целесообразен «свободный поиск». Гораздо более разумным и логичным было бы выбирать из вариантов уже известных планет. А раз так, то весьма вероятным представляется посещение нашей планеты кем-то из представителей цивилизации богов еще задолго до рассматриваемых событий.

И во-вторых, для того, чтобы укрыться, надо было выбирать такую планету, на которой сбежавших было бы трудно найти. Или их там даже не предполагали бы искать. То есть планета должна быть в некотором смысле на задворках «Небесного царства». Не обязательно нужно понимать это сугубо в пространственном смысле, могут быть ведь и другие варианты. Например, наша планета была когда-то давно обнаружена, но сочтена по каким-то причинам неперспективной для активного освоения. Или представляла из себя нечто типа заброшенной лаборатории в глухомани – с точки зрения жителей «Небесного царства», разумеется. Или была не совсем подходящей для жизни представителей инопланетной цивилизации по имевшимся на Земле условиям ...

Во всяком случае именно на такие варианты выводит прежде всего тот факт, что прибывшие на Землю боги не встретили здесь никаких других богов – из числа представителей своей же цивилизации. Впрочем, если учитывать всю совокупность текстов древних мифов и реальных фактов, очень похоже, что имело место сочетание сразу всех этих условий. Более подробно на этом мы остановимся позднее, а сейчас можем подвести промежуточный итог, который нам понадобится.

Итак, на нашу планету прибывает **весьма ограниченная группа** представителей иной цивилизации **из числа «низвергнутых с небес на землю»**. Группа, которая покидала свою родную планету, скорее всего, в большой спешке, а поэтому не имевшая в своем распоряжении многого из того, чем реально располагала сама эта цивилизация, и чем бы этой группе захотелось бы воспользоваться в случае заранее подготовленной экспедиции.

В пользу именно такого вывода говорят также некоторые дополнительные свидетельства, как прямые, так и косвенные. Прежде всего то, что прибывшая группа характеризуется катастрофическим дефицитом в женской своей части – **богинь заметно меньше, чем богов**. Это было бы абсолютно глупым и неразумным при организации нормальной экспедиции, но тут надо было спасти собственную шкуру, и никто, естественно, о балансе полов не задумывался.

Прибывшая группа богов имела также весьма **ограниченный набор ресурсов**: пищевых, энергетических, технологических, интеллектуальных и так далее. И один раз с косвенным свидетельством этого мы уже с этим сталкивались – как раз при анализе процесса создания людей. Серия неудачных экспериментов, метод проб и ошибок – все это характерно либо для разработки новых технологий, либо для попыток приспособить в целом уже известную технологию применительно к условиям ограниченных возможностей. Боги же достаточно уверенно берутся за выполнения задачи «создания» человека, а это больше соответствует именно второму варианту...

Но вернемся к моменту прибытия богов на Землю.

Представляется достаточно очевидным, что основной их задачей становится как-то переждать неблагоприятную для них обстановку в «Небесном царстве». А для этого надо прежде всего просто **выжить на чужой планете**. Решение же данной задачи осложняется еще одним моментом – группу возглавляет несостоявшийся узурпатор трона «Небесного царства». По всей логике, это означает, что скорее всего определенную часть беглецов составляет его свита из числа «небесной аристократии». И это все вполне подтверждается текстами древних легенд и преданий, в которых достаточно четко указывается как на наличие монархического строя, так и на сильное различие в статусе разных богов.

Еще какая-то часть беглецов должна была представлять из себя экипаж звездолета (звездолет, судя по всему, остался на орбите Земли – «небесное обиталище Ану»). Вполне возможно, что третья часть состояла из военных – кто-то ведь должен был вести военные действия против войск Кумарби. В итоге: богов, исполняющих изначально черновую работу (а следовательно, и умеющих ее исполнять), остается совсем немного. А ведь для обустройства на чужой планете надо выполнить очень немало именно черновой работы!..

Вполне естественно, что боги говорят о своем труде как об «очень тяжелом бремени»...

И также естественно, что в первое время богам нет никакого дела до местных «говорящих мартышек». Им самим с собой бы разобраться, приспособиться, обжиться... О чем, собственно, и сообщают нам древние предания...

Кто-то из читателей может сказать: ну, дескать, пошла совсем фантастика!..

Это отчасти так, поскольку у нас нет каких-то объективных материальных доказательств данного варианта развития событий. Но отчасти и совсем не так, поскольку речь идет о «показаниях очевидцев», то есть о текстах древних легенд и преданий. И как показывает вышеприведенный анализ, эти тексты оказываются абсолютно не противоречащими ни самим себе, ни обычной логике, применяемой, между прочим, к такой далекой от наших давних предков сфере как космические полеты между планетами. Так что это – далеко не «просто фантастика»...

\* \* \*

Итак, в некий начальный период своего пребывания на планете Земля для представителей другой цивилизации характерно абсолютно безразличное отношение к местным обитателям. Они действуют исключительно в собственных интересах и решают собственные задачи. Но какие это задачи?..

Понятное дело, что на первом месте стоит задача обеспечения пропитанием. Ведь на звездолетных запасах долго не протянешь. Поэтому приходится осваивать местные ресурсы. А раз так, то у нас появляется возможность опять поискать какие-то следы вмешательства!..

Поясню свою мысль. Местная флора и фауна (в том числе и «говорящие мартышки») – результат достаточно длительной эволюции, и поэтому результат, довольно неплохо приспособленный к условиям конкретной планеты. Если же местные условия по каким-то причинам не очень устраивают пришлую с другой планеты группу, то она – эта группа – будет неизбежно оказывать определенное воздействие на местные условия. В том числе и на потребляемые ей в пищу виды флоры и фауны. Вовсе не обязательно, что воздействие будет настолько сильным, чтобы неизбежно оставлять какие-то видимые для нас следы. Но подобное воздействие могло быть и заметным. Такой шанс ведь не исключен!.. Поэтому стоит в очередной раз посмотреть вокруг повнимательней в поисках «странностей» и «ненормальностей», которые выбивались бы из обычной эволюционной логики...

Каким бы парадоксальным это не показалось, но такие «странные» следы воздействия действительно обнаруживаются!.. Например, в Южной Америке...

«...исследования показали, что в этом регионе в далекой древности кто-то проводил поразительно сложные анализы химического состава многих ядовитых высокогорных растений и их клубней. Причем эти анализы сочетались с разработкой технологии детоксикации потенциально съедобных овощей, чтобы сделать их безвредными. До настоящего времени «удовлетворительного объяснения того, каким путем шли разработчики этой технологии, нет», признается доцент антропологии Вашингтонского университета Дэвид Броумен» (Г.Хэнкок, «Следы богов»).

«Подобным образом, в тот же самый период некто, еще не установленный наукой, далеко продвинулся в создании поднятых полей на недавно обнажившихся от ушедшей воды озера землях; результатом этого явились характерные чередующиеся полосы поднятия и опущения почвы... Видимые сегодня эти «вару-ваару» оказались частью агротехнического комплекса, созданного в доисторические времена, но «превзошедшего современные системы землепользования»... В последние годы некоторые из этих полей были культивированы совместными усилиями археологов и агрономов» (там же).

Результат экспериментов произошел все ожидания: урожай картофеля – втрое больше; сильный заморозок «почти не причинил вреда растениям на экспериментальных участках»; урожай не пострадал во время засухи и наводнения! Эта простая, но эффективная агротехническая система вызвала широкий интерес у правительства Боливии и испытывается в настоящее время в других регионах мира...

Между прочим, другой широко распространенный в Южной Америке (и не только там) метод сельского хозяйства – террасное земледелие, уходящее также своими корнями в глубочайшую древность. Террасы есть в том числе и в упоминавшемся ранее перуанском Ольянтайтамбо. Только тут часть террас – та, что расположена непосредственно под Храмом Десяти Ниш – имеет отчетливые следы повреждений в ходе разрушения комплекса во время событий Всемирного Потопа. Более того, сами террасы явно составляют единое целое с комплексом, построенным древней высоко развитой цивилизацией еще до Потопа. Так что абсолютно не исключен вариант, что и к появлению технологии террасного земледелия боги имели непосредственное отношение...

Конечно, вполне можно предположить, что далекие предки современных индейцев методом проб и ошибок сами без каких-либо «богов» нашли эффективный способ ведения хозяйства – времени у них для этого было предостаточно. Хотя настолько сильное превосходство над современными методами (которые тоже, между прочим, являются результатом длительной эволюции сельскохозяйственных технологий!) вызывает определенные сомнения. И пусть субъективные сомнения – слабый аргумент на чаше весов, но это – все-таки аргумент.

А вот представить себе примитивного индейца, который занимается анализами химического состава и разработкой технологии детоксикации потенциально (только потенциально!!!) съедобных овощей – уже не так-то просто. Зачем примитивному индейцу этим вообще заниматься?.. Ведь в природе достаточно и просто съедобных растений.

С другой стороны, в мире немало примеров, когда в пищу употребляются такие растения, в состав которых входят токсичные или даже просто ядовитые вещества. Только перед тем, как быть поглощенными, эти растения проходят дополнительную обработку (чаще всего термическую, когда растение особым образом варят или жарят), в ходе которых нежелательные вещества просто распадаются на безвредные. Однако в этих случаях всегда речь идет всего лишь о дополнительной обработке (как правило, широко распространенными и простыми способами) собранных растений, но никоим образом не о специальной технологии детоксикации таких растений «на корню», то есть об изменении свойств вида!..

О каких точно овощах идет речь у Хэнкока – выяснить мне, к сожалению, не удалось. Но опираясь на приведенный текст, можно предположить, что имеется в виду картофель, у культурных сортов которого и до сих пор семена содержат весьма ядовитые вещества, а в пищу идут только клубни.

Также не удалось выяснить, что именно понимается под «анализами химического состава» и «разработкой технологии детоксикации». На основании, собственно, каких данных сделаны подобные выводы?.. Вопрос пока остается открытым...

Однако удалось найти более серьезные и достоверные следы активной деятельности богов в области сельского хозяйства уже не в Новом, а в Старом Свете. На них я наткнулся довольно случайно, когда в какой-то из книжек по истории мне попалась на глаза фраза стандартного типа: «как уже давно выяснили ученые, родиной пшеницы является регион Месопотамской низменности, откуда она уже разошлась по всему миру». В той или иной формулировке это утверждение доводилось встречать не раз. Но тут почему-то возникло смутное сомнение в достоверности столь категоричного заявления, и захотелось его проверить.





*Рис. 173. Родина пшеницы по мнению историков*

Ход мыслей был прост.

Кто у нас может считаться (и реально считается) основным авторитетом в вопросе происхождения пшеницы в частности и культурных растений вообще?..

Конечно, Николай Вавилов!!!

Во-первых, он долгое время занимался именно вопросом происхождения пшеницы. Во-вторых, он лично участвовал в большом количестве экспедиций по всему миру в поисках регионов происхождения культурных видов. В-третьих, он разработал собственную методику определения родины того или иного растения по распространенности этого растения и ближайших «сородичей»; и эта методика общепризнанно считается очень эффективной. В-четвертых, Вавилов возглавлял Академию наук СССР и, следовательно, имел в своем распоряжении мощнейшие ресурсы разных институтов (в том числе и Института генетики). В-пятых, как сами экспедиции, так и лабораторные и полевые исследования привозимых из этих экспедиций образцов проводились в рамках одной из важнейших государственных программ (ведь стояла задача резко повысить эффективность сельского хозяйства), а это значит, что все подпиралось мощнейшими средствами, ресурсами и оснащением. И в-шестых, сам Николай Вавилов не без оснований признан крайне добросовестным ученым.

В целом: практически невозможно себе представить более полномасштабного исследования, имеющего при этом и наиболее благоприятные условия. И если уж опираться на какие-то результаты, то прежде всего на результаты именно такого исследования.

Оставалось только одно – найти и прочитать труды Вавилова. Причем не интерпретацию его выводов историками, а именно труды самого Вавилова!.. Что я и сделал – в знаменитой Ленинской библиотеке в Москве есть полное собрание сочинений Н.Вавилова в трех томах, изданное где-то в 70-х годах, и это издание общедоступно...

Отмечу любопытный момент: бумага издания тридцатилетней давности была практически белоснежно белой. Следовательно, особой популярностью книги не пользовались. Однако на полях кое-где имелись пометки карандашом. Судя по содержанию пометок, книги эти открывались только весьма немногочисленными студентами (если вообще не одним студентом) сельскохозяйственных институтов, но никак не историками!.. Видимо, историки уже давно считали данный вопрос закрытым, и мнение основного эксперта их абсолютно не интересовало...

А зря!..

**На основании своих исследований Вавилов пришел к выводу, что общепринятую версию истории происхождения культурных растений надо пересматривать в корне!**

Отсюда однако вытекает, что надо пересматривать и всю историю происхождения человеческой цивилизации, тесно связанную с вопросом перехода к земледелию как таковому. И возникает подозрение, что именно поэтому историки не только не открывают собрание сочинений Вавилова, но и полностью игнорируют его выводы. А выводы-то весьма любопытные! В том числе и по пшенице...

Согласно результатам исследований Н.Вавилова, регион Месопотамии действительно является родиной той группы пшениц, которая называется «дикой» (кроме нее на Земле есть еще две основные группы – твердая пшеница и мягкая). Однако оказывается, что «дикая» вовсе не означает «прародительница»!..

«Вопреки обычным предположениям основные базы ближайших диких видов родов... не примыкают непосредственно к очагам концентрации потенциалов генов культурных пшениц, а находятся от них на значительном расстоянии. Дикие виды пшениц... находятся главным образом в южной Сирии и северной Палестине, там, где состав культурных пшениц особенно беден. Сами эти виды, как показывают исследования, обособлены от культурных пшениц трудностью скрещивания. Это несомненно особые... виды» (Н.Вавилов, «Географическая локализация генов пшениц на земном шаре»).

«Как возникли культурные пшеницы... как произошло это поразительное многообразие существующих видов культурных пшениц – на эти вопросы факт нахождения диких пшениц в Палестине, Сирии и Армении не отвечает. Во всяком случае ныне совершенно отчетливо выяснилось, что основные потенциалы признаков и генов культурных пшениц заключены в областях, далеких от Сирии и сев. Палестины, именно – в Абиссинии и у подножия Западных Гималаев» (Н.Вавилов, «Несколько замечаний к проблеме происхождения пшениц»).

В результате глобального исследования различных видов пшеницы Н.Вавилов установил целых три независимых друг от друга очага распространения (читай – мест происхождения) этой культуры. Сирия и Палестина оказались родиной «дикой» пшеницы и пшеницы-однозернянки; Абиссиния (Эфиопия) – родиной твердых пшениц; а предгорья Западных Гималаев – центром происхождения мягких сортов пшеницы.

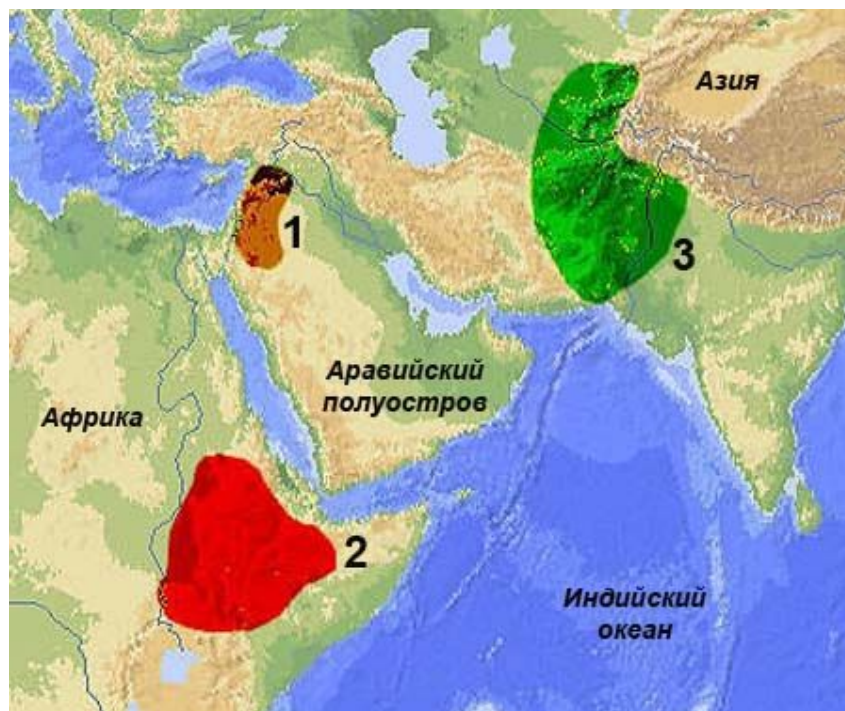

*Рис. 174. Родина пшеницы по данным Н.И.Вавилова*

*1 – «дикая» пшеница и пшеница-однозернянка;  
2 – твердые сорта пшеницы; 3 – мягкие сорта пшеницы.*

В целом Н.Вавилов твердо приходит к выводу, что утверждение о родине пшеницы в Месопотамии или (высказывавшееся в его время) предположение о родине пшеницы в Центральной Азии не имеют никаких оснований.

«Сопоставление видов, разновидностей и рас пшеницы двух континентов, вместо того чтобы подтвердить предположение Солмс-Лаубаха об единстве видов пшениц Абиссинии с пшеницами Восточной Азии, где Солмс-Лаубах склонен был искать родину пшеницы, констатировало обратный факт резкого различия азиатских и африканских групп пшеницы» (Н.Вавилов, «Центры происхождения культурных растений»).

Но и этим важнейшим результатом его исследования не ограничились!.. В их процессе было обнаружено, что различие видов пшеницы заключено на глубочайшем уровне: **пшеница-однозернянка обладает 14 хромосомами; «дикая» и твердые пшеницы – 28 хромосомами; мягкие же пшеницы имеют 42 хромосомы.** Однако даже между «дикой» пшеницей и твердыми сортами с одинаковым количеством хромосом оказалась целая пропасть.

«Наши опыты по скрещиванию дикой пшеницы с различными видами культурных пшениц, в том числе даже морфологически близкими... показали, что дикая пшеница... представляет собой особый... вид. Она характеризуется, как известно, 28 хромосомами, тем самым резко отличаясь от всей группы мягких видов пшениц, но, что особенно существенно, она представляет собой особый вид, отличаясь и от пшениц с 28 хромосомами» (Н.Вавилов, «Мировые центры сортовых богатств (генов) культурных растений»).

«Весьма знаменательным является тот факт, что в Абиссинии, где заключен максимум первичного сортового разнообразия 28-хромосомных культурных пшениц совершенно... отсутствуют все основные дикие

родичи пшеницы. Это факт приводит к необходимости ревизии наших представлений о процессе происхождения культурных растений... Не менее существенным фактом является установленный разрыв в локализации... 42- и 28-хромосомных пшениц (юго-восточный Афганистан и Пенджаб для 42-хромосомных пшениц и Абиссинии для 28-хромосомных пшениц)» (Н.Вавилов, «Несколько замечаний к проблеме происхождения пшениц»).

Как известно и как подтверждает это профессионал Н.Вавилов, добиться «простой» селекцией подобного изменения количества хромосом не так-то просто (если не сказать – практически невозможно). Если бы одна хромосома распалась на две или, наоборот, две слились в одну, проблем бы не было. Ведь подобное – дело вполне обычное для естественных мутаций, с точки зрения эволюционной теории. А вот для удвоения и тем более утроения сразу всего хромосомного набора нужны методы и способы, которые и современная-то наука не всегда в состоянии обеспечить, поскольку **нужно вмешательство на генном уровне!**.

Однако весь характер распространения сортов пшеницы на земном шаре свидетельствует о том, что различие между ними существовало уже на самых ранних стадиях земледелия! Говоря другими словами, сложнейшие работы по модификации сортов пшеницы (и в кратчайшие сроки!!!) должны были реализовывать люди с деревянными мотыгами и примитивными серпами с каменными режущими зубьями. Представляете себе всю абсурдность такой картины ?..

Н.Вавилов приходит к выводу, что теоретически (подчеркнем – только теоретически!!!) нельзя отрицать возможного родства, скажем, твердой и мягкой пшеницы, но для этого надо отодвигать сроки культурного земледелия и целенаправленной селекции на десятки тысячелетий назад!!! А к этому нет абсолютно никаких археологических предпосылок, поскольку даже самые ранние находки не превышают по возрасту 15 тысяч лет, но уже обнаруживают «готовое» разнообразие видов пшеницы...

Увлекательное оказалось это дело – читать весьма специализированные труды по ботанике...

В них обнаружилось и еще кое-что весьма интересное. Дело в том, что если бы дело ограничивалось одной лишь пшеницей, и то было бы полбеды...

«Наши исследования дифференциальным ботанико-географическим методом показали, однако, что ареал дикого ячменя дает еще очень мало указаний о нахождении действительных центров формообразования культурного ячменя. В Абиссинии наблюдается максимум скопления разнообразия форм, а следовательно, вероятно, и генов группы... ячменей. Здесь сосредоточено исключительное разнообразие форм... При этом здесь находится ряд... признаков, неизвестных в Европе и Азии... Любопытно, что в Абиссинии и Эритрее, столь богатых разнообразием разновидностей и рас культурного ячменя, совершенно отсутствует дикий ячмень» (Н.Вавилов, «Мировые центры сортовых богатств (генов) культурных растений»).

И более того, аналогичная картина «оторванности» культурных видов от регионов распространения их «диких» форм наблюдается еще у целого ряда растений (горох, нут, лен, морковь и т.д.)!!!

Ничего себе парадокс выясняется: на родине «диких» сортов не оказывается следов их окультуривания, которое осуществляется в каком-то другом месте, где «диких» форм уже нет!..

Одной из популярных теорий в принятой историками картине прошлого человечества является версия одного народа, который «открыл» земледелие, и затем



уже от него данное искусство разошлось по всей Земле. Вот и представьте эту самую картину: бегают по всему земному шару некий народ, бросая уже окультуренные растения на старом месте, по пути – в следующем месте – прихватывает новые «дикие» растения, и, остановившись уже в третьем месте, возделывает эти новые растения, каким-то образом умудрившись по дороге (без всяких промежуточных стадий!!!) окультурировать их...

Бред, да и только...

Гораздо более логичным оказывается вывод, что здесь мы снова ощущаем сильнейший запах серы и имеем дело в действительности с явными следами деятельности богов – представителей инопланетной цивилизации, которые и **модифицировали дикие виды растений с помощью методов генной инженерии.**

Любопытный, между прочим, получается парадокс. Ныне ширится движение против использования генетически измененных продуктов... Чего спрашивается?.. Да ведь мы выросли на них!.. На этих самых генетически измененных продуктах!.. Правда, измененных не нами...

Впрочем, как раз об этом говорят древние легенды и предания.

Наши предки были абсолютно уверены в том, что **все произошло по инициативе и под контролем богов, спустившихся с небес.** Именно они – эти самые «боги» – дали человеку уже готовые сельскохозяйственные культуры и обучили людей приемам земледелия. И весьма примечательным является тот факт, что данная точка зрения господствует абсолютно во всех известных районах зарождения древних цивилизаций, связанных с земледелием. Нигде, ни в каких мифах и легендах, человек даже не пытается поставить себе или своим предкам в заслугу выведение культурных растений!!!

\* \* \*

Другими выводами Вавилова мы еще воспользуемся позднее, а сейчас вернемся к нашим «богам»...

Как следует из приведенных ранее текстов, прибывшая на Землю группа занималась не только собственным пропитанием. И если выращивать растения можно и «в котловинах», то фразу «мы все на рудниках», произносимую взбунтовавшимися богами, к сельскохозяйственным работам никак отнести нельзя. Эта фраза вполне определенно указывает на добычу каких-то полезных ископаемых. «Полезных» прежде всего, конечно, для самих богов...

«Войну вам объявить из нас желает каждый! Мы все... на рудниках; и труд наш непосильный вконец нас изнуряет, работа тяжела, страданья велики».

«Довольно!.. Мольбы и стоны и удары палок из темных подземелий копей доносились»

В принципе, это также укладывается в рамки стратегии сугубо безразлично-потребительского отношения инопланетной цивилизации к ресурсам нашей планеты. Но что именно они добывали?..

Ситчин выдвигает версию, что в древних преданиях речь идет о добыче золота. И надо сказать, что не без оснований. Скажем, Конелес, развивая версию Ситчина, приводит весьма любопытные данные по этому поводу.

«Инженеры горнодобывающей промышленности в Родезии, также как и в Южной Африке, часто находили залежи золота путем розыска доисторических копей... Зная, что многие из «новых» перспективных мест разработки минеральных ресурсов Южной Африки использовались людьми еще в глубокой древности, Англо-Американская Корпорация снарядила археологические экспедиции для проведения раскопок на месте

намечающегося строительства шахт, прежде чем современное оборудование уничтожит все следы проводившихся там в древности горнодобывающих работ. В опубликованном в журнале «Оптима» отчете Адриана Боше и Пьера Бомона о южно-африканских археологических находках говорилось, что ученые открыли множество слоев, имевших признаки древних и доисторических копей и содержавших человеческие останки. Анализ угля, доставленного в качестве образца с места раскопок, проведенный в Йельском Университете и Университете Кронингена (Голландия), позволил установить, что период образования этих слоев можно определить в рамках от 2000 года до нашей эры до... 7690 года до нашей эры.

Недоверчивые ученые начали раскопки в том месте, где по нескольким признакам, была начата горнодобывающая деятельность. Образец каменного угля был послан на анализ в Кронингенскую лабораторию. Результат превзошел все ожидания: 41250 год до нашей эры, плюс-минус 1600 лет!

Ученые Южной Африки затем взяли образцы почвы в окрестностях доисторических копей на юге Свазиленда. Внутри найденных пещер, где велась разработка горных пород, археологи обнаружили прутья, листья, траву и даже перья, – все это, очевидно, использовалось древними рудокопами в качестве постели. На уровне слоя, датированного примерно 35000 годом до нашей эры, были найдены также кости с оставленными на них каким-то острым предметом отметинами, которые свидетельствовали о том, что «человек умел считать даже в столь отдаленное время». Другие останки отодвигают временные рамки этого периода примерно к 50000 году до нашей эры.

Полагая, что «начало эпохи появления первых копей в Свазиленде в действительности относится к промежутку от 70000 до 80000 лет до нашей эры», два ученых высказали гипотезу о том, что «Южная Африка находилась на переднем крае самых передовых технологий и изобретений еще с 100000 года до нашей эры» (В.Конелес, «Сошедшие с небес и сотворившие людей»).

Оставим в стороне вопрос о точности датировок, равно как и явное стремление Конелеса вслед за упоминаемыми им исследователями опуститься как можно дальше вглубь времени в этих датировках. Сконцентрируемся на самом факте наличия свидетельств интереса к масштабной добыче золота в древние времена. Почему-то для древних рудокопов золото было весьма нужно, раз они его добывали в столь немалых количествах, что свидетельства этой добычи сохранились до сих пор...

Следует отметить, что вообще сам факт значительного интереса к золоту и его высокой стоимости на протяжении практически всей истории человечества вызывает сильное недоумение. Почему этот желтый металл имел и продолжает иметь столь большую ценность?.. Цены на само золото и на изделия из него многократно превышают реальные расходы как на добычу металла, так и на изготовление из него каких-либо предметов. Также многократно превышают они и бытовую ценность этих предметов. Реальных объективных причин этого явного завышения стоимости просто нет. Если и есть сколь-нибудь существенная польза от данного металла, то лишь в областях, связанных с высокими технологиями – в радиоэлектронике, химической промышленности и тому подобное. Но и там его стоимость завышена как минимум в несколько раз...

А зачем золото могло настолько сильно понадобиться людям с примитивными технологиями?..

Помнится, несколько десятилетий назад господствовала та точка зрения, согласно которой золото ценилось из-за того, что благодаря его свойствам (относительно низкой температуре плавления, высокой ковкости и т.п.) даже с помощью примитивных технологий из него можно было изготавливать орудия труда и бытовые предметы. Эта версия даже излагалась в школьных учебниках.

Ныне же эта точка зрения представляется, как минимум весьма сомнительной. Похоже, это понимают и сами историки, поскольку последнее время она уже не выходит на первый план.

Действительно, орудия труда из камня (топоры, ножи и т.п.) гораздо более прочны, гораздо более долговечны и гораздо более эффективны при обработке других материалов, нежели те же орудия труда, но сделанные из золота. В результате, каменные орудия постепенно вытесняются из обихода лишь с освоением бронзы, а это – куда более позднее время, нежели освоение добычи золота.

Бытовые предметы из золота, конечно, выглядят более привлекательными, чем изготовленные, например, из глины. Однако и проблем с их изготовлением несравненно больше – нужно добыть металл, переплавить, обработать... С керамикой все на несколько порядков проще. Удобнее она и в эксплуатации. И опять мы видим ту же картину – гончарное производство появляется на очень ранних стадиях развития человеческой цивилизации и не прекращается вплоть до наших дней. А изделия из казалось бы совсем простой глины порой даже превосходят по красоте золотые блюда, чаши и прочие бытовые предметы...

Логичность этих соображений очевидна даже историкам, которые последнее время делают упор прежде всего на ритуальном предназначении золотых изделий. Но что такое по своей сути «ритуальное предназначение»?.. Это – не абстрактное «поклонение» богам, а прежде всего жертвоприношение им!.. Говоря другими словами, просто **приношение богам!**.. Дань, если хотите...

«Преклонение человека перед золотом уходит своими корнями в глубокую древность, к периоду возникновения цивилизации и зарождения религии – к его контактам с древними богами. Боги Шумера требовали, чтобы им подносили еду на золотых подносах, вино и воду – в золотых сосудах, и просто обожали всяческие золотые украшения. Когда израильтяне покидали Египет в такой спешке, что у них не было времени прихватить с собой ломоть хлеба, не смея ослушаться приказа богов, они забрали из Египта все золотые и серебряные изделия» (В.Конелес, «Сошедшие с небес и сотворившие людей»).

Пожалуй, наиболее показательны в этом отношении южноамериканские инки, которые вообще не использовали золото в бытовых нуждах, хотя и добывали его в колоссальных количествах. Изумительные по своей красоте чаши, блюда, доспехи и прочие изделия из этого металла просто... складировались в ожидании прихода богов! Если же и вынималось из запасников что-то, то исключительно опять-таки для религиозных церемоний!.. И каково же было изумление инков при появлении алчных до золота испанцев. Индейцы никак не могли понять безрассудства конкистадоров в стремлении овладеть золотом в любом его виде, ведь инкам оно было не нужно, и приготовили они его как раз для пришельцев – для тех, кого они приняли за богов!..

Возникает закономерный вопрос: а почему боги были столь же алчны до золота?.. Масштабы его добычи явно превосходят сугубо бытовые нужды. Тем более, что добыча его началась, судя по всему, уже в тот период, когда перед богами стояла задача выживания на чужой планете!.. Задача куда более насущная...

К сожалению, здесь мы не располагаем какими-либо хотя бы косвенными фактами и вынуждены ограничиться лишь голыми предположениями.

Трудно представить себе какой-нибудь вид двигателя, в котором золото использовалось бы в качестве топлива. Также вызывает сильное сомнение, что богам золото было нужно в таком количестве для починки или модернизации своего космического корабля. Скорее всего, золото представляло немалую ценность на их родной планете, и задачей масштабной добычи было все-таки обогащение. Либо для того, чтобы откупиться за собственные грехи; либо для того, чтобы эти грехи усилить – прикупить на добытое богатство новых сторонников и попытаться вновь захватить власть в «Небесном царстве» силой. Либо просто вернуться домой богатыми в случае прощения...

Неизвестно также, что еще добывали боги в подземных шахтах и открытых «котловинах». Никто толком подобных исследований еще не проводил. А древние мифы по этому поводу хранят полное молчание...

\* \* \*

Как бы то ни было, по приказу одних богов другие боги трудились в поте лица, не покладая рук. Видимо, перетрудились, поскольку в конце концов взбунтовались. В результате чего было принято решение создать раба в виде человека, каковое решение и воплотили в жизнь. И благополучно переложили тяготы и заботы на это свое создание...

Кстати, попутно боги частично решили для себя и проблему с малым количеством представительниц прекрасного (то есть женского) пола. Как говорят древние мифы, описывающие дальнейшие события, боги-мужчины не гнушались половых контактов с женщинами-людьми. Подобных событий в легендах и преданиях просто масса. И между прочим, описаний «обратных» контактов – то есть половых контактов между мужчиной-человеком и женщиной-богом – очень немного. Они тоже есть, но все-таки их кардинально меньше...

Пожалуй, здесь стоит отметить только еще один момент. Если по шумерским преданиям для создания человека использовалась просто некая «суть» некоего бога, то по другим версиям этого же мифа для данной операции использовалась «суть» (в виде «крови», «костей» или другого источника генетического материала) того бога, который стоял во главе зачинщиков бунта!.. Одним выстрелом двух зайцев – и главаря ликвидировали, и сами причины бунта устранили...

Получается, что мы не просто созданы, а созданы в качестве рабов из «говорящей мартышки» и «провинившегося» бога!.. **Созданы для того, чтобы работать, работать и еще раз работать.** И только лишь для этого. Ничто другое богов-создателей не интересовало. По крайней мере на этом этапе...

И с созданием человека боги (то есть представители инопланетной цивилизации) переходят **от безразличного отношения к местным обитателям к стадии их откровенной эксплуатации...**

Неприятно?.. Конечно.

Унизительно?.. Несомненно!..

Увы. Родителей не выбирают...

\* \* \*



### **Кому и зачем понадобилась битва за урожай?..**

Итак, боги создали человека для того, чтобы он на них работал. Трудно определенно сказать, заменил ли человек богов в шахтах и на рудниках – тут данных для объективной проверки не хватает. Точнее: их практически нет...

Гораздо лучше дело обстоит со свидетельствами того, что представители инопланетной цивилизации все-таки переложили на людей заботы по обеспечению богов продовольствием. И в связи с этим обращает на себя внимание такое важнейшее событие в нашем прошлом, которое связано с «возникновением» земледелия. Тем более, что, как мы уже видели ранее при анализе особенностей основных культурных растений, событие это явно не обошлось без прямого участия богов.

Однако для начала забудем на время про этих самых богов и посмотрим на появление земледелия с более привычной точки зрения, в которой вмешательство некоей внешней силы (в лице представителей инопланетной цивилизации) не предусматривается, а считается естественным и закономерным результатом сугубо «внутреннего» развития человеческого сообщества.

\* \* \*

Земледелие – один из основных и важнейших элементов человеческой цивилизации как таковой. Это, по сути, аксиома современного взгляда на нашу историю. Именно с освоением земледелия и переходом к сопутствующему ему оседлому образу жизни связано формирование того, что мы понимаем под терминами «общество» и «цивилизация». Там, где не было перехода к земледелию, не возникала и цивилизация. И даже наше современное промышленное и технологически развитое общество, как ни крути, немислимо без сельского хозяйства, обеспечивающего питанием миллиарды людей.

Вопрос о том, как и почему первобытные люди перешли от охоты и собирательства к возделыванию земли, считается давно решенным и входит в такую науку как политэкономия довольно скучным разделом. Любой мало-мальски грамотный школьник сможет изложить вам свою версию данного раздела, включенного в упрощенном варианте в курс древней истории.

Вроде бы все ясно: первобытный охотник и собиратель очень сильно зависел от окружающей его природы. Вся жизнь древнего человека была борьбой за существование, в которой львиную долю времени занимал поиск пищи. И вследствие этого весь прогресс человека ограничивался довольно незначительным совершенствованием орудий добычи средств пропитания.

На каком-то этапе (согласно принятой точке зрения) рост численности людей на нашей планете привел к тому, что охота и собирательство уже не могли прокормить всех членов первобытной общины, которой оставался единственный выход: освоить новую форму деятельности – земледелие, для чего требовался, в частности, оседлый образ жизни. Переход же к земледелию автоматически стимулировал развитие технологий, орудий труда, методов строительства стационарного жилья, формирование социальных норм общественных отношений и т.д. и т.п., то есть явился «спусковым крючком» быстрого продвижения человека по пути цивилизации.

Именно так представляют себе историки «естественный и закономерный» процесс перехода от охоты и собирательства к земледелию. Данная схема кажется настолько логичной и даже очевидной, что все, как-то не сговариваясь, практически сразу приняли ее за истинную, и никто даже не пытался ее подвергнуть сколь-нибудь серьезному сомнению довольно долго...

И все было бы хорошо, но бурное развитие науки в последнее время вызвало активный пересмотр многих «базовых» и, казалось бы, незыблемых ранее теорий и схем. Неожиданно начал трещать по швам и «классический» взгляд на проблему перехода человека от примитивного первобытного существования к земледелию.

\* \* \*

Первыми и, пожалуй, самыми серьезными «возмутителями спокойствия» оказались этнографы, которые обнаружили, что сохранявшиеся до последнего времени первобытные сообщества абсолютно не вписываются в стройную картину, рисуемую политэкономией и исторической наукой. Закономерности поведения и жизни этих примитивных племен не просто оказывались «досадными исключениями», а в корне противоречили той схеме, по которой должно было бы вести себя первобытное общество.

«И этнография, и археология накопили к настоящему времени массу данных, из которых следует, что присваивающее хозяйство – охота, собирательство и рыболовство – часто обеспечивают даже более стабильное существование, чем ранние формы земледелия... Обобщение такого рода фактов уже в начале нашего [XX] столетия привело польского этнографа Л.Кришвицкого к заключению, что «при нормальных условиях в распоряжении первобытного человека пищи более чем достаточно». Исследования последних десятилетий не только подтверждают это положение, но и конкретизируют его с помощью сравнений, статистики, измерений» (Л.Вишняцкий, «От пользы – к выгоде»).

«Балансирование на грани голодной смерти тех, кто вел присваивающее хозяйство, – не характерная, а, напротив, довольно редкая ситуация. **Голод для них не норма, а исключение.** Это во-первых. Во-вторых, качество питания членов таких групп, как правило, удовлетворяет требованиям самых строгих современных диетологов» (там же).

Такой результат обеспечивается тем, что вопреки устоявшемуся мнению **охота и собирательство являются чрезвычайно эффективными видами деятельности.**

«Эффективность высокоспециализированного собирательского труда просто поразительна. Даже в тех случаях, когда условия внешней среды были крайне неблагоприятны, первобытный собиратель демонстрировал удивительные способности по обеспечению себя продовольствием» (А.Лобок, «Привкус истории»).

«Присваивающая экономика эффективна не только в том смысле, что она вполне обеспечивает первобытных людей всем необходимым для жизни, но также и в том, что достигается это **за счет весьма скромных физических усилий.** Подсчитано, что в среднем «рабочий день» охотников-собирателей составляет от трех до пяти часов, и этого, оказывается, вполне достаточно. Притом, как правило, дети не принимают непосредственного участия в хозяйственной деятельности, да и взрослые, особенно мужчины, могут себе позволить отвлечься на день-другой от «прозы будней» и заняться делами более «возвышенными...» (Л.Вишняцкий, «От пользы – к выгоде»).

Постепенно этнографы пришли к выводу, что жизнь «примитивного» охотника и собирателя на самом деле весьма далека от всепоглощающей и суровой борьбы за существование, каковой ее представляют такие науки как политэкономия и история.

«...данные современных этнографических исследований убедительно свидетельствуют о том, что жизненная практика первобытных племен, сохранивших свою культурную самоидентичность вплоть до настоящего времени, не имеет ничего общего с повседневным изнуряющим трудом земледельческого человека «от зари до зари»... Сам процесс добывания пропитания для первобытного охотника – это именно охота, которая во многом построена на игре и азарте. А что такое охота? Охота – это ведь и есть то, чего «хочется», то, что совершается «в охотку», а не под давлением внешней необходимости. Причем «собирачество» – второй традиционный для первобытного человека источник пропитания – это тоже своеобразная «охота», игра, азартный поиск, но никак не изнуряющий труд» (А.Лобок, «Привкус истории»).

Это может понять и прочувствовать любой – в современном обществе в лес по грибы и ягоды отправляются гораздо чаще из-за азарта поиска, нежели для обеспечения себя едой. А охота вообще превратилась в развлечение людей с материальным достатком. И то, и другое уже давно рассматривается вовсе не как труд, а как отдых.

«Даже при самых больших расходах энергии охотник может не чувствовать усталости: ему дает силы энергия естественного азарта. И наоборот: земледелец способен испытать удовлетворение от вида собранного урожая, но сам процесс возделывания земли воспринимается им как тягостная необходимость, как тяжелый труд, смысл которого можно обнаружить только в будущем урожае, ради которого только и совершается «жертвоприношение труда»» (там же).

Человек – ну, или точнее будет сказать (особенно в свете версии «создания» человека богами), его «животный» предок – сотни тысяч и миллионы лет занимался охотой и собирательством, в результате чего в его психике (в той его части, которая является наследуемой) закрепились соответствующие структуры – архетипы, вызывающие азарт и удовольствие от самого процесса охоты и собирательства. Собственно, механизм работы этих структур-архетипов во многом аналогичен механизму инстинкта животного, которого данный инстинкт спасает от голодной смерти.

Напротив, чуждая человеку и его психике деятельность, «неестественная» для его природы, неизбежно будет вызывать у него неудовольствие. Поэтому тягостность и изнурительность земледельческого труда свидетельствует, в частности, и об определенной «неестественности» этого труда для человека или, уж по крайней мере, о весьма непродолжительном характере этого рода деятельности для человеческого вида.

\* \* \*

Но ради чего тогда совершается это «жертвоприношение труда»?.. Действительно ли игра стоит свеч?.. Какие преимущества в сравнении с первобытным охотником-собирателем получает земледелец?.. И получает ли вообще?..

Согласно принятой точке зрения, земледелец борется за урожай, чтобы по окончании его сбора обеспечить себе сытую и стабильную праздную жизнь до следующего сезона работ. Однако, когда рассматривается вопрос о переходе от охоты и собирательства к земледелию, мы подсознательно представляем современное развитое

сельское хозяйство и как-то забываем, что речь идет вовсе не о нем, а об архаичном, примитивном земледелии.

«...раннее земледелие чрезвычайно трудно, а его эффективность весьма и весьма невысока. Искусство земледелия – это слишком трудное искусство, чтобы новичок, лишенный опыта, мог бы достичь сколько-нибудь серьезных успехов» (А.Лобок, «Привкус истории»).

«...базовой земледельческой культурой неолитического человека в тех случаях, которые привели в конце концов к возникновению самого феномена цивилизации, становятся злаковые. Но отнюдь не сегодняшние злаковые, за которыми тысячелетия истории культурного земледелия, а дикая пшеница-однозернянка или двузернянка, а также двурядный ячмень, именно эти дикие растения начинает приручать неолитический человек. Пищевая эффективность этих растений не слишком высока – много ли зерна получишь, даже если засеешь ими большое поле! Если бы проблема действительно состояла в поиске новых источников пропитания, естественно было бы предположить, что агротехнические эксперименты начнутся с растениями, имеющими крупные плоды и дающими большие урожаи уже в диких своих формах» (там же).

Любопытный факт: даже в «неокультуренном» состоянии клубнеплоды в десять и более раз превосходят злаки и зернобобовые по урожайности. Однако древний человек по каким-то неведомым историкам причинам вдруг игнорирует этот факт, находящийся в буквальном смысле у него под носом.

При этом, первооткрыватель-земледелец почему-то считает, что ему мало дополнительно взваленных на себя трудностей по выращиванию растений, и еще больше усложняет себе задачу, вводя еще и самую сложную технологию обработки урожая, какую только можно было придумать.

«Зерно – чрезвычайно трудоемкий продукт не только с точки зрения выращивания и сбора урожая, но и с точки зрения его кулинарной обработки. Прежде всего приходится решить проблему вышелушивания зерна из прочной и твердой оболочки, в которой оно находится. А для этого требуется специальная каменная индустрия – индустрия каменных ступ и пестиков, с помощью которых и осуществляется данная процедура» (там же).

Но «...главные трудности начинаются потом. Полученные цельные зерна древние земледельцы растирают в муку на специальных каменных зернотерках – своеобразных ручных «жерновах», и степень трудоемкости этой процедуры, пожалуй, не имеет себе равных. Казалось бы, снова загадка: ведь куда проще сварить кашу и не мучиться с превращением зерен в муку. Тем более что питательная ценность от этого отнюдь не страдает. Однако факт остается фактом: начиная с X тысячелетия до новой эры «злаковое человечество» создает целую индустрию зернотерок, превращающих зерна в муку, а сам процесс обработки зерна – в настоящую муку» (там же).





*Рис. 175. Каменные зернотерки ольмеков*

Что же получает этот «герой-землепашец» в обмен на ударное преодоление как бы самому себе состроенных затруднений ?..

По принятой в политэкономии и исторической науке точке зрения, с переходом к земледелию человек будто бы решает свои продовольственные проблемы и становится менее зависимым от капризов окружающей природы. Однако объективный и непредвзятый анализ категорически отвергает это утверждение – на самом деле жизнь только усложняется!.. По множеству параметров раннее земледелие вовсе не улучшает, а ухудшает условия существования древнего человека. В частности, «привязывая» к земле и лишая его свободы маневра в неблагоприятных условиях, оно зачастую приводит к периодам голода, практически неизвестным охотникам и собирателям.

«По сравнению с ранними земледельцами, с людьми, осваивающими азы производящего хозяйства, охотники-собиратели во всех отношениях находятся в гораздо более выигрышном положении. Земледельцы больше зависят от капризов природы, так как их экономика не столь гибка, они, по сути, привязаны к одному месту и к весьма ограниченному кругу ресурсов. Рацион их однообразней и в целом бедней. И, конечно, по сравнению с охотой и собирательством хозяйство земледельцев более трудоемко – поля требуют постоянной заботы и ухода» (Л.Вишняцкий, «От пользы – к выгоде»).

«Земледельцы резко теряют в подвижности, в свободе перемещения, а главное, земледельческий труд отнимает очень много времени и оставляет все меньше возможностей заниматься охотой и собирательством «на параллельных» основаниях. И неудивительно, что **на ранних ступенях освоение земледелия не только не давало каких бы то ни было преимуществ, но и, наоборот, приводило к заметному ухудшению качества жизни.** Стоит ли удивляться, что одним из ближайших следствий перехода к земледелию становится сокращение продолжительности жизни?» (А.Лобок, «Привкус истории»).

«Кроме того, по мнению большинства ученых, земледельческо-скотоводческие поселения, многолюдные и скученные, были в гораздо

большей степени, чем стойбища охотников, живших обычно небольшими группами по двадцать пять – пятьдесят человек, подвержены инфекциям» (Л.Вишняцкий, «От пользы – к выгоде»).

Ну и насколько логичным и закономерным выглядит теперь переход наших предков от охоты и собирательства к земледелию?.. Думается, настолько же, насколько «ясной и очевидной» предстает перед нами (в свете вышперечисленного) общепринятая точка зрения на данный вопрос...

Вне всякого сомнения, она терпит крах абсолютно по всем позициям !!!

Этнографы давно уже убедились в том, что так называемый «примитивный» человек вовсе не так глуп, чтобы ввергать себя в столь суровые испытания, какие возникают на «пути к цивилизованности» через переход к земледелию. Возможно, потому что этот «примитивный» человек не изучал политэкономии...

«Можно считать вполне установленным тот факт, что многие группы охотников-собирателей, живя бок о бок с земледельцами и скотоводами, были хорошо знакомы и с земледелием и скотоводством. Однако это вовсе не повлекло за собой немедленного перехода от охоты к скотоводству, от собирательства – к земледелию» (там же).

«Заимствование... носит сугубо избирательный характер – перенимается лишь то, что легко вписывается в традиционный образ жизни, не нарушает его и не требует коренной перестройки. Скажем, заимствуются орудия, делающие более эффективной охоту. Например, в Южной Африке, судя по археологическим данным, бушмены соседствовали со скотоводами-готтентотами уже, по крайней мере, с начала нашей эры и, следовательно, не менее двух тысячелетий имели под боком «наглядное пособие» по изучению производящего хозяйства. И что же? Лишь в нашем столетии стали они переходить от привычного существования за счет охоты и собирательства к новым для них формам жизнеобеспечения. И делают это лишь под давлением суровой необходимости – в условиях быстро скудеющей природы» (там же).

В свете выявленных к настоящему времени недостатков перехода к земледелию становится абсолютно ясно, почему этнографы не обнаружили у охотников-собирателей никакого стремления начать жизнь по образу и подобию своих соседей земледельцев. Плата за «прогресс» оказывается слишком высокой, да и сам прогресс сомнительным.

И дело вовсе не в лени, хотя «лень» и могла внести свой вклад... Афоризм «человек по своей природе ленив» имеет глубинную основу – человек, как любая другая живая система стремится к желаемому результату, пытаясь израсходовать как можно меньше энергии. Поэтому ради обеспечения себя едой ему просто нет смысла бросать охоту и собирательство и переходить к изнуряющему труду земледельца.

Но с какой же стати вольные охотники и собиратели на заре нашей истории все-таки отказались от традиционных форм самообеспечения продовольствием и водрузили на себя ярмо тяжелейшего труда? Может быть, в силу каких-либо чрезвычайных обстоятельств и под их давлением наши далекие предки вынуждены были оставить благостную и спокойную жизнь потребителей природных даров и перейти к полному изнурительного труда существованию земледельца ?..

\* \* \*

Археологические данные свидетельствуют о том, что попытка освоения земледелия, например, на Ближнем Востоке (X-XI тысячелетия до новой эры) происходила в условиях последствий некоего катаклизма глобального масштаба,

сопровождавшегося резким изменением климатических условий и массовым вымиранием представителей животного мира. И хотя непосредственно катастрофические события, которые соотносимы как раз со Всемирным Потопом, имели место в XI тысячелетии до нашей эры, их «остаточные явления» прослеживаются археологами еще в течение нескольких тысячелетий.

Естественно, что в условиях сокращения (из-за катаклизма) «кормовой базы» – и особенно в условиях «демографического взрыва», то есть в условиях быстрого роста численности людей – вполне могла возникнуть ситуация острого дефицита пищевых ресурсов для наших предков, вынужденных вследствие этого осваивать новые способы обеспечения себя питанием. На это и опирается принятая историками точка зрения. Однако есть некоторые сомнения в том, что события разворачивались именно по этому сценарию.

Во-первых, катастрофические последствия событий XI тысячелетия до нашей эры – то есть последствия Всемирного Потопа – имели глобальный характер и, конечно же, затронули не только представителей флоры и фауны, но и самого человека. Оснований же считать, что человечество (в его примитивной, природной стадии существования) пострадало намного меньше окружающего его живого мира – нет никаких. То есть, численность населения должна была также резко сократиться, тем самым ощутило компенсировать сокращение «кормовой базы».

Об этом, собственно, сообщают дошедшие до нас в мифах и легендах описания событий: буквально у всех народов сквозит одна мысль – при Потопе выжили лишь немногие.

Во-вторых, естественной реакцией примитивных племен, занимающихся охотой и собирательством, на сокращение «кормовой базы» является в первую очередь поиск новых мест, а не новых способов деятельности, что подтверждается многочисленными этнографическими исследованиями.

В-третьих, даже с учетом произошедших изменений климата «дефицит кормовой базы» не мог продолжаться долго. Природа же не терпит пустоты – экологическую нишу вымирающих растений и животных тут же занимают другие...

Но если восстановление естественных ресурсов вдруг почему-то и не происходило так быстро, как это реально бывает в природе, все равно оно требует гораздо меньше времени, чем освоение и развитие целой системы техники земледелия. А ведь ее еще предварительно надо и «открыть» каким-то образом!..

В-четвертых, также нет никаких оснований полагать, что в условиях сокращения «кормовой базы» будет наблюдаться резкий всплеск рождаемости. Примитивные племена близки к окружающему животному миру, и поэтому в них сильнее сказываются природные механизмы саморегуляции численности. Увеличение рождаемости в условиях оскуднения природных ресурсов если и случается, то приводит в том числе и к увеличению смертности – в результате баланс в целом сохраняется.

И поэтому, хотя идея об определяющей роли роста населения в освоении земледелия и развитии культуры далеко не нова, этнографы до сих пор ее не принимают – у них достаточно фактических оснований для серьезных сомнений...

Таким образом теория «демографического взрыва» в качестве причины перехода к земледелию также не выдерживает никакой критики. И единственным ее аргументом остается факт сочетания земледелия с большой плотностью населения.

«На всем земном шаре эти горные районы Азии и Африки [где зародилось земледелие] и до сих пор представляют самые заселенные места. Еще более это было выражено в недалеком прошлом... Если вычсть в Персии, Афганистане, Бухаре бесплодные пустынные и безводные горные районы, недоступные культуре скалы, каменные осыпи, область вечных снегов,

если учесть здесь плотность населения по отношению к доступным культуре землям, мы получим густоты, превышающие самые культурные районы Европы» (Н.Вавилов, «Центры происхождения культурных растений»).

Но наличие связи само по себе еще не определяет направленность этой связи. Так может быть, не следует ставить все с ног на голову и путать причину со следствием?.. Гораздо более вероятным является то, что именно переход к оседлому образу жизни на основе земледелия привел к «демографическому взрыву» и росту плотности заселения, а не наоборот. Ведь охотники и собиратели стремятся избегать большой скученности, затрудняющей их существование...

Еще более в версии возникновения земледелия из-за сокращения «кормовой базы» заставляет усомниться география древнего земледелия. Согласно исследованиям Н.Вавилова, подавляющее большинство из известных культурных растений ведет свое происхождение всего из семи очень ограниченных по площади основных очагов.



**Рис. 176.** Очаги древнего земледелия по данным Н.И.Вавилова

(1 – Южномексиканский; 2 – Перуанский; 3 – Абиссинский; 4 – Переднеазиатский;  
5 – Среднеазиатский; 6 – Индийский; 7 – Китайский)

«Как можно видеть, зона начального развития главнейших культурных растений приурочена в основном к полосе между 20 и 45° северной широты... В старом Свете эта полоса идет по широту, в новом Свете по меридиану в соответствии с общим направлением главных хребтов» (Н.Вавилов, «Мировые очаги (центры происхождения) важнейших культурных растений»).

«Географическая локализация первичных очагов земледелия очень своеобразна. Все семь очагов приурочены преимущественно к горным тропическим и субтропическим областям. Новосветские очаги приурочены к тропическим Андам, старосветские – к Гималаям, Гиндукушу, горной Африке, горным районам средиземноморских стран и



к горному Китаю, занимая в основном предгорные области. В сущности, только узкая полоса суши земного шара сыграла основную роль в истории мирового земледелия» (Н.Вавилов, Проблема происхождения земледелия в свете современных исследований»).

Скажем, во всей Северной Америке южнокориканский очаг древнего земледелия занимает лишь около 1/40 всей территории обширного континента. Примерно такую же площадь занимает перуанский очаг по отношению ко всей Южной Америке. То же можно сказать о большинстве очагов Старого Света. Процесс возникновения земледелия оказывается прямо-таки «неестественным», поскольку за исключением этой узкой полосы нигде (!!!) в мире даже не было попыток перехода к земледелию!..

Однако есть еще очень странная деталь. Все эти очаги, которые являются, по сути, центрами древнего земледелия, обладают весьма схожими климатическими условиями тропиков и субтропиков. Но...

«...тропики и субтропики представляют оптимум условий для развертывания видообразовательного процесса. Максимум видового разнообразия дикой растительности и животного мира явно тяготеет к тропикам. Особенно это наглядно можно видеть в Северной Америке, где южная Мексика и Центральная Америка, занимая относительно ничтожную площадь, включают больше видов растений, чем весь необъятный простор Канады, Аляски и соединенных Штатов, взятых вместе (включая Калифорнию)» (там же).

Это определенно противоречит теории «дефицита кормовой базы» в качестве причины освоения земледелия, поскольку в этих условиях имеет место не только множественность видов, потенциально пригодных для сельского хозяйства и окультуривания, но и изобилие вообще съедобных видов, способное вполне обеспечить собирателей и охотников... Кстати, Н.Вавилов заметил и это:

«До сих пор в Центральной Америке и Мексике, также в горной тропической Азии, человек использует множество диких растений. Не всегда здесь легко разграничить культурные растения от соответствующих им диких» (там же)...

Таким образом получается весьма странная и даже парадоксальная закономерность: **земледелие возникло почему-то именно в наиболее изобильных районах Земли**, – там, где предпосылок для голода было меньше всего. И наоборот: в регионах, где сокращение «кормовой базы» могло быть наиболее ощутимым и должно было (по всей логике) являться существенным фактором, влияющим на жизнь человека, никакого земледелия не появилось!..

В связи с этим забавно было в Мексике – где располагается один из центров древнего земледелия – слушать рассказ гидов о том, на что идут разные части местных съедобных кактусов. Помимо возможности приготовления из этих кактусов массы всевозможных блюд (весьма вкусных между прочим), из них можно извлекать (даже не изготавливать, а именно всего лишь извлекать) нечто типа бумаги, добывать иголки для бытовых нужд, выдавливать питательный сок, из которого приготавливается местная бражка, и так далее и тому подобное. Можно просто жить среди этих кактусов, за которыми не требуется практически никакого ухода, и совершенно не тратить время на весьма хлопотное выращивание маиса (т.е. кукурузы) – местной зерновой культуры, которая, кстати, тоже представляет собой результат весьма нетривиальной селекции и манипуляций с генами своих диких прародителей...

И еще один важнейший вывод Вавилова. Его исследования показали, что разные очаги древнего земледелия, непосредственным образом связанные с возникновением и первых человеческих культур, появились фактически **независимо друг от друга!**..

«Совершенно ясно, что эти культуры, основанные на разных родах и видах растений, возникли автономно... Им свойственны весьма различные этнически и лингвистически группы народов. Им свойственны разные типы сельскохозяйственных орудий и домашних животных» (Н.Вавилов, «Проблема происхождения земледелия в свете современных исследований»).

\* \* \*

Итак, что же в итоге?..

Первое. С точки зрения обеспечения пищевыми ресурсами, переход древних охотников и собирателей к земледелию является крайне невыгодным, но они все-таки совершают его.

Второе. Земледелие зарождается именно в наиболее изобильных регионах, где полностью отсутствуют какие-либо естественные предпосылки для отказа от охоты и собирательства.

Третье. Переход к земледелию осуществляется в зерновом – самом трудоемком его варианте.

Четвертое. Очаги древнего земледелия территориально разделены и сильно ограничены. Различие культивируемых в них растений указывает на полную независимость этих очагов друг от друга.

Пятое. Сортовое разнообразие основных зерновых культур обнаруживается на самых ранних стадиях земледелия при отсутствии каких-либо следов «промежуточной» селекции.

Шестое. Древние очаги возделывания целого ряда культурных растительных форм почему-то оказались географически удалены от мест локализации их «диких» сородичей.

В целом, подробный анализ камня на камне не оставляет на «логичной и ясной» точке зрения, принятой историками, а вопрос возникновения земледелия на нашей планете из скучного раздела политэкономии переходит в разряд самых загадочных страниц нашей истории. И достаточно хоть немного окунуться в ее подробности, чтобы понять всю невероятность случившегося.

Этот вывод о невероятности такого кардинального изменения всего образа жизни людей, связанного с переходом, по сути, от присваивающего к производящему способу существования, в корне противоречит установке на поиск неких его «естественных причин». С точки зрения автора, именно поэтому проваливаются и попытки модификации «классического» взгляда политэкономии – любые новые варианты «естественного» объяснения возникновения земледелия оказываются зачастую даже хуже старой версии.

Но в таком случае, почему же случилось то, что случилось? Ведь оно все-таки произошло, несмотря на всю невероятность... Достаточно очевидно, что для этого должны были быть веские причины. И причины эти не имеют никакого отношения к проблеме создания новых ресурсов питания. По крайней мере в том что касается ресурсов питания для человека...

\* \* \*

Ну что ж...

Обратимся в очередной раз к «показаниям очевидцев», то есть к древним легендам и преданиям...

Наши предки были абсолютно уверены в том, что все произошло по инициативе и под контролем богов, спустившихся с небес. Именно они – эти боги – положили вообще начало человеческим цивилизациям как таковым, предоставили людям сельскохозяйственные культуры (полученные из диких сортов методами генной инженерии – см. ранее) и обучили приемам земледелия.

Весьма примечательным является тот факт, что **нигде, ни в каких мифах и легендах, человек даже не пытается поставить себе или своим предкам в заслугу освоение сельского хозяйства!..** Это происходило исключительно **по инициативе богов и под их непосредственным руководством.**

Второй примечательный факт: данная точка зрения на происхождение земледелия господствует абсолютно во всех известных районах зарождения древних цивилизаций.

В Мексику кукурузу принес великий бог Кецалькоатль. Бог Виракоча обучал земледелию людей в перуанских Андах. Осирис дал культуру земледелия народам Эфиопии (т.е. Абиссинии) и Египта. Шумеров приобщали к сельскому хозяйству Энки и Энлиль – боги, спустившиеся с небес и принесшие им семена пшеницы и ячменя. Китайцам помогали в освоении земледелия «Небесные Гении», а в Тибет «Владыки Мудрости» принесли фрукты и злаки, неизвестные до того на Земле...

Далеко не везде все происходило гладко и спокойно. Что в принципе можно понять – людям этот «дар небес» был не нужен, они итак прекрасно себя чувствовали, занимаясь охотой и собирательством. Но боги особо не церемонились – там, где люди посмели ослушаться всемогущих богов (цивилизация, освоившая межзвездные перелеты, естественно, будет казаться всемогущей в глазах примитивных человеческих сообществ), боги не гнушались применять силу и даже просто истреблять непокорных. Это делал и Виракоча, и шумерские боги, и индийские...

Показательны в этом плане археологические находки в долине Нила, свидетельствующие о том, что между 13000 и 10000 годами до нашей эры Египет пережил период взлета в сельском хозяйстве (этот феномен получил у историков название «периода преждевременного сельскохозяйственного развития»).

«Вскоре после 13000 года до н.э. среди находок палеолитических орудий появляются каменные жернова и серпы... Во многих поселениях по берегам рек в то же самое время рыба перешла из разряда главных продуктов питания во второстепенные, если судить по отсутствию находок рыбьих костей. Падение роли рыболовства как источника пропитания прямо связано с появлением нового пищевого продукта – молотого зерна. Образцы пыльцы дают основания предполагать, что соответствующим злаком был ячмень...» (Хофман, «Египет до фараонов»; Вендорф, «Предыстория долины Нила»).

«Столь же впечатляющим, как подъем древнего земледелия в долине Нила в эпоху позднего палеолита, является его резкое падение. Никто не знает точно, почему, но вскоре после 10500 года до н.э. ранние лезвия серпов и жернова исчезают; их место по всему Египту занимают каменные орудия охотников, рыболовов и собирателей верхнего палеолита» (там же).

Если для Хофмана и Вендорфа причины «отката назад» не ясны, то для нас они уже понятны – если верны датировки археологических находок, то момент возврата к охоте, рыболовству и собирательству в долине Нила совпадает как раз со временем событий Всемирного Потопа.

Что сделали боги в это время?.. Они сбежали «на небо» – подальше от катаклизма. А людей бросили на произвол судьбы. Но и, вдобавок, на какой-то период времени оставили людей без контроля со своей стороны!..

Что делали уцелевшие при катаклизме люди?.. Им надо было выживать. Они и выживали, вернувшись как раз к наиболее эффективным видам деятельности – охоте, рыболовству и собирательству!..

Любопытно, что в древнеегипетской мифологии активная деятельность богов на территории Египта связывается с периодом правления Осириса. Он вновь «приносит» людям земледелие. А если ориентироваться на данные Манефона, начало правления Осириса приходится примерно на 9700 год до нашей эры. Говоря другими словами, почти три четверти тысячелетия люди были предоставлены сами себе!.. Вполне достаточно время для того, чтобы откат к более привычному и более эффективному образу жизни смог зафиксироваться в археологических находках...

И еще. Если датировки археологов все-таки верны, то мы получаем примерное время «первичного» приобщения жителей долины Нила к земледелию в районе 13 тысяч лет до нашей эры – то есть за несколько тысяч лет до Потопа. А если учесть, что Египет, согласно выводам Вавилова, представляет собой вовсе не первичный, а лишь вторичный очаг, и земледелие сюда было принесено (предположительно) из района Абиссинии, то боги начали перекладывать на плечи людей заботу о своем пропитании еще раньше.

Когда именно?.. Пока для более-менее точного ответа на этот вопрос данных не хватает. И ситуация усугубляется еще и тем, что Всемирный Потоп неизбежно должен был очень сильно затереть следы самого раннего земледелия. Что, видимо, и произошло в других регионах, где допотопного земледелия не прослеживается...

И последнее.

Полным контрастом к континентам Старого и Нового Света выглядит особняком расположившаяся Австралия.

«Австралия не знала культурных растений до новейшего времени, лишь в XIX в. из состава ее дикой флоры начинают привлекаться такие австралийские растения, как эвкалипты, акации, казуарины» (Н.Вавилов, «Мировые очаги (центры происхождения) важнейших культурных растений»).

Но ведь и в Австралии есть области, условия в которых ненамного хуже, чем условия в известных древних очагах земледелия. А в рассматриваемый период времени (XIII-X тысячелетие до н.э.) климат на планете был более влажным, и пустыни в Австралии явно не занимали столько места. И если бы возникновение земледелия было бы процессом естественным и закономерным, то на этом богами забытом (в прямом и переносном смысле) континенте должны были бы неизбежно наблюдаться хотя бы попытки земледелия. Но там все стерильно...

Такое впечатление, что Австралия была оставлена богами в качестве некоего заповедника или «контрольного экземпляра» для чистоты эксперимента...

\* \* \*



## Некоторые последствия

Достаточно очевидно, что для обеспечения пропитанием недостаточно лишь модифицировать некоторые виды растений. Недостаточно даже и создать при этом существо, которому предназначено стать рабом. Надо еще как-то добиться того, чтобы раб понял, что от него требуется, и стал это выполнять...

Ведь как гласят шумерские предания:

«Когда впервые Человек был сотворен, не знал еще он хлеба, не знал еще одежд он, кроме шкур; жевал траву он, словно овцы, и воду из канавы пил».

Аналогичным существом предстает и Энкиду – один из героев «Сказания о Гильгамеше»:

«Покрыто волосом густым его все было тело, спадали, как у женщин, ниже плеч его волосы... Не знал он, из какой страны, какого рода он, носил вместо одежд людских наряды из травы; с газелями жевал траву в степях; играл он с дикими зверьми у водооя; плескаясь в светлых водах рек, он счастлив сердцем был».

И такое «дикое существо» надо было как-то заставить работать в поле...

Причем заставить так, чтобы не надзирать самому ежеминутно за каждым работником. То есть нужно было **создать некую систему**, которая функционировала бы сама по себе, с одной стороны, обеспечивая необходимый результат в виде поступления богам необходимой пищи, а с другой стороны, не отвлекая богов по пустякам от их важных божественных дел. По сути, речь шла о том, чтобы кардинальным образом изменить условия существования созданного примитивного рабочего – вывести его из «дикого» состояния и приобщить к сельскому хозяйству со всеми вытекающими отсюда последствиями. А последствий вытекает немало...

Для эффективности земледелия требуется, во-первых, оседлый образ жизни, который заставляет человека задуматься о стационарном жилье и теплой одежде на холодный сезон. А это приводит в конечном счете к стимулированию развития техники строительства, ткацкой индустрии и животноводства (не только в качестве источника продуктов питания).

Во-вторых, занятие земледелием требует целой индустрии специфических орудий труда – плугов, серпов, зернотерок и т.д. и т.п. Соответственно нужны и технологии изготовления этих орудий труда.

В-третьих, собранный урожай надо в чем-то перемещать с поля в закрома и в чем-то же хранить. Естественно, появляется потребность в емкостях, а отсюда прямой выход в том числе и на гончарное производство.

В-четвертых, как уже упоминалось ранее, боги требовали подавать им приношения на золотой посуде, поэтому нужна была и индустрия по производству такой посуды (добыча руд, выплавка металлов и их обработка).

Поскольку же труд земледельца практически не оставляет ему свободного времени, постольку возникает необходимость «армии подсобных работников» (хотя термин «подсобный» тут и не совсем подходит). Отсюда вытекает неизбежность высокой численности земледельческого сообщества, что в свою очередь требует введения целой системы упорядочения общественных отношений, связанной как с разделением труда, так и с организацией функционирования разных частей сообщества. И так далее, и так далее...

Земледелие в итоге оказывается «спусковым крючком» того, что мы привыкли называть прогрессом. И для того, чтобы приобщить людей к сельскому хозяйству, **боги должны были дать людям знания** и привить навыки по всем вышеперечисленным сферам деятельности, то есть **стать прогрессорами** в полном смысле этого слова.

Древние легенды и предания как раз и утверждают прямым текстом, что все соответствующие знания и навыки им дали боги – то есть представители инопланетной цивилизации. Причем не только в изготовлении каких-либо предметов и осуществлении производящих видов деятельности. Боги дали людям правила общественного поведения и устройства самого общества. А поскольку часть продуктов питания должна была поставляться представителям инопланетной цивилизации, то и прямого общения людей с богами было не избежать, поэтому боги также устанавливали правила этого общения, которые мы привыкли называть культовыми и религиозными обрядами.

Любопытно, что в древних легендах и преданиях нередко можно встретить утверждение, что правила «поклонения» конкретному богу устанавливает сам этот бог...

Все вышесказанное прекрасно согласуется с весьма примечательным фактом – фактом сильнейшей связи земледелия с религией во всех (!!!) древних очагах цивилизации. Фактом, который давно привлекал внимание исследователей, выдвигавших самые разные версии его объяснения, но, как правило, сводившиеся лишь к непонятым «особенностям психики» древних земледельцев...

«...не случайно всякое земледельческое поселение оказывается центрировано религиозным комплексом, религиозным святилищем. Культивирование злаков, начиная с эпохи раннего неолита, это именно культовый процесс, и культовое измерение земледелия, несомненно, являлось одной из глубинных причин его первоначального развития» (А.Лобок, «Привкус истории»).

Эта связь древнего земледелия и религии настолько бросается в глаза, что ее нельзя было не отразить в картине перехода первобытных охотников и собирателей к возделыванию земли. В русле общепринятой версии естественных причин этого перехода считалось, что в основе обожествления атрибутов земледелия лежала его важнейшая роль как способа, обеспечивающего решение проблем питания. Однако, как мы видели, этот главный краеугольный камень всей постройки данной версии оказался сплошной фикцией...

Автор только что приведенной цитаты безусловно прав, отмечая, что связь с религией значительно стимулировала земледелие и являлась одной из важнейших глубинных причин его развития на начальном этапе. Но откуда взялась такая связь, это не объясняет.

А теперь представим себе древнего человека, поклоняющегося не абстрактным сверхъестественным силам, а реально осязаемым богам. И учтем, что, согласно легендам и преданиям, для самого этого человека «поклонение» богам было более конкретизировано и представляло из себя не что иное, как беспрекословное подчинение этим богам и их требованиям. В таких условиях боги «дарят» земледелие и побуждают человека к нему. Как же при этом можно относиться к атрибутам этого «дара», который, как все относящееся к могущественным богам, неизбежно считается «священным»? Конечно же так, как мы подразумеваем под словом «культ». Это вполне естественно.

Более того. Что, собственно говоря, представляет собой в этом случае «религиозное святилище» или «религиозный комплекс»?.. Это либо обиталище бога (дом, если хотите), либо место, где бог периодически появляется с целью забрать жертвоприношения, то есть дань. В том числе и продуктами земледелия, которые и создаются прежде всего для него. Вот и прямые причины концентрации поселений вокруг «религиозных святилищ»...

\* \* \*

Версия земледелия как «дара» богов позволяет в качестве побочного следствия предложить довольно неожиданное решение еще одной загадки прошлого, которая непосредственно связана с ранними этапами становления человеческой цивилизации.

«...еще в прошлом веке лингвисты обратили внимание на то, что в языках многих народов... встречается целый ряд общих черт – в лексике, морфологии и грамматике. Из этого был сделан вывод, опровергнуть который пока не удалось никому, – что народы говорящие или говорившие на таких родственных языках и отделенные сегодня друг от друга тысячами километров, когда-то составляли единое целое, а точнее, имели общих предков. Их предложено было называть индоевропейцами (поскольку потомки заселили большую часть Европы и значительную часть Азии, включая Индию)» (И.Данилевский, «Откуда есть пошла Русская земля...»).

Заметим, что указанный вывод вряд ли вообще удастся кому-либо опровергнуть, если исходить из версии сугубо естественного развития человечества (а именно это по умолчанию и принимается лингвистами). Между тем, если учесть наличие дополнительного внешнего фактора, то вывод лингвистов опровергается довольно легко. Что мы и сделаем чуть позже, а пока чуть подробнее разберемся в том, куда лингвистов привели их изыскания...

«Разработка метода глоттохронологии, позволившего по проценту совпадающих корней в родственных языках установить приблизительное время разделения этих языков, а также соотнесение общих слов, обозначающих технические достижения, с археологическими находками позволили установить время, когда индоевропейская общность начала распадаться. Это произошло приблизительно на рубеже IV-III тысячелетий до новой эры. Начиная с этого времени индоевропейцы стали покидать свою «историческую родину», постепенно осваивая все новые и новые территории» (там же).

Идея о наличии общих предков оказалась настолько увлекательной, что археологи тут же бросились перекапывать весь упомянутый регион от Атлантического океана до Индийского в поисках родины этих общих предков. В результате, в последние десятилетия наши знания о историческом прошлом обогатились ценнейшим материалом. Но вот беда – чем больше копали, тем больше плодилось версий о родине этих самых индоевропейцев.

Но и лингвисты «не стояли на месте»... Окрыленные успехом и популярностью своей гипотезы они тоже принялись «копать», – только не землю, а другие языки. И тут вдруг начало выявляться сходство языков еще большего количества народов, а регион поиска их общей прародины расширился до Тихого океана в Азии и до экваториальных зон Африки.

В итоге, на сегодняшний день уже сложилась и завоевала популярность версия о том, что и сами индоевропейцы наряду со множеством других народов были потомками некоего единого сообщества, говорившего на общем праязыке, от которого (по выводам лингвистов) произошли практически все другие известные языки народов, населяющих практически весь Старый Свет.

«На праязыке, который по своему принципиальному устройству ничем не отличался от любого современного или исторически засвидетельствованного языка, говорило какое-то определенное сообщество, жившее в определенное время в определенном месте» (А.Милитарев, «Какими юными мы были двенадцать тысяч лет назад?!»).

Процесс расселения и разделения потомков исходного сообщества – некоего «пранарода» – на отдельные народы, говорящие на языках, происходящих от единого корня, в представлении лингвистов образует некое «языковое дерево».

К настоящему времени имеются две основные версии о месте нахождения этого исходного сообщества – И.Дьяконов считает их прародиной Восточную Африку, а А.Милитарев полагает, что «это те этнические группы, которые создали так называемую натуфийскую мезолитическую и раннеолитическую культуру Палестины и Сирии XI-IX тысячелетий до новой эры».



Рис. 177. «Языковое дерево»

Выводы лингвистов кажутся на первый взгляд очень логичными и стройными. Причем настолько, что в последнее время в них уже практически никто не сомневается. Редко кто задумывается над «досадными» вопросами, которые чем-то похожи на мелкие занозы – и раздражают, и, в общем-то, не играют особой роли. Хотя вопросов таких набирается вовсе не так уж и мало...

А куда, собственно, делись те народы, которые населяли все громадное пространство Евразии и северной части Африки до прихода потомков упомянутого сообщества?.. Их что, – поголовно истребляли?..

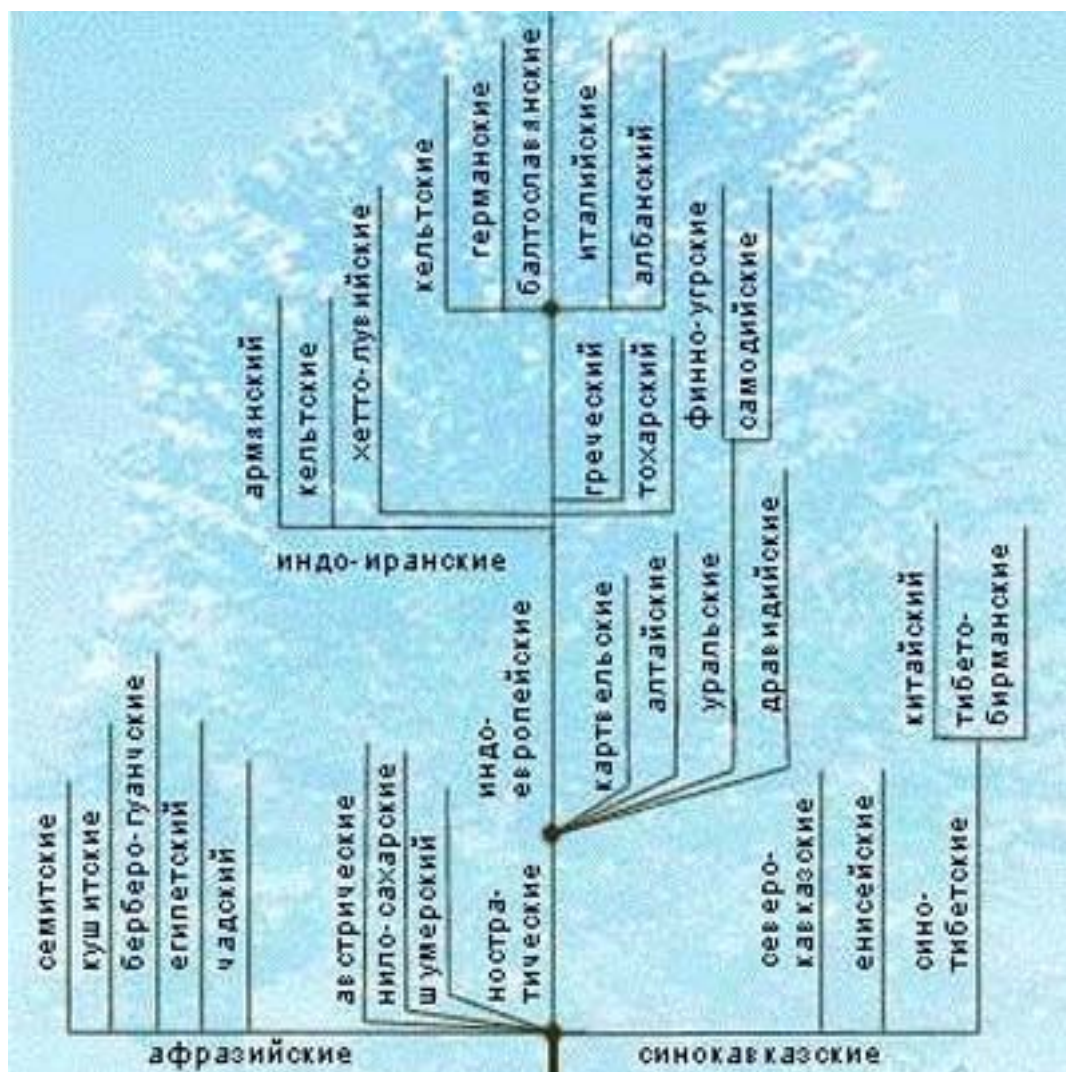

А если «аборигены» были поглощены (не в буквальном смысле слова!) «пришельцами», то каким образом в процессе ассимиляции куда-то пропал без всякого остатка основной понятийный аппарат «аборигенов»?.. Почему основные корни общеупотребительных слов остались лишь в варианте «пришельцев»?.. Насколько возможно такое всеобъемлющее вытеснение одного языка другим?..

Ну, а если попробовать представить себе картину расселения на подобных колоссальных масштабах территориях поподробней, вопросов становится еще больше...

Какая же должна быть толпа, вышедшая из начального пункта маршрута (с «прародины»), чтобы ее хватило на заселение всех пройденных и освоенных регионов?.. Или нужно допустить, что они по дороге плодились как кролики?.. Ведь им надо было не просто осесть каким-нибудь одним родом или племенем, но и подавить (!!!) языковые традиции местного населения (или уничтожить его физически)...

Можно придумать десятки вариантов ответа на эти вопросы. Однако все они только порождают дополнительные сомнения, и «заноза» все-таки остается...

Но есть у версии «пранарода», разошедшегося с единой «прародины», и более серьезные проблемы.

Например, одной из модификаций или составных частей этой версии является гипотеза существования неких ариев. Версию о их существовании в некоем далеком прошлом лингвисты выдвинули как раз на основе сходства языков. Эта версия приобрела колоссальную популярность, благодаря деятельности средств массовой информации и искусственно подогреваемым националистическим настроениям в обществе, которое самые разнообразные «энтузиасты» подкармливали и продолжают подкармливать «работами» по теме то «германо-арийской», то некоей «славяно-арийской расы»...

Но вот, что показательно: несмотря на многолетние усилия огромной армии археологов, пытающихся найти родину этих самых ариев, до сих пор не найдено не то чтобы хоть какого-то поселения – не обнаружено ни единого (!!!) артефакта, который можно было бы уверенно соотнести с предполагаемыми ариями!..

Артефакты должны быть, но их нет!.. Получается, что **ариев на самом деле вовсе не было!**..

С самой прародиной единого пранарода дело вроде бы обстоит несколько лучше, поскольку тут есть возможность не привязываться заранее к какой-то конкретной культуре. Но есть один очень примечательный факт – варианты местонахождения «единой семьи-прародительницы языков», в точности пересекаются с местами, выделенными Н.Вавиловым в Старом Свете в качестве очагов самого древнего земледелия: Абиссиния и Палестина. В число этих очагов земледелия входят также Афганистан (являющийся одним из вариантов родины индоевропейцев) и горный Китай (прародина народов сино-тибетской языковой группы).

При этом напомним, что Н.Вавилов однозначно и категорично пришел к выводу о независимости различных очагов земледелия друг от друга на ранних их этапах.

Две науки приходят к выводам, противоречащим друг другу! (Может быть, в частности, и поэтому подавляющая часть выводов гениального биолога просто «забывается» и игнорируется.)

Противоречие кажется неразрешимым... Но это опять-таки до тех пор, пока мы довольствуемся лишь выводами, то есть трактовками. А если обратиться не к трактовкам, а к фактам, то картинка серьезно меняется.

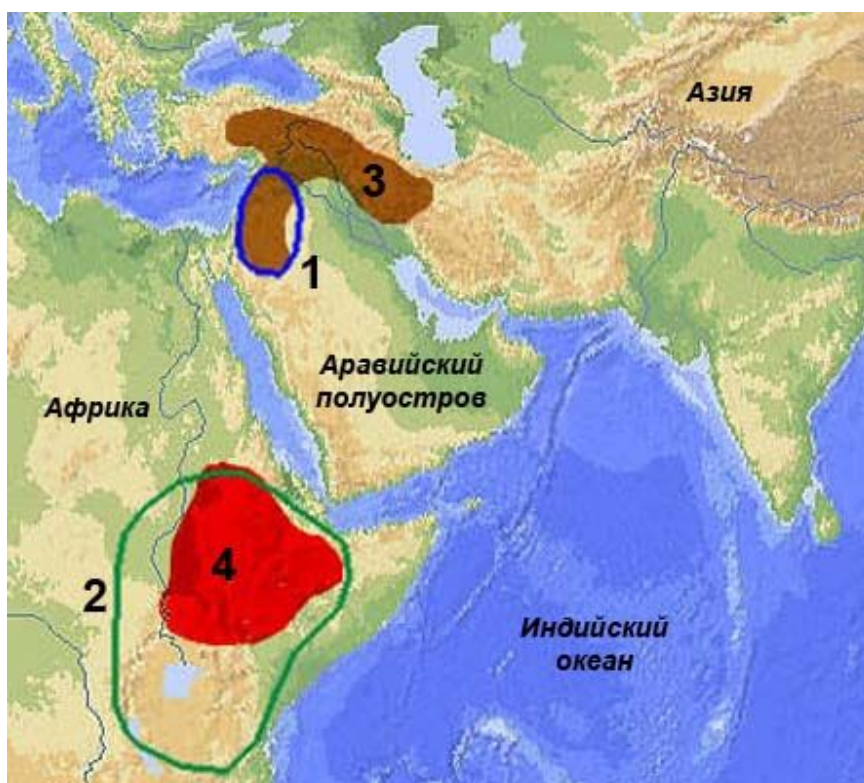

**Рис. 178.** Совпадение «прародины» с очагами древнего земледелия

(«Прародина»: 1 – по А.Милитареву, 2 – по И.Дьяконову. Очаги земледелия: 3 – Переднеазиатский, 4 – Абиссинский)

\* \* \*

Посмотрим более подробно, на чем построены выводы лингвистов, благо они сами уже проделали эту работу...

Сравнивая языки (в том числе и давно уже вымершие) разных народов, исследователи на основе сходства этих языков «восстановили» основной понятийный аппарат праязыка «общих предков». Этот аппарат явно относится к оседлому образу жизни в довольно крупных поселениях (богатая терминология связана с жилищем; широко распространен термин «город») с довольно развитыми социальными отношениями. По сходным общим словам можно уверенно установить наличие семейных отношений, имущественного и социального расслоения, определенной иерархии власти.

Примечательно сходство языков в терминологии, относящейся к сфере религиозного мировоззрения. Встречается общность слов «жертвоприношение», «взывать, молиться», «искупительная жертва»...

Но самое главное: громадное количество сходных терминов относится непосредственно к земледелию!!! Специалисты даже обозначают целые «разделы» по сходству таких слов: обработка земли; культурные растения; термины, связанные с уборкой урожая; орудия и материал для их изготовления...

Интересно также отметить вывод лингвистов о том, что о рыболовстве прямых и надежных свидетельств в языке нет. Этот вывод находится в полном соответствии с заключением Н.Вавилова о начальном развитии земледелия именно в горных районах (где, естественно, природная база для рыболовства была слабовата)...

Все это вроде бы дает достаточно обширный материал для реконструкции жизни древнего народа, жившего на заре цивилизации...

Однако что получается?..

Получается, что некий «пранарод» был уже на весьма высоком уровне своего развития – раз у него было и сельское хозяйство, и социальные отношения, и поселения городского типа и прочее-прочее-прочее!.. Но тогда расселение этого «пранарода» должно было начаться относительно недавно – даже по самым «радикальным» оценкам, никак не более 10-15 тысяч лет назад!.. И при этом потомки этого пранарода должны были умудриться за это время не только расселиться по всей огромной территории как минимум Старого Света, но и стереть все следы языков местных «аборигенов»!..

Картинка вообще выходит за рамки всякого здравого смысла...

Вывод может быть только один: **не было никакого родства всех народов, как не было единого их предка с его праязыком!!!**

Но как же тогда быть со сходством языков?.. Ведь оно-то точно есть – это факт. А факт требует объяснения.

Однако вот, чего не заметили лингвисты: подавляющее большинство терминов, сходных у разных народов, относится как раз к тем сферам деятельности, которым (согласно древним легендам и преданиям) людей обучали боги!!!

Передавая что-то (предметы, инструменты, технологии) людям, боги, естественно, это что-то называли какими-то терминами. Поскольку же по всем очагам земледелия перечень «дара богов» – согласно тем же «показаниям очевидцев», то есть по легендам и преданиям – практически один и тот же, постольку логично сделать вывод, что «дарящие боги» являлись представителями единой цивилизации (что замечательно согласуется с уже представленной версией инопланетной цивилизации).

А раз так, то следовательно, и термины для того, что передается, эти «боги» используют одни и те же – ведь не будут же они для каждого отдельного человеческого сообщества придумывать новую терминологию. Таким образом мы автоматически получаем **сходство понятийного аппарата**, связанного с «даром богов», в регионах, весьма отдаленных друг от друга, и у народов, реально не общавшихся между собой.

При этом, если принять версию, что родства-то всех народов на самом деле и не было, то снимается вопрос о непонятной массовости «переселения», как и вопрос о том, куда делось население, существовавшее до новых «пришельцев». Оно никуда не делось, да и переселения не было. Просто все те же «аборигены» получили новые слова, схожие для разных регионов...

Такая неожиданная для многих версия объясняет и тот высокий уровень общества, которому соответствует терминология, схожая у разных народов, что вызывает у самих лингвистов полное недоумение.

«...по лингвистическим данным, материальная культура, общественные и имущественные отношения, даже понятийный аппарат мезолитического и раннеолитического человеческого сообщества, рисуются более сложными, развитыми, чем можно было ожидать. И совершенно неожиданно – не столь отличными от гораздо лучше изученного раннеписьменного общества конца IV – первой половины III тысячелетия до новой эры, как принято считать» (А.Милитарев, «Какими юными мы были двенадцать тысяч лет назад?!»).

Вывод о высоком уровне развития культуры человеческого общества в мезолите (то есть до Всемирного Потопа) базируется на положении о естественном и постепенном вызревании культуры. Археологических же подтверждений этого вывода нет абсолютно никаких...

Если же культура единовременно приносится богами – а как по археологическим данным, так и ранее приведенным оценкам, это произошло относительно незадолго до Потопа – то в мезолите ничего и не должно обнаруживаться.

Слабое же отличие понятийного аппарата в двух совершенно разных исторических эпохах, разделенных интервалом в 5-7 тысячелетий (!!!), как раз определяется и объясняется той же «внешней» природой земледелия и культуры. Как же может человек, поклоняющийся каким-либо богам, посягнуть на названия «божьих даров»?.. Вдобавок, придумать что-то новое, превосходящее «дар» высокоразвитой инопланетной цивилизации, не так-то просто. Вот мы и получаем «консервацию» громадного количества терминов на тысячелетия, невзирая на происходящие за это время изменения на нашей планете...

Версия земледелия в частности и культуры в целом как «дара богов» позволяет снять вопросы и противоречия не только в области общих выводов лингвистов, но также и в более подробных деталях полученных ими результатов.

«На сегодняшний день более или менее надежно восстановлены большие массивы лексики праязыков трех больших языковых семей – макросемей: ностратической, афразийской и сино-кавказской. Все они имеют примерно одну и ту же глубину древности: по предварительным подсчетам, ностратический и афразийский языки датируются XI-X, сино-кавказский – IX тысячелетием до новой эры... По всей видимости, они родственны между собой и образуют некое «афроевразийское» генетическое единство...» (там же).

«А вместе с тем лексическая ситуация в трех макросемьях неодинакова. Так, в ностратических языках – индоевропейских, уральских, алтайских, дравидийских, картвельских – пока не обнаружено никаких или почти никаких земледельческих или скотоводческих терминов, которые были общими для разных ветвей и могли бы претендовать на общеностратическую древность. Нет или почти нет таких терминов и более поздних праязыках отдельных ветвей – уральской, алтайской» (там же).

Но ведь Урал и Алтай весьма удалены от очагов древнего земледелия, то есть от регионов «дара богов». Так откуда взяты тогда терминам, связанным с этим даром?.. Их не должно быть – и их нет.

«В сино-кавказских языках на нынешнем этапе исследования набирается несколько общих слов, которые можно было бы отнести к земледельческо-скотоводческой лексике на праязыковом уровне; в праязыках отдельных ветвей этой макросемьи – северокавказской, сино-тибетской, енисейской – реконструируются уже целые комплексы таких слов, но большинство из них не имеет более глубоких... связей» (там же).

Сино-тибетская ветвь напрямую соотносится с древним очагом земледелия в горном Китае. Но данный очаг (согласно исследования Н.Вавилова) обладает весьма сильной спецификой по составу возделываемых культур, большинство из которых не так легко приживается в других регионах. С учетом этого вполне логичным выглядит и результат – соседние с этим очагом народы обладают в определенной, но весьма ограниченной степени сходным понятийным аппаратом.

«Не так в афразийских языках, где встречается довольно много подобных терминов, генетически связанных, общих для разных ветвей, составляющих семью; при этом каждая из ветвей также обладает развитой земледельческо-скотоводческой терминологией» (там же).

Ну, а эта глубокая общность вообще проста и понятна – речь идет ведь о народах, живших непосредственно в основных регионах «дара богов» или по соседству...



Кстати, в свете вышесказанного можно было бы предложить лингвистам расширить свои исследования и на американские очаги древнего земледелия с целью поиска «родства» местных языков с изученными языками Старого Света. Если версия «дара богов» верна, то определенное сходство языков должно обнаружиться, хотя и может носить очень ограниченный характер на манер ситуации с сино-тибетской языковой ветвью, поскольку американские очаги также очень специфичны...

Но возьмется ли кто-нибудь за такое исследование ?..

\* \* \*

### Голубая кровь богов

Итак, представителям инопланетной цивилизации, волей или неволей оказавшимся на Земле, необходимо было как-то выживать и, в первую очередь, обеспечить себе гарантированные стабильные источники питания. Для этого и затеяно было приобщение людей к сельскому хозяйству, продукты которого поставлялись богам. А что именно необходимо было доставлять на стол этих представителей инопланетной цивилизации, было зафиксировано в списке «жертвоприношений богам», дошедшем до нас как в древних легендах и преданиях, так и в описании «культовых и религиозных обрядов».

В списке же жертвоприношений привлекает внимание один момент – в этом перечне фигурируют (и нередко даже выделяются «отдельной строкой») напитки, изготавливаемые из продуктов земледелия и вызывающие **алкогольное или легкое наркотическое опьянение**.

Согласно египетской мифологии, поскольку у Осириса был особый интерес к хорошим винам (предания не сообщают, где был приобретен этот вкус), «он специально обучил человечество виноградарству и виноделию, в том числе сбору гроздей и хранению вина».

В Америке «...«Пополь-Вух» указывает на то, что первый вид продовольствия, приготовленного из маиса, принимал форму спиртного напитка – девяти спиртных напитков Шмукане (Бабушки)... Девять спиртных напитков Шмукане становятся по преимуществу священной пищей, предназначенной исключительно для приношений аграрным богам...» (У.Салливан, «Тайны инков»).

В Индии люди «кормили богов вегетарианской пищей. Только в особых случаях в жертву им приносили животных. Чаще всего пищу богов составляли аналоги современных лепешек, блинов, клецок из пшеничной или рисовой муки. Поили богов молоком и напитком Сомы, который, как полагают специалисты, обладал наркотическим действием» (Ю.В.Мизун, Ю.Г.Мизун, «Тайны богов и религий»).

В ведийском ритуале жертвоприношения напиток Сома занимает центральное место, являясь одновременно и богом. По количеству посвященных ему гимнов его превосходят только два бога – Индра и Агни, которые и сами были тесно связаны с этим божественным напитком...

Принимая дары и подношения от людей, боги не выбрасывали их, а потребляли. Причем алкогольные и хмельные напитки потребляли буквально в неимоверном количестве. Это пристрастие богов прослеживается в легендах и преданиях буквально всех древних цивилизаций.

Шумерские боги щедро угощают друг друга пивом и другими алкогольными напитками. Это было не только средством снискать чье-то расположение, но и способом снизить бдительность другого бога, чтобы, напоив его до бесчувствия, украсть у него то «божественное оружие», то атрибуты царской власти, то некие могущественные Таблицы Судеб... В «крайних» случаях боги спаивали своих врагов, чтобы их убить. В частности, идея хорошенько напоить дракона вином и уж тогда, доведя его до беспомощного состояния, убить, прослеживается от мифологии хеттов, живших на территории современной Турции и Ближнего Востока, до Японских островов.

В шумерских текстах весьма однозначно указывается, что боги создавали человека в состоянии подпития. При этом прием ими спиртных напитков осуществлялся как на стадии принятия решения, так и непосредственно в процессе творения.

При решении вопросов чрезвычайной важности боги также нуждались в алкоголе. Вот, например, как описывается ход принятия решения о передаче верховной власти богу Мардуку перед лицом устрашающей угрозы со стороны богини Тиамат:

«Они [небесные боги] беседовали, рассевшись на пиру. Они ели праздничный хлеб, вкушали вино, увлажняли свои трубки для питья сладостным хмелем. От крепкого питья их тела разбухли. Они крепили духом, пока тела их никли» («Энума элиш»).

Вообще, боги в шумерской мифологии мало что совершают великого, предварительно как следует не набравшись...

Это же характерно и для Индии.

«Индра пьян, Агни пьян, все боги захмелели», – говорится в одном из гимнов. А бог Индра вообще славился своим ненасытным пристрастием к опьяняющему напитку – сома, который «избавляет людей от болезней, а богов делает бессмертными».

«...в Ведах раскрывается секрет того главного свойства, которое отличает богов от людей, – бессмертия. Оказывается, изначально «бессмертные» были смертны; неподвластными ходу времени они стали, употребляя амриту – священный нектар [тот же сома] – и произнося специальные мантры» (В.Пименов, «Возвращение к дхарме»).

С этих позиций легко объяснимым становится факт «окультуривания», скажем, винной ягоды в Передней Азии или кокаинового куста в Америке. Также как и винограда – культуры, которая, с одной стороны, требует просто-таки невероятных усилий по уходу за ней, а с другой – служит, в основном, для виноделия (использование винограда для утоления голода в «сыром виде», в виде сока или изюма составляет столь ничтожную часть, что вполне может считаться лишь «побочным способом употребления»)...

Что же стоит за столь всеобъемлющим пьянством богов?..

Пагубное пристрастие горстки беглецов, пытающихся таким образом заглушить горечь своего изгнания?..

Или за этим скрывается нечто другое?.. Какая-то необходимость... Что-то, что **заставляло** представителей инопланетной цивилизации поступать подобным образом...

\* \* \*

В списке правителей Египта, который был составлен Манефоном на основе данных, собранных у жрецов, есть один довольно странный момент, который представляется абсолютно не случайным и несущим в себе некую значимую информацию.

Манефон утверждал, что вначале в течение 12300 лет Египтом правили семь великих богов: Птах – 9000 лет, Ра – 1000 лет, Шу – 700 лет, Геб – 500 лет, Осирис – 450 лет, Сет – 350 лет и Гор – 300 лет. Во второй династии богов было 12 божественных правителей – Тот, Маат и десять других – они правили страной 1570 лет (что в перерасчете на одного бога составляет около 130 лет). Третья династия состояла из 30 полубогов, правивших 3650 лет (в перерасчете на одного – около 120 лет). Далее последовал период, продолжавшийся 350 лет, который был периодом хаоса, когда Египет был разобщен, и в нем не было правителя. Закончился этот период объединением Египта при Менесе, который, как принято считать, был первым фараоном Египта.

В этих данных можно наблюдать картину явного уменьшения сроков правления, которая весьма неплохо укладывается в единую закономерность!..

Но о чем она может говорить?..

Попробуем провести следующую логическую цепочку.

Продолжительность периодов правления в сотни и даже тысячи лет (особенно у первых поколений богов) вполне могла лечь в основу той точки зрения наших предков, согласно которой боги были «бессмертны». Однако не следует воспринимать здесь термин «бессмертны» буквально. Во-первых, боги – вовсе не сверхъестественные существа, а представители инопланетной цивилизации, которые, конечно же, должны быть смертны. И во-вторых, в древних легендах и преданиях на эту смертность есть прямые и косвенные указания. Например, в той же египетской мифологии «бессмертные» боги после окончания своего правления на Земле переносятся в загробный мир (где и правят далее). А шумерские и индийские боги вполне способны убивать друг друга, равно как и боги американских индейцев, африканских и европейских народов...

Тогда, если взглянуть на сроки правления богов Египта как на связанные со сроками их жизни, то мы увидим... явное сокращение продолжительности жизни богов! И поскольку это сокращение носит характер вполне четкой закономерности, то мы вправе предположить, что данное «укорачивание» жизни богов было для них непреодолимо и имело вполне определенные естественные предпосылки.

Таковыми предпосылками – в рамках версии инопланетной цивилизации – вполне могло оказаться воздействие на богов тех внешних факторов, с которыми им пришлось столкнуться на Земле. То есть адаптация к жизни на нашей планете не прошла бесследно и отразилась на продолжительности жизни богов, причем довольно сильно и крайне отрицательно. А это могло происходить только в том случае, если **условия на Земле отличались от условий на родной планете богов** чем-то существенным для них.

При этом, как следует из древних легенд и преданий, данные отличия вовсе не носили какого-то кардинального характера.

Во-первых, подавляющее большинство богов в самой разной мифологии вполне успешно могло обходиться без скафандров. Следовательно, состав земной атмосферы был близок к составу атмосферы на родине богов.

Во-вторых, с одной стороны, боги в мифах довольно легко способны передвигаться по Земле, а с другой – нигде в мифах не упоминается о том, чтобы боги передвигались такими прыжками, как астронавты на Луне. Следовательно, гравитация на родной планете богов близка к земной.

В-третьих, боги вполне довольствовались земной пищей. И хотя некоторые сельскохозяйственные культуры (согласно как древним легендам и преданиям, так и исследованиям Вавилова) боги передавали людям, предварительно «улучшив» исходные сорта, все же боги принимали от людей жертвоприношения земными дарами и употребляли их в пищу. А это может говорить только об одном – биохимия богов

вполне воспринимала земные продукты, то есть не столь уж сильно отличалась от биохимии человека.

Однако, что-то все-таки было не так... Ведь сокращение жизни богов все-таки имело место... Но что именно было не так?.. Можем ли мы это выяснить каким-то образом?..

Оказывается, вполне. И помочь нам в этом может тот самый перечень жертвоприношений вместе с некоторыми особенностями перехода к земледелию.

Но сначала придется взять еще немного «исходных данных» из того, что принято называть мифологией...

Для этого обратим внимание на такой термин, дошедший до нас в преданиях из глубокой древности, как «голубая кровь». Именно «голубая кровь» служила признаком «избранности» и подтверждала право на царствование, а ведь царствовать в древности могли только боги (и их потомки в дальнейшем).

Могла ли в действительности у богов – то есть представителей инопланетной цивилизации – быть голубая кровь в прямом, а не в переносном смысле?.. И что это вообще такое – «голубая кровь»?..

\* \* \*

Одна из главных функций крови – транспортная, то есть перенос кислорода ( $O_2$ ), углекислого газа ( $CO_2$ ), питательных веществ и продуктов выделения. Кислород и углекислый газ из общего ряда выделены не случайно. Кислород является основным элементом, необходимым живому организму для функционирования и обеспечения его энергией, получаемой в результате целого комплекса сложных химических реакций. Мы не будем вдаваться в подробности этих реакций; для нас будет важно лишь, что в результате этих реакций образуется (в довольно приличных количествах) углекислый газ, который необходимо удалять из организма.

Итак. Для обеспечения жизнедеятельности живой организм должен потреблять кислород и выделять углекислый газ, что он и совершает в процессе дыхания. Перенос этих газов во встречных направлениях (от внешней среды к тканям организма и обратно) и осуществляет кровь. Для этого «приспособлены» специальные элементы крови – так называемые дыхательные пигменты, которые содержат в своей молекуле ионы металла, способные связывать молекулы кислорода и углекислого газа и при необходимости отдавать их.

У человека дыхательным пигментом крови является гемоглобин, в состав которого входят ионы двухвалентного железа ( $Fe^{2+}$ ). Именно благодаря гемоглобину наша кровь красная.

Но даже на основе железа может быть иной цвет дыхательных пигментов (соответственно и другой цвет крови). Так у многощетинковых червей пигмент хлорокруорин имеет зеленый цвет; а у некоторых плеченогих насекомых пигмент гемэритрин придает крови фиолетовый оттенок.

Однако этими вариантами природа не ограничилась. Перенос кислорода и углекислого газа, оказывается, вполне могут осуществлять дыхательные пигменты и на основе ионов других (помимо железа) металлов. Скажем, у морских асцидий кровь почти бесцветная, так как в ее основе – гемованадий, содержащий ионы ванадия. У некоторых растений из металлов в пигменты входит молибден, а у животных – марганец, хром, никель.

Есть среди дыхательных пигментов в живом мире и искомый нами голубой цвет. Этот цвет придает крови пигмент **гемоцианин** – на основе **меди**. И этот пигмент весьма широко распространен. Благодаря ему голубой цвет крови имеют некоторые



улитки, пауки, ракообразные, каракатицы и головоногие моллюски (осьминоги, например).

Соединяясь с кислородом воздуха, гемоцианин синее, а отдавая кислород тканям – обесцвечивается. Но и на обратном пути – от тканей к органам дыхания – такая кровь теряет цвет не полностью. Дело в том, что углекислый газ ( $\text{CO}_2$ ), выделяясь в ходе биологической деятельности клеток организма, соединяется с водой ( $\text{H}_2\text{O}$ ) и образует угольную кислоту ( $\text{H}_2\text{CO}_3$ ), молекула которой диссоциирует (распадается) на ион гидрокарбоната ( $\text{HCO}_3^-$ ) и ион водорода ( $\text{H}^+$ ). А ион  $\text{HCO}_3^-$ , взаимодействуя с ионом меди ( $\text{Cu}^{2+}$ ), образует в присутствии воды соединения сине-зеленого цвета...

Самое интересное то, что в принятом в настоящее время «родословном древе» растительного и животного мира родственные группы нередко имеют разную кровь, а произошли вроде бы друг от друга. Например, у моллюсков кровь бывает красная, голубая, коричневая, и даже с разными металлами. Выходит, что состав крови не столь уже важен для живых организмов.

И подобную картину можно наблюдать не только у низших животных. Например, группы крови человека являются признаком очень низкой категории, так как расе в самом узком смысле слова свойственны различные группы крови. Более того, оказывается, что и у шимпанзе существуют группы крови, аналогичные группам человека, и еще в 1931 году было осуществлено переливание крови от шимпанзе человеку той же группы крови без малейших вредных последствий.

Жизнь оказывается очень неприспособлена в этом вопросе. Похоже, что она использует все возможные варианты, перебирая их и отбирая лучшие...

Но может ли случиться такое, чтобы не только у низших животных была голубая кровь?.. Возможно ли это для человекоподобных существ?..

А почему бы и нет!?

Наукой уже давно установлено, что окружающая среда способна весьма сильно влиять на элементный состав живых организмов. При длительном изолированном существовании их в тех или иных окружающих условиях возникает изменчивость – появление физиологических рас, которое может происходить даже без видимых внешних изменений, но сопровождается изменением химического состава организма. Появляются химические мутанты с изменением в ядрах клеток числа хромосом и т.п.; а изменчивость может приобрести наследственный характер.

Ясно, что в условиях дефицита какого-либо элемента эволюция пойдет по пути замены его на другой, способный обеспечить те же функции и находящийся в достатке. У нас, судя по всему, эволюция в ходе развития живого мира переориентировала организмы на железо, которое составляет основу дыхательных пигментов большинства живых видов.

Значительная часть железа находится в крови. 60-75% этого металла связано с гемоглобином, белковая часть которого «блокирует» окисление железа из двухвалентного в трехвалентное состояние, поддерживая таким образом его способность связывать молекулы кислорода. Гемоглобин же входит в состав красных кровяных клеток – эритроцитов, составляя более 90% их сухого остатка (около 265 млн. молекул гемоглобина в каждом эритроците), что обеспечивает высокую эффективность эритроцитов в переносе кислорода.

Железо, как и любой другой микроэлемент, совершает в организме постоянный кругооборот. При физиологическом распаде эритроцитов 9/10 железа остается в организме и идет на построение новых эритроцитов, а теряемая 1/10 часть пополняется за счет пищи. О высокой же потребности человека в железе говорит хотя бы то, что современная биохимия не обнаруживает никаких путей выведения избытка железа из организма. Судя по всему, эволюция не знает такого понятия – «избыток железа»...

Дело в том, что хотя железа в природе достаточно много (второй металл после алюминия по распространенности в земной коре), наибольшая его часть находится в очень трудно усваиваемом трехвалентном состоянии  $Fe^{3+}$ . В результате, скажем, практическая потребность человека в железе в 5-10 раз превосходит действительную физиологическую потребность в нем.

И такая ситуация имеет место не только на вершине земной эволюционной лестницы. Например, железо является важнейшим элементом для жизнедеятельности планктона, но его мало в поверхностных морских водах, и, кроме того, оно почти всегда присутствует в виде сложных химических соединений, в которых железо жестко связано с молекулами других элементов, а потому малоприспособно для усвоения микроорганизмами.

Согласно исследованиям американского Национального общества, эту проблему решают специфические бактерии, обитающие в океане. Они воспроизводят молекулы, которые, связываясь с трехвалентным железом, заставляют его вступать в реакции под воздействия солнечного света. Энергия солнца как бы раскупоривает сложные молекулы с трехвалентным железом в более свободно связанные конфигурации атомов. В результате, бактерии, планктон и другие микроорганизмы, могут выхватывать отдельные атомы железа и использовать их (результаты исследований опубликованы 27.09.2001 в журнале «Nature»; материал взят из публикаций на сайте SkyTecLibrary.com).

И все же, несмотря на все сложности по усвоению железа, несмотря на постоянное балансирование на грани «железного дефицита», эволюция на Земле все-таки пошла по пути использования именно этого металла для обеспечения важнейшей функции крови – переноса газов. Прежде всего потому, что дыхательные пигменты на основе железа более эффективны, нежели на основе других элементов (о высокой способности, скажем, гемоглобина к переносу кислорода уже упоминалось; а о других его преимуществах будет говориться далее). И раз эволюция пошла по такому пути, то значит, что железа на Земле все-таки достаточно для именно такого выбора природы...

\* \* \*

Но представим теперь другую ситуацию: на некоей планете железа оказалось существенно меньше, чем его есть на Земле, а меди – гораздо больше. По какому пути пойдет эволюция?.. Ответ представляется очевидным: по пути использования меди для транспорта газов и питательных веществ голубой кровью!..

Может ли подобное случиться в природе? Для ответа на этот вопрос используем некоторые данные и соображения, приводимые в статье В.Ларина «Земля, увиденная по-новому» (ж-л «Знание-сила», №2, 1986). По данным этой статьи, во внешней оболочке Земли железа несколько больше, чем его находится на Солнце (в процентном соотношении), а меди – почти в 100 раз меньше, чем на Солнце!.. В то же время, по всем соображениям, химический состав Солнца в целом должен соответствовать составу того протопланетного облака, которое его окружало на стадии формирования планет, и из которого образовалась и Земля (за исключением того, что в результате ядерных реакция часть водорода на Солнце превратилась в гелий, но сейчас нас эти элементы не интересуют). Следовательно, если избыток железа еще можно списать на погрешность данных, то меди все равно явно «не хватает».

То есть на родной планете богов вполне может быть такая ситуация, что меди гораздо больше, чем на Земле, а железа – меньше. И можно найти даже косвенные свидетельства того, что именно так дело и обстоит.

Первое косвенное свидетельство.

Согласно древним легендам и преданиям, искусство металлургии было передано людям богами. Однако если внимательно проанализировать тексты, то можно заметить, что это относится именно к цветным металлам, а не к железу. У египтян, например, медь была известна очень давно, и уже при первых фараонах (4000-5000 лет до нашей эры) добыча меди производилась в рудниках Синайского полуострова. Железо же появляется в обиходе людей намного позже – лишь во II тысячелетии до нашей эры.

(Конечно, ныне принятое объяснение более позднего освоения железа большей трудоемкостью его добычи и сложностью обработки вполне логично. Но и оно не без изъянов...)

Более того. Железа было мало и у самих богов на Земле. В мифологии можно встретить описания буквально единичных предметов из железа; причем эти предметы имели «небесное» происхождение и принадлежали лишь богам.

Второе косвенное свидетельство.

В сказках (как произведениях, возникших непосредственно на основе древних мифов) в качестве характеристики некоего «волшебного царства» или некоей «волшебной страны» очень часто фигурируют «золотые» предметы. Вот что отмечает, например, известный исследователь сказок В.Пропп:

«Все, сколько-нибудь связанное с тридесатым государством, может принимать золотую окраску. Что дворец золотой – это мы уже видели. Предметы, которые нужно достать из тридесатого царства, почти всегда золотые... В сказке о Жар-Птице сидит Жар-Птица в золотой клетке, конь имеет золотую узду, а сад Елены Прекрасной обнесен золотой оградой... Самой обитательнице этого царства, царевне, всегда присущ какой-нибудь золотой атрибут. Она сидит в высокой башне с золотым верхом. «Смотрит, а по синю морю плывет Василиса-царевна в серебряной лодочке, золотым веслом попихается»... Она летит в золотой колеснице. «На то место налетело голубиц видимо-невидимо, весь луг прикрыли; посредине стоял золотой трон. Немного погодя – осияло и небо и землю, – летит по воздуху золотая колесница, в упряжи шесть огненных змеев; на колеснице сидит королева Елена Премудрая – такой красоты неописанной, что ни вздумать, ни взгадать, ни в сказке сказать». Даже в тех случаях, когда царевна представлена воинственной девой, она скачет на статном коне «с копьем золотым». Если упомянуты ее волосы, они всегда золотые. Отсюда и ее имя «Елена Золотая Коса Непокрытая Краса». В абхазских сказках свет исходит даже от ее лица: «И увидел светившуюся без солнца красавицу, стоявшую на балконе... от нее, как от солнца, шел свет, даже когда не было ни солнца, ни луны»... Золото фигурирует так часто, так ярко, в таких разнообразных формах, что можно с полным правом назвать это тридесатое царство золотым царством. Это – настолько типичная, прочная черта, что утверждение; «все, что связано с тридесатым царством, может иметь золотую окраску» может оказаться правильным и в обратном порядке: «все, что окрашено в золотой цвет, этим самым выдает свою принадлежность к иному царству». Золотая окраска есть печать иного царства» (В.Пропп, «Исторические корни волшебной сказки»).

О пристрастии богов к золоту мы уже упоминали ранее. Но всегда ли это было именно золото?..

В рукописях, найденных при раскопках одной из гробниц в Фивах, содержались секреты получения «золота» из меди. Оказывается, стоило лишь добавить к меди цинк, как она превращалась в «золото» (сплав этих элементов – латунь – действительно напоминает золото). Правда, у такого «золота» был недостаток – на его поверхности со

временем появлялись зеленоватые «язвы» и «сыпь» (в отличие от золота латунь окислялась).

По свидетельству историков древности, в Александрии изготавливали фальшивые «золотые» монеты. И не только в Александрии...

За 330 лет до нашей эры Аристотель писал: «В Индии добывают медь, которая отличается от золота только своим вкусом». Аристотель, конечно, ошибался, но следует, однако, отдать должное его наблюдательности. Вода из золотого сосуда, действительно, не имеет вкуса. Некоторые медные сплавы по внешнему виду трудноотличимы от золота, например томпак. Однако жидкость в сосуде из такого сплава имеет металлический привкус. О таких подделках медных сплавов под золото, очевидно, и говорит Аристотель в своих произведениях.

Таким образом, на родине богов, богатой медью, много могло быть сделано из подобного «золота»...

Но каковы последствия того, что на родной планете богов мало железа и много меди?..

Вернемся к биохимии. Однако применим ее теперь к богам.

Можем ли мы применять «земную» биохимию к инопланетной?.. Опять же: почему бы и нет!?. Ведь законы химии везде одинаковы!..

Более того, то, что боги употребляли земную (пусть и модифицированную) пищу, смогли создать гибрид «местной мартышки» с «сутью бога» и после этого могли совокупляться с этим гидридом и производить смешанное потомство (полубогов), прямо указывает на близость биохимии этой инопланетной цивилизации к биохимии человека.

\* \* \*

Итак, биохимия применительно к богам...

Боги оказались на Земле, где – по их меркам – был дефицит меди и избыток железа. И к этим условиям надо было как-то адаптироваться.

Во-первых, богам нужно было непрерывно пополнять собственный организм медью. Ведь скажем, срок жизни эритроцитов крови человека – всего около 120 суток, что требует постоянного пополнения организма железом, идущего в первую очередь на кроветворение. Аналогично должно быть и для богов – только вместо железа медь.

Во-вторых, железо более химически активно, чем медь. Поэтому, попадая в кровь богов, оно неизбежно должно было стремиться вытеснить медь из ее соединений. Говоря простым языком, избыток железа очень вреден для организма богов, и этого избытка им следовало избегать.

Самый простой способ облегчения решения этих задач – соблюдать определенную диету, потребляя **продукты с высоким содержанием меди и низким содержанием железа**. И вот тут-то оказывается, что версия меди в основе крови инопланетной цивилизации, способна вполне исчерпывающе объяснить достаточно странный «зерновой выбор» при переходе человека от охоты и собирательства к земледелию по воле богов!!!

Скажем, особенно много железа содержится в бобовых растениях, овощах, ягодах (например, землянике, черешне), мясных продуктах. А меди много в злаках, крупах, хлебных изделиях. Казалось бы, человеку нет смысла переходить от охоты и собирательства к земледелию, ведь необходимое железо в достатке находится буквально «под ногами и руками». Но все-таки человек поворачивает под воздействием богов в сторону производства продуктов питания, бедных железом, но богатых медью, хотя меди человеку вполне хватает (скажем, практически ничего не известно о случаях недостатка меди даже во время беременности – в период, когда потребность во всех



элементах резко возрастает). И теперь мы можем сказать, что данный поворот совершается не только под воздействием богов, но и **сугубо в их личных интересах**, обусловленных прежде всего необходимостью выживать в не очень благоприятных для них условиях.

И ведь они не обложили просто людей некоей данью для собственного пропитания, которую можно было бы собирать с человека и без кардинальной ломки его образа жизни. То, что можно было собрать с людей, не подходило богам по своему элементному составу – вот и понадобился «переход» человечества к «цивилизованному образу жизни», без которого сложно было бы организовать сельскохозяйственные работы в необходимых богам масштабах.

Некоторые детали перехода к земледелию и оседлому образу жизни позволяют утвердиться в этих выводах.

Например, урожайность клубневых овощей многократно превосходит урожайность зерновых. Но в таких овощах много железа, и человечество при этом «переходит» именно к зерновым, не облегчая, а наоборот – затрудняя себе решение вопроса обеспечения как пропитанием в целом, так и железом в частности.

Более того. В зерновых не только мало железа – они содержат вещества фосфатин и фитин, которые образуют с железом труднорастворимые соли и снижают его усвояемость организмом.

Между прочим, даже в настоящее время в развитых странах общепринято дополнительное обогащение хлебобулочных изделий железом в целях компенсации дисбаланса элементов...

Но, как упоминалось ранее, человек не только «пошел» по пути зернового хозяйства, но и «выбрал» самый трудоемкий путь переработки урожая. Зерно тщательно очищается, затем перемалывается, и уже из получающейся муки готовятся продукты питания. Хотя гораздо проще сварить, например, полбу из неочищенного зерна.

А вот что пишет одно из пособий для беременных женщин:

«Нужно знать, что очищенные зерна не содержат нужных будущей матери веществ. Даже если в них есть добавки, там постоянно недостает фибрина, многих витаминов и минеральных веществ, которые есть в натуральных продуктах».

Не правда ли, все это уже не столь разрозненно и непонятно выглядит в свете полученного вывода?..

Этот же вывод позволяет сделать еще пару интересных наблюдений, объясняющих некоторые «странности».

Во-первых, специфика ассортимента жертвоприношений. Те боги, которые дали людям земледелие и обучили их металлургии и ремеслам, требовали от людей жертвоприношений прежде всего в виде растительных продуктов и их производных (тему иных жертвоприношений пока оставим в стороне).

Во-вторых, уходящий корнями в глубокую старину вегетарианский образ жизни в своей «философской сути» и в своей основе имеет стремление «уподобиться богам» («достичь просветления», «прикоснуться к высшему знанию» и т.п. – в глазах наших предков это было одно и то же).

Но как теперь выясняется, не все, что полезно богам, полезно и человеку. Можно проиллюстрировать это еще одной выдержкой из пособия будущим матерям:

«...у женщин-вегетарианок обычно рождаются здоровые дети. Но женщины, которые не употребляют мяса, должны обратить внимание на свою диету с точки зрения содержания в ней следующих веществ: белок, кальций, витамин В<sub>12</sub>, фолиевая кислота, железо, витамин D».

Версия крови богов на основе гемоцианина (или каких-то других соединений меди) дает также возможность по иному взглянуть на некоторые «показания очевидцев», то есть на некоторые детали древних легенд и преданий.

Во-первых, медь обладает сильными **антибактериальными свойствами**. Многие народы приписывают меди целебные свойства. Непальцы, например, считают медь священным металлом, который способствует сосредоточению мыслей, улучшает пищеварение и лечит желудочно-кишечные заболевания (больным дают пить воду из стакана, в котором лежат несколько медных монет). В старину медью лечили глистные заболевания, эпилепсию, хорею, малокровие, менингит. Медь способна убивать микробов; например, работники медных заводов никогда не болели холерой. В то же время, недавно ученые университета штата Огайо выяснили, что передозировка железа в пищевой диете может способствовать склонности к кишечным инфекциям.

Эффективна медь, как оказывается, и для лечения других болезней. Кузнецы, опоясанные медной проволокой, никогда не страдали радикулитами. При радикулите красные медные пятаки укрепляют пластырем на крестце или кладут на поясницу и надевают пояс из собачей шерсти. Для этих же целей можно использовать медный канатик или антенную проволоку, которую обматывают вокруг себя. Для лечения болей в суставах, отложения солей используют старинное средство в виде медного кольца, которое носят на пальце несколько месяцев, боли при этом уменьшаются, а подвижность в суставах увеличивается.

Особой популярностью пользуются медные браслеты. Но они эффективны, если содержание меди в них достигает 99%. Браслет на правой руке помогает излечить или успокоить головную боль, бессонницу, физическую и умственную усталость, сахарный диабет, импотенцию. На левой же руке ношение браслета рекомендуется при повышенном кровяном давлении, геморрое, сердечной недостаточности, тахикардии. Во всем мире оценили браслеты из чистой перуанской меди...

Таким образом, повышенное содержание меди и пониженное содержание железа в пище богов позволяло им усиливать антибактериальные свойства, которыми итак обладала их кровь благодаря меди в своем составе. Это вполне могло предохранять от земных инфекций и вносить свою лепту в «бессмертие» богов.

Во-вторых, голубой цвет крови придает соответствующий оттенок и **цвету кожи**. И как тут не вспомнить «голубококожих» богов Индии!..

В-третьих, в природе медные месторождения содержат довольно много **серебра**. Серебро буквально сопровождает медь почти повсюду. Это проявляется настолько сильно, что почти пятая часть всего серебра ныне добывается из медных месторождений. По всем соображениям, на планете богов также должно быть много серебра (химические и физические законы ведь действуют и там).

Но серебро, также как и медь, обладает сильным антибактериальным действием. Есть даже такой термин «серебряная вода» – это взвесь мельчайших частиц серебра в воде. Она образуется при хранении воды в серебряных сосудах или при контакте воды с серебряными изделиями. Частицы серебра в такой воде уже при концентрации  $10^{-6}$  мг/л обладают антисептическими свойствами, так как серебро способно блокировать ферментные системы микробов. Высокие дезинфицирующие свойства серебра превосходят такие же свойства карболки, сулемы и хлорной извести.

Алхимики считали, что серебро входит в число семи металлов, которые они наделяли целительной силой. Серебро использовали для лечения эпилепсии, невралгии, холеры, гнойных ран. Специально приготовленное серебро применяется при головных болях, потере голоса у певцов, страхах, головокружении. Если носить серебро на себе, то это успокаивает нервную систему...

Благодаря этим свойствам серебра, его повышенное содержание в организме также работает на «бессмертие» богов!..

Кроме того, известно, что при длительном введении серебра в организм кожа может приобрести голубой оттенок, что в совокупности с голубой кровью богов неизбежно усиливает эффект голубой кожи.

Это, кстати, недавно наглядно продемонстрировал один из жителей США, который из-за панической боязни микробов длительное время принимал препараты, содержащие серебро. В итоге его кожа приобрела насыщенно голубой цвет...

\* \* \*

Однако кровь на основе гемоцианина имеет не только некоторые преимущества, но и серьезные недостатки. И прежде всего в том, что касается транспортных свойств – только по отношению не к кислороду, а к углекислому газу. Но здесь нам сначала придется вернуться к биохимии человека и посмотреть, как при привычной нам крови осуществляется вывод  $\text{CO}_2$  из организма и с чем связан этот процесс...

Процесс дыхания и транспорта газов кровью основан на том, что переход какого-либо газа от одних органов к другим осуществляется прежде всего путем диффузии, которая обеспечивается за счет разности парциальных давлений этого газа в разных органах. Для незнакомых с этим термином поясним: парциальное давление газа в смеси равно тому давлению, которое будет иметь данный газ, если все остальные газы из смеси удалить.



Рис. 179. Транспорт газов.

Диффузия кислорода в кровь обеспечивается разностью парциальных давлений  $\text{O}_2$  в воздухе альвеол легких и в венозной крови ( $8-9 \text{ кН/м}^2$ , или  $60-70 \text{ мм рт. ст.}$ ). Углекислый газ, приносимый кровью из тканей в связанной форме, освобождается в капиллярах легких и диффундирует из крови в альвеолы; разность  $p_{\text{CO}_2}$  (парциального давления углекислого газа) между венозной кровью и альвеолярным воздухом составляет около  $7 \text{ мм рт. ст.}$ . Переход  $\text{O}_2$  в ткани и удаление из них  $\text{CO}_2$  также происходят путем диффузии, так как  $p_{\text{O}_2}$  (парциальное давление кислорода) в тканевой жидкости всего  $2,7-5,4 \text{ кН/м}^2$  ( $20-40 \text{ мм рт. ст.}$ ), а в клетках еще ниже, при этом  $p_{\text{CO}_2}$  в клетках может достигать  $60 \text{ мм рт. ст.}$

Но помимо простой диффузии в процессе переноса газов играют роль и химические реакции. И углекислый газ не находится в организме в свободном состоянии – он, соединяясь с водой (гидратируясь), дает угольную кислоту ( $\text{H}_2\text{CO}_3$ ), молекула которой диссоциирует на ион гидрокарбоната ( $\text{HCO}_3^-$ ) и протон ( $\text{H}^+$ ). Следовательно, повышение концентрации  $\text{CO}_2$  в растворе ведет к снижению pH (этот

показатель – отрицательный логарифм концентрации ионов  $H^+$ ), то есть к повышению кислотности раствора. Основная часть поступающего в кровь  $CO_2$  растворяется, снижая ее рН, а небольшая его доля обратимо связывается с гемоглобином, образуя карбогемоглобин. Падение рН среды и присоединение  $CO_2$  уменьшают сродство гемоглобина к кислороду (то есть способность гемоглобина поглощать кислород), что способствует высвобождению последнего в раствор (плазму крови) и поступлению оттуда в окружающие ткани.

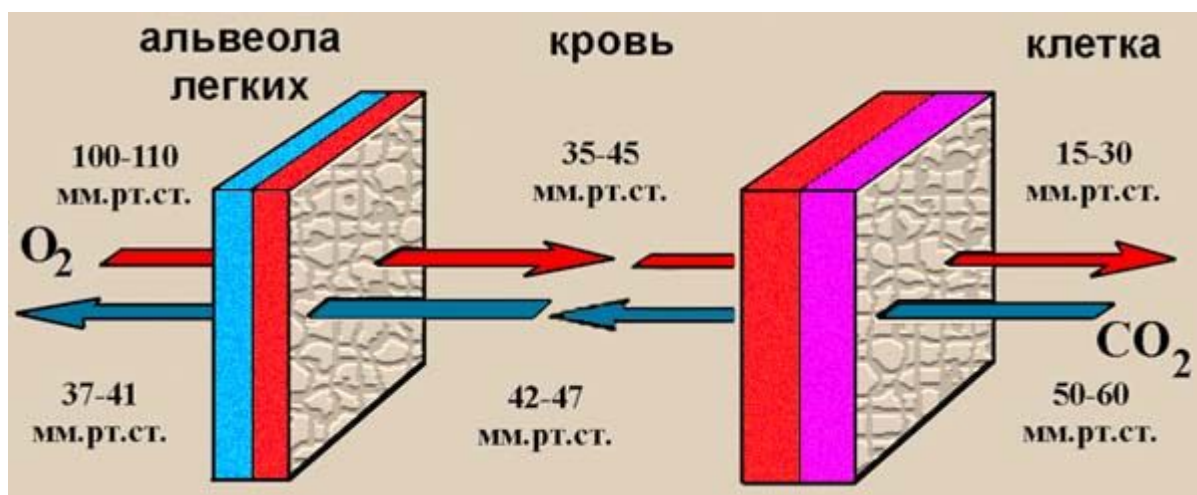
Обратная картина наблюдается при удалении из крови  $CO_2$  около дыхательной поверхности. Происходящая здесь оксигенация (присоединение кислорода) гемоглобина приводит к высвобождению из его молекулы протонов (то есть ионов  $H^+$ ), что подавляет диссоциацию угольной кислоты на ионы и ведет к ее разложению на воду и  $CO_2$ , который удаляется из организма через дыхательную поверхность. В тканях же стимулируется обратный процесс: дезоксигенация гемоглобина (потеря им кислорода) способствует гидратации  $CO_2$  и поступлению его в кровь. При этом гемоглобин содержится в эритроцитах вместе с ферментом карбоангидразой, который катализирует процессы гидратации и дегидратации  $CO_2$ , ускоряя их примерно в 10.000 раз.

Таким образом, процесс дыхания и переноса газов кровью оказывается тесно связан с **кислотно-щелочным балансом крови**. И вот, что нам будет важно: оксигенированный гемоглобин (т.е. гемоглобин, насыщенный кислородом) – в 70 раз (!!!) более сильная кислота, чем гемоглобин. Это играет большую роль в связывании в тканях  $O_2$  и отдаче в легких  $CO_2$ . Потеря кислотных свойств гемоглобином при отдаче кислорода тканям усиливает его взаимодействие с  $CO_2$  (а соответственно и передачу  $CO_2$  от тканей в кровь). И наоборот: насыщение кислородом крови в легких повышает кислотность гемоглобина, который вытесняет кислотный остаток угольной кислоты из ее соединений, способствуя ее переходу в форму угольной кислоты ( $H_2CO_3$ ), которая тут же распадется на воду и углекислый газ, что увеличивает отдачу  $CO_2$  из крови в воздух легких. Говоря языком специалистов, благодаря гемоглобину процесс переноса  $CO_2$  в крови оказывается очень тесно сопряжен (связан) с переносом  $O_2$ .

Так вот. У животных, использующих вместо гемоглобина в качестве дыхательного пигмента гемоцианин, перенос  $O_2$  кровью не так тесно сопряжен с транспортом  $CO_2$ , как у живых организмов, гемоглобин которых находится в эритроцитах вместе с карбоангидразой.

Прежде всего: становится более понятен выбор эволюции в пользу тех дыхательных пигментов (а именно – гемоглобина), которые содержат именно ионы железа – гемоглобин более эффективен.

Теперь посмотрим, что будет происходить, если будет повышаться концентрация углекислого газа в крови. Ясно, что прежде всего это увеличит концентрацию  $H_2CO_3$ , т.е. увеличивается кислотность крови (рН крови снижается).

Для регулирования кислотно-щелочного баланса кровь содержит специальные так называемые буферные системы, поддерживающие кислотность крови на стабильном уровне. И 75% буферной способности крови обеспечивает именно гемоглобин!!! Это происходит благодаря описанной выше способности гемоглобина сильно менять свои кислотные свойства. В результате у человека рН крови равен 7,35-7,47 и сохраняется в этих пределах даже при значительных изменениях питания и других условий. Например, чтобы сдвинуть рН крови на какую-то величину в щелочную сторону, необходимо добавить к ней в 40-70 раз больше щелочи, чем к равному объему чистой воды. (На других буферных системах, а также дополнительных возможностях решения проблемы повышенной концентрации  $CO_2$  мы остановимся чуть позже.)

Но у богов в крови не гемоглобин, а гемоцианин, который не столь сильно меняет свою кислотность при изменении концентрации  $O_2$ , и поэтому не столь сильно



способен нейтрализовать излишки кислотности при изменении концентрации  $\text{CO}_2$ . Тогда что же будет с ними происходить при избытке углекислого газа?..

Прежде всего нарушится кислотно-щелочной баланс крови, ее рН упадет (то есть повысится кислотность). Как можно привести в норму кислотно-щелочной баланс в этом случае?..

Первый ответ, который просится: путем добавления щелочей или оснований. И вот тут-то есть смысл вспомнить про замечательную формулу –  $\text{C}_2\text{H}_5\text{OH}$  !!! Для тех, кто случайно не в курсе: это – формула этилового спирта, содержащегося в алкогольных напитках и обладающего основными свойствами.

И тогда пристрастие богов к спиртным напиткам, отмеченное ранее и легко обнаруживаемое в мифах, получает свое вполне прозаическое объяснение. Просто **боги попали в условия, в которых их организм не справлялся самостоятельно с избытком углекислого газа** (вследствие наличия у богов голубой крови). Им требовалось (!!!) чем-то нейтрализовать избыточную кислотность крови, возникающую из-за «излишков» углекислоты в ее составе! И боги использовали для этих целей так называемую этерификацию – реакцию образования сложных эфиров из спирта и органических кислот, содержащихся в крови. Эта реакция смещает равновесие в сторону более высоких рН, химически «выдавливая» вредный углекислый газ.

Именно в этом причина того, что боги научили людей изготавливать спиртные напитки и поставили эти напитки на одно из первых мест в жертвоприношениях!..

Вообще, спиртные напитки обладают целым рядом замечательных свойств. Они содержат большое количество органических кислот, благодаря которым обладают и буферными свойствами, не позволяющими рН слишком опускаться, и тем самым препятствуют удержанию в крови излишков  $\text{CO}_2$ . Но отметим сразу: эти свойства присущи прежде всего **слабоалкогольным** напиткам! Крепкие спиртные напитки ведут себя иначе. И может быть именно поэтому с древнейших времен известны рецепты лишь слабоалкогольных напитков, а крепкие спиртные напитки появились сравнительно недавно (лишь в последнее тысячелетие) – крепость богам была не нужна...

Однако вернемся к другим свойствам алкогольных напитков...

Пьющие вино люди меньше болеют гриппом, чем непьющие. Таким образом, вино обеспечивает антигриппозную профилактику. Наблюдения врачей свидетельствуют, что люди, пьющие (умеренно) вино, реже не выходят на работу из-за инфекционных заболеваний, чем те, кто исповедует полное алкогольное воздержание. Лабораторные опыты показали, что красное вино, даже разбавленное, уничтожает вирус полиомиелита.

Установлено, что смертность от коронарной недостаточности обратно пропорциональна потреблению алкоголя. Но среди алкогольных напитков только вино обладает ярко выраженным превентивным эффектом в отношении сердечно-сосудистых заболеваний. Исследования показывают, что при умеренном употреблении вина, от одной до четырех рюмок в день (1 рюмка вина емкостью 100 мл и крепостью 12 градусов содержит 10 грамм спирта), смертность вследствие коронарной недостаточности снижается до 15-60% по сравнению с риском подобного исхода для людей, не пьющих вина. Зато не пьющие вина совсем, равно как и пьющие его чрезмерно (от 60 грамм алкоголя в день и более), подвергаются очень высокому риску смертельного исхода.

«Слишком густая» кровь, то есть кровь повышенной вязкости создает серьезные предпосылки для образования сгустков, способных закупорить артерии, иначе говоря, привести к тромбозу. Алкоголь обладает свойством разжижать кровь...

Поистине, сома (спиртной напиток богов) давала **людям здоровье, а богам – «бессмертие»!**..

К сожалению, автору не удалось найти вязкостных свойств крови на основе гемоцианина, свойства которого вообще, как оказывается, довольно слабо изучены (особенно в сравнении с гемоглобином). Но если предположить, что кровь на основе гемоцианина обладает большей вязкостью, то свойство алкогольных напитков разжижать кровь было богам также бесполезно.

Косвенное подтверждение повышенной вязкости голубой крови промелькнуло в одной из публикаций «Спид-Инфо», где упоминались предания о «людях с голубой кровью». По этим преданиям, при ранении таких «людей» их кровь быстро сворачивалась и кровотечение быстро останавливалось. Высокая вязкость крови снижает скорость ее течения и, следовательно, должна способствовать прекращению кровотечения. Однако мне так и не удалось найти ни соответствующих преданий, ни данных по свертываемости крови на основе гемоцианина (если они вообще есть). Достоверность же информации, приводимой на страницах «Спид-инфо», зачастую вызывает серьезные сомнения... Так что здесь мы имеем открытое поле для будущих исследований...

Итак. Избыток углекислого газа в голубой крови может многое объяснить. То, что он был постоянно, и что это не являлось привычным для организма богов, подтверждается их **постоянной потребностью в спиртных напитках**. Легендарная сома, мед, пиво, хмельной квас, напитки из маиса – все шло в употребление. Боги даже не пренебрегали виноградным вином, в котором много железа. Видимо, потребность приведения кислотно-щелочного баланса в норму была велика...

Недавно археологи, проводящие раскопки на территории некогда великих государств – Вавилона и Ассирии, нашли глиняные таблички с клинописным текстом древних шумеров. Возраст табличек оценивается в 3800 лет. Текст содержал гимн богине Нанкаси, которая покровительствовала поварам и кондитерам. В том гимне повара благодарили богиню за изобретение напитка из поджаренных лепешек. Стихами был изложен и рецепт того самого чудного напитка. Современные кулинары решили возродить шумерское питье, все сделали по рецепту, а когда попробовали напиток богини Нанкаси, пришли к выводу, что это не что иное, как русский квас – вкусный и чуть хмельной.

\* \* \*

Из «показаний очевидцев» и вышеприведенных соображений следует, что повышенная (по сравнению с «божественной» нормой) концентрация углекислого газа в крови представителей инопланетной цивилизации порождалась некими **внешними земными факторами**. Следствием чего это могло быть?.. Такой избыток парциального давления  $\text{CO}_2$  в крови богов мог быть результатом только того, что в атмосфере Земли парциальное давление углекислого газа было существенно выше парциального давления  $\text{CO}_2$  в атмосфере родной планеты богов, так как степень насыщения организма газами напрямую зависит от их парциального давления во внешней среде. Отсюда вытекают два основных возможных варианта.

Вариант первый. Атмосферное давление на планете богов близко к земному, но содержание  $\text{CO}_2$  в этой атмосфере намного ниже земного.

Определенные предпосылки этому варианту можно найти.

Во-первых, на планете богов может быть больше «зеленой массы», то есть растений, которые активно потребляют  $\text{CO}_2$ . А причиной этого вполне может быть повышенная концентрация меди, которая, как подмечено, очень сильно способствует росту растений, фотосинтезу и образованию хлорофилла. Все эти факторы и способны обеспечить более сильную переработку  $\text{CO}_2$ .

Тогда растения (а соответственно и их плоды) на планете богов по сравнению с земными могут выглядеть просто «гигантами». Как тут не вспомнить известную детскую книжку «Незнайка на Луне»: восприятие богами земных растений должно быть сродни соответствующим впечатлениям Незнайки при виде крохотных «лунных» ягод и фруктов...

Между прочим, в древних легендах и преданиях говорится о том, что боги, прежде чем передать какие-либо растения людям, предварительно «улучшали» их. Некоторые следы этого «улучшения», как указывалось ранее, вполне обнаруживаются. И как можно заметить, культурные растения весьма заметно отличаются размерами от своих «диких собратьев»...

«Волшебная страна» в сказках, как правило, находится в буйных лесах, деревья в которых неимоверно велики. А ведь изобилие растительной пищи является предпосылкой и для процветания всякой живности. И в сказках мы также встречаем изобилие дичи в этой «волшебной стране»...

Во-вторых, низкое парциальное давление  $\text{CO}_2$  в атмосфере богов может быть обусловлено более низкой тектонической и вулканической деятельностью, ведь именно вулканы являются «основным поставщиком» углекислого газа в атмосферу Земли. Такой вариант абсолютно не исключен, и мы к нему еще вернемся в дальнейшем. Учтем лишь то, что подобная ситуация более характерна для планеты большого возраста – там, где геологическая активность сошла на нет или близится к своему завершению...

Второй возможный вариант. Атмосферное давление на планете богов в целом ниже, чем на Земле; отсюда и более низкое парциальное давление  $\text{CO}_2$ .

Тогда боги на Земле попадали в условия с повышенным давлением, то есть говоря профессиональным языком, в условия гипервентиляции.

Любопытно, что у человека в условиях гипервентиляции (например, при дыхании в скафандрах под водой) практически не увеличивается переход кислорода из воздуха альвеол в кровь, а вот  $\text{CO}_2$  выводится из организма в избытке. То есть мы имеем не увеличение  $p\text{CO}_2$  в крови, а его снижение!..

Но это – у человека. И обуславливается такой результат как раз свойством гемоглобина связывать транспорт углекислого газа с транспортом кислорода. А у богов-то не гемоглобин, а гемоцианин, который данным свойством не обладает. Поэтому для богов нахождение в атмосфере с повышенным давлением должно сопровождаться как раз повышением концентрации  $\text{CO}_2$  в их голубой крови.

Этому второму варианту также можно найти некоторые косвенные подтверждения.

Во-первых. В мифологии боги явно тяготеют к горам и возвышенностям, а ведь чем выше – тем ниже давление.

Во-вторых. Даже для людей подмечена следующая закономерность: чем лучше человек адаптирован к пониженному давлению, тем выше его выносливость. «Дети гор», спустившись на равнинные низменности, проявляют чудеса выносливости. Ту же повышенную выносливость проявляют и мифологические боги – представители инопланетной цивилизации.

В-третьих. Пониженное давление в атмосфере на планете богов должно приводить и к более резкому колебанию температур на ее поверхности, так как разреженный воздух быстрее остывает по ночам и быстрее нагревается в лучах «солнца». Следовательно, боги, выросшие в таких условиях, должны быть лучше приспособлены к колебаниям температур, нежели люди.

Определенное подтверждение этого вывода можно найти в сказках, где герой, прежде чем быть допущенным в «волшебную страну», должен пройти испытание на способность переносить экстремальные условия, что доказывало его принадлежность к числу «избранных», «причастность к богам»...

«Большой популярностью пользуется задача просидеть в горячей бане. «Та баня топилась три месяца, и так накалена была, что за пять верст нельзя было подойти к ней»...» (В.Пропп, «Исторические корни волшебной сказки»).

«...в океанийском мифе... будущий вождь пронесется сквозь холод и жару. Если в русских сказках фигурирует баня, то это, конечно, более поздняя, русская форма испытания огнем. В американских мифах герой, желающий жениться на дочери солнца или человека, «живущего очень далеко», проходит испытание огнем... В других мифах, содержащих сватовство и испытание героя, женщина-дарительница раскаляет камень докрасна и кладет его герою в рот... Таких примеров, показывающих, что уже очень рано в мифах герой перед браком подвергается испытанию огнем... можно собрать довольно много» (там же).

Попутно заметим, что в тех же сказках часто встречается «тест на прожорливость»: «Испытание горячей баней очень часто связано с испытанием едой. «Ну, коли ты такой хитрый, так покажи свое удалство: Съешь со своими товарищами за один раз двенадцать быков жареных да двенадцать кулей печеного хлеба». «Царь приказал большой обед подавать; множество всяких яств на стол было подано; обжора принял и все поел». Для этой задачи имеются специальные помощники: Обжора или славные богатыри Обьедало и Опивало...» (там же).

Но ведь растительная пища, которую предпочитали боги (причины чего рассмотрены выше), обладает значительно более низкой калорийностью по сравнению с животной пищей. Следовательно, ее надо и потреблять больше (опять герой проходит тест на причастность к богам)...

В-четвертых. Подмечено, что при дыхании искусственными смесями газов при глубоководных погружениях человек становится более чувствительным к колебаниям температуры. Дело в том, что изменяется теплопроводность вдыхаемых газов. Так, у водолазов при давлении искусственной дыхательной газовой смеси 50 кгс/см<sup>2</sup> (глубина погружения 500 м) процентное содержание кислорода составляет в ней менее 1 %, а гелия и/или водорода – более 99 %. Теплопроводность такой смеси в 6 раз выше, чем у воздуха, поэтому диапазон комфортных температур чрезвычайно мал и составляет 31-32°C, а ее изменение всего лишь на 0,5-1,0°C вызывает переохлаждение или перегрев организма.

Но если в атмосфере богов низкое парциальное давление CO<sub>2</sub> и больше содержание легких газов (а ведь CO<sub>2</sub> – довольно тяжелый газ), то и теплопроводность родной для богов смеси газов должна быть несколько выше, чем в нашей атмосфере. И на нашей планете они попадают в ситуацию, противоположную упомянутой выше, то есть в условия газовой смеси, теплопроводность которой ниже, нежели привычная им. Да еще они адаптированы к более теплопроводной смеси газов. Следовательно, все это в совокупности должно способствовать проявлению представителями инопланетной цивилизации способностей легко переносить колебания температур на Земле, что можно соотнести с «выносливостью» богов в древних легендах и преданиях.

В-пятых. Для водолазов также выявлено, что высокое давление, необычные газовая среда и параметры микроклимата вызывают зачастую непредсказуемые и неконтролируемые изменения микроорганизмов. Их свойства под давлением стремительно меняются в силу колоссальной приспособляемости. Как правило, эти новые свойства неблагоприятны для здоровья человека. Аналогичный эффект для богов должен лишь стимулировать их стремление в условиях повышенного давления к потреблению продуктов с повышенным содержанием меди и алкогольных напитков, которые обладают антибактериальными свойствами (см. ранее).



В-шестых. Подмечено, что повышенные концентрации меди повышают устойчивость к холоду у живых организмов. А это – именно то, что и нужно богам в условиях их родной планеты при более низком атмосферном давлении.

В-седьмых. Для снижения гипервентиляции иногда используют наркотические и снотворные средства, подавляющие дыхание. А ведь алкогольные напитки обладают и наркотическим воздействием. И кроме того, мифологические боги были далеко не прочь поспать; да так, что возникали проблемы при необходимости их разбудить, – многочисленные упоминания об этом можно легко найти в легендах и преданиях разных стран.

Итак. Поскольку косвенные подтверждения находятся для обоих возможных вариантов, то наиболее вероятным представляется «смешанная» версия: на родной планете богов атмосферное давление ниже, чем на Земле; и относительное (в процентном выражении) содержание  $\text{CO}_2$  в атмосфере их планеты также ниже, чем на Земле.

\* \* \*

Совокупность всех вышеизложенных соображений дает объяснение как факту концентрации очагов древнего земледелия в очень узкой полосе (см. выводы Н.Вавилова ранее), так и сходству условий в этих очагах. Из всех регионов Земли **только в этих очагах имеет место набор условий, оптимальных для богов** – представителей инопланетной цивилизации.

Во-первых. Все очаги древнего земледелия сконцентрированы в предгорьях, где атмосферное давление заведомо ниже, нежели на невысоких равнинах (заметим, что по выводам Н.Вавилова, в дельте Нила и в Междуречье находятся лишь вторичные очаги).

Во-вторых. В очагах древнего земледелия наиболее благоприятные для урожая климатические условия, что совершенно противоречит официальной версии о переходе человека к земледелию из-за необходимости обеспечения пропитанием, поскольку данные регионы – итак самые изобильные. Зато обеспечивается высокий урожай и по культурам, необходимым богам.

И в-третьих. Именно в этих очагах **химический состав почв наиболее благоприятен для растительных организмов, богатых медью и бедных железом**. Например, для всех зон подзолистых и дерново-подзолистых почв Северного полушария, простирающихся через всю Евразию, характерна повышенная кислотность, которая способствует вымыванию ионов меди, вследствие чего эти почвы сильно обеднены данным элементом. И в этих зонах нет ни одного (!) очага древнего земледелия. С другой стороны, даже черноземная зона, богатая всеми необходимыми для растений элементами, не попала в список этих очагов, – она находится в низменной области, то есть в области более высокого атмосферного давления...

Но то, что полезно и выгодно богам, – далеко не всегда полезно людям. Если богам было необходимо ориентироваться на потребление продуктов, богатых медью и обедненных железом, то человек дефицита меди практически никогда не испытывает, но зато нуждается в постоянно высоком потреблении железа.

Содержание усвояемого железа в продуктах животного происхождения составляет 10-20% всего содержащегося в них железа, в растительных продуктах 1-6%. К продуктам питания, богатым железом, относятся печень, чернослив, фасоль, горох, гречневая крупа, а также овсяная крупа, ржаной хлеб, мясо, яйца, шоколад, шпинат, яблоки, абрикосы. И как можно видеть, в этом списке полностью отсутствуют те самые зерновые культуры, которые составляли основу в древнейших очагах цивилизации – пшеница, ячмень, рис, кукуруза (маис)...

Показательно, не правда ли?..

Но еще более наглядной картинка становится, если обратить внимание и на другие биологически важные химические элементы и соединения. Однако для этого нам предварительно придется еще немного вернуться к биохимии в той ее части, которая связана с выведением из организма углекислого газа.

Дело в том, что выведение избытка углекислого газа происходит не только посредством дыхания, но и через почки вместе с мочой (да простит меня Читатель за прозу жизни). Одновременно с этим почки позволяют регулировать и кислотно-щелочной баланс крови. Углекислый газ, находясь в крови не только в соединении с гемоглобином, но и в составе гидрокарбонатов, в почках соединяется с ионами водорода  $H^+$ , а образующаяся при этом угольная кислота распадается на воду и углекислый газ и в таком виде выводится из организма. Соотношение между концентрацией ионов  $H^+$  в моче и крови в среднем составляет 800:1, что хорошо иллюстрирует способность почек выводить из организмы ионы  $H^+$  (т.е. снижать кислотность крови). Только процесс этот происходит довольно медленно – для полного восстановления кислотно-щелочного равновесия почкам требуется от 10 до 20 часов.

Следовательно, богам с их повышенной кислотностью голубой крови в земных условиях помимо алкогольных напитков облегчить существование могли и мочегонные средства. А подобными свойствами, как известно, обладают и пиво, и квас... Кроме того, одним из элементов, способствующим образованию мочи, является калий, которого гораздо больше в вегетарианской пище!.. И между прочим, народная медицина считает, что страстное желание употреблять алкоголь связано с недостатком калия в организме...

Теперь пройдемся по другим веществам и элементам...

Витамин  $B_{12}$ , содержащий кобальт, – сильно способствует кроветворению человека. Кобальт способствует включению иона железа в молекулу гемоглобина. При этом кобальт не способен накапливаться в организме, и поэтому он постоянно должен поступать с пищей. Витамин  $B_{12}$  есть только в продуктах животного происхождения, поэтому медики рекомендуют вегетарианцам принимать его дополнительно в виде витаминного препарата.

Витамин С – способствует усвоению железа. Но витамин С разрушается алкоголем, ведь витамин С – это кислота.

Белок – также способствует усвоению железа. В продуктах животного происхождения его значительно больше, чем в растительной пище.

Цинк – затрудняет усвоение железа, зато усиливает выведение  $CO_2$  из легких. В зерновых его содержание больше, чем в рыбе и мясных продуктах.

Молибден – способствует синтезу мочевой кислоты. В зерновых культурах его содержание максимально (например, в несколько раз больше, чем в рыбе). Если молибдена в пище много, то возрастает и синтез мочевой кислоты. Причем процесс этого синтеза может настолько ускориться из-за излишков молибдена, что почки человека будут не успевать выводить мочевую кислоту из организма.

Марганец – облегчает усвоение меди. А повышенные концентрации марганца ухудшают усвоение железа. Этого элемента также больше в зерновых продуктах...

Итак. По биохимии складывается цельная и однозначная картина.

**Переход от охоты и собирательства именно к зерновому земледелию был не только нецелесообразен для человека, но и вреден. Зато был выгоден и нужен богам – представителям инопланетной цивилизации.** А с мнением человека и его здоровьем боги, судя по всему, и не думали особо считаться...

Да и зачем?.. Людей с определенного момента активного увеличения их популяции итак, видимо, в избытке хватало в качестве работников, обслуживающих богов, которых, как мы знаем, было не так уж и много.

\* \* \*

Было бы странным, если бы люди только обслуживали богов...

Человек, естественно, не мог устоять перед соблазном попробовать «божественный напиток»...

Здесь, кстати, кроется интересный момент определенного психологического стимулирования к тяжелому земледельческому труду. Азарт охотника вполне может в некоторой степени заменяться возможностью испытать эйфорию при употреблении спиртных напитков. Это также повышает значимость и привлекательность достижения конечного результата земледельческой деятельности.

Нельзя также сбрасывать со счетов, что под воздействием спиртных напитков человек освобождается от ограничений сознания, при этом раскрываются в определенной степени возможности подсознания, что во многом облегчает осуществление так называемых «магических действий». Скажем, для достижения магического или религиозного экстаза, для вхождения в состояние транса, до сих пор во множестве ритуальных обрядов и действий используются вещества, вызывающие легкое наркотическое или алкогольное опьянение.

«Чтобы достичь необходимой моральной раскрепощенности, приверженцы вамачарьи [тантризм] отнюдь не ограничиваются сугубо интеллектуальными средствами. В ход идут не только вино, мед или цветы, с их ароматическими свойствами, но и наркотики. Шактисты пьют бхариг – напиток, приготовляемый из листьев конопли, курят ганджу и натирают тело сажей» (В.Пименов, «Возвращение к дхарме»).

В таком состоянии люди недаром ощущают себя «приближенными к богам», приобщенными к их таинству и могуществу. Даже если относить подобный эффект лишь к иллюзии, все равно он дает мощный дополнительный стимул к деятельности, позволяющей достичь на конечном этапе «причастности к божественному» – пусть хотя бы и иллюзорной причастности...

Однако люди (в отличие от богов) явно не обладали навыками и культурой потребления алкоголя, что приводило к злоупотреблениям. Как не имели за плечами и длительной практики потребления алкоголя на протяжении многих поколений, а следовательно, и адаптации организма к этому. В таких условиях можно было и быстро спиться, что, скажем, зачастую проявлялось среди аборигенов с приходом европейцев с их крепкими спиртными напитками как в Америке, так и на севере Азии.

Вследствие этого боги вынуждены были бороться с негативными побочными явлениями своего «дара». Например, Виракоча под именем Тунупа (в области Титикаки) «выступал против пьянства»; да и в других мифах, злоупотребление людей алкоголем не одобряется богами...

\* \* \*

Что мы еще можем выяснить?..

Обратимся к космогонии и посмотрим на нашу Солнечную систему в стадии ее формирования.

В самых общих чертах сценарий акта творения Солнечной системы был предложен еще Иммануилом Кантом более двух веков назад. Согласно этому сценарию сначала была газо-пылевая туманность, которая медленно сжималась под действием сил тяготения. Имея начальный момент вращения, при сжатии она раскручивалась все быстрее и через какое-то время собралась в быстро вращающийся и сплюснутый с полюсов эллипсоид (небулу). По его экватору произошло истечение протопланетного вещества, из которого затем и образовались планеты Солнечной системы.

Известный астрофизик Фрэд Хойл «...высказал идею, что у небулы на стадии формирования протопланетного диска было мощное... магнитное поле. Магнитные силовые линии, будучи жестко связанными с частично ионизированным веществом небулы, должны были поддерживать постоянство угловой скорости во вращающейся и сжимающейся туманности, то есть они, как спицы в колесе, выполняли роль сцепки в системе. При этом во внутренних частях небулы линейные скорости вращения уменьшались, тогда как внешняя ее зона раскручивалась и центробежными силами разбрасывалась в плоскости экватора, образуя протопланетный диск» (В.Ларин, «Земля, увиденная по-новому», ж-л «Знание-сила», №2, 1986).

Но «если при образовании протопланетного диска вещество двигалось поперек силовых линий, то заряженные (ионизированные) частицы должны быть захвачены магнитным полем и остановлены в нем, тогда как нейтральные проходили бы через магнитное сито беспрепятственно. Поэтому есть основание ожидать, что распространенность элементов в Солнечной системе зависит от их потенциала ионизации. Логика здесь проста: для одних элементов более вероятно ионизированное состояние атома. И, соответственно, у них больше возможности завязнуть в магнитном поле; другие элементы должны находиться преимущественно в нейтральном состоянии и потому свободно проходить через магнитный сепаратор» (там же).

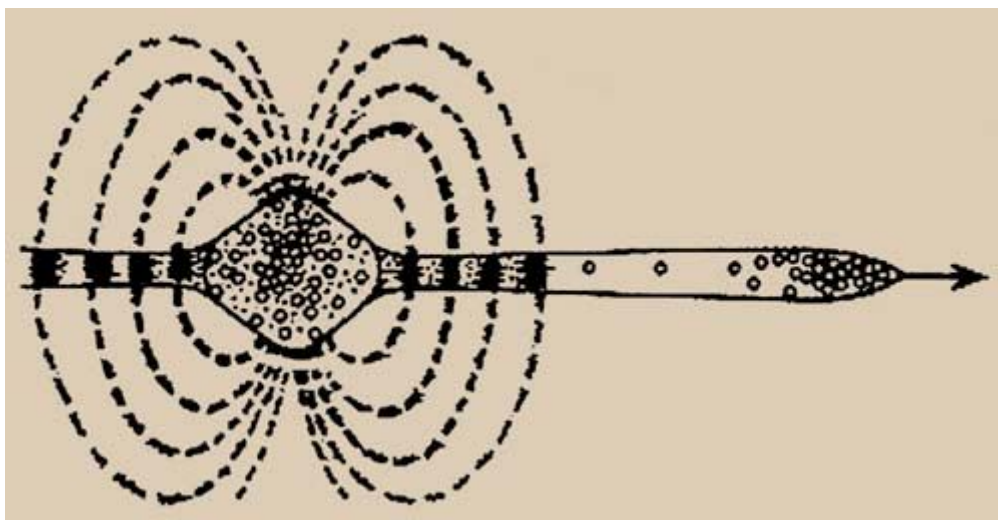

*Рис. 180. Магнитная сепарация вещества в протопланетном диске*



Для сравнения В.Ларин использовал в качестве «базовой отправной точки» химический состав самого Солнца, поскольку «все термоядерные превращения в нем ограничены синтезом гелия в связи с «выгоранием» водорода (а также частично лития и бериллия) и не затронули баланса более тяжелых элементов» (там же).

Результаты, полученные им для Земли и для метеоритов, которые характеризуют планетарное вещество из гораздо более удаленной от Солнца зоны, вполне подтвердили его логическое предположение.

Но нам, казалось бы, это мало, что дает. Ведь потенциалы ионизации меди и железа практически одинаковы, а именно для этих элементов определено отличие родной планеты богов от Земли. Тем более, что по теории В.Ларина коэффициент недостачи (т.е. содержание элемента по сравнению с его процентным количеством на Солнце) железа и меди везде должен быть одинаков, а на Земле железа почти в сто раз больше, чем меди. Для метеоритов, которые мы вполне вправе отождествить с Поясом астероидов между орбитами Марса и Юпитера, ситуация вроде бы чуть «лучше», но лишь самое «чуть-чуть», в корне не меняющее общей картины.



Рис. 181. Распространенность элементов в земной коре.

Однако тут Ларин не учел еще один фактор – фактор химического взаимодействия элементов!..

Действительно, подавляющее большинство элементов вовсе не являются инертными веществами – среди них много и высокоактивных. А химическое взаимодействие атомов друг с другом будет ослаблять их электронные оболочки, снижая порог ионизации. И следует ожидать, что чем химически активнее вещество, тем большую коррекцию нужно вносить в расчеты Ларина. Если быть более точным, то при одинаковых потенциалах ионизации двух разных «чистых» элементов, реальная ионизация (а следовательно, и застревание в магнитном поле) будет сильнее у более химически активного элемента.

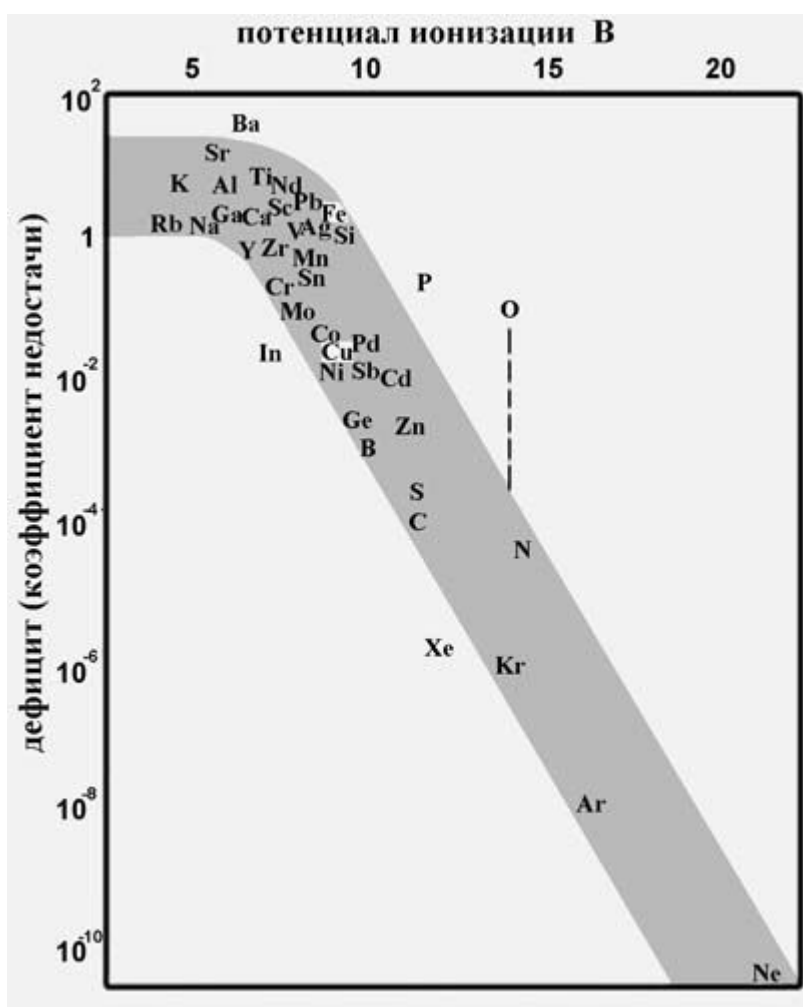
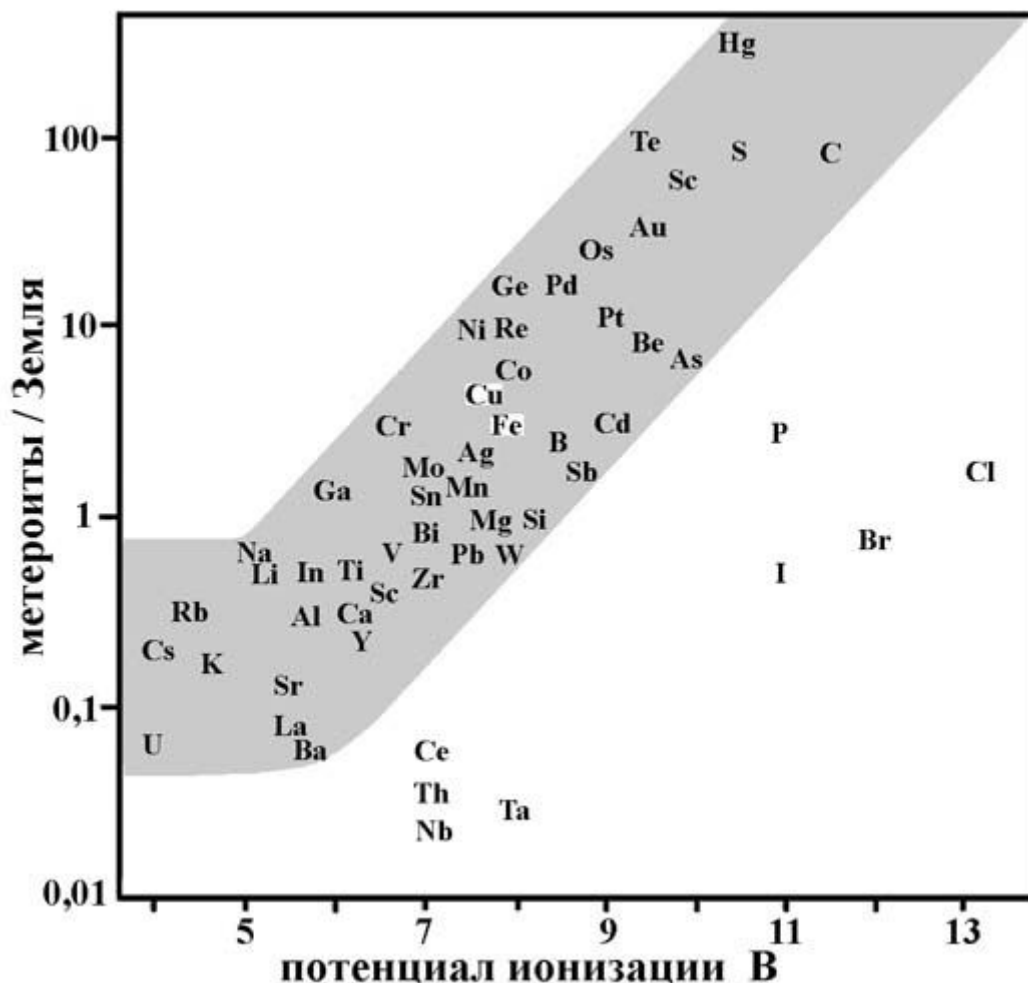

*Рис. 182. Распространенность элементов в метеоритах*

Если теперь внимательней посмотреть на график распространности элементов в земной коре, то можно заметить, что наше предположение вполне подтверждается. Особенно показательное положение кислорода на диаграмме – при почти одинаковом потенциале ионизации с азотом и криптоном его в тысячи раз больше на Земле, чем азота (который гораздо менее химически активен), и еще больше, чем криптона (который вообще относится к инертным газам). Активный фосфор и инертный ксенон также как и кислород выпадают из общей «дорожки» на диаграмме, при этом выпадают каждый именно в ту сторону от нее, как это и следует из нашего предположения.

Учтем еще и такой момент: самым распространенным элементом во Вселенной является водород (следовательно, и в протопланетном диске его должно быть очень много), с которым железо весьма активно взаимодействует, а медь отказывается образовывать соединения даже при сильном нагревании.

Тогда, во-первых, недостаток меди по сравнению с железом на нашей планете получает вполне корректное объяснение. А во-вторых, содержание меди по сравнению с железом должно возрастать по мере удаления от солнца, что вполне подтверждается данными по метеоритам. И в-третьих, чем сильнее магнитное поле, тем сильнее эффект магнитной сепарации; и в частности, тем сильнее сепарация по железу и меди.

Что из этого следует?..

Если бы планета богов находилась в Солнечной системе, то ее химический состав соответствовал бы весьма удаленной от Солнца планете (существенно далее Пояса астероидов), а у нас там лишь планеты-гиганты, абсолютно не приспособленные для жизни, близкой к той ее форме, которая доминирует на Земле. Следовательно, планета богов находится у другой звезды, что сочетается с тем «показанием» некоторых легенд и преданий, согласно которому боги «спустились со звезд» (не просто «с неба»).

Но у другой звезды могут быть совсем другие условия. Например, может быть более слабое магнитное поле, что соответствовало бы гораздо меньшей магнитной сепарации на стадии формирования ее планетной системы. То есть возле такой звезды больше меди и меньше железа, чем на Земле, может содержаться и на планете, которая не столь сильно удалена от своего светила, нежели наши планеты-гиганты.

Косвенно в пользу именно такой ситуации говорит странный 260-дневный календарь майя, совершенно абсурдный с земной точки зрения, поскольку не связан никоим образом не только в Землей, но и с какой-либо иной планетой Солнечной системы, однако при этом «священный», поскольку майя получили его от богов.

Более короткий год означает и более быстрое вращение планеты вокруг своего светила, что характерно для близких к нему планет. Правда, здесь многое зависит и от продолжительности суток. Например, приливные силы способны тормозить вращение планеты, и в случае большого возраста планетной системы богов данный эффект мог уже оказать довольно сильное влияние, заметно удлинив продолжительность суток на планете богов по сравнению с теми же земными сутками. В общем, здесь есть варианты...

И последнее. Если исходить из того, что магнитное поле звезды связано с ее вращением вокруг своей оси (звезда ведь состоит из плазмы – ионизированного вещества, а вращающиеся заряды, как известно, порождают магнитное поле), то на величину ее магнитного поля будут влиять размеры звезды и скорость ее вращения. Тогда мы можем вполне предположить, что центральное светило планеты богов меньше нашего Солнца, – возможно, даже карлик. А известна зависимость – чем массивнее звезда, тем скоротечней ее жизнь. Так что даже при большом возрасте центрального светила богов, его свет может померкнуть весьма нескоро...

\* \* \*

Итак. Сведем все вместе. Но для этого учтем еще один небольшой момент.

На общем давлении атмосферы довольно сильно сказывается парциальное давление водяных паров. Так, скажем, по оценкам некоторых специалистов, если испарить всю воду, находящуюся на Земле, то атмосферное давление возрастет в десятки (если не сотни!) раз. То есть низкое давление на планете богов должно сопровождаться и низким содержанием в ее атмосфере водяных паров. Отсюда следует: малая облачность, чаще светит местное «солнце», сухость воздуха и редкие дожди...

Что в итоге?..

Под небольшим стареньким «инопланетным солнцем» расположилась тихая старенькая планета. Недра ее не сотрясаются, вулканы не дымят, да и гор как таковых уже практически не осталось – все стерло время. Под ласковыми лучами местного «солнца» – буйная растительность с крупными плодами. Света для них вполне хватает: на небе только редкие рассеянные облачка, скорее похожие на легкую дымку. Дожди выпадают лишь к ночи, когда температура воздуха резко снижается. Тогда растения жадно впитывают влагу, остатки которой сливаются в ручьи и реки зеленовато-голубого оттенка – такой оттенок вода приобретает благодаря большой концентрации медных соединений.

Эти реки впадают в довольно широкие, но мелкие моря (следствие длительного общего сглаживания рельефа не только на суше, но и под водой). Малая глубина морей при обилии «солнечного» света обеспечивает и обилие водных растений, среди которых плавают живность с голубой кровью. Живности в море, как и на суше, много – растительной пищи хватает для всех. Это же изобилие растительности заботится и о свежести чуть разреженного воздуха.

В домах, украшенных медными сплавами, блестящими «золотом» под «солнечными» лучами, живут боги с голубой кровью, давно освоившие межзвездные перелеты...

Рай, да и только!..

И каким же адом для них представляется наша Земля. Планета, постоянно сотрясающаяся от землетрясений, с плотным и грязным из-за вулканических выбросов воздухом, которым трудно дышать. Планета с небом, которое часто затягивается тяжелыми тучами, проливающимися потоками воды. Планета, буквально заваленная ядовитым железом, кишущая всевозможными опасными бактериями. Планета с чахлыми растениями, дающими мелкие плоды и не обеспечивающими богов всеми необходимыми элементами. Вот уж действительно – место для наказания провинившихся, для низвергнутых с неба на землю, из рая в ад...

\* \* \*

### **Знание без познания**

Однако одной лишь необходимостью для группы представителей инопланетной цивилизации обеспечить себя достаточным количеством продуктов объясняется хоть и значительная часть поступков богов, но далеко не вся их деятельность в отношении человечества. Ясно, что переход (точнее перевод) человечества к земледелию сопровождался передачей людям таких знаний, которые были необходимы для организации сельскохозяйственных работ. Равно как и сопутствующий переход к



оседлому образу жизни также требовал некоторых знаний в обеспечении этого образа жизни.

Если же учесть явный интерес инопланетной цивилизации к некоторым полезным ископаемым (например, золоту, меди и т.п.) и нежелание ее представителей самим гнуть спину, то будет понятна также передача определенных знаний в области добычи и переработки этих ископаемых. В том числе и в области металлургии.

Необходимость создания для богов каких-то «мест проживания» (которые люди далее начали называть «храмами») и прочих сооружений создавала также предпосылки для задействия людей на некоторых наиболее простых этапах строительства. Это вполне прослеживается, скажем, в целом ряде мест добычи строительного материала, когда с помощью явно примитивных инструментов и простых технологий создавались «полуфабрикаты» как относительно небольших, так и громадных блоков, которые в дальнейшем боги уже перемещали на место и доводили до нужного состояния сами с помощью высоко развитых технологий.

Все это указывает на то, **что инопланетная цивилизация была поставлена перед необходимостью передать человечеству определенный минимум соответствующих знаний.** Этот минимум итак получался совсем немаленьким, однако боги явно «увлеклись» и стали передавать людям не только знания, необходимые для перехода к «новому строю», но даже и то, в чем не было на самом деле никакой острой потребности.

Невозможно однозначно сказать, почему именно это произошло. Может быть, любопытные «говорящие мартышки» (то есть люди) задавали слишком много вопросов. Может, боги на некотором этапе увидели, что созданный ими «гибрид» способен на гораздо большее, чем на простое исполнения заученных приемов. А может быть, все сразу входило в затеянную богами программу их прогрессорской деятельности. Как бы то ни было, они явно **вышли за рамки минимума** и стали передавать людям такие знания, которые не были необходимы ни для выживания самих богов, ни для создания человеческой цивилизации, поддерживающей существование этих богов на чуждой им планете.

(Отмечу в скобках, что вариант сугубо «благотворительного» плана дать людям широчайшее знание представляется самым маловероятным. На это указывает как достаточно обрывистый, далекий от стройной системы характер привнесенного знания, так и весь ход дальнейших событий.)

К «излишнему» знанию, переданному богами людям, в первую очередь можно отнести все, что связано с устройством мироздания в целом. Практической пользы от подобного знания древним цивилизациям не было никакого. Урожай от этого не повысится, металлов больше не добудешь, корзин больше не сплетишь, керамическая посуда крепче не станет...

Не было никакой практической пользы и самим богам от передачи людям такого знания. Однако древние легенды и предания не так уж и редко обнаруживают поразительные параллели с теорией Большого Взрыва (в результате которого, согласно современным представлениям, возникла наша Вселенная), с принципом относительности (который составляет основу теории Эйнштейна), с принципом неопределенности Гейзенберга (описывающим поведение микромира) и с массой других современных научных представлений о глобальных законах мироздания.

Например, индейцы Мезоамерики использовали одно и то же слово для обозначения пространства и времени. А мы объединили эти понятия в одно только в XX веке с появлением теории относительности Эйнштейна. Более того, в Мезоамерике встречаются представления о том, что мы живем не просто в пространстве-времени, а в четырехмерном времени. Для большинства современников четырехмерное время – сущность сугубо гипотетическая или просто математическая абстракция. Однако,

скажем, в финслеровой модели на базе так называемых поличисел, которую ныне разрабатывает международная группа ученых под руководством Дмитрия Павлова в Институте Гиперкомплексных Систем в Физике и Математике, получается, что наше пространство-время обладает такими свойствами, которые позволяют проводить параллели именно с четырехмерным временем.

Что это – случайное совпадение?..

Может быть. Но есть и другое совпадение.

В отличие от нас, привыкших к выражению «четыре стороны света», индейцы говорили о «четырех углах неба». Это очень странное для нас словосочетание, поскольку мы привыкли к тому, что небесная сфера над нами углов не имеет – раз она сфера.

Зато в рамках той же самой финслеровой модели на базе поличисел для физического наблюдателя, живущего в четырехмерном пространстве-времени с так называемой метрикой Бервальда-Моора, окружающий мир будет выглядеть так, как будто небосвод имеет четыре особые точки, представляющие как бы вершины пространственных углов. Эти «углы» нельзя увидеть воочию. Для этого нужно иметь телескопы с возможностью заглядывать в самые дальние уголки Вселенной и анализировать особенности движения самых удаленных объектов (например, квазаров), но такие особые точки вполне можно обнаружить.

Имея пусть и удобную, но все-таки весьма простую систему записи обычных натуральных чисел, индейцы, естественно, и знать не знали, что могут существовать поличисла, которые представляют одну из разновидностей чисел гиперкомплексных. И уж тем более не имели понятия ни о геометрии с метрикой Бервальда-Моора, ни о существовании метрики пространства как таковой. Но об одном из глобальных следствий подобного представления нашего пространства-времени почему-то знали...

Но и это – еще не все.

По представлениям индейцев, углы неба были разного цвета: на севере – черный, на западе – белый, на юге – синий, на востоке – красный. Согласно же древним преданиям, для поддержки небесного свода боги поставили пять деревьев: в центре вселенной – зеленое, на севере белое, на западе черное, на юге желтое, на востоке красное.

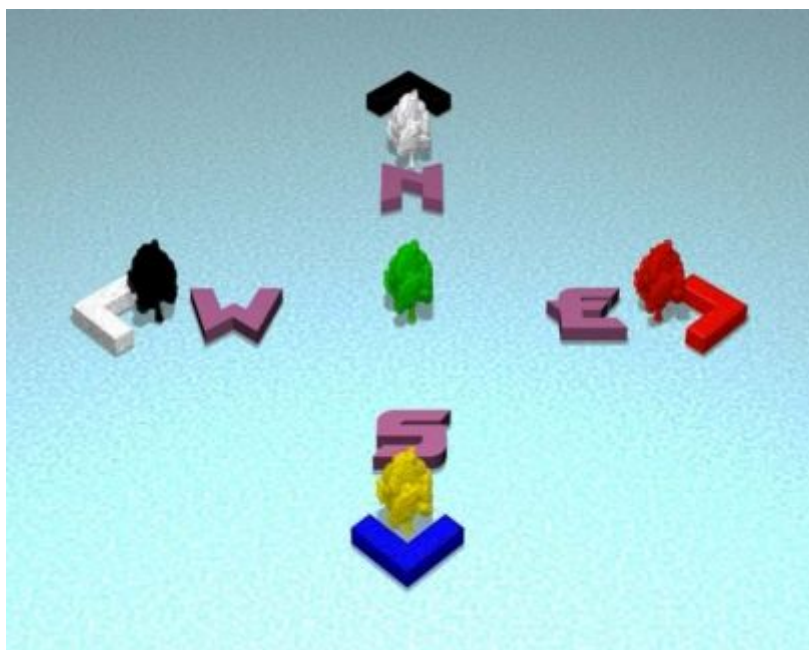

*Рис. 183. Цветовая схема мироздания индейцев Мезоамерики*

Удивительно, но оказывается, что все цвета тут не случайны и связаны с известными нам двумя способами отображения мира: черно-белым и цветным. Ведь именно красный, зеленый и синий в качестве базовых передают всю цветовую гамму в современных фото и видео изображениях!!! И всякому, кто сталкивался с коррекцией цвета, знакомо сокращение RGB – от английского «Red-Green-Blue» – «Красный-Зеленый-Синий». Причем даже сочетание синего с желтым (по-английски «Yellow») в южном углу неба не случайно. Эти цвета являются, как говорят, дополнительными друг к другу, и при цветокоррекции составляют два полюса одной шкалы.

Откуда у индейцев Мезоамерики абсолютно бесполезное для них знание в той области, с которой мы сами столкнулись чуть более столетия назад только с появлением цветной фотографии?..

Случайность?.. Но попробуйте-ка случайной выборкой из всей возможной палитры не выбрать ни одного лишнего цвета и отобрать только те цвета, которые являются базовыми в формировании как раз всей этой палитры!..

Это – не случайность. Это – знание.

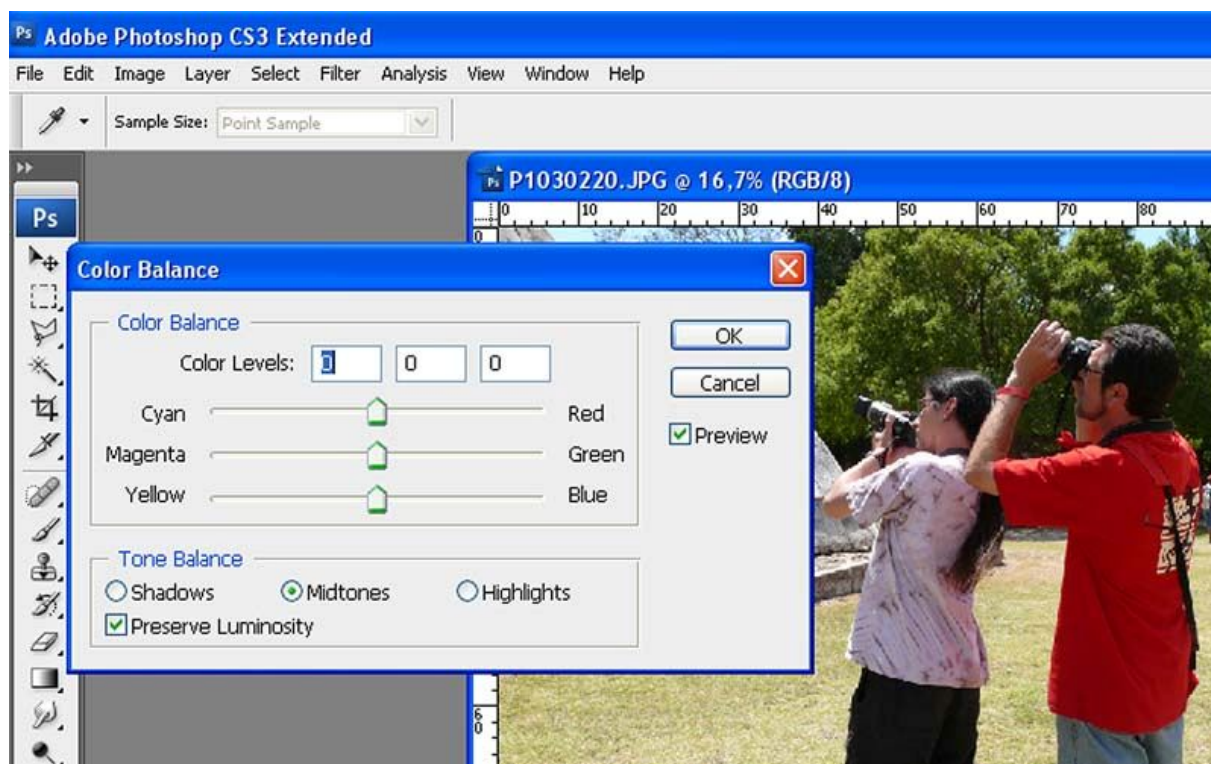

*Рис. 184. Шкала цветокоррекции программы Adobe Photoshop*

Есть аналогичные примеры и на других континентах.

Скажем, уже упоминавшая ранее китайская «Книга Перемен» («И-Цзин») обнаруживает не только явную связь с «Бипериодической таблицей генетического кода», которая описывает основные принципы кодирования наследственной информации всех известных живых систем, но и с двоичной системой счисления, которая нашла свое практическое применение только в XX веке с развитием компьютерной техники. Более того, в философских принципах «гадания» с помощью этой «Книги Перемен» обнаруживается немало общего даже с такими экзотическими современными научными разработками, как теория бустрапа или теория S-матрицы (даже не буду забивать голову читателям пояснением содержания этих теорий).

Зачем бы могли понадобиться такие знания китайцам многие тысячи лет назад?..

Никакое знание не может возникнуть на пустом месте. И тем более не может возникнуть «из ниоткуда» знание подобного уровня. Для него нужна мощная база всесторонних знаний многих предыдущих поколений соответствующего же уровня. И нужно пройти массу промежуточных ступеней. Однако следов таких промежуточных ступеней абсолютно не прослеживается. Это **знание появляется буквально вдруг и сразу уже в готовом виде.**

Примитивному человеческому обществу невозможно было «просто додуматься» до таких выводов, к которым только-только подбирается современная наука. Если бы речь шла только о каких-то самых общих соображениях – другое дело, вероятность этого была бы. Но мы имеем дело с весьма детализированной информацией, пусть эти детали и составляют лишь краткие обрывки некоей целостной системы представлений. Наши предки получить знания в таком виде, в каком они отражены в древних легендах и преданиях, могли только со стороны – от весьма высоко развитой цивилизации. Собственно, они и сами в этом признаются – **знания получены ими от «небесных богов»...**

Показательно, что на каждом этапе наших научных представлений, всякий раз, когда они выходит на новый уровень, вновь обнаруживаются соответствующие параллели с тем, что утверждают древние легенды и предания. Это говорит о том, что знание об основных законах мироздания, заключенное в мифологии, имеет высочайший уровень. Впрочем, от инопланетной цивилизации, которая уже тысячи лет назад намного превосходила наш современный уровень и которая передала людям это знание, иного ожидать и не приходится...

Это подводит к идее, что мы в принципе имеем возможность «выудить» из древних легенд и преданий то знание, до которого сами пока не дошли. Но это – именно в принципе. В реальности сделать это далеко не просто. Хотя и возможно...

\* \* \*

В качестве странных и «бессмысленных» для наших предков знаний я склонен рассматривать и те, что относятся к астрономическим и календарным знаниям (календарь так или иначе привязывается к движению небесных тел, поэтому является лишь частным случаем астрономического знания).

Возможно, это многим покажется странным, ведь нам буквально со школьной скамьи рассказывают довольно стройную версию о длительном развитии целой системы наблюдений за небом только лишь ради того, чтобы мореходы не заблудились в открытом океане, а землепашцы не прозевали момент начала посевной.

Однако стройность этой версии абсолютно надумана.

Мореходы в древние времена ориентировались преимущественно по форме береговой линии. И это было основным знанием, которое с них спрашивалось и в котором они нуждались. В открытом море (при знании формы береговой линии) точная ориентация является совсем ненужной и даже излишней. Достаточно знать направление на стороны света, которое легко определяется по полярной звезде, указывающей на север, и уже можно с хорошей точностью плыть в нужную сторону. А при достижении берега в какой-то приблизительной точке можно далее руководствоваться той самой береговой линией. Это гораздо менее трудоемко, более надежно и не требует непрерывного учета ветра и течений в каждой точке пути. По такой схеме, собственно, и плавали даже еще не в столь отдаленные времена...



Аналогично и с землепашцами. Спрашивается – зачем им точный астрономический календарь, если погода каждый год разная?!. Колебания климата на нашей планете были всегда. А урожай зависит прежде всего от этих самых колебаний климата. И если в какой-то год, скажем, 1 мая уже устоялась теплая и сухая погода, то на следующий – вполне еще могут быть продолжительные заморозки. Не нужно быть большим специалистом в области сельского хозяйства, чтобы понять, что ориентировка на универсальный календарь вместо текущей погоды будет приносить вовсе не пользу, а серьезный вред. Поэтому во все времена у землепашцев ценились гораздо больше не те, кто знал точную дату календаря, а те, кто мог глазом по народным приметам и рукой по влажности почвы определять наиболее благоприятный момент посева.

Похоже, что слабость традиционного объяснения видна даже самим историкам, поскольку они в последнее время все меньше упоминают мореходов и землепашцев и все чаще ссылаются на некие «культурные традиции», связанные якобы с поклонением Солнцу и другим объектам небесного свода. Дескать, наши древние предки уделяли столь большое внимание движению небесных тел, поскольку видели за ними некие сверхъестественные силы, которые управляют всем на земле. Модификация этой версии, которая используется для «объяснения» некоторых особенностей древних сооружений, ныне уже развилась в целое направление, которое принято называть «теорией палеоастрономической ориентации объектов». Хотя я более склонен называть эту версию «теорией палеоастрономического умопомешательства».

По представлениям историков, нашим далеким предкам больше нечем было заниматься, кроме как ворочать громадные многотонные каменные блоки всего лишь ради того, чтобы зафиксировать пару-тройку точек на небосводе, которые чем-либо примечательны, с точки зрения движения небесных тел. Чаще всего движения Солнца; реже – ярких звезд и созвездий. И вроде бы такие точки «находятся» чуть ли не для всех древних сооружений. А для некоторых – типа знаменитого Стоунхенджа – целые комплекты таких точек!..



*Рис. 185. Стоунхендж*

Но что здесь является реальным фактом, а что всего лишь надуманной интерпретацией?..

Во-первых, примечательных объектов на небе много.

Суточное вращение всего небосвода, годовое движение нашей планеты вокруг Солнца и прецессия (вращение земной оси вокруг некоего направления со скоростью один оборот за период примерно 26 тысяч лет) приводят к тому, что видимое положение этих объектов постоянно меняется. В результате – практически для каждого направления можно найти какой-нибудь примечательный небесный объект, который в какое-то время оказывается расположенным именно в этом направлении (в этом сейчас легко может убедиться любой желающий с помощью широко доступных компьютерных астрономических программ).

И даже если некое сооружение построено с явной привязкой к конкретному направлению, будет ли это в подобных условиях означать, что земное сооружение возводилось именно с учетом положения конкретного небесного тела в конкретное время?.. Достаточно очевидно, что такая связь весьма сомнительна и требует отдельного доказательства в каждом конкретном случае; доказательства, которое должно базироваться еще на чем-нибудь кроме голых предположений и случайных совпадений.

Во-вторых, фиксация конкретного направления с помощью громадных каменных глыб чрезвычайно более трудоемка, чем фиксация того же направления с помощью, скажем, обычной палки или ствола дерева. Конечно, древесина – материал недолговечный. Но палку или столб (из ствола дерева) всегда можно заменить на новые, и это не требует каких-либо существенных усилий. Достаточно регулярной починки раз в несколько лет или даже десятков лет – и готова обсерватория с минимальными трудозатратами!.. Более того, это будет только стимулировать поддержание постоянного «штата астрономов», а следовательно, и способствовать сохранности соответствующего знания.

В-третьих, использование камня заведомо ухудшает эффективность работы такой обсерватории. Достаточно очевидно, что чем тоньше ориентир, тем лучше будет точность при наблюдении с одного и того же расстояния. И эквивалентом простому деревянному столбу по точности будет уже конструкция как минимум из двух больших камней, которые к тому же надо будет умудриться поставить и зафиксировать параллельно друг другу (всего лишь заменив простой столб щелью между каменными блоками).

В-четвертых, как следствие из предыдущего пункта, определяемая исследователями «ориентация» реальных каменных сооружений на какое-либо направление обладает в подавляющем большинстве случаев весьма заметной погрешностью (которую предпочитают не упоминать), что увеличивает сомнения вообще в наличии ориентации как таковой.

В-пятых, очень часто путают астрономическую привязку с географической. Если некий объект имеет, например, окна, направленные на восток и запад, то, согласно элементарным астрономическим закономерностям, в дни весеннего и осеннего равноденствия восходящее Солнце будет видно аккуратно через восточное окно, а заходящее – через западное. Только привязка к Солнцу здесь будет абсолютно не при чем...

Для определения же географических направлений вовсе не обязательно выстраивать на веки вечные каменные конструкции. В любой солнечный день для весьма точного определения направления на север (а соответственно, и на все другие стороны света) достаточно абсолютно элементарной операции.

Берем палку и веревку с небольшим камнем. Утром втыкаем палку в землю вертикально с помощью отвеса (веревка с камнем). Затем с помощью освободившейся

веревки проводим окружность с центром в месте расположения палки таким образом, чтобы тень от палки была длиннее радиуса проводимой окружности. И ждем. Когда конец тени от палки расположится прямо на окружности, отмечаем соответствующую точку и опять ждем. Тень станет меньше, а потом начнет снова расти. Когда конец тени от палки снова расположится на окружности, отмечаем вторую точку. Теперь осталось только соединить середину отрезка между двумя отмеченными точками (я уж не буду описывать опять-таки элементарные действия с помощью веревки для «вычисления» точного положения середины отрезка – это входит в рамки школьного курса геометрии) и точку, в которую воткнули палку. И все!.. Направление север-юг отмечено с великолепной точностью с минимальными трудозатратами – достаточно одного человека, который даже не успеет устать от своих манипуляций. А если вдруг не захотелось повторять каждый раз эту элементарную операцию, то можно выложить по однажды определенному направлению стрелку или даже просто линию из небольших камней. Еще час-другой ленивой работы... И никакие Стоунхенджи не нужны!..

\* \* \*

Но если столь очевидна абсурдность назначения многочисленных каменных сооружений в качестве обсерваторий, то зачем историкам потребовалась эта версия?..

Да просто нужно было найти какое-то объяснение – в рамках традиционной версии – тем астрономическим знаниям, которыми обладали наши далекие предки.

Ведь без очень длительных – и весьма точных (!!!) – астрономических наблюдений невозможно получить ни ту продолжительность года, которая обнаруживается в надписях майя и которая согласуется с современными астрономическими данными; ни ту точность эфемерид (таблиц, описывающих движение небесных тел), которые найдены в Междуречье; ни продолжительность периода такого явления как прецессия, о котором явно знали наши предки в совершенно разных регионах планеты.

(Часто ошибочно утверждается, что майя будто бы имели более точный календарь, чем современный. На самом деле это не так. Майя на практике пользовались весьма неточным календарем в 365 дней. А ошибочный вывод о точности календаря сделан на основе обнаруженных археологами записей, отражающих соотношения между разными астрономическими циклами – из этих соотношений можно вычислить очень точно продолжительность года. Правда, получится дробное значение, а майя дробных чисел не знали. Но продолжительность года – это одно, а точный календарь – все-таки несколько другое...)

Впрочем, к подобному знанию люди никоим образом не могли прийти самостоятельно, даже если бы тратили львиную долю своего времени только на астрономические наблюдения. Дело в том, что как для получения точной продолжительности года и эфемерид, так и для самого обнаружения явления прецессии нужно не просто наблюдать за небом. Нужно еще, во-первых, четко и точно фиксировать и описывать положение небесных тел; и, во-вторых, передавать это описание из поколения в поколение так, чтобы информация не терялась и не искажалась (для примера: прецессия приводит к относительному смещению Солнца на фоне звезд всего на один градус за 72 года; и при этом надо обойти каким-то образом тот «неудобный» момент, что при Солнце звезд не видно!). Между тем практически все найденные «рабочие астрономические» записи весьма общи и даже расплывчаты, а у майя так вообще полностью отсутствуют – у них есть лишь итоговый результат в виде готовых таблиц и соотношений.

Более того: для точных астрономических расчетов нужен и весьма точный хронометраж. Но чем и как древние могли отмерять время, если пользовались в

лучшем случае лишь солнечными часами, которые ночью – в единственно доступное для наблюдения за звездами и планетами время – абсолютно не работают?!

Но есть и совсем поразительные знания, которые никакими простыми астрономическими наблюдениями получить невозможно в принципе.

Например, в «арсенале» у индейцев Мезоамерики среди названий Венеры есть и такое, которое переводится как «звезда, которая курит». О чем это?.. О ее атмосфере или вулканах?.. Однако без серьезной оптики атмосферу нашей соседки не разглядеть!.. А для того, чтобы узнать о наличии на ней вулканов, нам пришлось посылать межпланетные зонды... Тогда откуда такое знание у индейцев?.. И зачем оно им?!

И уже тем более никакие простые наблюдения за небом не могли дать знания нашим предкам о громадных расстояниях между звездами и спиральной структуре галактик, а догонам вдобавок и о том, что Сириус не является простой одинарной звездой...

В противоречии с официальной точкой зрения находится и тот факт, что точность эфемерид в Междуречье не увеличивалась век от века, как должно было бы быть при постепенном изучении движения небесных тел, а наоборот – ухудшалась. То же самое можно наблюдать и для использованных индейцами Мезоамерики календарных систем...

Все сводится к тому, что эти **астрономические знания люди получили извне** – от представителей цивилизации, которая обладала необходимыми для этого ресурсами и возможностями. **Получили уже в готовом виде, не развивая их в дальнейшем, а лишь теряя...**

Между прочим, с рационально-приземленной точки зрения, непонятен вообще столь пристальный интерес древних к движению небесных тел!.. Ну, допустим, Солнце освещает и обогревает. Его положение на небосводе определяет оставшееся светлое время суток, на протяжении которого можно охотиться или работать на полях. Луна хоть и не всегда, но все-таки тоже приносит пользу ночью своим серебристым светом. А зачем индейцам Мезоамерики таблицы, отображающие с великолепной точностью циклы Венеры?..

И что проку вообще от каких-то точек, рассыпанных в черноте наверху?! На земле и без них много чего интересного...

А вот для цивилизации, которая освоила полеты в космическом пространстве, подобный интерес вполне естественен. Как вполне естественны и знания, упомянутые выше...

Между прочим, есть одна весьма любопытная деталь – астрономические знания, которые приписываются индейцам Мезоамерики и которые отражены в так называемом Дрезденском кодексе в виде таблиц, имеют привязку вовсе не к земному году в 365 дней, а к некоему странному «священному» циклу длительностью в 260 дней – периоду, который не обнаруживает никакой связи ни с планетами Солнечной системы, ни с каким-либо иным наблюдаемым с Земли небесным телом. И абсолютно не исключен вариант, что цикл в 260 дней является продолжительностью года на родной планете богов. По крайней мере такой вариант вполне логичен – боги составляли астрономические таблицы в более привычной именно для них системе измерения...

И тут уже несколько по-другому можно взглянуть на то положение современного взгляда историков, которое связывает интерес наших предков к небесным телам с неким «культом», с их верованиями и религиозными представлениями. С учетом реальности «небесных богов» можно выдвинуть несколько версий стимула подобного интереса.

Версия первая – «культовая».



Боги на Земле требовали повиновения и поклонения. Но боги прибыли именно с небес – откуда-то из глубины необъятного космоса от одной из ярких точек на небосводе, где остались еще боги, столь же могущественные. А у другой точки на небе могли обитать другие боги, у третьей – третьи...

Более того, боги, обитавшие на Земле, периодически улетали на небо и возвращались (упоминаний об этом в древних легендах и преданиях столько, что и пересчитать их, пожалуй, невозможно). Издали летательные аппараты богов хоть и мало отличались от обычных звезд, но были заметны по своему перемещению на их фоне. А раз так, то можно было заранее узнать об очередном визите богов по движению тел на небосводе.

Версия вторая – прагматическая.

Люди узнали от богов об истинной причине катаклизма под названием Всемирный Потоп, память о котором сохранили их предки. В частности, вполне возможно, что именно это знание явилось первопричиной того суеверного страха перед кометами, который дожил почти до наших дней... Но следующего метеорита, который мог вызвать аналогичные беды, надо было ждать оттуда же, откуда пришел предыдущий – с неба. И для того, чтобы заранее узнать об опасности, нужно было научиться выделять его среди других небесных тел.

Версия третья – астрологическая действительная.

Ныне уже мало кто возьмется оспаривать то, что на нашу жизнь оказывает постоянное влияние воздействие со стороны Солнца и Луны. Многие (и не без оснований) полагают, что аналогичное воздействие мы можем испытывать и со стороны других небесных тел. Поэтому абсолютно не исключен вариант, что такое влияние действительно имеет место быть; что о нем прекрасно знали боги – представители куда более развитой цивилизации, и что это свое знание боги в какой-то мере передали людям.

Астрология во все времена занимала одно из важнейших мест в жизни людей, хотя ныне и приравнивается академической наукой к обычным суевериям. Но я, пожалуй, не возьмусь утверждать, что современная астрология является прямой наследницей астрологии древней – той самой, которая заключала в себе знание богов о соответствующих законах мироздания. Более того, мне представляется, что за прошедшие тысячелетия астрология настолько сильно деградировала, настолько сильно растеряла исходные реальные знания, что ее современный вариант весьма далек от метода описания действительных закономерностей влияния небесных тел на обитателей Земли. Однако это – мое частное мнение, основанное более на субъективных оценках, нежели на сколь-нибудь детальном анализе данного предмета...

Версия четвертая – астрологическая мнимая.

Астрономическое знание, связанное с движением Солнца и планет, позволяло определять их будущее положение на небосводе. Говоря другими словами, оно в определенной степени позволяло предсказывать будущее!.. Но если потерять изначально заложенный в переданных знаниях смысл, то легко можно прийти к ошибочному заключению, что это знание дает возможность предсказывать будущее вообще, а не только на небесном своде. И тогда мы получаем, что вовсе не астрономия развилась из астрологии, как утверждают историки, а как раз наоборот – астрономическое знание инопланетной цивилизации вырождается у людей в астрологию, не имеющую в этом случае уже никакого объективного содержания...

Вполне возможно, что в основе «странного» интереса и пристального внимания наших предков к небосводу лежала не одна из упомянутых тут причин, а две или даже более. Как бы то ни было, в этом случае необъяснимая рациональными причинами тяга к астрономическому знанию получает достаточно весомые стимулы, способные поддерживать ее на протяжении тысячелетий...

\* \* \*

Конечно же, далеко не все, чему обучили людей боги, относилось только к двум крайним группам практически-приземленных и отвлеченно-академических знаний. Были и такие, которые можно условно отнести к промежуточной группе – знания, имевшие практическое применение, но существенно превышавшие по своему уровню это самое практическое применение. Внешнее происхождение таких знаний подчеркивается не только этой разницей в уровне, но и тем, что появляются они буквально из ниоткуда в готовом целостном виде в одно мгновение ока без каких-либо следов постепенной эволюции.

Например, в качестве таких «знаний без развития» многие исследователи отмечают математическую систему Древнего Шумера. В ряде книг можно найти даже утверждения о том, что современные профессиональные математики до сих пор не могут понять ее базовых принципов, хотя и вынуждены констатировать наличие целостной системы и ее высочайший уровень.

Скажу честно: мне не удалось до сих пор выяснить, откуда пошла такая информация – для авторов книг альтернативной направленности характерно, увы, простое переписывание друг у друга и часто без указания первоисточников. Не удалось также выяснить, насколько это утверждение соответствует реальности, поскольку пока не попадалось действительно серьезных математических работ на эту тему. Однако если пока и нет прямых доказательств «чрезмерно» высокого уровня математической системы шумеров, то есть вполне определенные и весомые косвенные свидетельства.

Дело в том, что существенную часть из найденных клинописных табличек Древнего Шумера составляют те, которые были составлены для обучения «школьников» или написаны самими «школьниками» в процессе этого обучения. Таблички дают возможность довольно подробно восстановить картину всей шумерской системы образования в целом. На эту тему проведено уже немало исследований, которые сходятся на том, что **в Древнем Шумере учеников не обучали думать – их обучали запоминать**. Более того: шумеры не обучались не только поиску алгоритмов решения, но даже и самим алгоритмам решения – они лишь **зубрили уже готовые решения!**

В любом обществе система образования неразрывно связана с уровнем научного знания в целом. Ведь выпускники такой системы пополняют в том числе и когорту ученых, которым предстоит развивать это научное знание. Поэтому при естественном развитии событий не может быть такой ситуации, что система образования «про одно», а научное знание того же общества – «про другое». И выученный только зубрить не сможет думать и творить. Это – два принципиально разных способа работы сознания!.. Любая же научная система – в том числе и математическая – может быть лишь результатом постепенной эволюции, постепенного развития, которое невозможно без людей, способных не только повторять старое, но и придумывать новое.

Так что есть вполне определенные предпосылки, что шумерская математика действительно имеет в своей основе систему, которая базируется на неизвестных нам принципах. И если это так, то было бы весьма интересно привлечь к серьезному анализу этой системы профессиональных математиков. Перспективы здесь выглядят чрезвычайно заманчивыми...

Тем более, что имеется и косвенное свидетельство именно привнесения извне самих основ шумерской математики – ее системы счисления. Шумеры, как известно, использовали довольно странную для нас шестидесятеричную систему записи чисел. Появление именно такой системы выглядит абсолютно не логичным и ничем не обоснованным. Частично она перешла и к нам – мы используем деление окружности на 360 градусов; один наш час содержит 60 минут, а минута 60 секунд...

А почему именно 60?.. Почему, собственно, не 100?.. Ведь все остальное мы измеряем кратно десяти – по количеству пальцев на руках. Даже для фиксирования времени спортсменов на соревнованиях мы дробим секунды на десятые и сотые доли, а вовсе не продолжаем деление на 60 – получается довольно вычурная система, требующая постоянного напряжения ума для правильного восприятия записи. В столь неудобную для нашей реальной жизни запись выливается попытка совместить шумерское наследие (или-таки вовсе не шумерское, а наследие древних богов?..) с привычной нам десятиричной системой...

Нередко приходится встречать утверждения о высоком уровне математических знаний индейцев Мезоамерики. Но здесь – как и в случае с календарем – мы на самом деле сталкиваемся с ошибками исследователей в терминологии и трактовках. Дело в том, что под «математическим знанием» эти исследователи чаще всего понимают простую систему записи чисел. Однако сколь бы непривычна для нас не была двадцатеричная числовая система, имеющая вдобавок смешанную позиционно-аддитивную форму записи, сколь бы не велики были записанные на каменных стелах с помощью этой системы числа, это – всего лишь запись числа, а вовсе никакая не математика.

Максимум, что еще могли делать индейцы, это производить подсчеты с помощью камушков и расчерченной таблицы по тому же самому принципу, что и мы совсем недавно использовали в конторских счетах с костяшками. Но и это – в лучшем случае арифметические действия (причем даже не все), а совсем не математика...

О математических знаниях древних египтян известно довольно мало. С одной стороны, то, что найдено в этой области, не превышает по сложности обычных операций с дробями. С другой стороны, все те мыслители Древней Греции, которые считаются основоположниками математики (впрочем, и не только математики), либо путешествовали в Египет, где общались с «хранителями древнего знания», либо так или иначе оказались причастными к этому знанию, полученному в Египте другими. Именно после общения с древнеегипетскими жрецами на греческих мыслителей как будто нисходило какое-то просветление, и они не только «производили на свет» что-нибудь «новое» из научного знания, но и основывали целые школы последователей.

Закрытость жречества Древнего Египта не позволяет в должной мере проанализировать уровень его знаний на предмет привнесенности со стороны более развитой цивилизации. Зато такой анализ может быть проведен в отношении более доступного наследия этой страны – ее искусства. Собственно, вся содержательная часть анализа уже сделана в конце XX века академиком Б.Раушенбахом в работе «Живопись и рельеф Древнего Египта», которая вошла в книгу под названием «Геометрия картины и зрительное восприятие», выпущенную издательством «Аграф» в 2000 году уже после смерти автора...

\* \* \*

В многочисленных странностях древнеегипетского искусства, которое из-за них порой кажется нам чуть ли не примитивно-вычурным и неестественным, Раушенбах обнаружил весьма четкие правила, которые передавались в качестве традиции. Эти правила оказались ровно теми же самыми приемами, которые используются... в **современном техническом черчении!!!**

«Сравнительный анализ методов, применяемых древними египтянами и современными инженерами, убеждает в их поразительном сходстве, почти полном совпадении» (Б.Раушенбах, «Живопись и рельеф Древнего Египта»).

Метод ортогональных проекций, использование плана для отображения взаимного расположения объектов, стандартизация условных приемов и обозначений, сочетание разных проекций в одном изображении (так называемый условный поворот), разномасштабность, разрез, развертка – все эти чертежные приемы широко использовались в Древнем Египте!



*Рис. 186. Изображение на стене храма в Эдфу (Египет)*

«...сопоставление древнеегипетского способа передачи объективного пространства и современного технического черчения показало их полную изоморфность (совпадающую структуру). И это несмотря на то, что в одном случае перед нами произведение искусства; а в другом – скучная производственная документация. Общими для них являются, конечно, лишь геометрические методы передачи объективного пространства на плоскости изображения. Эта изоморфность дает основание назвать древнеегипетское изобразительное искусство **художественным черчением**. Образно говоря, создается впечатление, что древнеегипетский художник, прежде чем приняться за работу, внимательно изучал современные промышленные стандарты на изготовление чертежей и строго следовал их правилам, нигде не ошибаясь» (там же).

«Чертеж и перспективное изображение – это два полярных, но одинаково разумных и правильных способа изображения. И древнеегипетское искусство надо рассматривать с позиций чертежных, а не перспективных методов изображения. Если встать на эту точку зрения, то неизбежно приходишь к выводу об абсолютном совершенстве древнеегипетского изобразительного искусства. Современное промышленное черчение прошло длинный путь развития, над его становлением и обоснованием работали выдающиеся математики и тысячи инженеров. Сегодня это – давно устоявшаяся область знания, и ее дальнейшее улучшение



практически исключено; она уже больше не развивается, стало быть, достигнут предел возможного. Но тогда и **изоморфное древнеегипетское изобразительное искусство – тоже предел совершенства, и улучшить его геометрическую структуру невозможно»** (там же).

Итак, древнеегипетское изобразительное искусство – предел совершенства. И этот предел совершенства имеется уже во времена Древнего Царства, сохраняясь затем неизменным на протяжении тысячелетий в качестве традиции. Со временем (уже ближе к концу периода правления фараонов) начинается постепенная деградация и потеря этого чертежного совершенства.

Очевидно, что если современное промышленное черчение прошло длинный путь развития, чтобы достигнуть подобного совершенства, то и древнеегипетское искусство также должно было пройти длинный путь развития. Должно было... Но нет абсолютно никаких следов этого развития. Традиция появляется «вдруг» и сразу в совершенном виде!.. Налицо все признаки знания, привнесенного извне!

Любопытный момент: чертежные приемы широко использовались в искусстве; но там, где они требовались и где им было самое место, – в черчении – этих приемов практически нет! Найденные планы и схемы настолько примитивны и неаккуратны, что остается только диву даваться, как подобное могло быть сделано во времена столь совершенного искусства. Создается впечатление, что **исходное назначение используемых в искусстве приемов либо было утеряно древними египтянами задолго до первых фараонов (!!!), либо так и осталось им неизвестно...**

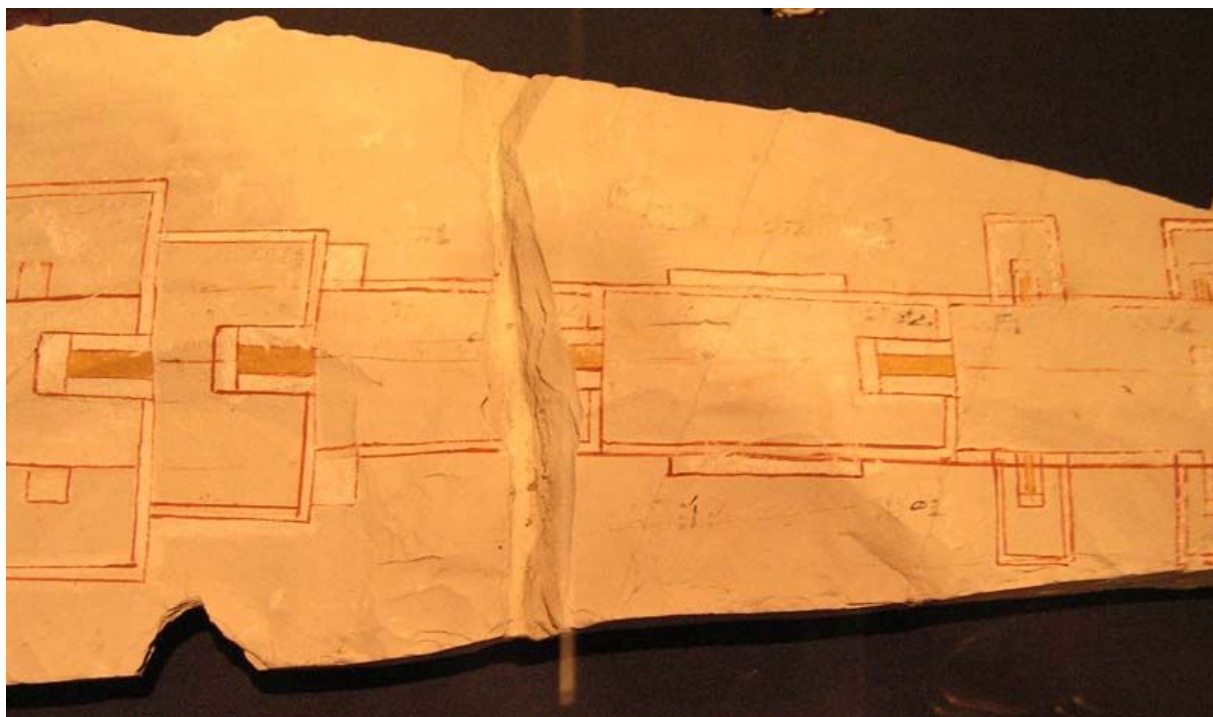

*Рис. 187. План гробницы (Луксорский музей, Египет)*

\* \* \*

В январе 2006 года информационные агентства мира распространили сенсационную новость: обнаружена древняя китайская карта, которая в очередной раз ставит под вопрос первенство Колумба в открытии Америки и которую китайский коллекционер Лю Ган приобрел в 2001 году в антикварном магазине в Шанхае за пятьсот долларов. Карта датируется 1763 годом, но имеет надпись: «Карту сию нарисовал Мо Йи Тонг, подданный династии Цин, в правление императора Гун Ли в 1763 году по оригиналу карты 1418 года». Это на 74 года раньше прибытия Колумба в Новый Свет, однако на китайской карте уже изображены обе Америки. Причем сразу два побережья – и западное, и восточное.



*Рис. 188. Китайская карта*

В очередной раз всплыли жаркие споры о том, кто же должен считаться «открывателем Америки». Версию, что первыми до Нового Света добрались китайцы, рьяно отстаивает американский историк, капитан ВМФ США в отставке Гэвин Менциес, автор книги «1421: год освоения Америки Китаем». По его мнению, они даже совершили кругосветное путешествие в 1421-1423 годах. В доказательство историк приводит факты, что первые европейские исследователи Америки писали, что индейцы сажают рис, разводят китайских кур и пользуются изделиями из фарфора.

Есть и другие предпосылки для подобных выводов. Китай в XV веке имел мощный флот, во главе которого был знаменитый китайский мореплаватель адмирал Чжэн Хэ, предпринимавший весьма дальние экспедиции. Например, сохранилась запись Чжэн Хэ о прибытии на сомалийское побережье Африки в 1418 году: «И наконец в голубой дымке утренней зари нашим глазам открылись земли варваров». Это было долгое путешествие – флотилия Хэ проплыла десять тысяч километров. Если бы Хэ проплыл столько же из Китая на Восток, до Америки ему оставалось бы всего несколько сотен километров.

Конечно же, есть и противники такой точки зрения. Флотилии Чжэна Хэ пришлось бы пересечь чуть ли не треть земного шара по окружности. Вдобавок еще и через океан, который считается тихим только по названию – штормы и бури здесь происходят намного чаще, чем в других регионах. Да и сам адмирал нигде не упоминает о каких-либо экспедициях в сторону Америки.

Другой аргумент скептиков – карта слишком уж близка к современной. Подобного просто не могло быть в средние века. Более того: на ней изображены не только обе Америки, но и Антарктида, открытая на 400 лет позже экспедиций под командованием Чжэна Хэ. И если даже предположить, что знаменитый адмирал умудрился добраться до Америки, то он уж никак не мог нарисовать подобную карту. Ведь – с учетом ее подробности – ему нужно было не просто достичь какого-то берега, а тщательно обследовать все побережье сразу трех новых материков!..

Аргументы скептиков весьма убедительны. Но карта-то существует!.. И если не Чжэн Хэ является автором оригинала, на который ссылается Мо Йи Тонг, то кто?.. И когда был составлен оригинал?..

Экспертам еще предстоит вынести окончательный вердикт относительно подлинности китайской карты. Однако абсолютно не исключен вариант, что она вовсе не является какой-нибудь более поздней подделкой. Как не исключен и вариант, что оригинал 1418 года действительно существовал. Дело в том, что эта карта – далеко не единственный пример карт, «которых быть не должно, но они есть»...

В 1929 году в старинном императорском дворце в Константинополе была обнаружена карта, которая была нарисована на шкуре газели и датирована 919 годом по мусульманскому календарю, что соответствовало 1513 году по христианскому летоисчислению. На ней стояла подпись Пири ибн Хаджи Мамеда, адмирала (то есть «рейса») турецкого флота, ныне известного как Пири Рейс.

Удивительным было то, что на карте были изображены не только острова Вест-Индии, открытые к тому времени Колумбом, но и та часть побережья Южной Америки, которая в 1513 году европейцам была неизвестна!..

Многочисленные экспертизы, в том числе и по почерку Пири Рейса, исключили вариант подделки. Однако хотя в подлинности карты не оставалось никаких сомнений, ученые отвергли ее как «аналог карты Колумба», и спустя некоторое время интерес к ней угас.

О карте не было слышно до 1956 года, когда в результате череды счастливых случайностей она вновь попала в центр внимания. Турецкий морской офицер преподнес в дар американскому морскому гидрографическому управлению коллекцию древних карт, среди которых оказалась и карта Пири Рейса, которая была направлена М.И.Уолтерсу, картографу морского штаба.

Так случилось, что Уолтерс передал карту своему другу, специалисту по древней картографии, капитану Арлингтону Х. Мэллери, который посвятил много лет изучению старинных карт. Исследовав эту карту, Мэллери пришел к заключению, что ее южная часть отображала заливы и острова антарктического побережья, а точнее Земли Королевы Мод, скрытой ныне подо льдом.

Вскоре к исследованию карты Пири Рейса присоединился Чарльз Хэпгуд, который со своими студентами пришел к выводу о том, что Мэллери прав. Но все-таки карта была направлена ими на дополнительную экспертизу современными специалистами в области картографии.

6 июля 1960 года из ВВС США пришел ответ:

«Уважаемый Профессор Хэпгуд,

Ваш запрос об оценке необычных особенностей карты Пири Рейса от 1513 года был рассмотрен нашей организацией. Утверждение, что нижняя часть карты показывает Берег Принцессы Марты [части] Земли Королевы Мод в



Антарктике, а так же полуостров Палмер имеет под собой основания. Мы нашли это объяснение наиболее логичным и, возможно, корректным. Географические детали в нижней части карты хорошо согласуются с результатами сейсмологического профилирования верхней части ледяной шапки, выполненного шведско-британской экспедицией 1949 года. Это означает, что береговая линия была нанесена на карту до того, как была покрыта льдом. Лед на этой территории имеет толщину приблизительно 1,5 километра. У нас нет догадок, каким образом эти данные могли быть получены при предполагаемом уровне географических знаний 1513 года. Хэрольд Олмейер, подполковник, капитан ВВС США».



*Рис. 189. Часть карты Пири Рейса 1513 года с побережьем Южной Америки и Антарктиды.*

Карта Пири Рейса далека от совершенства. Студенты Хэпгуда обнаружили целый ряд недостатков: на карте отсутствует около 900 миль береговой линии восточного побережья Южной Америки, зато Амазонка указана дважды. Не был указан пролив Дрейка, разделяющий Южную Америку и Антарктиду.

«Другие существенные ошибки включали потерю северного побережья Южной Америки, а также повторение отрезков этого побережья и береговой линии Карибского моря. Так, ряд географических объектов был показан на карте дважды, но, правда, в разных проекциях. Для большей части Карибского региона северный меридиан шел почти под прямым



углом к направлению на север на главном поле карты» (Ч.Хэпгуд, «Карты древних морских королей»).

Однако все эти ошибки вполне объяснялись тем, что Пири Рейс при составлении своей карты использовал сразу несколько источников, точность каждого из которых оказалась поразительной. Это заставило Хэпгуда обратить внимание на выводы одного из ведущих исследователей средневековых морских карт (так называемых «портуланов») – А.Е.Норденшельда, который составил целый атлас таких карт и написал труд по их истории.

Норденшельд выдвинул целый ряд доводов в пользу того, что средневековые портуланы могли происходить из более древних времен. Прежде всего: эти карты были слишком точными, чтобы считать средневековых мореплавателей их авторами. Во-вторых, удивление вызывал тот факт, что на этих удачных образцах не было признаков их развития. Портуланы, которые датировались началом XIV столетия, были столь же совершенны для своего времени, как и портуланы XV века. Как будто кто-то сразу создал такие поразительные карты, что их не смогли улучшить даже в течение двух столетий весьма интенсивных морских путешествий.

Более того, Норденшельд обнаружил признаки того, что **существовала всего лишь одна карта**, а все портуланы, выполненные позже, были лишь копиями, которые в той или иной степени отличались от оригинала. Опираясь на анализ контуров Средиземного и Черного морей, Норденшельд пришел к заключению, что все портуланы схожи и будто срисованы с одной и той же карты. Но главное: на всех них использовался один и тот же масштаб, а единицы измерения расстояний уводили в античные времена.

«...возможно, что меры, принятые на портуланах, происходят от тех времен, когда финикийцы или карфагеняне контролировали Западное Средиземноморье, или, в крайнем случае, относятся ко временам Марина Тирского, который жил во II веке н. э. и считается предшественником географа Клавдия Птолемея» (Норденшельд).

По идее, и карта Пири Рейса, и китайская карта 1418 года в таком случае тоже могли быть срисованы с этой единой древней карты. Но могли ли в античные времена существовать такой первоисточник, на котором были показаны не только обе Америки, но и Антарктида?..

А почему бы и нет!?

В последнее время все больше накапливается данных, которые указывают на весьма оживленные контакты жителей разных континентов и на то, что наши представления о древних предках как о «домоседах», неспособных на дальние странствия, просто ошибочны.

Древнеегипетские иероглифы найдены на тихоокеанском (дальнем от Египта!) побережье Австралии – в сотне километров от современного Сиднея. Текст повествует о том, что мужественные путешественники, преодолев не одну тысячу километров пути, высадились на побережье, где они потеряли своего предводителя. Между прочим: предводитель этот был сыном фараона IV династии Джедефра, сменившего на египетском троне знаменитого фараона Хуфу (Хеопса)! А это значит, что уже четыре с половиной тысячи лет назад древние египтяне бороздили моря и океаны вовсе не только вблизи родных берегов!..

Достаточно широко известен факт обнаружения в древнеегипетских мумиях наркотического вещества кокаина, который производится из коки, произрастающей только в Америке. А это означает, что египтяне уже в то время плавали не только на восток, но и пересекали Атлантику. Причем не только в одну сторону!..

В Бразилии в 1872 году был найден резной камень с надписью на семитском языке, которую удалось перевести только в 1967 году. Текст гласил: «Мы – сидонские

ханаанеяне из города Царя Торговли. Мы прибыли на этот далекий остров, в страну гор. В девятнадцатый год правления нашего могущественного царя Хирама мы принесли отрока в жертву небесным богам и богиням и отправились из Эцион-гебера в Красное море. Мы вышли в море и вместе с десятью кораблями за два года вместе совершили плавание вокруг Африки. Затем рука Ваала разделила нас, и мы расстались со своими товарищами. И вот мы, двенадцать мужчин и трое женщин, прибыли сюда, на «Железный остров». Могу ли я, повелитель флота, исчезнуть без следа? Нет! Да благословят нас небесные боги и богини»...

В окрестностях озера Титикака в Боливии была найдена большая чаша. В ней самой не было бы ничего удивительного, если бы помимо знаков неизвестной письменности на ней не содержалась вдобавок клинописная надпись, представляющая собой, как полагают некоторые исследователи, смесь шумерских и прото-шумерских знаков, хронологически уходящих в период 3500-3000 годов до нашей эры!..



*Рис. 190. Клинописный текст на чаше в музее Ла-Паса (Боливия)*

Карфагенские монеты, найденные в разное время в штатах Массачусетс и Коннектикут (США); крошечный римский бюст, обнаруженный в 1933 году на археологических раскопках в местечке под названием Каликстлахуака, в 72 км к западу от Мехико Сити; амфоры, изготовленные около двух тысяч лет назад в Марокко и найденные в 1976 году в Гуанабарском заливе примерно в 24 км от Рио-де-Жанейро в Бразилии; сосуд с кладом из нескольких сотен римских монет на северном побережье Венесуэлы – все это свидетельствует о весьма интенсивных контактах обитателей Старого Света с жителями Американских континентов.

В свете всего этого вопрос о приоритете Колумба представляется просто смешным...

Но нас на самом деле интересует вовсе не Колумб и его приоритет. Для нас более важен совсем другой вопрос: если наши далекие предки уже тысячи лет назад так активно бороздили моря и океаны, то не могли ли они создать карты двух Америк?.. И не могли ли они открыть Антарктиду?.. Теоретически, конечно, могли. Однако – только теоретически.

Дело в том, что тот прототип, который прослеживается в древних картах, не просто точный. Он – невозможно точный!.. Невозможно ни для средневековых мореплавателей, ни для Древней Греции и Рима, ни для цивилизаций Египта и Шумера...

Идея Норденшельда об общем источнике увлекла Чальза Хэпгуда, и он со своими студентами занялся анализом самых разнообразных старинных карт. В результате многолетней работы им удалось выявить целый ряд карт, которые поражали своей точностью и явно имели в своей основе общий древний источник. Список их достоин того, что привести его целиком:

- Карта Севера, составленная Птолемеем (II век н.э.)
- Карта Китая (1137)
- Карта де Канестри (1335-1337)
- Портулан Дульсерта (1339)
- Карта Зено (1380)
- Венецианский портулан (1484)
- Портулан Иегуди Ибн Бен Зары из Александрии (1487)
- Карта де Канерио (1502)
- Карта Андре Бенинкаса (1508)
- Навигационная карта Индийского океана Рейнеля (1510)
- Карта Пири Рейса (1513)
- Карта мира Оронтеуса Финиуса (1532)
- Карта Хаджи Ахмеда (1559)
- Карта Антарктиды Меркатора (1569)

В ходе исследований Хэпгуд со своими молодыми коллегами обнаружил такие особенности, которые никак не вписываются ни в версию античного первоисточника, ни в версию его более раннего составления древними египтянами или шумерами.

Во-первых, авторы первоисточника с очень хорошей точностью знали длину экватора. Ошибка не превышала 100 километров, что составляет всего несколько десятых долей процента!.. При этом нет никакой уверенности в том, что эта ошибка не является результатом более позднего копирования менее образованными составителями карт.

Во-вторых, авторам первоисточника было прекрасно известно, что Земля не является идеальным шаром, а приплюснута у полюсов. В результате: далеко не везде на поверхности планеты длина градуса по широте равняется длине градуса по долготе. И это различие отражено на исследованных картах.

В-третьих, карты обладают очень высокой точностью не только по широте, но и по долготе. Если с определением широты проблем нет (она довольно легко определяется по высоте небесных тел над горизонтом, что уже в античные времена могли делать), то с долготой дело обстоит значительно сложнее. И длительное время задачу сколь-нибудь точного определения долготы не могли решить.

Было известно, что разность долготы двух пунктов пропорциональна разности местного времени в этих пунктах. Нужен был лишь точный хронометр. Создание его стало возможным лишь в 1771 году, когда хронометр Джона Гаррисона за два месяца плавания отстал всего на пять секунд. Это произошло менее двух с половиной сотен лет назад, между тем как первоисточник древних карт явно насчитывает не одну тысячу лет. В столь отдаленное время абсолютно никаких следов более-менее точных часов не прослеживается.

В-четвертых, по выводам Хэпгуда, карты-первоисточники были построены с применением сферической тригонометрии. Именно это позволило корректно перенести данные для шарообразной поверхности Земли на плоскую карту.

В-пятых, авторы первоисточника провели картографирование всего земного шара. Причем с такой точностью, которая требует использования либо аэрофотосъемки, либо съемок с орбиты искусственного спутника Земли. И версия использования именно таких технологий выдвигалась специалистами-картографами, изучавшими этими древние карты!

«Мне кажется, что существование этой карты указывает на мировую цивилизацию древности, представители которой закартировали, по существу, весь земной шар, Применяя единую технологию, единые методы картосоставления, общие математические расчеты и, вероятно, однотипные приборы» (Ч.Хэпгуд, «Карты древних морских королей»).

Пытаясь определить время составления первоисточника Хэпгуд обратил внимание на целый ряд странных деталей. Например, на карте Ибн Бен Зары на месте нынешней весьма обширной дельты реки Гвадалахары указан большой залив. И Хэпгуд пришел к выводу, что этот залив соответствовал побережью в те времена, когда еще не появилась дельта. А так как Гвадалахара – небольшая река, не переносящая своим течением значительного объема материала, образующего наносы, то на формирование дельты ушло весьма немало времени.

Кроме того, на некоторых картах имелись свидетельства о пониженном уровне моря. Несмотря на необычайную общую точность карты того же Ибн Бен Зары, например, многие острова в Эгейском море показаны на месте, где ныне ничего нет, а некоторые имеют больше площадь, чем сейчас. На карте Пири Рейса указан большой остров, который расположен прямо над Срединно-Атлантическим хребтом (ранее именовавшимся хребтом Дольфине), в месте, где ныне выступают из воды крошечные скалы Св. Петра и Павла – чуть севернее экватора и в 700 милях к востоку от бразильского побережья. На карте Буше отмечен остров, который расположен над поднятием Сьерра-Леоне – ныне подводным горным хребтом. А на карте Хаджи Ахмеда указан сухопутный мост, соединяющий Аляску и Сибирь; причем шириной до тысячи миль в меридиональном направлении!..

Все это уводит дату составления первоисточника во времена за тысячи лет не только до Древней Греции, но и до первых египетских фараонов. И на столь же отдаленное время указывают остатки оледенения в Швеции, Германии, Англии и Ирландии, указанные на картах Ибн Бен Зары и Птолемея.

Но наиболее убедительные свидетельства громадной древности первоисточника обнаруживаются на тех картах, которые показывают Антарктиду. Это относится в первую очередь к картам Меркатора, Пири Рейса и Оронтеуса Финиуса. Все они показывают Антарктиду в те времена, когда там был умеренный климат, и континент еще не покрылся сплошной ледяной коркой. Однако если у Пири Рейса показана только узкая береговая линия, то на карте Финиуса Антарктида изображена свободной от ледников на значительном расстоянии от побережья, а также нарисованы реки, вытекающие из центральных областей материка! В качестве «безледных» областей фигурируют Земля Королевы Мод, Земля Эндерби, Земля Уилкса, Земля Виктории (восточное побережье моря Росса), Земля Мэри Бэрд.



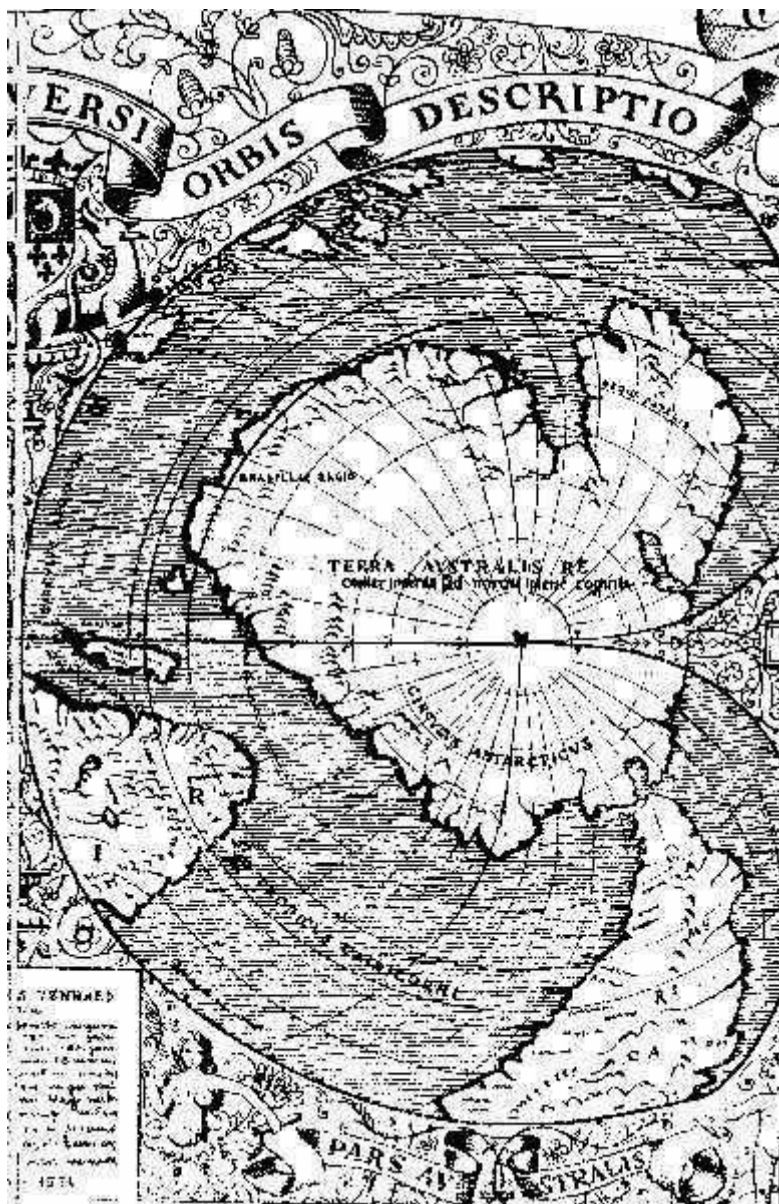

*Рис. 191. Антарктида на карте Финиуса*

Исследование образцов, взятых в районе моря Росса в ходе одной из антарктических экспедиций сэра Бэрда в 1949 году, показало, что около 6000 лет назад тут прекратилось накопление донных отложений, характерных для мест выноса речных вод, и началось накопление осадков, которые соответствуют отложениям в скованном льдами море (см. ранее). И это полностью согласуется с тем, что реки текли в Антарктиде не миллионы, а всего тысячи лет назад.

Другие же современные исследования подтвердили высочайшую точность карты Финиуса.

«Сравнение карты Оронтеуса Финиуса с картой подледникового рельефа Антарктиды, составленной службами различных стран во время Международного геофизического года (МГГ) в 1959 году, объясняет некоторые недостатки средневекового труда, а также проливает свет на степень оледенения в то время, когда создавалась карта-оригинал.

Экспедиции МГГ с помощью сейсмозондирования воссоздали форму земной поверхности, скрытую нынешней ледяной шапкой. И выяснилось, что западного берега у моря Росса вообще нет; более того, скальное ложе

континента проходит ниже уровня океана как раз между морями Росса и Уэдделла. Если лед растает, та же Земля Элсуорта станет не сушей, а океаническим мелководьем.

Если западное побережье моря Росса и берег Земли Элсуорта представляют собой фиктивную сушу, тогда понятным становится отсутствие определенных физико-географических характеристик этого сектора на карте Финиуса. Но кажется, что ледяной покров, по крайней мере, в Западной Антарктиде мог уже существовать к моменту составления карт, так как внутренние водные пути, соединяющие моря Росса, Уэдделла, Амундсена, не показаны – все уже было сковано льдом. Антарктический полуостров (Палмер) представляет особый интерес. Как уже отмечалось, только его основанию можно найти аналог на карте Финиуса. Вторая же его половина опущена. По результатам МГГ мы обнаруживаем, что такого полуострова вообще не существует. Если бы растаял ледяной покров, то в этом месте оказался бы только остров. По-видимому, если даже в то время и было достаточно льда, все-таки он не покрывал мелководье между континентальным берегом и этим островом» (Ч.Хэпгуд, «Карты древних морских королей»)..

Большинство средневековых авторов не указало источников столь точных данных, которые попали на их карты. Наиболее откровенным оказался Пири Рейс, который в своих комментариях написал, что некоторые из его источников датированы временем Александра Македонского. Исследователи сходятся во мнении, что в его распоряжение попали документы, ранее хранившиеся в знаменитой Александрийской библиотеке.

Изучая карту Пири Рейса, Хэпгуд пришел к выводу, что центр проекции карты-первоисточника был расположен как раз в том же самом месте – в Александрии. Однако хотя тут и был расположен один из величайших культурных центров древности, все-таки основан он был гораздо позже времени создания первоисточника, на которое указывает анализ карт.

В связи с этим обращает на себя внимание выявленное Хэпгудом громадное сходство карты Пири Рейса с современной, представленной в полярной равновеликой проекции. Эта современная карта была вычерчена ВВС США во время второй мировой войны, и центр ее проекции был привязан к Каиру, потому что здесь тогда располагалась важная военно-воздушная база. А от Александрии до Каира всего порядка 200 километров, что с учетом имеющихся на карте Пири Рейса погрешностей позволяет предположить, что Хэпгуд, находясь под влиянием комментариев самого Рейса, несколько ошибся в своем выводе, и центр проекции первоисточника на самом деле находился на территории современного Каира. Именно здесь располагался древнейший «религиозный» центр – Гелиополь. И здесь же находится комплекс Гизы, хозяином которого древние египтяне называли бога Осириса!..

Время же правления Осириса, согласно данным Манефона, приходится на середину X тысячелетия до нашей эры. Это – как раз период постепенного изменения климата после Всемирного Потопа из-за изменения положения полюсов планеты. Тот самый период, во время которого происходило таяние ледников Европы, Антарктида окончательно покрывалась льдом и происходил постепенный подъем уровня Мирового океана, поглотившего в дальнейшем не только множество мелких островов, но и «перемычку» между Аляской и Евразией. Все сходится...

Все вышесказанное позволяет выдвинуть предположение, что **автором карты-первоисточника является цивилизация древних «богов»**. Инопланетная цивилизация, которая обладала всем необходимым для этого оснащением и соответствующими знаниями.

Это предположение также согласуется с теми выводами исследователей древних карт, которые указывают на **использование при составлении карты-первоисточника данных аэрофотосъемки или снимков, полученных с орбиты искусственного спутника Земли...**

Между прочим, богам, вернувшимся на Землю после Всемирного Потопа (а именно этому периоду соответствует время правления Осириса в Египте), карта-первоисточник была весьма необходима – ведь в ходе катаклизма произошли масштабные события, которые не могли не отразиться не только на положении континентов, но и на очертаниях их береговых линий. Старые карты уже никуда не годились, и нужны были новые...

\* \* \*

Итак, следы активной деятельности инопланетной цивилизации и ее воздействия на человеческую цивилизацию предстают перед нами достаточно явно в том, что касается знаний наших далеких предков. Внешний характер источника этих знаний довольно отчетливо проявляется в определенной «чрезмерности» и даже «невозможности» этих знаний.

Причем знания, полученные людьми в готовом виде от богов, явно превосходят рамки необходимого «прожиточного минимума». И мы имеем все основания говорить о **прогрессорской деятельности цивилизации богов в полном смысле этого слова.**

Но к сожалению, в поле зрения многих исследователей попадает лишь позитивная часть этой прогрессорской деятельности, и они делают ошибочный вывод о некоей «цивилизаторской миссии» древних богов, деятельность которых в отношении человечества на самом деле была далека от столь идеалистического ее представления.

\* \* \*

## Книги мертвых

Ситуация, в чем-то аналогичная древним картам (по которым прослеживается наличие некогда единого источника), неожиданным образом обнаруживается у мезоамериканских индейцев – в росписях их керамических сосудов.

«...Майкл Д. Ко впервые осуществил общий анализ майяской керамики и поставил вопрос о ее назначении, тематике росписей и содержании имеющихся там иероглифических текстов. По мнению этого исследователя, все росписи на полихромной глиняной посуде I тыс. н.э. ограничены приблизительно четырьмя основными мотивами: 1) правитель, сидящий на троне в окружении слуг и сановников; 2) божество со старческим лицом, выглядывающее из раковины, – бог «N» (с раковиной улитки на спине – один из правителей «Подземного царства»); 3) два юных персонажа в богатых одеждах, внешне похожие друг на друга; 4) божество в виде летучей мыши с символами смерти на крыльях. Показательно и то, что все найденные до сих пор в ходе археологических раскопок целые сосуды подобного рода происходят только из самых богатых и пышных гробниц и погребений, принадлежавших, по видимому, царям и высшей аристократии майя. Таким образом,

получилось, что сцены и тексты, запечатленные на этих изящных вазах, относятся не к повседневной жизни майяской элиты, а к «Подземному царству» смерти. Но М.Д.Ко пошел еще дальше и заявил, что в полихромной майяской керамике мы имеем все, что осталось от очень большой и сложной иконографии царства смерти и его ужасных богов, и что эти сведения каждый древний гончар получал из иероглифической рукописи или книги, которая описывала путешествие души умершего в подземное царство.

Самое поразительное в работах М.Д.Ко состоит в том, что он впервые установил для изображений на ряде полихромных сосудов майя I тыс. н.э. прямые совпадения с мифом о приключениях героев-близнецов в «Подземном царстве» из эпоса майя-киче «Пополь-Вух...» (В.Гуляев, «Второе открытие цивилизации майя»).



*Рис. 192. Изображение на майянском сосуде с надписью на венчике*



«Что касается иероглифических текстов на расписной керамике майя, то М.Д.Ко установил, что вокруг венчика сосуда идет всегда одна и та же стандартная надпись – «первичная стандартная формула». Точное ее содержание до недавних пор было неизвестно, но теперь есть основания предполагать, что в ней речь идет о путешествии души умершего правителя или сановника майя в Шибальбу – «Подземное царство» и описываются встреченные там божества. Если это так, то майя должны были иметь длинные погребальные песнопения, вероятно, над умирающим или только что умершим человеком, чтобы подготовить его к страшному путешествию в преисподнюю. Вторичные тексты, иногда встречающиеся на таких сосудах возле изображенных фигур, относятся к богам или реальным людям и содержат их титулы и имена.

В расписной керамике майя мы имеем, таким образом, совершенно новый мир майяской мифологии, который до сих пор игнорировался археологами и историками искусства. Этот мир – царство смерти, «населенный» поразительно большим числом ужасных существ, многие из которых редко или вообще не появляются на каменных скульптурах или в уцелевших рукописях майя. Этот обширный набор керамики, предназначенный исключительно для того, чтобы сопровождать умерших царей и аристократов в подземное царство, может быть прямым эквивалентом «Книги Мертвых» у древних египтян. В конечном счете, изображение и надпись на каждом таком сосуде описывают смерть майяского правителя, длительное путешествие его души по страшным лабиринтам подземного царства и последующее воскрешение правителя, превращающегося в одного из небесных богов (В.Гуляев, «Второе открытие цивилизации майя»).

И еще небольшая цитата для полноты картины:

«Ю.В.Кнорозову удалось прочитать и «первичную стандартную формулу» – кольцевую надпись вокруг венчика сосуда, которая, как известно, никогда не бывает прямо связана с помещенным ниже изображением... «Первичная стандартная формула» названа Ю.В.Кнорозовым «формулой возрождения». Сосуды с такой формулой встречаются на керамике майя с рубежа н.э. до X в. н.э. Она не была до сих пор обнаружена в надписях на монументальных памятниках – стелах и алтарях. Нет ее и в сохранившихся иероглифических рукописях майя. Тем не менее в I тыс. н.э. были, очевидно, рукописи, посвященные заупокойному ритуалу, тексты которых использовались при составлении «формулы возрождения» на сосудах. «Формула возрождения», употреблявшаяся в погребальном ритуале, вероятно, была достаточно обширной. В надписях на сосудах она представлена в различных вариантах, от предельно краткого (4 иероглифа) до пространного (40 иероглифов). Все варианты не противоречат друг другу и, очевидно, восходят к **общему первоисточнику**» (В.Гуляев, «Второе открытие цивилизации майя»).

Итак получается, что в Мезоамерике существовала некая своя «Книга мертвых», отрывки и сюжеты из которой отображались на керамических сосудах майя. «Первоисточник» ее был утерян, но обрывочные тексты продолжали сохраняться в виде «первичной стандартной формулы»...

\* \* \*

Строго говоря, упомянутая Гуляевым египетская «Книга мертвых» не является единым, имеющим четко ограниченные рамки произведением. Название ее в таком виде было введено известным египтологом Р. Лепсиусом для обозначения текстов на папирусах, которые обнаруживались в захоронениях преимущественно периода уже Нового Царства. Тексты «Книги мертвых» представляют собой ряд из полутора-двух сотен несвязанных между собой глав различного объема, начиная от длинных поэтических гимнов и заканчивая однострочными магическими формулами, которые предназначены для помощи умершему в преодолении опасностей потустороннего мира и обретении благополучия в посмертном существовании.

В более же широком понимании египетская «Книга мертвых» включает в себя также так называемые «Тексты саркофагов» (относящиеся в основном к периоду Среднего Царства) и «Тексты пирамид» (период Древнего Царства). Название этих текстов говорит само за себя: «Тексты саркофагов» наносились на саркофагах погребенных, а «Тексты пирамид» обнаружены на стенах некоторых пирамид.

Исследователи отмечают наличие явной взаимосвязи между этими текстами не только по их назначению, но и по их конкретному содержанию. Поскольку же нам важно именно это содержание, мы не будем вдаваться в тонкости существующего в египтологии деления и ограничимся лишь более общим названием «Книга мертвых», понимая под ним все указанные выше тексты.



*Рис. 193. Текст на стене камеры в пирамиде Тети (Саккара)*

Упомянутую взаимосвязь исследователи трактуют по-разному. Кто-то ставит акцент на том, что со временем египетская «Книга мертвых» развивалась и дополнялась по мере ее использования все большими слоями населения. Поскольку историки считают пирамиды местами погребения фараонов, то именно фараонам, по их

мнению, и предназначались тексты «Книги мертвых» во времена Древнего Царства. Во времена Среднего Царства тексты наносили на саркофаги знатных вельмож и богатых людей. А в период Нового Царства практически любой египтянин (достаточно состоятельный, чтобы оплатить работу писца) брал с собой в могилу свиток папируса, который мог быть коротким отрывком с «самыми необходимыми» главами или представлять из себя внушительный свиток, достигавший десятки метров в длину и заключавший все меры предосторожности, какие египетский писец знал против опасностей мрачного загробного мира. Другие исследователи считают, что такая «модификация» текстов была просто адаптацией под новых потребителей той «Книги мертвых», которая еще во времена первой династии фараонов существовала уже в целостном виде.

Как бы то ни было, но и те, и другие – явно или по умолчанию – сходятся в том, что **основные положения «Книги мертвых» имелись в Египте с древнейших времен**. Недаром отмечается, что «Тексты пирамид» записывались архаичным языком с архаичной же грамматикой, что чрезвычайно затрудняет их перевод.

Получается, что – как и с древними картами – **и в Мезоамерике, и в Египте некогда в древности были своеобразные «первоисточники» «Книги мертвых»**. Только в Мезоамерике копировались лишь краткие отрывки из «первоисточника» (много ли уместится на венчике сосуда), а в Египте воспроизводились и довольно обширные части исходного текста (пусть нередко и в несколько измененном виде).

\* \* \*

Интерес к судьбе за чертой бренного существования, имел и имеет место практически во все времена и во всех регионах Земли. Так что стимул к сохранению и передаче некоей «информации о посмертном существовании» и у египтян, и у индейцев Мезоамерики вполне естественен и понятен. Однако поражает просто колоссальное **сходство этой «информации» у народов разных континентов** даже в подробностях и деталях.

Скажем, часть египетской «Книги Мертвых» инструктирует усопшего, как избежать опасностей после жизни, помогает ему воплотиться в различных мифических существ и снабжает его паролем для прохода на различные уровни загробного мира. У индейцев также считалось, что преисподняя состоит из девяти уровней, через которые умерший должен пробираться в течение четырех лет, преодолевая на своем пути препятствия и опасности.

И в Мезоамерике, и в Древнем Египте верили, что усопшие путешествуют в загробном мире в лодке, в сопровождении «бога-перевозчика», который переправляет их с уровня на уровень. При этом совпадает даже образ бога-перевозчика – собака и собакоголовый бог, птица и птицеголовый бог, обезьяна и обезьяноголовый бог...

Седьмой уровень древнемексиканской преисподней назывался Тео-койолкуальоа, что переводится как «место, где звери пожирают сердца». А на одном из уровней древнеегипетского мира мертвых – в «Судном зале» – вес сердца усопшего сравнивается с весом пера: если сердце отягощено грехами и перевешивает, то оно тут же пожирается ужасным зверем, который соединяет в себе черты крокодила, бегемота и льва и называется «Пожирателем Мертвых»...

Является ли все это простыми совпадениями?.. Не похоже...

Но тогда откуда такое сходство?..

Наиболее распространенный вариант объяснения – сходство мифологических представлений в разных регионах планеты обусловлено будто бы сходством так называемых архетипов человеческой психики у разных народов, которое

сформировалось в ходе единой эволюции людей на каких-то ранних этапах. И на первый взгляд, такой вариант действительно все объясняет.

Однако историки, которые используют в этом случае слово «архетип», на самом деле уходят далеко в сторону от того содержания, которое вкладывал в него К.Г.Юнг, вводя данный термин. У Юнга речь идет о наиболее глубоких структурах психики – тех, которые обуславливают только самое общее сходство в инстинктах, эмоциональной реакции и тому подобное. Недаром, он сравнивал архетип не с кристаллом, а с осями кристалла – архетип задает лишь общие законы развития образов, но ни в кое случае не сами образы.

«Архетипы – это, так сказать, органы человеческой души, извечно наследуемые формы и идеи, которые сами по себе лишены определенного содержания, но обретают его в течение жизни человека, чей опыт заполняет эти формы» (К.Г.Юнг, «Психологический комментарий к «Тибетской Книге Мертвых»»).

Между тем в египетской «Книге мертвых» и ее мезоамериканском аналоге мы имеем не только сходство конкретных образов, но и совпадение даже их деталей!..

Получается, что за этим сходством образов и деталей должно стоять сходство самих «первоисточников» или даже их совпадение – то есть вообще **единый «первоисточник» единой «Книги мертвых»!**..

Тогда откуда он взялся и как оказался на столь удаленных друг от друга континентах?..

Не менее важный вопрос – а что именно представлял из себя этот «первоисточник»?.. Сборник чьих-то фантазий или некую информацию о реальных событиях?..

Если это – всего лишь чьи-то фантазии, то почему они сохранились столь длительное время в столь неизменном виде?.. И почему их сохраняли вообще?..

Если это – сборник действительной информации, то откуда она у наших предков?..

Допустим, у древних египтян и индейцев – как и у современных людей – бывали случаи клинической смерти. И пережившие ее вполне могли рассказывать о своих ощущениях и видениях. Однако, как показывают новейшие данные (в том числе, скажем, многолетние исследования широко известного специалиста в этой области – Роберта Моуди), посмертный опыт переживших состояние клинической смерти довольно ограничен по вполне естественной причине – после некоего «рубежа» возвращение становится невозможным, тело человека умирает окончательно. Между тем надписи на венчике мезоамериканских сосудов и изображения под этими надписями уходят явно **заведомо дальше этого рубежа**. Явно дальше этого рубежа уходят и тексты египетской «Книги мертвых».

Откуда у египтян и майя информация о некоем «зарубежье»?.. Ведь оттуда никто не возвращался...

Дополнительное удивление вызывает сходство представлений о посмертном мире у индейцев Мезоамерики и древних египтян с еще одним аналогичным текстом – «Тибетской книгой мертвых», которая также описывает состояние и судьбу человека после смерти физического тела, но которая получила распространение в регионе, удаленном как от Египта, так и от Мезоамерики на многие тысячи километров. И хотя «Тибетская книга мертвых» – особенно в последней своей части – имеет определенные расхождения со своими «сестрами» (египетской и мезоамериканской), сходство настолько велико, что возникает ощущение не только наличия у всех трех «Книг мертвых» единого «первоисточника», но и полной реальности описываемых событий...

Однако для того, чтобы продолжить анализ содержимого посмертных текстов и того, что за ними стоит, нам придется на какое-то отвлечься от основной темы данной книги и «вспомнить о душе» в прямом смысле этого слова.



\* \* \*

## Всерьез о душе

Излагаемое далее в этой главе представляет собой очень краткие (буквально тезисные) выдержки из довольно большого трактата автора «Основы физики духа», который публиковался ранее издательством «Вече» под названием «Эзотерика и наука: враги или союзники?». Положения и выводы трактата, на первый взгляд, не имеют никакого отношения к теме данной книги. Однако без них будет сложно увязать в нечто логически стройное дальнейший материал, который касается как определенной части наследия нашего исторического прошлого, так и самого этого прошлого.

Между тем, для анализа этого материала нам будут вовсе не важны обоснования и доказательства выводов, полученных в трактате. Тем более, что они занимают весьма немало места, а объем книги ограничен. Так что тех, кого содержимое этой главы заинтересует все-таки в более подробном изложении, я могу лишь адресовать либо к упомянутой книге издательства «Вече», либо на сайт «Лаборатория Альтернативной Истории» (<http://lah.ru>), где размещена наиболее полная версия трактата.

\* \* \*

Основная цель трактата «Основы физики духа» – представить с точки зрения естественных наук описание той части нашего бытия, само существование которой до сих пор эти науки игнорировали и оставляли вне сферы своего исследования. Речь идет о признании реальности духовно-нематериальной составляющей нашего мироздания.

В качестве базового тезиса используется предположение о том, что в так называемом «основном вопросе философии» следует отказаться от первичности как материи, так и духа. Ровно точно так же, как вещество и поле являются двумя формами материи, материя и дух представляют из себя как бы «две стороны одной медали», две «равноправные» формы, в основе которых находится некая **«дуальная первосубстанция»**, обладающая одновременно свойствами как духа, так и материи.

Это предположение в свое время было выдвинуто еще Джордано Бруно, но не получило дальнейшего развития в силу целого ряда объективных и субъективных исторических обстоятельств. Однако на современном этапе есть возможность к нему вернуться уже на базе новейших достижений самых разных дисциплин – как гуманитарных, так и технических – и включить духовно-нематериальный мир, ранее отданный на откуп теологам, в сферу сугубо научного исследования.

Наличие глубинного единства двух сфер бытия – материального и духовного – обуславливает то, что они не существуют абсолютно изолированно друг от друга, а находятся в постоянном взаимодействии.

Из этого же единства – и в силу господства в мироздании принципов симметрии (это одно из основных положений в современной физике) – в качестве следствия вытекает наличие определенного сходства материального и духовного миров как по своей структуре и организации, так и по господствующим в них законам. Причем это сходство нужно понимать вовсе не как тождество, а именно как сходство, или, в более точной терминологии, как **симметрию** – в том смысле, в каком ее воспринимают ныне физики.

В качестве сильно упрощенного примера: сходство формулы гравитационного притяжения двух материальных тел и закона Кулона для двух зарядов указывает на глубинное единство гравитационного и электромагнитного взаимодействия. Собственно, именно следствием такого единства и является сходство формул. Но тут именно сходство, а вовсе не тождество – поскольку в каждом случае мы имеем дело с разными физическими сущностями (массами и зарядами), постольку получаем и разный вид взаимодействия с отличающимися свойствами!..

Анализ разных феноменов, связанных с тем, что мы привыкли относить к нематериально-духовным сущностям, позволяет выявить такую симметрию между двумя мирами, как наличие духовно-нематериальных аналогов физических полей и материальных объектов.

Так, скажем, аналогом гравитационного взаимодействия оказывается некое **«структурное» взаимодействие**, обладающее свойством однонаправленности – то есть порождающим только притяжение двух нематериальных объектов. Чем сложнее структура взаимодействующих нематериальных объектов – тем сильнее их взаимное притяжение (которое надо рассматривать, конечно, в некоем духовно-нематериальном пространстве). Одним из следствий этого взаимодействия оказывается однонаправленность эволюции как материального, так и духовного миров – от простого к сложному.

Аналогом электромагнитного взаимодействия оказывается **«резонансно-диссонансное» взаимодействие**, которое обуславливает как притяжение нематериальных объектов, так и их отталкивание в зависимости от их свойств. Для описания этих свойств оказывается удобным использовать понятие «набора собственных частот» нематериального объекта, который при этом рассматриваются в качестве сложной системы неких духовно-нематериальных элементов. Если имеет место сходство спектров собственных частот двух объектов (резонанс), то они будут притягиваться друг к другу; если же спектры собственных частот двух объектов сильно отличаются друг от друга (диссонанс) – объекты будут отталкиваться друг от друга. Поскольку же спектр собственных частот непосредственно связан со структурой системы, постольку мы получаем довольно широко известный принцип «подобное притягивается к подобному». Разумеется, притяжение и отталкивание происходит относительно нематериального пространства-времени...

Имеет место определенная симметрия между двумя мирами и в отношении объектов – таких сущностей, которые (в отличие от полей) обладают свойством локальности, то есть, говоря простыми словами, имеют ограниченные размеры. В духовном мире среди этих объектов есть аналоги живого и неживого материального мира – активные и пассивные объекты. Пассивные объекты – это образы (в широком смысле этого слова, включая и такие понятия как «форма», «идея» и т.п.) и мыслеобразы (те же образы, но не существующие в отрыве от активных объектов). Активные – души и духи. Активные объекты способны производить на свет пассивные – например, породить мыслеобразы.

Как выясняется, **в духовно-нематериальном мире поведение объектов описывается вполне определенными законами**. Причем тут работают и все основные **законы механики** – законы Ньютона, принцип редукиции напряжения, стремление системы к минимуму потенциальной энергии и т.д. и т.п. Они находят свое отражение и в тех закономерностях, которые уже известны психологам, социологам и политологам...

\* \* \*

В рамках подхода, принятого в трактате «Основы физики духа», **человек является дуальным существом**, обладающим как материальной (физическое тело), так и нематериальной составляющими, которые непрерывно взаимодействуют друг с другом.

Духовно-нематериальная составляющая взрослого сформировавшегося человека состоит из нескольких частей. Во-первых, образ физического тела – пассивный нематериальный объект (в эзотерической литературе иногда имеющий название «фантом»). Во-вторых, собственно душа – активный нематериальный объект, способный порождать мыслеобразы. Совокупность этих мыслеобразов, порожденных как сознанием человека, так и его подсознанием, образует третью составляющую – пассивный нематериальный объект (который в той же эзотерической литературе называют «ментальным телом человека», а иногда используют и другие названия).

Душа человека представляет из себя сложноорганизованную систему нематериальных элементов, подчиняющуюся общим физическим законам, под которыми подразумеваются в том числе и физические законы духовно-нематериального мира. И в этом человек схож со всеми остальными объектами живой и неживой природы, также имеющими свои духовно-нематериальные составляющие – объекты нематериального мира.

Духовно-нематериальные составляющие не являются вечными и неизменными, а эволюционируют также как и привычные нам материальные объекты. Причем структурное взаимодействие вместе с взаимодействием двух миров между собой приводят к тому, что усложнение материальных систем происходит параллельно с усложнением структуры и их нематериальных составляющих. Оба процесса влияют друг на друга, усиливая эффект самоускорения эволюционного процесса (заложенный уже в самих свойствах структурного взаимодействия).

В рамках излагаемого подхода, для такого феномена как «переселение душ» места, увы, не находится. Духовно-нематериальная составляющая человека формируется на стадии зачатия из нематериальных составляющих, связанных с материальными носителями генов родителей. Часть этой нематериальной составляющей в дальнейшем развивается в то, что мы и привыкли подразумевать под термином «душа». Хотя не исключены варианты и того, что эта часть не сможет достигнуть того уровня развития, на котором появляются комплекс-качества собственно души как таковой.

При зачатии формируется лишь некий «базис души», связанный с тем, что относят к «низшим», глубинным слоям психики человека. В рамках эволюционной теории, этот базис является результатом коллективной эволюции человечества и всех его предшествующих животных предков. В рамках же версии «создания» человека в качестве «гибрида», в этот базис включены и структуры, заложенные туда в ходе процесса «создания» и представляющие из себя некую часть, связанную со внеземной эволюцией живого мира.

По ходу жизни человека идет доформирование его души. Причем этот процесс происходит под влиянием как внешних факторов (социальное, психологическое и прочее окружение), так и при непосредственном участии самого человека (его решения, поступки и тому подобное). Таким образом, то, что будет в конечном итоге представлять душа человека, вовсе не определяется однозначно при его рождении или зачатии.

В целом, процессы развития духовно-нематериальных составляющих у других известным нам представителей живого мира схожи с теми процессами, которые имеют место у человека. Но у животных эволюция еще не достигла того уровня, на котором из этой нематериальной составляющей можно было бы выделить такую структуру, которая бы в полной мере соответствовала нашему понимаю термина «душа». Хотя

если учесть проявление некоторыми высшими животными зачатков социальной, эмоциональной и даже интеллектуальной деятельности, следует признать, что по крайней мере высшие животные уже дошли в своем эволюционном развитии до формирования того, что можно было бы назвать по меньшей мере «пред-душой». Кардинальное же отличие человека от животных заключается в том, что его душа обладает способностью воспринимать и перерабатывать информацию не только об окружающем мире, но и о себе самой и о своей деятельности (способность к самосознанию, способность к рефлексии).

Прием и обработка информации являются функциями, которые не только обеспечивают душу (и «пред-душу» даже на весьма ранних стадиях эволюционного развития) данными для оценки текущей ситуации, прогнозирования событий и обеспечения условий свободы действий, но и служат механизмом обеспечения души (и «пред-души») дополнительной **энергией**, необходимой для ее функционирования. Это связано с тем, что процесс упорядочения информации сопровождается выделением энергии, которая и потребляется душой как для поддержания своего текущего функционирования, так и для собственного доформирования, то есть для создания дополнительных более сложных собственных структур и подструктур.

Наличие же у человека развитой системы получения и переработки информации и извлечения таким образом дополнительной энергии создает предпосылки для возможности продолжения существования души после смерти физического тела человека. И чем лучше способна функционировать такая система, тем больше шансов на посмертное существование души.

\* \* \*

Однако наличие предпосылок к посмертному существованию еще вовсе не означает обязательности этого существования. Более того, продолжение существования и функционирования души после смерти физического тела также вовсе не означает бессмертия. **То, что когда-то возникло, когда-то должно и закончить свое существование.** Вопрос лишь в том – когда именно?..

Как уже упоминалось, в некоторых случаях духовно-нематериальная составляющая человека так и не достигает той степени развития, чтобы в ней сформировалась душа в полном смысле этого слова. Это относится, например, к случаям таких заболеваний или нарушений, при которых высшие психические функции не развиваются вообще – ребенок (а потом и взрослый человек) так и не уходит фактически от «животного состояния».

Нельзя исключить и вариант того, что душа человека начнет разрушаться еще при жизни физического тела. По крайней мере именно с таким процессом можно соотнести некоторые нарушения психики в старости, чаще всего связанные с нарушением работы базового механизма по приему и переработке информации.

Кроме того, смерть физического тела является, во-первых, с точки зрения «сугубо механической», разрушением единой до этого дуальной системы, а во-вторых, с точки зрения психологической, сильнейшим стрессом. Далеко не всякая душа способна пережить столь кардинальные изменения без катастрофических для нее последствий. То есть момент смерти физического тела может для некоторых людей сопровождаться и смертью (точнее – разрушением) их души...

В частности, первая часть «Тибетской книги мертвых» посвящена как раз процессу отделения души от тела с описанием ощущений, возникающих при этом у человека, и нацелена на оказание помощи умирающему в этом процессе.

Но даже «благополучное» отделение от физического тела еще не означает исчезновения всех проблем, которые могут оказаться «жизненно важными» для души.



После смерти тела становится ненужной та часть духовно-нематериальной составляющей, которая служила «передаточным звеном» между душой и телом. И более того, еще одна нематериальная составляющая, которая является «образом тела», его «фантомом», связана прежде всего именно с физическим телом. Обе эти составляющие неизбежно теряются из состава духовно-нематериальной системы элементов, в которую входит в том числе и душа (этот процесс эзотерики часто называют «сбрасыванием различных тел» человека). Естественно, что изменение состава системы не может не отразиться на свойствах самой системы. И далеко не всякая душа способна выдержать подобную перестройку без серьезных последствий. Говоря метафорически, не из всякой личинки получается бабочка...

У тех душ, которые пережили все вышеописанное, остается еще одна составляющая – совокупность ее мыслеобразов. И тут возникает проблема, связанная с тем, что поведение объектов в духовно-нематериальном мире хоть и описывается законами, схожими с обычными законами физики, но все-таки сильно отличается от привычного поведения материальных объектов. Здесь, во-первых, в полном соответствии с законами резонансно-диссонансного взаимодействия «подобное притягивается к подобному». Во-вторых, происходит снижение порога, блокирующего в обычной жизни осознание и восприятие мыслеобразов, порождаемых подсознанием. И в-третьих, изменение в целом духовно-нематериальной системы приводит к временной дезориентации души. В результате она оказывается не просто «в теле» собственных мыслеобразов, а **в окружении мыслеобразов, принявших зримое воплощение и воспринимаемых как нечто «внешнее»**. Значительная же часть этих мыслеобразов оказывается порожденной подсознанием человека – такими мыслеобразами, которые ему являются непривычными (с точки зрения сознательного восприятия), а потому кажутся чуждыми и враждебными.

В «Тибетской книге мертвых» это стадия – «Ченид Бардо» – описывается как то состояние, где человек попадает в окружение «чудовищ». А для того, чтобы вырваться из «Ченид Бардо», нужно осознать, что «чудовища» порождены самим умершим и не представляют для него никакой внешней опасности, равно (и это – главное) как и нужно научиться их контролировать – то есть **научиться контролировать процесс порождения мыслеобразов собственным сознанием и подсознанием**. В более привычных западному читателю представлениях эта стадия связывается с так называемым «чистилищем». А в эзотерической литературе преодоление стадии «Ченид Бардо» нередко называется сбросом «ментального тела»...

Если же душа не сможет осознать «собственную ответственность за происходящее», то есть не сможет понять, что она сама и порождает свое окружение, она так и может застрять в этом состоянии собственных ужасающих иллюзий, постепенно разрушаясь под их негативным воздействием. Это состояние уже можно соотносить с «нахождением в преисподней» или даже «в аду».

Кстати, именно такая природа «ада» показана в известном фильме «Куда приводят мечты», в котором жена главного героя оказывается в «аду», выстроенном ей же самой из своих негативных мыслеобразов...

Та душа, которая смогла все это преодолеть – опять-таки в прямом соответствии с законами резонансно-диссонансного взаимодействия – притягивается к «подобным» ей душам, то есть оказывается «в окружении себе подобных». Только под «себе подобными» тут следует понимать не те представления, которые есть у человека о себе самом в его сознании, а то, что представляет прежде всего его подсознание (говоря другими словами «его суть»). Так что для кого-то такое окружение оказывается «раем», а для кого-то «адом» – в зависимости от того, что он реально из себя представляет в своей сути...

Дальнейшая судьба души покрыта мраком. Но если следовать обычной логике, то рано или поздно и ей придет конец. Надо только понимать, что «рано или поздно» относится уже к нематериально-духовному, а не к физическому времени. Продолжительность же существования души явно будет зависеть от того, насколько успешно она сможет преодолеть предыдущие стрессовые ситуации, насколько сможет сохранить при этом свою способность получать и перерабатывать информацию (то есть получать энергию), в какое именно окружение в итоге попадет, и как там будет себя вести...

\* \* \*

Вот теперь мы можем вернуться в русло книги и продолжить анализ «Книг мертвых», рассматривая уже их не как сборник голых фантазий или выдумок, а как потенциально возможное описание реальных событий, происходящих с душой человека после физической смерти. Но прежде необходимо учесть еще один немаловажный момент.

Дело в том, что, как указывалось выше, прием и переработка информации сопровождается получением энергии, которая идет как на поддержание функционирования души, так и на ее развитие. На это же, впрочем, могут идти и другие виды энергии – благодаря тесной связи души с физическим телом. Развитие же души теснейшим образом связано со сложностью ее структуры. Таким образом, усложнение структуры души (равно как и вообще духовно-нематериальной составляющей человека) неразрывно связано с потреблением энергии. Что, впрочем, находится в полном соответствии с теорией систем и теорией информации, применимых к любой (не только духовно-нематериальной) системе – усложнение структуры сложной системы связано с получением ею дополнительной энергии.

Но верно и обратное: **разрушение сложной системы будет сопровождаться выделением энергии...**

\* \* \*

### Боги в потустороннем мире

Исследование видений людей, переживших состояние клинической смерти, проведенное Р.Моуди, выявило колоссальное совпадение содержимого этих видений с тем, что описывает «Тибетская книга мертвых» для начальных стадий умирания и посмертного существования. Однако те, чьи рассказы исследовал Моуди, с некоего момента возвращались назад, а «Тибетская книга мертвых» уходит заведомо дальше этого момента. Уходят дальше явно и тексты мезоамериканской и египетской «Книг мертвых». Но те события, которые описаны для времени после «клинического рубежа», вполне укладываются в образное представление того, что должно происходить с душой по мере отделения от физического тела и от «ненужных» более частей ранее единой материально-духовной составляющей человека.

Прохождение неких «стадий» или «уровней» загробного мира в текстах «Книг мертвых» вполне можно связать с таким поэтапным освобождением от «ненужных» частей и постепенной адаптацией к новым условиям – ведь адаптация тоже может происходить не плавно, а некими «скачками с уровня на уровень».

Также вполне согласуется преодоление «стадии мыслеобразов» («Ченид Бардо») с теми опасными препятствиями, страшными чудовищами и странными персонажами, которые присутствуют в описаниях египетской и мезоамериканской «Книг мертвых». Дело в том, что мыслеобразы подсознания (как, впрочем, и любые мыслеобразы)

весьма лабильны, то есть, говоря простым языком, весьма сильно изменчивы. Конечная их форма в сильной степени зависит от тех представлений, тех образов, которые сложились в миропредставлении человека при его жизни, от привычных ему трактовок. И если человек заранее «знает», что встретит такое-то чудовище и такое-то препятствие, то близкие по содержанию мыслеобразы подсознания будут сами принимать зримую форму именно такого чудовища и именно такого препятствия – человек (точнее, уже его душа) будет трактовать те образы, которые перед ним предстанут, именно так, как он ожидал.

С этой точки зрения, подробное описание стадий или уровней, которые должна пройти душа умершего, оказывается весьма полезным. Запомнив некие вполне конкретные образы еще при жизни, умерший будет соответствующим образом и трактовать то, что увидит. Это значит, что чудовище, опасность или препятствие уже не будут абсолютно неожиданными – следовательно не будут и такими угрожающе страшными (самый сильный страх человек испытывает именно при неожиданно возникшей угрозе, а страх в посмертном мире тут же порождает новые мыслеобразы – то есть новых «чудовищ»).

Более того, человек еще при жизни выучил определенные «магические формулы и приемы», и душа «знает», что эти формулы (или приемы) помогут преодолеть препятствие, победить или обмануть чудовище. А поскольку на этой стадии все зримое порождено самим умершим, естественно, формулы «срабатывают» – препятствие преодолевается, чудовище погибает, опасность исчезает и тому подобное. Умерший получает моральное удовлетворение от достигнутого результата, а соответственно, и некоторую передышку перед появлением новой проблемы, нового опасного мыслеобраза.

(Остается, правда, еще вариант, что далеко не все из описываемого в текстах «Книг мертвых» для проходимых «уровней» порождено самим умершим – и тогда вовсе не факт, что конкретная «магическая формула» обязательно сработает. Но об этом варианте мы поговорим чуть позднее...)

В целом, тексты оказываются здесь сильным психотерапевтическим средством. И в этом отношении египетская и мезоамериканская «Книги мертвых» оказываются в некотором смысле даже более «практичными», чем тибетская – тут не надо «осознавать и понимать», что все порождается тобой же, надо лишь произнести заранее зазубренные формулы или выполнить заранее выученные действия. Хотя точнее было бы сказать, что египетская и мезоамериканская «Книги мертвых» дают лишь сильно упрощенный (но зато и более ограниченный!) способ преодоления «стадии мыслеобразов».

Как бы то ни было, получается, что «Книги мертвых» представляют собой вполне определенное знание – знание о событиях, происходящих после смерти человека. Но откуда могло взяться такое знание, которое не могло быть получено даже в состоянии клинической смерти?..

Первый ответ, который просится: это знание идет от людей, обладающих некими экстрасенсорными способностями – «оракулов», «шаманов», «колдунов» и тому подобное.

Действительно, если существует духовно-нематериальный мир с его объектами и взаимодействиями, а люди представляют из себя дуальные существа, то вполне логично сделать вывод, что еще при жизни человек будет взаимодействовать с духовно-нематериальными объектами – в том числе и с душами умерших. Это взаимодействие, конечно, у разных людей будет носить различный характер и будет зависеть от множества самых разнообразных факторов – в том числе и от способностей самого человека. У кого-то эти способности будут развиты больше, у кого-то меньше. Кто-то сможет общаться с умершими, а кто-то нет. Но даже если тех, кто умел это

делать, были всего лишь единицы, то и их могло хватить для получения знаний, представленных в «Книгах мертвых».

Тем более, что, по всей логике, источник подобных знаний – души умерших с их опытом – должен действительно существовать. И исследования видений людей, переживших клиническую смерть, это вполне подтверждают – довольно часто умирающий встречает там родственников, друзей или просто хороших знакомых, которые умерли раньше и которые помогают ему советами. Вроде бы все вполне естественно и понятно...

Однако тут возникает следующая проблема.

Если есть души умерших, то может оказаться, что далеко не все, видимое человеком (точнее: его душой) даже на «стадии мыслеобразов», является порождаемым исключительно им самим!.. И какие-то из чудовищ и препятствий вполне могут иметь не субъективную, а вполне объективную (то есть не зависящую от души умершего) природу – быть реальностью посмертного мира!..

И вот тут появляется масса вопросов.

Что из встречаемого умершим и описанного в текстах «Книг мертвых» порождено им самим, а что существует независимо от него?.. Если какие-то из препятствий существуют сами по себе, то откуда они взялись?.. Кто их создал?.. Чем грозят «сами по себе существующие» чудовища?.. Каковы мотивы и цели их действий?.. Куда ведет тот путь, который указан в «Книгах мертвых», и почему умерший должен идти по нему?.. Этот путь существует объективно «сам по себе» или кто-то его задал в каких-то своих целях?..

И египетская и мезоамериканская «Книга мертвых» дают одинаковый и вполне определенный ответ – **в посмертном мире правят боги**. Именно они направляют души умерших людей по пути испытаний, препятствия на котором созданы теми же богами. Да и чудовища поставлены ими же. Причем, это – в целом все та же когорта богов, которая создавала самих людей и правила в свое время на Земле. И именно они – а вовсе не души умерших людей – дали те знания о посмертном существовании, которое отражено в «Книгах мертвых»...

\* \* \*

До сих пор мы вели речь о том, что наши древние предки называли богами вовсе не каких-то сверхъестественных существ, а вполне реальных представителей инопланетной цивилизации. Как же это совместить с представлениями, которые имеют место в «Книгах мертвых»?..

На самом деле никаких логических противоречий нет и здесь.

Мы уже ранее упоминали, что боги – как представители инопланетной цивилизации – были смертны. А раз душа человека может продолжать свое существование после смерти физического тела, то и души богов это вполне могут.

И более того: цивилизация богов явно гораздо старше нас. Соответственно, имела и более длительный эволюционный путь – особенно если учесть, что наша эволюция была резко ускорена вмешательством со стороны богов в процессе «создания человека», а их собственная могла так и идти естественным путем без какого-либо внешнего воздействия. Эволюция же направлена в сторону усложнения систем, то есть в том числе и в сторону развития такой составляющей живых существ как душа. Так что если уж наша душа обрела способность продолжать свое существование после физической смерти, то тем более такой способностью должны обладать и души богов.

Из более длительного эволюционного пути следует также и логичность предположения, что боги могли иметь и гораздо более развитые т.н. «экстрасенсорные» способности – то есть легче (чем люди) могли и получить знания о посмертном



существовании от своих ранее почивших собратьев. Кроме того, в отличие от нас, их цивилизация могла идти по пути целенаправленного развития таких «экстрасенсорных» способностей, а любая способность развивается только при соответствующей тренировке.

Так что боги вполне могли гораздо лучше узнать детали и нюансы посмертного существования и передать эти знания людям в виде «Книг мертвых».

В свете же вопроса взаимодействия двух цивилизаций особый интерес для нас приобретают детали и нюансы той картины «мира мертвых», которые даны в этих «книгах» и которые вдобавок содержатся в так называемых «религиозных» представлениях древних народов.

Прежде всего – и об это мы упомянули – в загробном мире правят боги. Немаловажный момент тут в том, что правление богов в загробном мире продолжается даже тогда, когда непосредственное, зримое присутствие и правление инопланетной цивилизации на Земле уже прекращается.

Богов на Земле в явном виде уже нет, но они продолжают зорко следить за происходящим на планете. И для того, чтобы душа человека после смерти успешно преодолела все препятствия на пути к некоей «заветной цели», сам человек при жизни должен (как следует из «Книг мертвых» и «религиозных» представлений) продолжать выполнять те правила и законы, которые некогда были даны людям богами. Душе того, кто нарушал эти установки, преодолеть препятствия не суждено и она окончательно погибает в дороге...

Но древнему египтянину было мало только «праведной жизни» на Земле – нужно было очень четко знать все правила прохождения препятствий и трудностей по пути в загробный мир, которые давала как раз «Книга мертвых». Достигнуть «места вечного блаженства» было делом нелегким и даже «смертельно опасным». Его практически невозможно было осуществить без точного знания топографии загробного мира и его обитателей.

«Для египтян, отправляющихся в царство теней, хрупкий папирусный свиток был почти единственной реально осязаемой надеждой пройти невредимыми через кошмарный, ужасающий, населенный чудовищами мир – мир змей, скорпионов, призраков, непреодолимых преград, озер пламени и магических кристаллов... Для египтян их волшебный свиток был священной книгой, божественным откровением, дарованным людям, как представление, далеким отблеском сверкнувшее в скрижалях Моисея» (М.Чегодаев, «Древнеегипетская «Книга мертвых»»).

Однако преодоление трудностей по дороге, которую так нелегко проходил умерший египтянин, составляло лишь «прелюдию» к самому основному мероприятию, которое ему предстояло выдержать. Это мероприятие – суд богов.

Выдержавшую все «дорожные тяготы» душу умершего встречает верховный царь и судья загробного мира Осирис, сидящий на троне. На суде покойный должен обратиться к Осирису со следующими словами:

«Вот я пришел в тебе. Я принес тебе правду, я отогнал ложь для тебя. Я не поступал несправедливо ни с кем; я не убивал людей. Я не творил зла вместо справедливости. Я не знаю ничего, что нечисто. Я не притеснял бедного. Я не делал того, что мерзко богам. Не оскорблял я слугу перед хозяином. Я не причинял никому страданий. Никого не заставлял плакать. Я не убивал и не заставлял убивать. Я никому не причинял боли. Я не уменьшал жертвенную еду в храмах. Я не уносил хлеба богов. Я не присваивал заупокойных даров. Я не развратничал. Я не мужеложествовал. Я не уменьшал меры зерна. Я не убавлял меры длины. Я не покушался на чужие поля. Я не утяжелял гири весов. Я не облегчал чаши весов. Я не

отнимал молока от уст младенца. Я не уводил скот с его пастбищ. Я не ловил птиц богов, не удил рыбу в их водоемах. Я не задерживал воду в ее время. Я не строил запруд на текущей воде. Я не гасил огонь в его время. Я не удалял скот от имущества Бога. Я не задерживал Бога при его выходах. Я чист, я чист, я чист, я чист!» (перевод М.Чегодаева).

Можно заметить, что кроме упоминания о соблюдении обычных правил человеческого общежития, сюда включено сообщение о ненарушении требований богов – причем фактически в такой же мере.

После Осириса умерший обращался к каждому из 42 присутствующих тут других богов, каждый раз оправдываясь в смертном грехе, которым тот или иной бог ведал. И немаловажную часть «Книги Мертвых» составляет как раз перечень «оправданий», которые усопший египтянин должен произносить на суде перед встречающимися его богами.

Любопытно отметить пару моментов.

Во-первых, вся соответствующая часть «Книги мертвых» – это, по сути, инструкция умершему по такому поведению в загробном мире, которое бы не вызвало гнева богов.

Во-вторых, умерший заранее рассматривается в качестве подсудимого. Причем не кто-то обязан доказывать его виновность в чем-то, а он сам должен оправдываться. В суде Осириса изначально царит то, что мы привыкли называть «презумпцией виновности».

«Можно, правда, попытаться облегчить свою участь с помощью магических заклинаний: можно выучить наизусть (или прочитать в свитке) имена всех сорока двух богов, с которыми предстоит иметь дело, и тем самым как бы получить над ними власть; можно, в конце концов, положить себе скарабея на сердце, чтобы оно помалкивало о дурных делах хозяина, когда придет время отвечать за все. Но, хотя «Книга Мертвых» вроде бы гарантирует счастливое завершение суда, видимо, полной уверенности в этом у египтян не было» (М.Чегодаев).

Несмотря на все усилия души почившего египтянина, ничего все равно от нее уже не зависит. Ее судьбу определяют весы, стоящие в центре зала, за которыми вдобавок наблюдают боги Анубис и Гор, написавший «Книгу мертвых», а посему итак знающий все возможные ухищрения умершего.

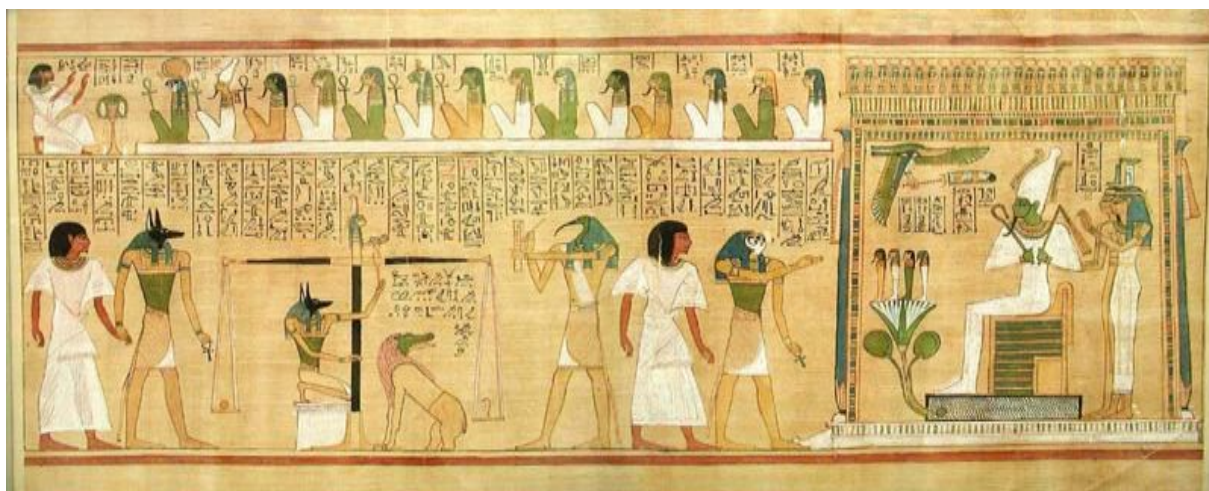

*Рис. 194. Суд Осириса*

Во время суда на одну чашу весов клали перо – символ богини Маат (справедливость, истина, правда, мировой порядок), а на другую сердце покойного. Если сердце перевешивало, то это означало, что оно преисполнено грехов. В таком случае душу ожидал окончательный конец – ее пожирало страшное чудовище Амаит, гибрид льва, крокодила и гиппопотама. Если весы оставались в равновесии или перевешивало перо, то это означало, что сердце не отягощено грехами. Тогда покойный объявлялся «правдивым голосом» и отправлялся на Поля Хотеп (Поля Мира), где его ожидала встреча с родными и близкими, а также «вечное блаженство»...

Однако «вечное блаженство», согласно «Книге мертвых», заключается в том... чтобы продолжать **работать на богов!**.. Все отличие от обычной земной жизни сводилось лишь к тому, что на полях в загробном мире нет неурожаев, голода и войн. Это, конечно, уже немало, но суть-то от этого не меняется – человек остается **рабом богов!**..

Хотя есть упоминания о еще одном послаблении: можно вместо работы самому использовать так называемых «ушебти» – деревянные или глиняные фигурки людей, которые укладывались в могилу к умершему и которых душа покойного могла «оживить» с помощью магических заклинаний и отправить на работу вместо себя. Правда, есть большие подозрения, что «информация» о такой возможности вовсе не является данным богами знанием о загробном мире, а является просто выдумкой человека и появилась уже в более поздних редакциях «Книги мертвых», поскольку боги вряд ли потерпели бы подобный обман.

И если учесть явное выпадение байки про «ушебти» из общей канвы текста, то можно констатировать, что вновь мы сталкиваемся с тем, что **боги дали людям то знание, которое сами сочли нужным для собственной пользы.** «Книга мертвых» ориентирована прежде всего на **интересы самих богов**, а вовсе не египтян...

О судьбе индейцев Мезоамерики после преодоления всех трудностей и препятствий в загробном мире нет четких данных, но многие исследователи сходятся на том, что их ожидала та же участь, что и египтян. Душа индейца попадала на поля «без нужды и голода» и продолжала работать на обеспечение богов...

Однако сколь ни прискорбно было будущее индейцев и египтян, древним шумерам приходилось еще хуже.

«Перед погребением покойник получал определенную сумму в серебре, которую он должен был отдать в качестве платы за перевоз «человеку того берега реки» – шумерскому Харону... Благополучно перебравшись «на тот берег», человек через семь ворот попадал в обитель подземного мира – большое и очень грязное помещение без света, в котором не было пищи и питья, а только глина и мутная вода. Дальше начинались его загробные мучения. Если покойник имел детей, он мог рассчитывать на постоянные жертвы. Если же он был бездетен или забыт своими потомками, ему грозила совсем плохая участь: не дождавшись от родных внимания, он выходил из-под земли и бродил по миру в образе голодного духа. Этот дух приносил вред всем встреченным им людям, и избавиться от его воздействия можно было только чтением сложных заговоров и выполнением магических процедур. Находил ли он в конце концов пищу или возвращался в свою вечную обитель голодным – неизвестно. Вполне возможно, что на этом заканчиваются размышления шумеров о посмертной судьбе человека. Ни перевоплощения, ни загробного блаженства мы здесь не находим» (В.Емельянов, «Древний Шумер. Очерки культуры»).

Добавлением к подобной мрачной перспективе служило то, что в шумерском загробном мире также правили боги, которые здесь отличались особенно жестоким нравом...

Зато у шумеров, которые оказываются в очередной раз самыми нелицемерными, мы видим акцент на весьма важном моменте – **душе умершего нужна какая-то пища!**..

А раз пища нужна душам умерших людей, то нужна она и душам богов!..

### «Пища богов»

Прежде, чем продолжить наш анализ, придется немного вернуться к трактату «Основы физики духа» и тем следствиям, которые вытекают из его положений...

Ранее уже упоминалось, что в духовно-нематериальном мире действует тот же принцип, что и в привычном нам материальном – некогда возникнув, система духовно-нематериальных элементов в какой-то момент времени должна и прекратить свое существование. Если рассматривать объекты нематериального мира именно как системы неких духовно-нематериальных элементов, то по аналогии с круговоротом материи в природе можно говорить и о круговороте духа. Только не так, как это выглядит в теории переселения душ, когда душа – сложная духовно-нематериальная система – будто бы соединяется с новым материальным телом, сохраняя в достаточной степени свою целостность. Круговорот духа подразумевает гораздо более тесное сходство с процессом круговорота материи – духовно-нематериальные объекты распадаются на элементы так, что совокупность этих элементов уже не обладает свойствами исходного объекта, поскольку теряется структура связей между элементами, и **система перестает уже существовать именно как система**. Посему и переход элементов от одного духовно-нематериального объекта к другому нельзя называть «переселением душ». Ровно точно так же, как нельзя говорить, например, о том, что «трава становится человеком», когда человек пьет молоко коровы, съевшей эту траву...

Любая система создается из каких-то элементов. И эти элементы должны откуда-то браться – в том числе, например, и от распавшихся систем. Тут не имеет значения – говорим мы о материальных или духовно-нематериальных объектах – теория систем работает в двух мирах.

Соответственно, как в материальном мире для обеспечения своей деятельности живой организм нуждается в потреблении какой-то пищи, так и духовно-нематериальный активный объект нуждается в «строительном материале» и «энергии строительства». И где-то в каком-то виде должен их потреблять. Поэтому если мы ведем речь о продолжении существования души после смерти физического мира, то душа для этого должна также что-то потреблять. Но если при жизни душа покрывала свои потребности (или по крайней мере какую-то их часть) с помощью материального тела, поглощающего пищу, то после физической смерти эта возможность для нее оказывается утерянной. И нужно что-то другое...

Ранее уже упоминалась возможность получения энергии в процессе упорядочения информации. Но информация – всего лишь энергетическая характеристика системы и не существует сама по себе. У информации должен быть носитель. И таким носителем в духовно-нематериальном мире оказывается объект – пассивный или активный. Именно в его структурных связях и скрывается реальный носитель энергии. Получая информацию, мы на деле получаем некий образ – объект духовного мира, который и «потребляем» (процесс на самом деле происходит в несколько этапов с разными



трансформациями, которые для нас тут не важны). И фактически все здесь мало чем отличается по своей сути от получения нами материальной пищи...

И также ранее упоминалось, что при распаде сложной системы может происходить выделение энергии, которая до того была заключена в ее структурных связях. А любая энергия может – при наличии соответствующих на то условий – кем-то или чем-то потребляться...

Более того, высоко развитые живые организмы (а мы тем более) в процессе жизнедеятельности испытываем массу эмоций, которая сопровождается выплеском тех или иных мыслеобразов вовне. А это – тоже системы нематериальных элементов также содержащие в себе энергию!..

Вспомните, что происходит с человеком попавшим на стадион, в праздничную или карнавальную колонну, например?.. Он прямо-таки «заряжается энергией» – и это действительно можно понимать именно в буквальном смысле этого слова!..

Порождаем мы и мыслеобразы в ходе обычной интеллектуальной и просто психической деятельности. И некоторые из них также могут уходить вовне (самопроизвольно либо даже по нашему желанию). А это – тоже нематериальные объекты, содержащие в себе энергию...

Сколько мы используем, скажем, ядерную энергию?..

Даже если учесть не мирное применение атома, то всего чуть более полусотни лет.

Сколько мы используем электричество?..

По самым оптимистичным оценкам – не более полутора-двух сотен лет.

А еще за сотню лет до этого мы об электричестве и не слыхивали. И уж тем более ничего не знали о ядерной энергии.

Это я все к чему?..

Это я к тому, что не так уж и много нам известно о мироздании. Не так много возможных ресурсов мы на самом деле используем. И никто не может сказать, когда и какие новые источники энергии будут открыты, и когда и как мы научимся их использовать...

\* \* \*

А теперь представим себе высоко развитую цивилизацию, которая имеет за плечами жизненный опыт намного больше нашего. Логично предположить, что такая цивилизация могла познать и освоить в том числе и духовно-нематериальные виды энергии. А то, что боги – представители инопланетной цивилизации – знали о существовании духовно-нематериального мира и знали немало, вытекает хотя бы из тех же «Книг мертвых».

И вот группа представителей этой цивилизации попадает на нашу планету...

Быстро ли медленно, худо ли бедно, но как-то они все-таки решают самые насущные проблемы своего выживания в плане обеспечения материальными продуктами питания. Но они умеют уже использовать и другие источники энергии – в случае наличия таких источников, конечно. А что тут?..

А тут – масса живых существ: животные, местные «говорящие мартышки», а затем и созданный ими человек... Они то выплескивают массу энергии по ходу жизни, то выбрасывают еще больше, просто умирая. Дармовой источник энергии!.. Буквально Клондайк!.. Вроде бери – и пользуйся...

Но все эти выбросы энергии происходят как-то «дико», неорганизованно...

«Да, человек смертен, но это было бы еще полбеды. Плохо то, что он иногда внезапно смертен, вот в чем фокус!» (М.Булгаков, «Мастер и Маргарита»).

Что делать?..

А рецепт уже есть!..

Зачем заниматься «собираательством» (сегодня повезет что-то собрать, а завтра нет), когда есть возможность наладить непрерывное «сельское хозяйство»?!

Тем более, что «мартышки» уже модифицированы в людей и трудятся на полях. Вдобавок и приучены совершать подношения могущественным богам. Надо лишь дать им немного новых вводных указаний и расширить перечень подношений.

И появляется то, что мы и привыкли обычно понимать под словом «жертвоприношение» – **кровавые жертвоприношения!**..

Впрочем, возможен и несколько иной вариант появления этого вида деятельности людей – вариант, который связан с ранее упоминавшимся шумерским представлением о жизни после смерти.

Допустим, что человек (или даже еще местная немодифицированная «говорящая мартышка») в ходе общения с душами умерших узнал, что тем тоже нужно «пропитание». И во избежание неприятностей со стороны этих душ, люди начали их подкармливать. А боги уже потом подсустились – подсмотрев обычаи людей и поняв их выгоду для себя – и стали требовать свою долю таких жертвоприношений.

Как бы то ни было, **боги затребовали организованного убийства!**..

\* \* \*

Думаю, найдется немало читателей, которые скажут: «Ну все!.. Автора совсем уж занесло в его фантазиях!..»

Но, во-первых, я предупреждал, что картинка, которая получается, будет порой весьма неприятной.

А во-вторых, посмотрите какие странные получаются «совпадения» деталей и нюансов...

Возьмем, например, привычную нам материальную пищу. Мало кто что потребляет в том же самом виде, в каком эта пища находится в природе. Мы все-таки предпочитаем сделать из исходных продуктов какую-то вкусную еду. И процесс ее приготовления порой превращается в целый ритуал.

Чем жертвоприношение отличается от простого убийства?.. Все исследователи единодушно сходятся в том, что жертвоприношение не является обычным убийством, а представляет из себя обязательно ритуал!.. Жертву предварительно тщательно подготавливают.

(Слова-то какие мы обычно используем для описания этого действия!.. Замечаете?!.)

Причем процесс подготовки занимает чаще всего весьма продолжительное время, в течение которого приносящие жертву выполняют строго определенные **обряды** и возносят специальные **«молитвы»**. Прямо как будто сдабривают специями и пряностями...

Между прочим, молитвы и обряды есть не что иное, как **создание специальных образов** – духовно-нематериальных объектов, которые также несут в себе энергию. И чем вдохновенней молитвы, чем исступленней исполняются обряды, тем больше эти образы «насыщены энергией»!..

Вдобавок, в ходе этой «подготовительной работы» чаще всего упоминается конкретный бог, которому адресуется жертва. Прямо как пометка официанту – «подать на такой-то столик, такому-то клиенту».

И более того. У каждого бога – свой вкус и свои предпочтения. Одному подай козленка, другому – молоденькую девственницу. Все это строго регламентировано, и ошибаться ни в коем случае нельзя!..

Есть любопытный момент в этих «вкусах». Боги очень часто предпочитают юных и молоденьких. Порой речь идет даже о новорожденных. Ну, чем не «молочный поросенок»!..

Массовое распространение традиции принесения в жертву детей часто пытаются объяснить их беззащитностью перед взрослыми «палачами». Но ведь старики также бывают беззащитными, однако их в жертву не приносят (редчайшие исключения в счет не идут). Более того, даже с точки регулирования численности населения и его обеспеченности средствами к существованию, принесение в жертву стариков куда предпочтительней – ведь с них толку уже никакого, а молодые еще могут послужить сообществу. Так что с обычных позиций стремления к выживанию и так называемых «первобытных страхов», подобный перекося практики жертвоприношения в сторону молодежи не только не объясняется, но и входит в противоречие с банальной логикой (пусть даже и такой циничной).

Иногда принесение в жертву детей объясняют тем, что у них, дескать, гораздо больше «запас жизненной силы» – соответственно больше передается и богу. Многие сейчас используют этот термин, хотя мало кто сможет внятно объяснить, что за ним может скрываться. А между тем, в этом действительно что-то может быть!.. Недаром, скажем, в зародышевых клетках биологи обнаруживают буквально неутомимую тягу к жизни и развитию.

Если теперь перенести эту терминологию на духовно-нематериальную составляющую человека, то можно получить вполне логично выглядящее предположение, что «на единицу массы» молодой жертвы приходится гораздо больше энергии (а может, вдобавок, и более «вкусной»), чем на ту же «единицу массы» старой жертвы. И кроме того, душа ребенка еще не окрепла, она еще не «закостенела», а посему и должна легче разрушаться. Вполне естественно, что боги предпочитали именно молоденьких...

Например, в Сирии культ бога Хадада требовал новорожденных детей, о чем говорят огромные скопления детских костей, обнаруженные у алтарей в храмах этого бога. А имя финикийского Молоха, которое стало даже нарицательным для обозначения свирепого бога, пожирающего человеческие жизни, происходит, как считают некоторые исследователи, от слова «molk», означавшего принесение в жертву детей.

Более того. Финикийцы, чтобы умиловить Ваала и других богов, приносили в жертву самых любимых детей. Они увеличивали ценность жертвы тем, что выбирали ее из благородных семейств, полагая, что угодность жертвы измеряется **тяжестью потери**. И в этом можно увидеть тоже весьма значимую деталь!..

Тяжесть потери неразрывно связана с той эмоциональной энергией, которую жертвователю добавляет (в буквальном смысле слова) к энергетике жертвы. Чем более тяжела потеря – тем большая «значимость» (т.е. энергетическая ценность, если хотите) жертвы. Но тем она и желанней богу!..

Важность эмоциональной составляющей жертвоприношения подчеркивается еще и тем, что процесс очень часто не исчерпывался просто антуражной подготовкой и самим актом убийства – жертву заставляли помучиться. **Чем были сильнее мучения жертвы – тем «лучше» было жертвоприношение.** Причем для достижения максимального эффекта жизнь в теле жертвы порой даже специально поддерживали, не давая ей умереть как можно дольше.

Представляете, сколько эмоциональной энергии выплескивает в это время жертва!..

Даже акт убийства при этом может оказаться лишь «незначительной добавкой» к полученному «блюду». Десертом, так сказать...

Другая любопытная деталь: в ходе таких жертвоприношений важная роль отводилась **истечению крови**. Именно кровь всегда связывалась во всех культурах с так называемой «жизненной силой» (см. выше). И чем больше вытекало крови, чем дольше происходил этот процесс – тем было «угодней богу». Поэтому, в частности, мы так привыкли к сочетанию слов «жертвоприношение» и «кровоавое»...

Финальной же точкой служил непосредственно акт убийства. **Тело жертвы богов никогда не интересовало**. Если в жертву приносилось животное, то мясо его после ритуала съедалось людьми (боги предпочитали вегетарианскую диету). Если человек – то труп просто выбрасывался. Хотя в обществах с традициями каннибализма и в этом случае мясо жертвы употреблялось в качестве простой еды...

Не очень благостная картинка получается?..

И хотелось бы обойти стороной эту мрачную сторону бытия, но **практика человеческих жертвоприношений проходит кровавой нитью буквально через всю историю человечества**. А жертвоприношение животными сохраняет массовый характер и сегодня. Достаточно вспомнить хотя бы ислам – одну из общемировых религий!..

\* \* \*

Посмотрим теперь на этот аспект человеческой истории в динамике.

Во-первых, как уже упоминалось ранее, интересы и предпочтения богов – то есть представителей инопланетной цивилизации – далеко не всегда одни и те же. Они могут меняться. В том числе и по отношению к людям.

А во-вторых, меняется и сам человек.

Даже если на каком-то этапе естественный ход эволюционного процесса и был нарушен внешним вмешательством, то сама эволюция на этом ведь не закончилась. Она просто сделала скачок на какую-то ступеньку (не важно куда – вверх или в сторону) и продолжила свое движение дальше, пусть уже и с этой ступеньки. Так что человек продолжал меняться и после «создания».

В частности, эволюция неизбежно должна была происходить и в духовно-нематериальной области. Более того, целый ряд признаков (это – вопрос трактата «Основы физики духа», а не данной книги) указывает на то, что эволюционный процесс человека сильно сместился именно в духовно-нематериальную область...

Итак, в первое время после своего «создания» человек мало чем отличался от своих диких сородичей и от животных. В этих условиях для получения нематериальной «пищи» не имеет особого значения, кого приносить в жертву – человека или животного. Их духовно-нематериальные составляющие были близки, эффективность энергоотдачи при процессе жертвоприношения практически одинакова, а души людей разрушались после физической смерти столь же быстро как и «пред-души» животных. Главной задачей тут становится лишь организация самого процесса кровавых жертвоприношений, постановка его на поток и поддержка необходимой степени этого потока, что вполне реализуемо периодическим устрашением людей и «наказанием провинившихся» – благо боги находятся тут же неподалеку. О таких периодических «корректировках» поведения людей со стороны богов мы и встречаем упоминания в самых древних легендах и преданиях.

Но далее человек эволюционирует. Его душа обретает способность продолжать существование после физической смерти какое-то продолжительное время. Это приводит к появлению нескольких дополнительных факторов, на которые богам как-то надо реагировать.

Фактор первый. Душа человека не распадается сразу после физической смерти. То есть ее нельзя употребить в качестве источника энергии и духовно-нематериальных



элементов сразу. Это несколько снижает эффективность человеческих жертвоприношений.

Фактор второй. Проходя «стадию мыслеобразов» («Ченид Бардо»), абсолютно к ней не адаптированная и не подготовленная человеческая душа порождает массу неприятных мыслеобразов, часть из которых может вырываться наружу и вступать во взаимодействие с душами богов. Думается, удовольствия им это вовсе не доставляло, поскольку наверняка такие мыслеобразы были далеки от «мыслеобразов молитвы».

Фактор третий. В духовно-нематериальном мире появляются «новые игроки» – души умерших людей, которые умудрились-таки с той или иной степенью успешности преодолеть «стадию мыслеобразов». И с этими душами надо что-то делать!.. Вспомните-ка про голодных и злых духов шумерского загробного мира...

Проблемы, связанные с первым фактором, решаются, в принципе, простым отказом от человеческих жертвоприношений и переходом на жертвоприношения животными. Благо эволюция духовно-нематериальной составляющей человека приводит и к тому, что его «мыслеобразы молитв» становятся сильнее, то есть более энергетически насыщенными, и серьезно увеличивают эффективность (или к.п.д. если хотите) жертвоприношений как таковых.

Негативное влияние второго фактора приходится снимать передачей знаний людям о такой фазе их существования как посмертная «стадия мыслеобразов». Это делают «Книги мертвых». В египетской задаются четкие инструкции, а в тибетской дается знание о сущности происходящего и предоставляются рекомендации к преодолению «Ченид Бардо». Такое знание, по всем соображениям, должно было резко снизить количество негативных мыслеобразов, выбрасываемых человеческими душами при физической смерти в духовно-нематериальный мир. А соответственно и богам доставлялось меньше неудовольствия негативными мыслеобразами.

А вот проблема с существованием душ уже даже после «стадии мыслеобразов» была решена двумя разными способами.

«Тибетская книга мертвых» провозглашает наличие «колеса перевоплощений», утверждая, что практически сразу после стадии «Ченид Бардо» в душе пробуждается нечто типа «инстинкта рождения», и она устремляется к новому воплощению. Вроде бы «красиво и гуманно»...

Но не так все просто. «Тибетская книга мертвых» нацеливает человека на то, чтобы он стремился вырваться из «колеса перевоплощений» и «слился с высшей сутью мироздания». Термины тут используются разные – вплоть до «высшей духовности», Нирваны и прочего – но суть от этого не изменяется. Главное, что для достижения этой «вершины своего развития» душа в конечном счете должна **отказаться от самости**, от индивидуальности и соединиться с духовно-нематериальным миром в целом – капля должна слиться с океаном. Переводя это на простой разговорный язык, можно констатировать, что речь идет об **установке на самоуничтожение души**. Ее «высшей целью» ставится вовсе не продолжение существования в духовно-нематериальном мире в качестве личности, а скорейшее вовлечение в круговорот духа (см. выше).

И теперь только остается собирать энергию у вдохновенно и радостно саморазрушающихся душ...

Египетская же «Книга мертвых» демонстрирует нам другой вариант решения вопроса. В духовно-нематериальном мире создается некая **резервация**, где души умерших людей продолжают работать на души богов и служить им. А людям дается психологическая установка, что помещение в такую резервацию является «счастьем». Вдобавок, сила этой установки увеличивается за счет того, что туда допускаются только «лучшие» (конечно, с точки зрения богов). «Недостойные» же просто и грубо пожираются...

Такой подход позволяет богам решить сразу несколько проблем. Во-первых, задаваемый людям сценарий развития дальнейших событий и сопутствующая ему психологическая установка создают дополнительный стимул к соблюдению людьми при жизни тех правил, которые даны богами. Во-вторых, это создает систему подготовки верных и почтительных слуг. А в-третьих, уменьшает хлопоты по управлению душами умерших в резервации. Что же происходит в этой резервации с душами, уже отслужившими свой срок (и в прямом, и в переносном смысле), – остается тайной за семью печатями...

Но передача знаний о загробном мире не происходила сама по себе. Она была частью мощнейшего пласта самых разных знаний, передаваемых людям в период так называемых богов-цивилизаторов. А у этих богов отношение к людям было, судя по всему, не совсем потребительское.

И что мы можем наблюдать?..

Виркоча в Южной Америке, Осирис в Египте, Кетцалькоатль в Мезоамерике и ряд индийских богов выступают категорически против человеческих жертвоприношений. Более того – против кровавых жертвоприношений вообще. Главная ставка при них делается на силу молитвы – то есть на увеличение энергетического содержания того образа, который создают молящиеся в ходе религиозных обрядов и церемоний. Перечень поставляемых богам «духовно-нематериальных блюд» был таким образом в этот период кардинально изменен...

\* \* \*

### **Миф о Вавилонской башне**

Но вернемся с небес на землю...

Боги-цивилизаторы – решая, конечно, в первую очередь собственные задачи – перевели людей от занятия охотой и собирательством к земледелию и скотоводству, приобщив к оседлому образу жизни и передав им целый пласт знаний, необходимый для жизни в этих новых условиях. Поскольку же источник знаний был единый – ограниченная группа представителей инопланетной цивилизации, постольку побочным результатом их прогрессорской деятельности, как указывалось ранее, стало определенное сходство языков.

На факт сходства языков обратили не только современные лингвисты, которые пытаются его объяснить наличием в прошлом единого «пранарода» с единым «праязыком», но и наши далекие предки, также упоминавшие в легендах и преданиях об «одном языке». И пожалуй, наиболее известным упоминанием об этом является миф о Вавилонской башне.

«На всей земле был один язык и одно наречие. Двинувшись с востока, они нашли в земле Сеннаар равнину и поселились там. И сказали друг другу: наделаем кирпичей и обожжем огнем. И стали у них кирпичи вместо камней, а земляная смола вместо извести. И сказали они: построим себе город и башню, высоту до небес, и сделаем себе имя, прежде нежели рассеемся по лицу всей земли. И сошел Господь посмотреть город и башню, которые строили сыны человеческие. И сказал Бог: вот, один народ, и один у всех язык; и вот что начали они делать... сойдем же и смешаем там язык их, так чтобы один не понимал речи другого. И рассеял их Господь оттуда по всей земле; и они перестали строить город и башню. Посему дано ему имя: Вавилон...» («Бытие», гл. 11).

Аналогичный сюжет есть и в других источниках.

«Джордж Смит в «Халдейской Книге Бытия» цитирует греческого историка Гестеса: люди, спасшиеся от потопа и пришедшие в вавилонский Сеннаар, были рассеяны оттуда различием языков. Другой историк – Александр Полихистор (I век до н.э.) также писал, что все люди в прошлом говорили на одном языке, но затем начали строить величественную башню для того, «добраться до небес». И тогда главный бог разрушил их замыслы, послав на них «вихрь». После этого каждое племя получило по разному языку» (В.Ю.Конелес, «Сошедшие с небес и сотворившие людей»).

И даже на весьма значительном удалении от места описываемых событий встречаются похожие предания.

«История [бога] Вотана описана в книге «Киче майя», которая в 1691 году была сожжена Нуньесом де ла Вега, епископом Чьяпаса. К счастью, часть этой книги епископ скопировал, и именно из этой копии Ордоньес и узнал историю о Вотане. Вотан будто бы явился в Америку с группой последователей, одетых в длинные одежды. Туземцы встретили его дружелюбно и признали правителем, и пришельцы женились на их дочерях... Ордоньес вычитал в своей копии, что Вотан четыре раза пересекал Атлантику, чтобы побывать в своем родном городе под названием Валуом Чивим... Согласно этой же легенде, во время одной из своих поездок Вотан посетил большой город, где строили храм до самого неба, хотя это строительство должно было вызвать смешение языков» (Э.Джилберт, М.Коттерелл, «Тайны майя»).

Однако когда мы имеем дело с мифологией и даже допускаем историчность описываемых в них событий, нужно быть весьма осторожным. Далеко не всегда легенды и предания можно воспринимать дословно, ведь время неизбежно накладывает свой отпечаток, зачастую пропуская к нам лишь весьма искаженные отголоски далеких событий.

И в этом случае мы сталкиваемся с тем, что легенды и предания других народов и континентов также упоминают о том, что люди начали вдруг «говорить на разных языках», но при этом про строительство какой-то башни вовсе не упоминается. Любопытно, что даже те же майя предлагают нам и несколько иную версию, нежели приведенная выше (на которой явно сказалось искажение местных преданий католическими представлениями испанских захватчиков).

«Как сказано в «Пополь-Вухе», четверо мужчин и четыре женщины, находившиеся в Семи Пещерах, внезапно поняли, что перестали понимать слова друг друга, ибо все они заговорили на разных языках. Оказавшись в столь затруднительном положении, они покинули Тулан-Цуюа и отправились на поиски более подходящего места, где они могли бы поклоняться богу солнца Тохилу» (Э.Коллинз, «Врата Атлантиды»).

Сходство основного мотива есть, а детали уже совсем другие. Скорее всего, башня как таковая абсолютно не при чем и является лишь привнесенным антуражным элементом, не относящимся к сути мифа и к реальным событиям, стоящими за ним. Более того, оказывается, что и Вавилон – в качестве конкретного места событий – также абсолютно не причем, ведь в предании майя речь идет явно о совсем другом месте. Впрочем, это же показывают и более детальные исследования самого мифа о Вавилонской башне.

«Заметим, что действие происходит в стране Сеннаар. Это название Месопотамии употребляется в Библии чаще всего в тех случаях, когда речь идет об очень древних временах. Итак, если эпизод с вавилонской башней содержит историческое зерно, то оно относится к глубочайшей

древности. Сennaар (евр. Шинеар) – это, видимо, обозначение Шумера. Отметим, что евреи были единственным народом, сохранившим память об этой стране (даже античные авторы о ней не знают)» (Э.Менделевич, «Предания и мифы Ветхого Завета»).

Если развить мысль, высказанную в приведенной цитате, то можно прийти к выводу, что в библейском варианте совершенно популярное в современной физике «соединение воедино пространства и времени». Географическая локализация событий здесь оказывается лишь неким символическим отображением фактора времени!..

Странный ход?.. Вовсе нет!.. Вспомните, например, часто употребляемые в археологии, геологии и истории названия типа «Пермский период», «эпоха Рима» и т.д. и т.п. Так и в Ветхом Завете, судя по всему, под терминами «Вавилон» и «Сennaар» подразумевается вовсе не конкретное место, а лишь некий весьма отдаленный период времени.

После такой «корректировки» библейский миф уже не противоречит легендам и преданиям других регионов планеты, сохраняя при этом общность мотива.

Однако согласование библейского варианта с другими источниками по пространственно-временному параметру не решает других противоречий, среди которых обнаруживается, казалось бы, неразрешимое противоречие Ветхого Завета... самому себе!

«...я напомним (как это уже было сделано Умберто Эко), что еще до рассказа о вавилонском столпотворении в Библии упоминается о существовании не одного, а многих языков, причем говорится об этом, как о чем-то само собой разумеющемся: «Вот родословие сынов Ноевых: Сима, Хама и Иафета. После потопа родились у них дети [...]. От сих населились острова народов в землях их, каждый по языку своему, по племенам своим, в народах своих» (Бытие: 10,1,5)» (П.Рикер, «Парадигма перевода»).

Как же так?.. То «один язык, одно наречие», то «каждый по языку своему»... Это – уже не просто «несогласованность». Одно положение полностью исключает другое!.. Как быть?.. Есть ли вообще возможность, при которой сразу оба столь противоречивых отрывка единого источника отражали бы реальную действительность прошлого?.. Как ни странно, оказывается, что такая возможность есть!..

Если принять во внимание неизбежные искажения сведений о столь давних событиях – как из-за длительной передаче их от поколения к поколению, так и из-за разного рода «идеологических правок» – и «отжать всю воду» из мифа о Вавилонской башне и других сходных мифов, то «в сухом остатке» можно получить следующее: **некогда в далеком прошлом произошло некое событие, после которого люди перестали понимать друг друга.**

Но что именно случилось?.. И как все-таки выйти из противоречия в показаниях по количеству языков?.. Чтобы продвинуться в поисках ответов на эти вопросы, необходимо разобраться с тем, что именно может подразумеваться в легендах и преданиях под самим термином «язык».

Казалось бы, чего тут «разбираться»?.. Ведь мифы вроде бы явно указывают на единый разговорный язык. Однако, стоит вспомнить, что понятие «язык» может трактоваться и в более расширенном варианте – есть язык жестов, язык мимики, язык изобразительного творчества и т.д. и т.п.

«Языком культуры в широком смысле этого понятия называются те средства, знаки, символы, тексты, которые позволяют людям вступать в коммуникативные связи друг с другом, ориентироваться в пространстве культуры... Основной структурной единицей языка культуры, с точки зрения семиотики, являются знаковые системы. Знак – это материальный



предмет (явление, событие), выступающий в качестве объективного заместителя некоторого другого предмета, свойства или отношения и используемый для приобретения, хранения, переработки и передачи сообщений (информации, знаний). Это овеществленный носитель образа предмета, ограниченный его функциональным предназначением. Наличие знака делает возможной передачу информации по техническим каналам связи и ее разнообразную – математическую, статистическую, логическую – обработку... Язык формируется там, где знак осознанно отделяется от представления и начинает функционировать как репрезент (представитель) этого представления, его выразитель» (И.Пархоменко, А.Радугин «Культурология в вопросах и ответах»).

Но ведь «знак» может быть разным!.. Это может быть произнесенное вслух слово, а может быть и записанный текст!..

«На относительно высокой стадии развития человеческой культуры формируются знаковые системы записи: письмо (система записи естественного языка), нотная грамота, способы записи танца и т.д. ...Изобретение знаковых систем записи – одно из величайших достижений человеческой культуры. Особенно большую роль в истории культуры сыграло появление и развитие письма. Без письма невозможно было бы развитие науки, техники, права и т.д. Появление письма ознаменовало начало цивилизации» (там же).

Из всех многочисленных возможных форм языка (в расширенной трактовке данного термина) нас будут интересовать прежде всего две – устный разговорный язык (и именно его в дальнейшем мы будем называть «языком») и письменность (в несколько суженном содержании данного понятия).

Казалось бы, зачем проводить разделение и даже в чем-то противопоставление этих понятий?.. Ведь наша система письма теснейшим образом связана с устной речью. И эта теснейшая связь нам привычна; она «вошла в нашу плоть и кровь»...

Однако, во-первых, далеко не всегда было то строгое соответствие письма и устной речи, которое кажется нам естественным и зачастую даже «единственно возможным». И во-вторых, даже сейчас имеются формы письменности, не столь тесно связанные с устной речью как, например, данные строки...

А теперь обратим внимание на одну цитату:

«Тот факт, что изначально существовал всего один язык, подтверждает не только Библия и античные авторы. Месопотамские тексты то и дело ссылаются на таблички допотопных времен. Аналогичные упоминания есть и у ассирийского царя Ашшурбанипала (VII век до н.э.), умевшего **читать таблички, «написанные в допотопные времена»...**» (В.Ю.Конелес «Сошедшие с небес и сотворившие людей»).

Конелес смешал два понятия и в результате получил ошибочный вывод о существовании «единого языка», подразумевая под ним именно разговорный язык, а между тем речь идет об «умении читать таблички», то есть о письменности!.. Судя по всему, это же имело место и в ходе различных переводов и переписываний древних легенд и преданий, в ходе чего произошла подмена одного понятия другим из-за неправомерного восприятия расширенного термина «язык» (в самом общем его смысле, включающем и письменность) в качестве лишь разговорного языка.

И получается, что в мифе о Вавилонской башне, равно как и в других созвучных легендах и преданиях, под словами «говорили на одном языке» подразумевается на самом деле вовсе не наличие единого разговорного языка, а **наличие единой письменности!..**

Тогда «неразрешимое» противоречие Ветхого Завета самому себе легко разрешается. Люди разговаривали на разных языках, но при этом все-таки могли понимать друг друга, так как имели единую письменность!

Может ли такое быть в принципе?..

Не просто может, а даже есть и имеет зримое подтверждение ныне в стране, население которой составляет львиную долю всего человечества, – в Китае. Различие языков на территории Китая огромно. Некоторые исследователи насчитали аж до 730 разных диалектов в этой стране. Это – даже не Европа с ее «многоголосицей». Тем не менее, хотя жители разных регионов Китая порой даже не понимают разговорный язык друг друга, они вполне способны общаться между собой с помощью единой письменности. И ведь для нас, людей «посторонних», все это – единый «китайский язык»!..

Мы еще вернемся к теме Китая позже, а сейчас приведем еще пару соображений, дополнительно склоняющих чашу весов в сторону выдвинутого положения.

Во-первых, значительная часть выводов историков и лингвистов о сходстве древних «языков» построена на фактах сходства именно письменности культур – сами же эти языки (в устном, «звуковом» их представлении) зачастую давно и безвозвратно утеряны.

И во-вторых, есть весьма показательный результат в одном из исследований текстов Ветхого Завета:

«Одна любопытная деталь. Начало рассказа о вавилонской башне в русском переводе таково: «На всей земле был один язык и одно наречие». Перевод этот неправилен. В еврейском оригинале сказано: «И был на всей земле один язык со словами немногими» [Быт. 11:1]» (Э.Менделевич, «Предания и мифы Ветхого Завета»).

Занятная фраза – «один язык со словами немногими» – не правда ли?..

С одной стороны, в ней можно увидеть косвенное подтверждение версии, высказанной ранее при объяснении сходства языков разных народов. Поскольку новых слов, привнесенных богами вместе с элементами цивилизации в язык людей, заведомо меньше общего количества используемых в обиходе слов, постольку и получается «единый язык со словами немногими», общность которого у разных народов ограничивается перечнем как раз только привнесенных слов.

С другой стороны, может быть и иная трактовка данной фразы. Современная алфавитная письменность имеет всего несколько десятков символов – букв, с помощью которых может быть отображено все многообразие слов устной речи. Количество же знаков в письменности иероглифической или пиктографической заведомо намного больше, чем букв в алфавите. Но пиктограммы и иероглифы (на их ранней стадии) являются знаками, отображающими целое понятие, то есть слово. И таких знаков в этих видах письменности обычно не более нескольких десятков тысяч, что заведомо меньше количества слов в устной разговорной речи. Вот и получается «один язык со словами немногими»!.. Только в роли «языка» фигурирует уже именно письменность!..

Но пока все это только теоретические рассуждения и логические построения. А есть ли реальные факты, которые подтверждали бы наличие у разных народов в действительности единой письменности (или по крайней мере настолько схожей, чтобы народы, говорящие на разных языках, могли ее понимать)?..

Оказывается, в последние десятилетия набралось уже столько археологических фактов и результатов исследований, что выдвинутое предположение перестает казаться странным для нас – тех, кому связь между звучащим и написанным словом представляется неизбежной и неразрывной. Впрочем, эти находки и исследования дают столько неожиданной информации, что заставляют задуматься о сомнительности и других устоявшихся стереотипов.

\* \* \*

Несколько лет назад в средствах массовой информации замелькали сообщения об обнаружении в Средней Азии некоей «новой, ранее неизвестной цивилизации». На самом деле вся ее «новизна» порождена лишь привычкой академической науки замалчивать «неудобные» для нее факты по причине только того, что они не вписываются в принятую картинку прошлого.

«...когда журналисты утверждают, будто эта цивилизация обнаружена только сейчас, это неверно. Впервые ее следы обнаружил археолог-любитель генерал Комаров в 1885 году. В 1904 году его раскопки были продолжены американцем Помпелли и немцем Шмидтом... Далее раскопки были продолжены уже советскими археологами, но не там, где копал генерал Комаров, а в других местах – он, а затем Помпелли и Шмидт действовали не очень грамотно и изрядно испортили место раскопа. Пять лет назад на этом месте стала работать экспедиция американских археологов во главе с очень известным ученым Ламбертом-Карловски, с которым мы очень хорошо знакомы. В ее состав с самого начала входил и Гиберт, имя которого связывают с находкой камня с письменами, – молодой, очень талантливый ученый» (из интернетной публикации за подписью «доктор исторических наук, ведущий российский специалист по Средней Азии, Борис Литвинский»).

Вот так!.. За целых сто лет ни в одном школьном учебнике, ни в одном доступном широкой публике издании не появилось ни слова о целой цивилизации!.. Да еще какой!.. В средствах массовой информации сообщалось об обнаружении в данном регионе даже пирамид с гладкими боковыми гранями как у пирамид Гизы – только меньших размеров...

«Утерянная цивилизация, судя по ее останкам, была очень мощной. Она занимала территорию длиной в 500-600 км и шириной в 100 км, которая начинается в Туркмении, пересекает пустыню Кара-Кум, тянется к Узбекистану и, возможно, захватывает часть Северного Афганистана. После нее остались фундаменты монументальных кирпичных зданий с множеством комнат, огромные арки. Поскольку настоящее имя этой страны не сохранилось, археологи дали ей свое – теперь она называется Бактрийско-Маргианский археологический комплекс, по имени более поздних древнегреческих территорий, располагавшихся в этом районе. Ее жители строили города, занимались разведением коз, выращивали злаки, умели обжигать глину и выплавлять из бронзы различные инструменты. Единственное, чего им не хватало для полного джентльменского набора – это письменность».

Почему же такая цивилизация оказалась «неизвестной», если открыли ее еще сто лет назад?..

Дело в том, что втиснуть эту цивилизацию в придуманную историками картину прошлого никак не получалось. Уж слишком много надо пересматривать. Тем более, что Помпелли и Шмидт датировали свои находки аж VII тысячелетием до нашей эры – то есть на 3-4 тысячелетия раньше официальной датировки Древнего Египта и цивилизаций Междуречья!!! Что делать?.. «Ответ» со стороны историков был тривиален – перед широкой публикой опустили занавес молчания, а для специалистов «малость подкорректировали» датировку, объявив выводы Помпелли и Шмидта ошибочными. Ныне данная цивилизация «датируется» 23-м веком до нашей эры. Вот так – «легко, простенько и со вкусом»...

Собственно, прорыву блокады молчания вокруг среднеазиатской культуры способствовала всего одна находка, которая довела тот самый «джентльменский набор цивилизации» до полного комплекта.

«В 90-х годах д-р Гиберт начал копать понемногу, постепенно добираясь до более глубоких, и потому более ранних, слоев... В июне [2001] года он был вознагражден за труды во время раскопок под помещением, как оказалось, древнего административного здания Анау. Именно там он нашел символы, вырезанные на куске блестящего черного камня, типа угля, размером меньше одного дюйма (1 дюйм = 2,54 см) в поперечнике. Археологи полагают, что это была печать, которую в античные времена обычно использовали в коммерции для метки груза по его содержимому и владельцу».

«Сложности с осмыслением нового элемента этой исчезнувшей культуры – ее возможной письменности – возникли, когда к исследованиям найденного неподалеку от Ашхабада, в местечке Анау, камушка подключились специалисты по древнекитайской письменности. Красным значкам на нем с самого начала приписывалось сходство с прообразами иероглифов. Но в таком случае получается, что эта письменность возникла по меньшей мере за тысячу лет до какой бы то ни было китайской письменности! И, тем не менее, независимые исследования, проведенные двумя экспертами – докторами Куи Ксигу из Пекинского университета и Виктором Мэйром из Пенсильванского, – указывают на то, что древние знаки очень похожи на письма династии Западная Хань, а это период относительно недавний – от 206 года до новой эры до 9 года после Рождества Христова».

И тут началось!.. То выдвинули версию, что находка «пришлая» и ее просто обронили гораздо позднее торговцы с так называемого Шелкового Пути. То объявили, что по одиночной находке вообще нельзя делать выводов о наличии развитой письменности...

Однако сначала археологи опровергли первое возражение, подтвердив местное происхождение артефакта, а затем выяснилось, что есть еще находки, говорящие в пользу наличия письменности у этой цивилизации.

«О единственном другом примере возможной письменности народа БМАК сообщил два года назад д-р И.С. Клочков из Института Археологии в Санкт-Петербурге. В развалинах Гонурвита он нашел черепок, на котором оказались четыре буквы неизвестной письменности и языка. Другие российские исследователи обнаружили признаки того, что люди культуры БМАК наносили обозначения условными знаками на гончарных и глиняных изделиях».

В общем, пока одни трудятся на ниве преуменьшения значимости находки, другие прикладывают усилия в прямо противоположном направлении. Обычное дело в науке...

Такая же разногласия имеет место и в анализе самих значков на артефакте. В то время как одни исследователи категорически отвергают сходство обнаруженной надписи еще и со знаками Месопотамии и Индии (Мохенджо-Даро и Хараппа), другие наоборот обнаруживают параллели, в частности, с древне-шумерской письменностью. Правда, «странное» сходство обнаруженных знаков с китайскими иероглифами уже никто не берется оспаривать, хотя между двумя цивилизациями тысячи километров и тысячи лет (по принятой у историков датировке). И в этом свете любопытной представляется следующая цитата:

«Исследования определенно показали, что самые ранние формы китайской письменности, появившиеся после 2000 года до Рождества



Христова, были заимствованы из шумерского письма. Пиктографические знаки не только выглядели сходными, но и произносились одинаково, а слова, имевшие в шумерском языке несколько значений, были многозначны также и в китайском» (Элфорд, «Боги нового тысячелетия»).

Оставим в стороне вопрос о том, кто у кого что именно заимствовал. Нам тут важно другое: если учесть «перекрестное» сходство элементов письменных артефактов (в том числе сходство ранней шумерской письменности с древнеиндийской), мы получаем факт сходства письменности в четырех весьма удаленных друг от друга регионах – Междуречье, Индия, Средняя Азия и Китай.

Данное сходство позволило исследователям выдвинуть следующую гипотезу:

«В эпоху Фуси (2852–2752 гг. до н.э.) кочевники-арии вторглись в Китай с северо-запада и принесли с собой туда вполне сложившуюся письменность. Но древнекитайской пиктографии предшествовала письменность культуры Намазга (Средняя Азия). Отдельные группы знаков в ней имеют как шумерские, так и китайские аналоги. В чем же причина сходства системы письма у столь различных народов? Дело в том, что они имели один источник, распад которого произошел в VII тысячелетии до н.э.» (А.Кифишин, «Ветви одного дерева»).

Оставим также в стороне предположение о некоем «вторжении» неких «ариев». Заметим лишь, что автор цитаты выходит на ту же дату, что и Помпелли со Шмидтом, – а именно: VII тысячелетие до нашей эры. Впрочем, эта дата нам еще будет встречаться в дальнейшем еще не раз...

Но перейдем к «менее сомнительным» (с точки зрения академической науки) находкам...

«В 1961 году научный мир облетела весть об археологической сенсации... Неожиданная находка обнаружилась в Трансильвании, в маленьком румынском поселке Тэртерии... Всеобщее возбуждение вызвали три крохотные глиняные таблицы. Ибо были они испещрены загадочными рисунчатыми знаками, поразительно напоминающими (как заметил уже сам автор выдающегося открытия, румынский археолог Н.Власса) шумерскую пиктографическую письменность конца IV тысячелетия до н.э. Но археологов ждал еще один сюрприз. Найденные таблички оказались на 1000 лет старше шумерских!» (Б.Перлов, «Живые слова Тэртерии»).

«Километрах в двадцати от Тэртерии находится холм Турдаш. В его недрах погребено древнее поселение земледельцев периода неолита. Холм раскапывали еще с конца прошлого века, но полностью так и не раскопали. Еще тогда внимание археологов привлекли пиктографические знаки, прочерченные на обломках сосудов. Такие же знаки на черепках нашли и в родственном Турдашу неолитическом поселении Винча в Югославии. Тогда ученые сочли знаки за простые клейма владельцев сосудов. Потом турдашскому холму не повезло: ручей, изменив свое русло, почти смыл его. В 1961 году археологи появились уже на холме Тэртерии...

Когда улеглось волнение, ученые внимательно осмотрели маленькие таблички. Две имели прямоугольную форму, третья была круглой. У круглой и большей прямоугольной табличек в центре находилось круглое сквозное отверстие. Тщательные исследования показали: сделаны таблички из местной глины. Знаки наносились только с одной стороны. Техника письма древних тэртерийцев оказалась очень проста: рисунчатые знаки процарапывались острым предметом на сырой глине, затем

табличку обжигали. Попадись такие таблички в далеком Двуречье, никто б и не удивился. Но шумерские таблички в Трансильвании! Это поражало воображение. Тут-то и вспомнили о забытых знаках на черепках Турдаш-Винчи. Сравнили их с тэртерийскими: сходство было очевидным. А это говорит о многом. Письменность Тэртерии возникла не на пустом месте, а являлась составной частью распространенной в середине VI – начале V тысячелетия до н.э. пиктографической письменности балканской культуры Винчи» (там же).

«...эксперт-шумеролог А.Кифишин, проанализировав накопленный материал, пришел к выводам:

1. Тэртерийские таблички – осколок широко распространенной системы письменности местного происхождения.
2. Текст одной таблички перечисляет шесть древних тотемов, совпадающих со «списком» из шумерского города Джемдет-Насра, а также с печатью из захоронения, относящегося к венгерской культуре Кереш.
3. Знаки на этой табличке следует читать по кругу против часовой стрелки.
4. Содержание надписи (если ее прочесть по-шумерски) подтверждается находкой в той же Тэртерии расчлененного трупа мужчины.
5. Имя местного бога Шауэ идентично шумерскому богу Усму. Эта табличка была переведена так: «В княжение сороковое для уст бога Шауэ старейшина по ритуалу сожжен. Это десятый»...» (там же).

Таким образом оказалось, что надписи не только читаются «на языке» культуры отстоящей на тысячи километров в сторону, но выявляют и сходство культур по целому ряду параметров.



Рис. 195. Одна из тэртерийских надписей

Последующие же находки не только сняли все сомнения в местном происхождении Тэртрийских артефактов, но и дали основу для совершенно иного взгляда на историю письменности.

«В 1980 г. профессор Гимбутас сообщила, что «в настоящее время известно более шестидесяти раскопок, где были найдены предметы с надписями... Большинство находится на территории Винчи и Тисы, а также в Каранове (центральная Болгария). Предметы с выгравированными или нарисованными знаками обнаружены также в Кукутени, Петрешти, Ленделе, Бутмире, Букке и др.». Эти находки означают, что «больше не приходится говорить о «письме Винчи» или табличках Тартарии, поскольку «оказывается, что письмо было универсальной чертой древнеевропейской цивилизации»...» (Р.Айслер, «Чаша и клинок»).

«Приблизительно между 7000 и 3500 гг. до н.э. у древних европейцев развилась сложная социальная структура, включавшая ремесленную специализацию. Сложились институты религии и управления. Для производства инструментов и украшений использовались медь и золото. Существовали даже зачатки письма. По словам Гимбутас, «если определить цивилизацию как умение данных людей приспособиться к окружающей среде и развить соответствующие искусства, технику, письмо и общественные отношения, то очевидно, что Древняя Европа достигла значительного успеха»...» (там же).

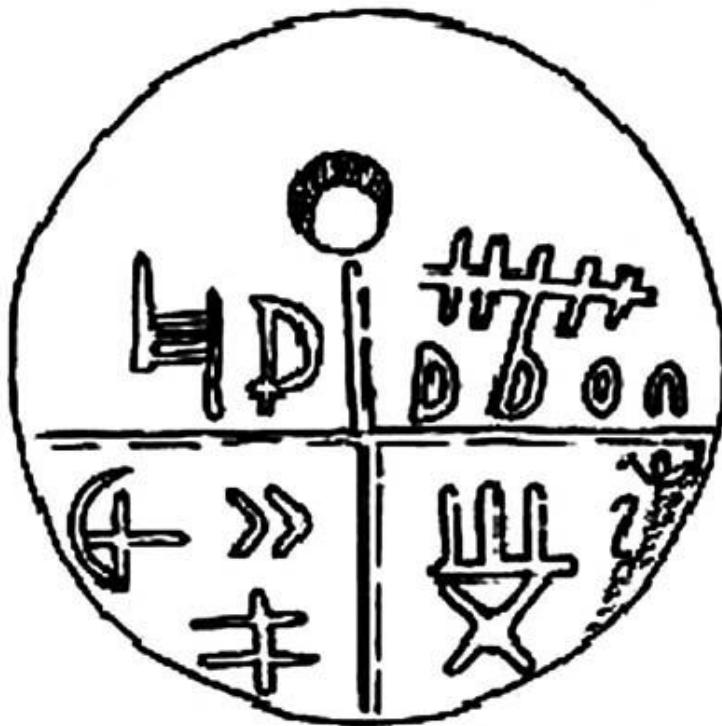
Итак, к Междуречью, Индии, Китаю и Средней Азии присоединилась еще и Европа – практически вся Евразия, оказывается, имела схожую письменность!..

Параллельно с накоплением европейских артефактов, был проведен более тщательный лингвистический анализ известных шумерских текстов, который выявил их немаловажную особенность.

«Б.Перлов, безусловно, прав, утверждая, что шумерская письменность появилась в Южном Двуречье в конце IV тысячелетия до н.э. как-то неожиданно, в совершенно готовом виде. Именно на ней была записана древнейшая энциклопедия человечества «Харрахубулу», целиком отразившая мировоззрение людей X – IV тысячелетия до н.э.

Изучение законов внутреннего развития шумерской пиктографии показывает, что к концу IV тысячелетия до н.э. пиктографическое письмо как система находилось в состоянии не становления, а распада. Из всей шумерской системы письма (насчитывавшей около 38 тысяч знаков и вариаций) употреблялось немногим более 5 тысяч, причем все они вышли из 72 древних гнезд-символов. Процесс же полифонизации (то есть разнозвучания одного и того же знака) гнезд шумерской системы начался задолго до этого.

Полифонизация постепенно разъедала внешнюю оболочку сложного знака в целых гнездах, затем разрушала внутреннее оформление знака в гнездах полураспавшихся и, наконец, полностью уничтожала само гнездо. Распались гнезда-символы на полифонические пучки задолго до прихода шумеров в Двуречье.

Любопытно, что в протоэламской письменности, существовавшей одновременно с шумерской также на берегу Персидского залива, наблюдается аналогичное явление. Протоэламское письмо тоже сводится к 70 гнездам-символам, которые распались на 70 полифонических пучков. И протоэламский знак, и шумерский имеют внутреннее и внешнее оформление. Но протоэламский имеет еще и привески. Поэтому по своей

системе он ближе к китайской иероглифике» (А.Кифишин, «Ветви одного дерева»).

Ход мыслей Кифишина понятен: если есть сходство письменности двух культур, но при этом тэрттерийские артефакты датируются на 1000 лет старше шумерских (да еще и сама шумерская письменность должна предполагать какую-то продолжительную предысторию, поскольку обладает характеристиками распада), так почему бы и не объявить, что предки шумеров пришли с Балкан?.. Вроде бы логично... Однако можно ведь посмотреть на данную проблему и с другой стороны.

До обнаружения тэрттерийских письменных артефактов не было необходимости ни в каком «переселении» древних шумеров. С обнаружением – возникла прямо-таки «острая необходимость»... А если через какое-то время на территории Междуречья найдутся письменные артефакты гораздо более раннего времени?.. Что тогда?.. Будем «переселять» предков шумеров назад – с Балкан в Междуречье?..

Находясь в рамках устоявшихся стереотипов, подавляющее большинство исследователей в попытках объяснения сходства письменности (да и культур в целом) прибегает к модной ныне «палочке-выручалочке» – гипотезе массовых миграций. Но вот, что обнаруживается: в зависимости от автора (и от анализируемых этим автором данных) древние народы бегают через всю Евразию то с востока на запад, то с запада на восток; то «расширяют свое влияние» с юга на север; то «подвергаются нашествию» с севера на юг...

Более того, как уже упоминалось ранее, в поисках «прародины» исследователи перебрали практически весь материк, а некоторые забираются даже в Африку, поскольку ранние формы древнеегипетской письменности также обнаруживают сходство с письменностью Древнего Шумера...

Но допустим, что эти исследователи в конце концов перестанут спорить друг с другом и вместе, навалившись, найдут «пра-родину» где-нибудь в Евразии или Африке. А как тогда быть с другими материками?..

«Иероглифические знаки майя на письме организуются в блоки, которые в соответствии с порядком чтения располагаются в колонки подвое... Блоки в письменности майя напоминают разлиновку на ранних шумерских табличках, разграничивающую сочетания слов, а также «красные точки» в египетских манускриптах Нового царства, которые, как показал Н.С.Петровский, обозначают конец и начало синтагмы» (А.Давлетшин, доклад на IX Международной конференции «Ломоносов – 2002»).

Еще любопытней ситуация становится при учете результатов анализа культуры предшественников майя – ольмеков.

«Американский синолог (китаевед) Майк Ксу, сотрудник Техасского христианского университета... сравнил письменные знаки ольмеков с иероглифами древнекитайской династии Хань (206 г. до н.э. – 220 г. н.э.). Ему открылась поразительная вещь: многие иероглифы, бытовавшие в странах, что лежали по обе стороны великого океана, были очень похожи. В ряде случаев эти сложные графические значки совпадали! Многие иероглифы ольмеков, населявших три тысячи лет назад современную Мексику, и китайцев, живших в эпоху династии Хань, выглядят почти одинаково (Рис. 196): «храм» (1), «могильный холм» (2), «сосуд» (3), «место для жертвоприношений» (4). Такое совпадение вряд ли может быть случайным!» (Затерянный мир 2/2001)





**Рис. 196.** Сходство ольмекской (слева) и китайской (справа) письменности.

И ладно бы дело ограничивалось только одним центрально-американским регионом.

Ранее мы уже упоминали про клинописный текст на чаше, найденной в Боливии и хранящейся сейчас в музее Ла-Паса (см. **Рис. 190**).

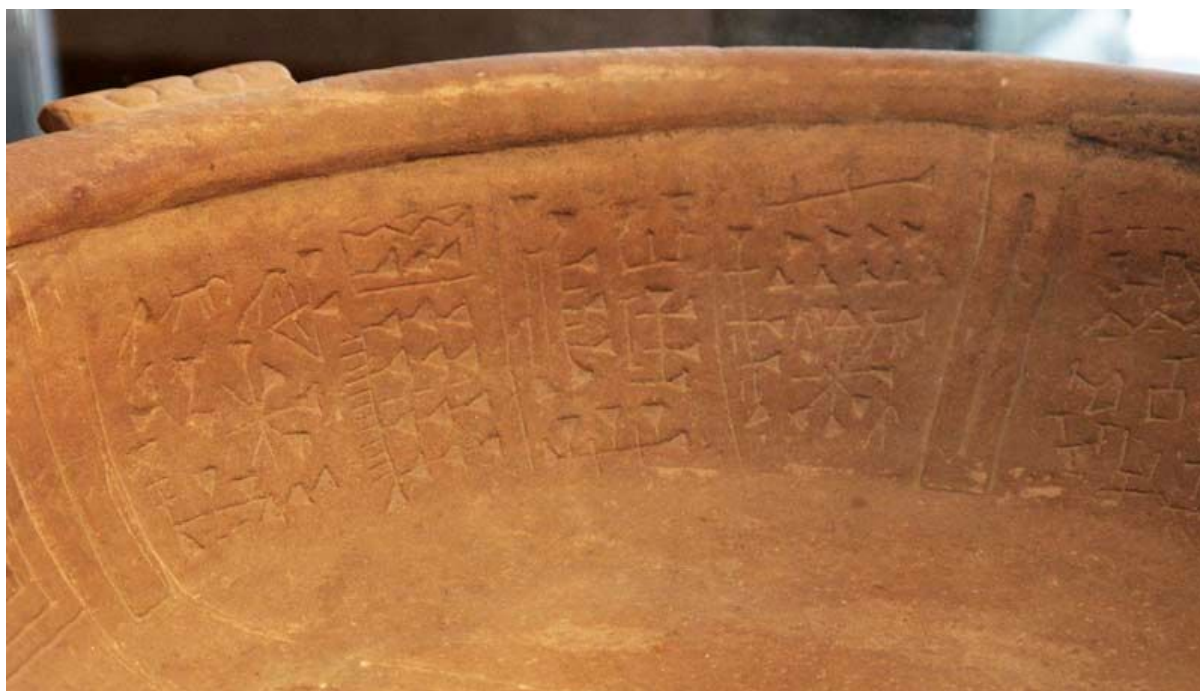

**Рис. 190.** Клинописный текст на чаше в музее Ла-Паса (Боливия)

Эту чашу можно считать свидетельством древних контактов жителей двух регионов, находящихся чуть ли не противоположных сторонах земного шара. Но ведь она может иметь и местное происхождение, никоим образом не связанное с Древним Шумером. И тогда это – артефакт, подтверждающий сходство письменности у двух столь отдаленных друг от друга народов!..

Есть и другие свидетельства сходства письменных знаков самых разных культур.

«В Южной Америке найдена огромная яйцеобразная глыба длиной около 100 м, шириной 80 м и высотой 30 м. Особенности ее, по описанию А.Зайдлера, таковы. «Часть камня площадью около 600 м<sup>2</sup> покрыта таинственными надписями и рисунками, которые напоминают египетские... Встречаются знаки свастики и Солнца. Письмена эти напоминают финикийские, древнегреческие, критские и древнеегипетские»...» (В.Ю.Конелес «Сошедшие с небес и сотворившие людей»).

«Поразительно похожи, например, отдельные знаки загадочной письменности протоиндийской цивилизации Мохенджо-Даро и Хараппы со знаками письменности кохау-ронго-ронго далекого острова Пасхи...» (Б.Перлов, "Живые слова Тэртерий").

Теоретически, можно, конечно, целому народу толпой метаться по Евразии и приносить в новые регионы свою культуру и письменность, хотя и это уже выходит за рамки разумной логики. Но как при этом еще умудриться «попутно охватить» другие территории практически по всей планете, преодолевая тысячи километров океанских просторов?!

Если же пойти по тому же пути, что и с мифом о Вавилонской башне, и «отжать всю воду» из многочисленных исследований, прекратив парад абсурда в поисках никогда не существовавшей «прародины», то «в сухом остатке» останется лишь **факт наличия следов некогда действительно единой письменности**, что вполне согласуется с предложенным вариантом «дешифровки» мифа о Вавилонской башне. Факт, который уже можно считать практически доказанным. Доказанным вовсе не автором данной книги, а археологами и лингвистами, которые сами о том просто не ведают...

\* \* \*

Любопытная картинка вырисовывается и при анализе датировок археологами и историками артефактов с нанесенными на них письменными знаками. Находки последних десятилетий уводят исследователей все дальше и дальше вглубь времени.

Тэртерийские артефакты указывают на VI-V тысячелетие до нашей эры (культура Винчи, с которой связаны данные находки, датируется периодом 5300-4000 гг. до нашей эры.).

Находку в Средней Азии сейчас датируют 23-м веком до нашей эры, что вполне укладывается в устоявшуюся точку зрения о появлении письменности на рубеже IV-III тысячелетий до нашей эры. Но не стоит забывать и про начальную версию, относившую среднеазиатскую цивилизацию аж в VII тысячелетие до нашей эры.

Как говорится, три пишем, семь – в уме...

Корни шумерской письменности также уходят, по мнению исследователей, в VII тысячелетие до нашей эры...

Но еще более древние даты приводятся в следующем сообщении:

"Когда человечество изобрело письменность? До сих пор считалось, что это событие, имевшее судьбоносное значение для человеческой цивилизации, произошло примерно 6 тысяч лет назад. Археологическая находка, сделанная французскими учеными в Сирии, позволяет предположить, что письменность «старше» по крайней мере на 5 тысяч лет. Об этом свидетельствуют наскальные изображения, восходящие к 9-му тысячелетию до н.э., которые были обнаружены недавно в районе Бир-Ахмед на берегу реки Евфрат. По предварительному заключению

специалистов, в рисунках присутствует необходимая атрибутика логического письма, а именно – абстрактные символы и упрощенные рисунки, находящиеся между собой в некоей связи. Пока что они не расшифрованы, но то, что речь идет о знаковом письменном языке, – несомненно. Уже сейчас можно говорить, что в сирийской находке использован доселе неизвестный принцип письма. Как известно, раньше ученые сталкивались с геометрической и иероглифической письменностью. Древние жители Бир-Ахмеда писали по-другому: они высекали стилизованные изображения животных и трудно поддающиеся расшифровке символы, особым образом группируя их в тексты» (Р.Бикбаев, корр.ИТАР-ТАСС. Каир. Журнал «Аномалия. Экология непознанного», No 1-2 (35), 1997 г.).

К сожалению, мне так и не удалось найти какой-либо более детальной информации по факту, упоминающемуся в приведенной цитате. Поэтому нет возможности ни уточнить, в чем именно «неизвестный принцип письма» отличается от известных; ни хотя бы ориентировочно оценить достоверность приведенной датировки (известно, что датировка каменных артефактов в настоящее время не имеет надежной апробированной методики)...

Может ли соответствовать реальности столь древняя дата?..

С одной стороны, вроде бы европейские находки смещают «эпицентр» письменности в район Европы, где исследователи уже констатируют формирование единой общности еще аж в VI тысячелетии до нашей эры. При этом, если «просуммировать» выводы разных исследователей, то данная общность охватывала громадные просторы – от современного Киева до центральной Франции и от Балтийского до Средиземного моря!..

С другой стороны, лишаемый ныне приоритета в происхождении письменности район Междуречья тоже не очень охотно сдает свои позиции. И здесь новые находки постепенно сдвигают представления историков о возникновении цивилизации все дальше и дальше вглубь времени. По крайней мере считающееся наиболее древним из известных сейчас земледельческих поселений находится именно в этом регионе – в Джармо на севере Ирака. По обнаруженным там зернам злаков оно датируется 9290 годом до нашей эры! Поэтому абсолютно не исключено, что и здесь могут обнаружиться даже в ближайшее время новые письменные артефакты (помимо упомянутого чуть выше сирийского), которые «затмят» тэрттерийскую находку по древности.

Так что даже уже имеющиеся археологические данные буквально заставляют под своим натиском историческую науку медленно сдавать устаревшие позиции и отодвигать как время возникновения древних цивилизаций, так и время появления письменности все дальше и дальше назад – все ближе и ближе к тому периоду, когда, согласно легендам и преданиям, на Земле правили боги, которые дали людям и цивилизацию, и письменность...

\* \* \*

Наши предки и в вопросе о происхождении письменности абсолютно единодушны в свои «показаниях». Древние легенды и предания единогласно утверждают, что **письменность людям дали боги**, которые и «изобрели» ее.

По преданиям древних египтян, их письменность изобрел бог Тот, который был вообще «на все руки мастер» и «изобрел» практически все, связанное с интеллектуальной деятельностью. Однако непосредственно египтянам искусство

письма передал Осирис в составе всего «джентльменского набора» цивилизации. Далее письменностью уже «заведовала» богиня Сешат...

Древним шумерам письменность передал бог Энки, который ее и изобрел. По некоторым версиям (более поздней мифологии), Энки лишь изобрел письменность, а людям ее передал бог Оаннес. Как и в Египте, далее письменностью заведовала богиня Нидаба.

В Центральную Америку письменность принес великий бог-цивилизатор, который у разных народов фигурирует под разными именами. То он – Кецалькоатль, то Ицамна, то Кукулькан, то Кукумаку... При этом многие исследователи склонны видеть за этими множественными именами единый персонаж.

Даже утерявшие искусство письма инки в своих преданиях упоминали «главного» бога Виракочу в роли того, кто обучал их этому искусству...

Пожалуй, из этого ряда несколько выбивается лишь Китай, где имеется несколько разных вариантов сюжетов, посвященных происхождению письменности. Чаще всего изобретение иероглифов приписывается легендарной личности Фу Си, который хотя и не называется богом, но по своим деяниям фактически им является (здесь надо учитывать и «китайскую специфику»: согласно их мифологии, все регулировалось и управлялось Небом; а непосредственно среди людей действовали некие «мудрецы» – легендарные личности). По другим же вариантам преданий, письменность была введена чиновником Цан Цзе при императоре Хуан Ди...

Как бы то ни было, кто бы не выступал в роли лица, «передающего» письменность китайцам, все их легенды и предания сходятся в одном – иероглифы дарованы самим Небом...

Отсюда, кстати, вытекает и повсеместное отношение к письменности как к чему-то священному. Разве может быть иное отношение к дарам Неба и богов?..

Однако древние легенды и предания не только вполне конкретно называют источник искусства письма, но и позволяют достаточно точно определить время данного события.

Ветхий Завет, правда, дает лишь расплывчатую формулировку. В библейском изложении строителями Вавилонской башни являлись «сыновья Сима по родам своим», а Сим, как известно, был сыном Ноя, пережившего Потоп.

Собственно, мало кто из исследователей мифа о Вавилонской башне сомневается, что речь в нем идет о событиях, происходивших на заре послепотопной цивилизации, но это мало что дает. Во-первых, понятие «послепотопный» весьма расплывчато. А во-вторых, расплывчат и термин «сыновья Сима по родам своим» и (как это зачастую имеет место в Библии) может иметь собирательный характер, подразумевая под собой отнюдь не единственное поколение внуков Ноя.

Несколько более конкретны в этом отношении мифы Древнего Шумера. Так в эпическом сказании о герое и царе Урука Гильгамеше о роли письма упоминается в разговоре Гильгамеша со своим отцом, находящемся в царстве мертвых:

« – Но ты сказал мне о каких-то тайных таблицах. В мои времена не было такого слова.

– Таблицы, на которых знаками можно записать все человеческие знания.

– Зачем они? Или у вас, черноголовых, ослабла память, и вы теперь не в состоянии запомнить знания наизусть?

– Наизусть мы тоже запоминаем. Но как передать слово на большое расстояние, если не при помощи таблицы? Как передать наставления внукам, если человек умирает, не дождавшись их появления? А как передать любовное послание – не заставлять же слугу заучивать сокровенное слово? Как сохранить надолго в памяти торговый договор,



приговоры суда?» (по повести-пересказу Валерия Воскобойникова «Блистательный Гильгамеш». М, 1996)

Данный весьма короткий отрывок текста оказывается чрезвычайно информативным. Помимо довольно подробного описания сфер применения письменности, в нем есть вполне определенные реперные точки для датировки. И прежде всего: отец Гильгамеша – Утнапишти, заставший Потоп и переживший его, понятия не имел об искусстве письма. А вот его сын Гильгамеш уже обладает данным знанием. Таким образом, мы, во-первых, получаем «нижнюю границу» введения письменности (незнание ее Утнапишти, то есть во время Потопа и сразу после этого); а во-вторых, получаем определенное уточнение Ветхого Завета по датировке «верхней границы» возможного диапазона времени данного эпохального события.

При этом между двумя поколениями в Ветхом Завете и всего одним послепотопным поколением в шумерской мифологии нет никакого противоречия. Во-первых, из текста Библии вовсе не следует, что сам Сим, «сыновья» которого фигурируют в мифе о Вавилонской башне, к моменту описываемых событий уже умер или вообще не был знаком с письменностью. А во-вторых, в обеих версиях преданий продолжительность жизни «главных героев» значительно превышает привычную нам продолжительность жизни (причину появления подобных «запредельных» чисел я, к сожалению, пока не готов объяснить).

Косвенно послепотопную датировку событий подтверждают также легенды и предания Южной и Северной Америки. Древние предки индейцев, «разговаривающие», согласно местной мифологии, «на одном языке», находятся в «пещерах», то есть в таком месте, которое вполне может ассоциироваться с укрытием от Потопа...

Гораздо более конкретными в этом вопросе оказываются показания египтян и данные Манефона. Письменность людям, согласно древнеегипетским преданиям, дал Осирис, время правления которого приходится (см. ранее) примерно на середину X тысячелетия до нашей эры. Как видим, с обнаружением сирийского поселения археологи уже практически вплотную подошли к этой дате...

X тысячелетие до нашей эры оказывается эпохальным моментом в истории человечества. В это время мы имеем нечто типа «**революции под влиянием извне**» – боги передают людям единый «джентльменский набор цивилизации» с единой письменностью, что в качестве «побочного следствия» обуславливает помимо сходства основных происходящих процессов и сходства элементов культур в разных регионах еще и предоставление людям (разных народов, говорящих на разных языках!) возможности общаться между собой и понимать (!) друг друга. Наступает период, который нередко в древних легендах и преданиях называют «Золотым веком» – люди живут рядом с богами-цивилизаторами, спокойно работают на них и пользуются знаниями, данными этими богами...

Но как известно, «Золотой век» канул в лету, а люди в разных регионах планеты перестали понимать друг друга. Следовательно, произошли некие события, которые прервали размеренную жизнь и которые нашли своеобразное отражение в мифе о Вавилонской башне. Но что это были за события?..

Как ни странно, в поиске ответа на этот вопрос нам может помочь... история развития письменности, к которой мы сейчас и перейдем.

\* \* \*

## Два взгляда на историю письменности

Для начала посмотрим на развитие письменности с той точки зрения, которая устоялась в академической науке и которая преподносится широкой публике в качестве «установленной истины». И дабы «не изобретать велосипед», просто воспользуемся уже имеющимся изложением сложившихся представлений об истории письменности из книги Ф.Кликса «Пробуждающееся мышление» (да простит мне читатель длинное цитирование довольно непростого для восприятия текста, но без этого не обойтись). Отметим лишь, что использование данных цитат и даже выделение в них некоторых положений вовсе не означает согласие автора с Кликсом (скорее – наоборот). Об этом, впрочем, чуть далее...

\* \* \*

«Самой ранней формой когнитивной репрезентации является наглядно-образное представление предмета или события. Такой же полуизобразительный характер имели и исторически первые средства графической фиксации информации. На *рис. 197* показана идеограмма, описывающая (или изображающая?) военный поход индейцев джиба против одного из племен сиу. На этом рисунке (а) означает базовый лагерь, (б) вождя, (в) палатки врагов, (д) вождя племени сиу. Схватка произошла на берегу реки (г); (е) и (ж) означают тела убитых и захваченные трофеи.

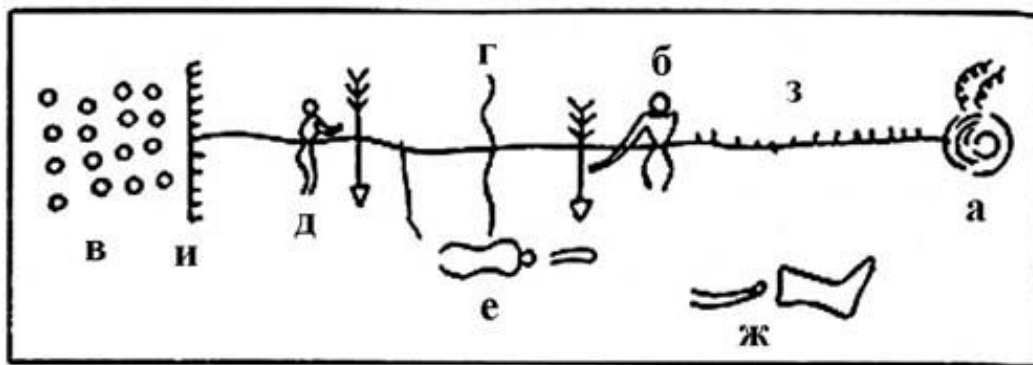

*Рис. 197. Идеограмма индейцев джиба*

Аналогичные тексты-изображения в изобилии встречаются в пещерах, например, в Сибири или в Северной Испании. Они возникли десятки тысячелетий назад. Разумеется, их еще нельзя считать письменным памятником. Вместе с тем можно отметить присутствие двух важных элементов всякой письменности: реконструкция содержания мышления (последовательности представлений) осуществляется в материализованной, знаковой форме, и, кроме того, необходимо заранее знать значение отдельных фигур, чтобы правильно «прочитать» изображенное «сообщение»...

Следующим этапом, который обнаруживается как в шумерской, так и в древнеегипетской культуре, была сильная стилизация, или стандартизация, идеографических элементов. Благодаря этому

обеспечивалось более надежное распознавание. Знаки стали однозначнее, а их изготовление уже меньше зависело от индивидуальных умений. Появилась возможность передачи сообщений между людьми, которые совершенно не знают друг друга...

Можно также утверждать... что пиктографический текст... был скорее последовательностью высказываний, чем цепочкой изолированных понятий. Так, например, в древнешумерском пиктографическом письме изображения рта и пищи обозначали глагол «питаться», изображения женщины и гор имели значение «рабыня», так как рабыни захватывались в северных горных районах, знаки мужчины и плуга означали «пахарь» и т.д. Разумеется, такие знаки представляют собой скорее сценические описания, чем слова в нашем современном понимании. Но уже в древнешумерском и древнеегипетском языках появляются графические знаки для понятий, иными словами, пиктографические репрезентации целых классов объектов.

Эта стадия развития, которую прошли все известные в настоящее время письменности, характеризуется ограниченностью выразительных возможностей. Огромное количество знаков для понятий, которое должно дополняться в случае выделения нового понятия еще одним индивидуальным знаком. И кроме того, существовали еще специальные знаки для обозначения связей между понятиями. Значительные трудности возникали при этом в случае изображения достаточно абстрактных, не имеющих конкретных референтов понятий...

Эффективное познание и господство над природным окружением тесно связано со способностью образовывать все более абстрактные классы понятий. Именно этому мешал изобразительный характер знаков пиктографического письма. Конечно, с помощью стилизации и метафорической символики можно добиться передачи абстрактного содержания конкретно-наглядными средствами. Но при метафорическом применении знаков возрастает многозначность их возможного истолкования. Затрудняются процессы чтения (или распознавания), значительно осложняется обучение. Подобные трудности не должны быть чрезмерными – письмо как инструмент деятельности должно быть доступно произвольному управлению со стороны субъекта. Вместо того, чтобы дать универсальное средство выражения любых мыслительных результатов, это направление письменности заводит в явный тупик...

В силу указанных причин **пиктографическое письмо было заменено другими формами письменности**. Этот процесс протекал очень медленно и трудно. Он продолжался около 2 тыс. лет. Такая длительная задержка в развитии более эффективных форм письменности объясняется, пожалуй, тем, что из-за самоочевидной наглядности конкретных образов они должны были казаться наилучшим средством передачи информации о предметах и событиях. Преодоление пиктографического этапа осуществлялось с помощью использования многочисленных смешанных форм. Особенно отчетливо это развитие прослеживается на примере эволюции египетских иероглифов. Однако оно характерно почти для всех древних языков (за исключением китайского, где идеологические факторы обусловили задержку развития на тысячелетия) и протекает по примерно одинаковой схеме в случае шумерской и хеттской клинописи, минойского письма, письменности народов, населявших Индостан, а также древних цивилизаций Нового Света...

...необходимость освобождения от пиктографического принципа обоснована. Но в каком направлении должно происходить дальнейшее развитие письменности? В принципе имеется лишь одна альтернатива: введение знаков не для иконических, а для акустических репрезентаций мысли, иными словами, **введение знаков, замещающих звуки речи**. Задним числом решение проблемы кажется предельно простым. В действительности же признание этого принципа натолкнулось на серьезные трудности. Почему? Прежде всего потому, что совершенно неясно, как должны выглядеть эти знаки для звуковых комплексов. Можно было бы предположить, что эта проблема была разрешена каким-либо гениальным ученым или философом. Судя по всему, такого гения нигде и никогда не было...

Первое из найденных решений состояло в том, чтобы подставить изображения вместо звуковых конфигураций отдельных слов. Речь идет о принципе шрифта-ребуса. Декодирование значения из текста осуществляется как бы на обходном пути: сами знаки обозначают звуковые структуры и лишь эти последние репрезентируют наглядные признаки понятия. Легко понять, что этот принцип впервые позволяет также осуществлять графическую фиксацию существующих в устной речи абстрактных понятий. Чтобы понимать этот тип письменных знаков, необходимо иметь в памяти двойную репрезентацию отношений: во-первых, между графическими элементами и звуковыми структурами; во-вторых, между звуковыми структурами и признаками обозначенного объекта или группы обозначенных понятий как абстрактного понятия...

Разгадывая ребус, мы связываем изображения банки и ноты, получается «банкнота», поста и ели – получается «постель», коня и яка – получается «коньяк». Это уже не иконо-, а фонограммы, знаки для последовательностей звуков, обозначающих совершенно другие понятийные признаки. Знак теряет здесь графическое сходство с обозначаемой вещью. Связь между звуковыми признаками и понятийными признаками устанавливается только в когнитивных структурах памяти...

В египетских иероглифах в течение длительного времени сосуществовали обе формы репрезентации. Соответствующие фонограммы иллюстрирует текст, показанный на *Рис. 198*.



*Рис. 198. Египетский иероглифический текст*

В верхней группе иероглифов трон служит фонограммой звуков «ст», полукруглая краюха хлеба – акцентированного звука «т», а яйцо и сидящая женщина являются детерминативами, или определителями: яйцо указывает на женское начало, фигурка – на отношение к супруге фараона. Все звуки являются согласными. Гласные не записывались и должны были добавляться при расшифровке: «Асет» (Исида) – имя богини. Во второй группе ласточка обозначает, с одной стороны, понятие «великий» («большой, высокий»), а с другой – комбинацию звуков «вр». Изображение губ – акцентированное «р», а хлеб – снова «т». Теперь можно прочесть слово «верет», что значит «великая женщина». Гриф замещает комбинацию звуков «мт», которая усиливается в последней согласной присутствием краюхи хлеба. Флаг слева как фонограмма замещает звуки «нтр», в качестве же идеограммы является знаком бога. Читается «мут-нетхер», или «мать бога». В четвертой группе фонограмма изображения корзины читается как «нб» – «господин». Хлеб добавляет звук «т». Нижний знак в качестве фонограммы является звукосочетанием «пт», а в качестве идеограммы – знаком неба. Получаем «небед пед» или «госпожа неба», что является одним из титулов Исида...

Использование фонограмм, однако, также сопряжено с явными трудностями. Хотя процедуру наполнения гласными можно было сделать достаточно однозначной, сохранялась слишком высокая неопределенность окончательной смысловой интерпретации. Один и тот же каркас согласных мог быть одинаковым для нескольких в семантическом отношении совершенно различных понятий. Это подтверждается огромным количеством примеров. Приведем только один из них. Слово



«м-н-х» имело три значения: 1) папирус (в смысле «растение»), 2) юноша, 3) воск.

Чтобы добиться при чтении большей однозначности, вводились так называемые детерминативы. Фактически они представляли собой нечто среднее между родовыми понятиями и семантическими маркерами, указывающими ту область смыслового пространства, в которой локализовано значение слова в данном контексте. Когда имелся в виду папирус, то этому слову предшествовал идеографический знак, определявший его связь с растениями. При значении «юноша» изображалась мужская коленопреклоненная фигурка, «воск» – знак для веществ и минералов.

Интересно, что имелись специальные детерминативы, указывающие на отношение иероглифа к абстрактным понятиям или к метафорическим выражениям. Аналогично абстрактное понятие «возраст» символизировалось изображением мужчины с опущенной головой, процесс поиска – фигуркой ибиса. Во всех этих случаях речь идет о своего рода метафорической стилизации, в основу которой положено новое использование древних пиктографических элементов иероглифической письменности...

Корни шумерских слов были однослоговыми. В результате знаки, обозначавшие различные слова, стали также обозначать отдельные слоги. Что касается выразительных возможностей шрифта, то это имело как отрицательные, так и положительные следствия. Главный недостаток состоял в том, что один и тот же слог мог иметь множество различных значений. Эта многозначность редуцировалась, как и в древнеегипетской письменности, с помощью использования детерминативов. Так, все слова, которые обозначали что-либо деревянное, сопровождалось знаком «дерево»...

Относительным преимуществом однослоговых корней была возможность применения агглютинации – способа образования производных слов и грамматических форм путем фонетического «склеивания» исходных слов. Отдельные слоги начинали при этом выполнять функцию аффиксов, видоизменяющих значение корня. Особенно сильное влияние на значение производных слов оказывали приставки, что наблюдается до сих пор в таких современных языках, как немецкий и русский...

Слоговая основа шумерского языка и обусловленный ею агглютинационный способ образования новых слов и графических знаков привел к исключительно важному для развития письменности следствию. За 2500 лет до н.э. древнешумерское письмо состояло примерно из 2000 пиктографических знаков. В течение следующих 500 лет в результате введения звуковой символизации и превращения идеографических элементов в (преимущественно) детерминативы объем необходимого для коммуникации запаса знаков снизился до 800. И это произошло в то время, когда значительно усложнились торговля и отношения собственности, право и государственное устройство, получили развитие наука и культура. Значит, несмотря на уменьшение числа знаков, выразительные возможности письменности повысились. А может быть, это произошло как раз благодаря сокращению числа знаков? Вне всяких сомнений, дело обстояло именно так! В процессе более интенсивного использования аффиксов для изменения значения, переструктурирования и новообразования слов из сходных слоговых компонентов были открыты

комбинаторные способы систематического расширения лексикона без увеличения числа базовых графических знаков. Тем самым была почти решена проблема создания удобного инструментария графического выражения и фиксации потенциально бесконечного многообразия мыслей и образов...

Окончательное решение этой проблемы шумерами найдено не было. Возможно, слоговая природа языка препятствовала осуществлению последнего шага по расщеплению слов на фонемы, может стать также, что вследствие неоднократных завоеваний чужеземцами, привнесений и заимствований чуждых звуковых и семантических элементов перестройка шрифта по законам оптимальной организации когнитивных процессов стала просто невозможной. Во всяком случае, можно констатировать, что последующий шаг в этом историческом процессе был совершен в других регионах древнего мира...

Решающий шаг в этом процессе состоял в **алфавитизации шрифта**. Финикийский алфавит включал 22 буквы, обозначавших согласные звуки... Есть некоторые предположения о пиктографическом прошлом этих знаков, но они не получили сколь-нибудь надежного обоснования. Известны лишь более древний, состоявший из 80 знаков алфавит, который был найден в Библие (1300-1000 лет до н.э.), и аналогичный алфавит, сохранившийся после разрушения Угарита (1400 лет до н.э.). Описанный «стандартный» финикийский алфавит был обнаружен при раскопках в Библие и датируется началом I тысячелетия до н.э.

...исходной и основной формой человеческого языка является устная речь. С ее помощью можно выразить любые мыслимые содержания. Это обусловлено сегментацией и комбинируемостью звуковых единиц, которые возникли в результате разрушения генетически фиксированных программ порождения звуков многие сотни тысяч лет назад.

Открытие возможности аналогичного решения проблемы письма, то есть возможности перехода к графической символизации единиц звукового рисунка речи, безусловно, не было результатом размышлений какого-либо гения. Но после того как однажды знак был поставлен вместо звука, этот принцип должен был стихийно проложить себе дорогу...

Установление однозначного соответствия графических конфигураций и всех существующих в языке структур повышает выразительность письма до уровня выразительных возможностей устной речи. Все, что может быть выражено в слове, может быть также фиксировано в письменной форме. Кроме того, письменная речь стала гибким инструментом выражения и передачи всех новообразований мыслительной деятельности. Эти замечательные свойства обусловлены комбинаторным принципом использования алфавитных систем письменности, так как комбинирование знаков делает систему конструктивной: можно образовать бесконечное число комбинаций, объединив их в более или менее длинные цепочки слов. Трудности обучения письменности при этом сколь-нибудь заметно не возрастают. То, что техническим условием письма и чтения является заучивание всего лишь двух или трех десятков простых символов, представляется, учитывая гигантский выразительный потенциал письменности, настоящим чудом».

Уф-ф-ф!.. Пока закончили с цитированием...

\* \* \*

Не знаю, как Вас, уважаемый читатель, но меня с некоторого времени начали настораживать слова типа «очевидно», «только», «единственный вариант» и т.д. и т.п. Реальная жизнь в ее многообразии весьма ощутимо отличается от «единственно возможной столбовой дороги» и довольно часто демонстрирует нам, что «очевидные выводы» на деле могут оказаться банальными заблуждениями...

Действительно ли столь «несовершенна» пиктографическая и иероглифическая письменность?.. Столь ли неоспоримы «преимущества» и «достоинства» алфавитного письма?.. Настолько ли «неизбежна» была та эволюция письменности, которая имела место быть?..

Попробуем в этом усомниться и посмотрим на разные виды письменности с несколько иных позиций...

Одна из основных функций письменности – **передача информации**. И именно на этой функции акцентирует внимание Ф.Кликс. Однако и у письменности, и у разговорного языка есть также и другие задачи!

«Обычно говорят, что язык есть «средство человеческого общения», не задумываясь о пустоте такой формулировки. А зачем же все-таки общаться? Более детально общение может быть раскрыто как **организация социального взаимодействия, координация деятельности**. В этом заключается коммуникативная функция языка...» (В.Курдюмов, «О сущности и норме языка»).

Заметим, что для решения какой-либо практической задачи, например – строительство башни, обеспечение координации совместной деятельности приобретает основное значение...

И вот тут-то все становится не столь уж «однозначным» и «очевидным».

«...само явление многообразия языков (термин заимствован у Вильгельма Гумбольдта) выглядит весьма загадочно. В самом деле, почему в мире так много языков? Их 5-6 тысяч, согласно подсчетам этнологов. Теория эволюции Дарвина, с ее механизмом приспособляемости к окружающей среде в ходе естественного отбора, в данном случае ничего не объясняет, так как обладание чрезмерным количеством языков не только не приносит пользы человечеству, но, наоборот, ему вредит. Так, если, например, рассмотреть ситуацию в рамках только одной лингвистической группы, то легко заметить, что качество языкового обмена в ее пределах зависит от степени развития лишь своего, «родного», языка. Что же касается выхода на уровень международных контактов, то и здесь всякое «языковое расточительство» (по выражению Стейнера) становится ненужным и лишь мешает взаимопониманию» (П.Рикер, «Парадигма перевода»).

Если лингвистическая группа мала (например, в небольшой стране), то серьезных проблем не возникает. А если страна большая, и в разных ее регионах жители разговаривают на разных диалектах?.. Тогда качество языкового обмена, очевидно, будет тем хуже, чем сильнее диалектное разнообразие. И здесь задача координации деятельности ложится в первую очередь уже на письменность, которая в некоторой степени нивелирует диалектные различия. Осуществляется же это за счет введения определенных дополнительных правил письма, в котором в итоге складывается два противоречивых принципа. В соответствии с одним из принципов алфавитного письма слова должны писаться так, как они произносятся; в соответствии с другим – слова должны писаться по некоей «традиции», закрепляемой в правилах орфографии.

Но при общении между разными народами не спасает и это – слишком велико различие языков...

В целом: в вопросе решения задачи коммуникации современная алфавитная система письменности вынуждена идти на всевозможные «ухищрения» от специально разрабатываемых правил орфографии до целой индустрии перевода.

Однако с этой же задачей гораздо эффективней в ряде случаев способны справляться другие формы письменности, построенные на кардинально иных принципах. Речь идет в первую очередь об идеографии, одной из разновидностей которой является иероглифика.

Термин «идеография» соответствует такому письму, знаки которого (идеограммы или логограммы) отображают не звучание, а **значение слова**. Эта привязка не к звуку (фонетике), а к значению (смыслу) слов дает идеографии целый ряд преимуществ.

«Прежде всего, идеографическое письмо передает достаточно полно и точно содержание любого словесного сообщения независимо от степени его конкретности или отвлеченности. Кроме этого, передаются (хотя и неполно) элементы структуры высказывания (словопорядок, словесный состав, некоторые грамматические формы и т.д.)» (О.Завьялова, «Лабиринты иероглифа. От древних гадательных костей до современного киберпространства»).

Идеографическое письмо пользуется строго фиксированными, устойчивыми по начертанию наборами знаков, в начертании которых может сохраняться некоторое, хотя бы символическое сходство с изображаемым предметом.

Кроме того, отсутствие привязки идеограмм к звуку позволяет сохранять неизменными знаки письменности даже при значительных изменениях разговорного языка весьма длительное время. Так, как это имеет место, например, в уже упомянутом ранее Китае (некоторые ученые считают, что китайские иероглифы существуют уже около 6000 лет).

«Логично, что для передачи, предположим, понятия «птица», человек ее просто нарисует. То есть на скале (папирусе, пергаменте, глине) он фиксирует понятие, а не звуки, которыми это понятие передается. Это принцип иероглифического письма, принятого в Древнем Египте и до сегодняшнего дня используемого в китайском языке. Его очевидное достоинство – независимость от произношения. Современный (грамотный) китаец с легкостью понимает тексты, написанные пару тысяч лет назад. Иероглифическая письменность объединяет Китай: различие северных и южных диалектов очень существенно. В свое время вождю и учителю китайского пролетариата Мао Цзэду, который был родом с Юга, требовался переводчик (!) для агитации в Харбине и северных провинциях» (там же).

«Существует большое количество диалектов китайского языка. О точном их числе спорят специалисты. Всего лингвисты насчитали семь диалектных групп, каждая из которых делится на несколько подгрупп. (Насчитывается до 730 диалектов). Диалекты юга и севера отличаются так сильно, что жители Шанхая и Пекина не поймут друг друга: иероглифы понимают одинаково, но произносят по-разному. В одном лишь Пекине насчитывается три диалекта – Западного города, Восточного города и районов к югу от проспекта Чанъань дацзе! Иероглифы же, связанные лишь со значением слов, позволяют пекинцу объясниться не только с гуанчжоусцем, но даже с корейцем или японцем, языки которых имеют совсем не китайскую грамматику» (там же).

«...иероглифы в Китае – это не только символ древней культуры. Испокон веков они обеспечивали единство нации во времени и пространстве. Даже в начале XX столетия иероглифическая письменность позволяла всем

образованным людям читать древние изречения Конфуция и сочинять стихи по средневековым образцам. Она же всегда связывала воедино множество китайских диалектов-языков. Их несхожесть настолько велика, что жители разных областей Среднего государства либо устно объяснялись друг с другом через «переводчиков», либо «писали» на ладони иероглифы, читая их со своим диалектным произношением» (там же).

Природа столь высокой эффективности китайской письменности в решении задачи коммуникации по сравнению с письменностью алфавитной кроется в принципиальном отличии базовых принципов в основе двух вариантов передачи информации – смысловом и фонетическом (отображение звука, а не смысла). Представляется достаточно тривиальным вывод, что при использовании смыслового принципа проблем между языками нет, а при использовании фонетического принципа неизбежно возникает прямая зависимость от сходства разговорных языков. И Китай подтверждает этот вывод...

Мы же настолько привыкли к использованию фонетического принципа, что считаем его совершенно «естественным» и «неизбежным», иногда даже приписывая им «неразрывное единство». В одной из книг мне попалось даже такое определение: «Письмом называют систему начертательных знаков, используемых для фиксации звуковой речи»... Уже в самом определении по умолчанию закладывается связь с фонетикой!.. Ясно, что и переход письменности к фонетической основе в этих условиях может показаться (вслед за Ф.Кликсом) вполне «естественным» и «неизбежным», а Китай – лишь «отставшей в развитии» страной...

Однако более внимательный взгляд на некую «естественность» фонетизации (то есть перехода к опоре на звук, а не на смысл) письменности способен обнаружить целый ряд «шероховатостей», «нестыковок» и «странностей».

Если столь тесна и естественна связь письменности со звуками устной речи, то зачем и почему длительное время сохраняется различие между буквами алфавита и звуками, которые эти буквы отображают? Еще всего сто лет назад алфавит в русском языке читался как «аз, буки, веди, глагол, добро, есть...» и так далее. На протяжении многих столетий буква (то есть знак письменности), которая (по теории) должна была нести звучание, отображала на самом деле некоторое понятие!.. Причем отголоски данного факта прослеживаются во многих языках до сих пор. Например, в английском языке буква «R» сама по себе читается как удлиненное русское «а», но в слове имеет совершенно иное звучание: после согласных произносится как «р», а после гласных – вообще «исчезает», лишь изменяя звучание предыдущей гласной буквы. Где же здесь фонетическая привязка?..

А с упомянутым «исчезновением» букв вообще загадочная картина. В том же английском языке в слове «night» (и массе других подобных слов) при прочтении пропадают целых две буквы «g» и «h»!.. Французы же достаточно часто «глотают» гораздо больше букв – иногда слово в 6-8 букв произносится всего парой (!) звуков.

Обычно эти «странности» объясняют либо некоей «традицией», либо требованиями орфографии (что тоже по сути – своеобразная «традиция»).

Вполне, впрочем, понятно, «откуда здесь ноги растут». Если в условиях высокой изменчивости устного разговорного языка строго придерживаться фонетического базового принципа, то есть следовать девизу «как слышица, так и пишица», то очень быстро представители разных регионов (говорящие на схожих, но все-таки разных диалектах) просто перестанут понимать друг друга. А решая задачу коммуникации (то есть ухода от непонимания друг друга) путем соблюдения некоей «традиции» или правил орфографии, мы на самом деле идем на прямое нарушение принципа фонетического построения письма!..



Другой немаловажный момент. Обычно в качестве «доказательства несовершенства» другого подхода к построению письменности приводится большое количество знаков пиктографии и иероглифической письменности.

«В основе китайской письменности лежат особые знаки – иероглифы, отдельно или вместе с другими выражающие смысл и очень часто (но не всегда!) представляющие отдельное слово. Большинство иероглифов остаются неизменными уже более 2000 лет. Некоторые возникли из рисунков, например иероглифы «солнце», «человек», «дерево». Другие представляют собой сочетание нескольких знаков, например два «дерева» означают «лес». Однако большинство знаков – это абстрактные композиции.

Общее число иероглифов точно не известно. Для чтения газет достаточно знать 3000 знаков. В среднем словаре насчитывается 8000, а большой словарь XVII в. включает в себя 47000 иероглифов.

При произношении их помогает лишь прилежное заучивание, так как никакой связи между знаком и его звучанием нет. Каждому знаку соответствует отдельный слог. Однако число слогов невелико, их всего 420. Поэтому разные иероглифы могут звучать совершенно одинаково. Чтобы различать их, существуют тона разной высоты. В литературном китайском языке различают 4 тона, а в региональных диалектах и говорах их число значительно больше. Так, в кантонском диалекте – 8 тонов» (там же).

Казалось бы, действительно: попробуй-ка выучи все это!..

Однако есть здесь все-таки определенное «лукавство»...

Сколько времени мы учим алфавит?.. Ну, пару-тройку месяцев. Несомненно, это – гораздо быстрее, чем выучивание тысяч знаков иероглифики. Но чем мы занимаемся потом еще целый десяток лет?.. Учим грамматику, орфографию, синтаксис... Массу правил с кучей исключений... При этом очень часто эти «правила» и «исключения» не поддаются никакой разумной логике, и их приходится «тупо зазубривать»... Так чем это «легче» выучивания нескольких тысяч иероглифов со значительно более упрощенной грамматикой?.. И что мы выигрываем при явных потерях в решении задач коммуникации?!

В качестве еще одного аргумента «прогрессивности» именно алфавитной письменности (построенной на фонетическом принципе) часто приводят некие «затруднения» пиктографии и иероглифической письменности, когда необходимо отобразить новое или абстрактное понятие. Но, во-первых, еще в Древнем Египте вполне справлялись с задачей отображения абстрактных понятий (которые даже выделяли в отдельную категорию). А во-вторых, ну и что с того, что я смогу по звучанию написать, например, слово «дескриптор»?!. Без помощи толкового словаря или иного «первоисточника», без уточнения смысла данного термина через другие более «простые» и известные слова я не смогу решить элементарную задачу коммуникации – донести содержание своей идеи даже до человека, говорящего на том же языке (за исключением лишь тех, кому смысловое наполнение данного термина уже известно).

(В данном случае из энциклопедического словаря можно узнать, что дескриптор – лексическая единица (слово, словосочетание) информационного-поискового языка, служащая для выражения основного смыслового содержания документов. Вот ирония судьбы – сначала хотел привести в пример другое слово, но открыл словарь для уточнения формулировки его содержания и на глаза попался именно «дескриптор».)

Весьма показательна в этом отношении многочисленная так называемая «специальная» литература, содержимое которой «неспециалист» зачастую вынужден в

буквальном смысле слова переводить на более привычный язык – выполнять работу, которая требует порой отнюдь не меньше усилий, чем перевод с иностранного языка.

И наоборот, в пиктографической и иероглифической письменности введение в обиход нового символа уже вполне может сопровождаться пояснением смысла его содержания за счет использования каких-то уже более известных символов в качестве составных частей нового символа.

Так у какой системы письменности здесь реальное преимущество?..

Иногда в качестве «недостатков» иероглифического письма (например, китайской письменности) указывается наличие нескольких значений у одного и того же символа, что затрудняет чтение, поскольку нужно выбрать какой-то один из нескольких возможных смыслов знака. Дескать, алфавитная система письменности позволяет устранить этот «недостаток». Но так ли уж позволяет?..

Нужно ли пояснять и иллюстрировать тот момент, что «поле» в сельском хозяйстве вовсе не одно и то же, что «поле» в физике, где даже понятие «поле сил» отличается по смысловому содержанию от понятия «силовое поле». Если же учесть другие смысловые значения термина (точнее: буквосочетания) «поле», то их можно сосчитать с десяток!.. И в поисках аналогичных примеров вовсе не надо далеко ходить...

Кто-то может возразить: дескать, мы же легко ориентируемся в выборе конкретного смыслового значения слова по самому тексту. Но что это значит?.. Это значит, что для определения смысла «многозначных» слов мы используем какие-то соседние слова. Тогда чем это отличается, скажем, от использования в иероглифической письменности в аналогичных целях специальных знаков – детерминативов в Древнем Египте или фонетических ключей, определяющих тональность чтения и конкретное смысловое содержание китайских иероглифов?..

Итак, **алфавитная система письменности оказывается вовсе не лишенной тех якобы «недостатков», которыми обладает пиктографическая и иероглифическая письменности.** А есть ли у алфавитной системы какие-то особые «преимущества»?..

Возьмем цитату, которая преобразаясь и модифицируясь, курсирует из источника в источник в качестве одного из основных «иллюстрирующих примеров преимущества» алфавитной системы.

«Знатный финикийский купец оставался дома, а все торговые дела вел хозяин судна. Возвращаясь домой, он должен был отчитаться перед купцом о проданных и купленных товарах, о всех расходах и приходах, о прибылях. Запомнить все невозможно, нужно тут же на месте записать все сделанное. Поэтому хозяин судна должен уметь писать. Также необходимо и купцу быть грамотным, ведь он проверяет все записи и отчеты, а иногда и сам едет на корабле со своими товарами, сам ведет счета.

Именно поэтому в финикийских городах начали создавать такую систему письма, которую можно легко выучить. Ни египетская, ни ассиро-вавилонская письменность не подходила для этого. Писцы Египта, Вавилона и Ассирии много лет обучались в школах. Для этого у финикийцев не было времени. Да и слишком большое количество писцов потребовалось бы для массы торговых судов» (Р.Рубинштейн).

Непонятно, почему для этих целей нельзя было использовать иероглифы или пиктограммы?.. Тем более, что сама суть торговых операций не требует большого количества терминов. Для быстроты же записи удобнее использовать не буквенные слова, а символическое обозначение – недаром стенографисты уходят от «чисто» буквенной записи в сторону использования определенной системы специальных символов, фактически возвращаясь к своеобразной «иероглифике».

Более того, общение финикийцев с разными народами требовало именно универсализации знаков (то, что имеет место в иероглифической и пиктографической, а вовсе не алфавитной письменности), дабы нивелировать различие между языками!..

А ведь нужно еще учесть, что поселения самих финикийцев были разбросаны по всему побережью Средиземного моря. Это неизбежно приводило к тому, что на язык какого-то города-порта оказывал влияние язык аборигенов. Следовательно, сам финикийский язык должен был иметь множество местных наречий, что только затрудняло бы взаимопонимание даже в рамках единого финикийского языка при алфавитном подходе в письменности...

С учетом всех этих соображений, потребности финикийцев должны были привести к прямо противоположному результату – возврату к пиктографо-иероглифическому письму.

Между прочим, китайцы были не менее искусными мореходами (чему есть масса свидетельств) и также очень много торговали. Но ведь они так и не пошли по пути перехода к фонетической структуре письменности!..

В целом: традиционное объяснение появления алфавита никуда не годится, и нужно искать какой-то вообще иной источник алфавитного письма и причины его возникновения.

И наконец, есть еще один косвенный «аргумент в пользу» общепринятой точки зрения. Дескать, сложность иероглифической письменности привела к тому, что она оставалась достоянием лишь немногих «избранных»; и только переход к алфавиту смог сделать письменность общедоступной.

Но так ли уж однозначно связаны между собой форма письменности и количество грамотных?..

Скажем, Китай, не меняя в целом своей письменности, демонстрирует нам в своей истории как периоды «ограниченной доступности» письменности, так и периоды «массовой грамотности населения». В России же всего менее ста лет назад пришлось проводить кампанию по ликвидации неграмотности, хотя уже тысячу лет в ней имелись алфавитные формы письменности...

Но и в древности есть примеры, заставляющие усомниться в утвердившейся официальной точке зрения.

«Среди рунических знаков, которыми сделаны приблизительно четыре тысячи ныне известных надписей, немало букв, похожих на латинские, на греческие и этрусские. Германцы, которые после вторжения римлян не раз видели написанные латиницей документы, со временем, вероятно, переделали древние руны, приблизив их к четкой и стройной форме латинского письма. Рунами пользовались до тех пор, пока принятие христианства не узаконило латинскую азбуку как официальное письмо для церковной литературы... Пунктированными рунами пользовались по всей Скандинавии – даже для частных записей. Хотя руны так и не стали знаками всенародной письменности» (Р.Рубинштейн)

А ведь руны имеют фонетическую основу!..

С другой стороны для иероглифической письменности есть прямо противоположные примеры:

«По мнению доктора Н.Грубе, большинство народа майя хотя бы частично владела грамотой. Иероглифы, обозначающие монарха, богов и цифры, могли понимать даже крестьяне» («Письменность майя»).

«Астеки, имея тяжелый опыт полудиких, унижаемых всеми маргиналов, придавали большое значение уровню образования всех членов общества. Существовала целая система «искусства воспитания и обучения людей», называвшаяся тлакаупауалицли. О реализации программы обучения

заботились общеобразовательные школы, называвшиеся тельпочкалли. Все юноши по достижении 15 лет и независимо от социального положения должны были пройти курс обучения. В элитарные школы – кальмекак – поступали отпрыски знатных семей и особо талантливые дети, успевшие проявить себя в тельпочкалли. Для них это был шанс повысить свой социальный статус. В этих «высших» школах готовились не только жрецы, но и математики, астрономы, писцы и толкователи текстов, учителя и судьи. В учебные планы входили такие предметы как религия, философия, культура речи, ораторское искусство, математика, астрономия и астрология, история, основы морали и права, распорядок личного и общественного поведения» (Г.Ершова, «Древняя Америка: полет во времени и пространстве»).

И чем, собственно, это отличается от ситуации в современном обществе?.. Читать умеют почти все, а грамотно писать – гораздо меньше...

Значит, причины доступности знания письменности и ее распространенности лежат вовсе не в ее форме, и их надо искать совсем в другой области...

Итак, из всего вышесказанного следует, что **не было практически никаких объективных предпосылок перехода от письменности на основе смыслового наполнения символов к фонетическому принципу ее построения**, однако такой переход все-таки произошел. А раз так, то какие-то причины все-таки были.

Что же произошло?..

\* \* \*

### Всемирный Период Хаоса и Война Богов

Ранее уже упоминалось, что к концу IV тысячелетия до нашей эры и шумерское, и протоэламское пиктографическое письмо уже находилось в стадии распада, за которым и совершился переход к фонетическому принципу письма. Аналогично и в Древнем Египте приблизительно в то же самое время происходит «звуковое наполнение» письменных знаков...

К этому же и чуть более раннему периоду относятся весьма значимые события, которые произошли в Европе. По сути, речь идет о том, что в какой-то момент времени в диапазоне с середины V до рубежа IV-III тысячелетия до нашей эры развитая сельскохозяйственная «общеевропейская культура» (связанная в том числе и с ранее упоминавшейся трипольской культурой, обладавшей письменностью) фактически прекращает свое существование. Археологические свидетельства указывают на то, что общество в это время меняется не только по своему укладу, но и по доминирующей идеологии. Хотя М.Гимбутас, «по традиции», пытается объяснить произошедшие перемены массовыми миграциями каких-то «пришельцев с востока», реальные причины столь кардинальных перемен так и остаются для историков неясными. Между тем народы Европы оказываются явно отброшенными назад в своем развитии.

Заметим попутно, что так поражающая археологов и историков высочайшим для своего времени уровнем развития крито-минойская цивилизация – с ее многоэтажным строительством, канализацией и даже централизованной подачей в дома горячей воды – судя по всему, вполне могла быть чудом сохранившимся «осколком» этой «общеевропейской культуры», канувшей в лету...

Гораздо восточнее практически в тот же период V-III тысячелетия до нашей эры (данные исследователей сильно разнятся в определении точного времени событий) «совершенно непостижимым образом» и без видимых причин гибнет древняя индийская культура Хараппы и Мохенджо-Даро. Гибнет без остатка...

Заметим, что первоначальная версия гибели хараппской цивилизации в результате нашествия так называемых «ариев» в последнее время всерьез уже и не рассматривается, так как обнаруживает массу противоречий и с археологическими данными, и с предполагаемой датировкой такого «нашествия»...

И именно на рубеже IV-III тысячелетий до нашей эры буквально «из ничего» вдруг «возникают» мощнейшие цивилизации Древнего Египта и Междуречья; причем обе – сразу с полностью сформированной развитой структурой экономики и общественного устройства.

Не слишком ли странная череда «совпадений»?...

Любопытно, что по сведениям того же Манефона непосредственно перед династическим правлением – возникшим как раз все на том же на рубеже IV-III тысячелетий до нашей эры – Древний Египет пережил 350-летний «Период Хаоса».

Если это так, то вполне возможно, что «чудодейственное возникновение» величественного династического Древнего Египта «из ничего» является просто иллюзией – следствием этого самого «Периода Хаоса», за названием которого скрываются некие драматические события в истории египетской цивилизации, закрывшие от наших глаз непроницаемым покрывалом более ранний период этого региона.

Но что это за события?.. И только ли Египта они коснулись?..

\* \* \*

В 1922 году индийский археолог Р. Банарджи обнаружил на одном из островов реки Инд древние руины. Их назвали Мохенджо-Даро, что в переводе означает «Холм мертвых». Руины оказались остатками древнего города, который поражал степенью своей организации. Главные улицы были десятиметровой ширины, сеть проездов подчинялась единому правилу: одни шли строго с севера на юг, а другие – с запада на восток. По всем улицам протянулись арыки, вода из которых подавалась в дома, выстроенные из обожженного кирпича. Но что еще важнее – каждый дом был связан с системой канализации, проложенной под землей в трубах из обожженного кирпича и выводящей все нечистоты за городскую черту.

Были обнаружены и другие аналогичные поселения в этом регионе, которые историки в итоге объединили позднее в единую «хараппскую цивилизацию». И хотя центр этой цивилизации соотнесли с более крупным городом Хараппой (количество его жителей, по некоторым оценкам, доходило до 80 тысяч человек), Мохенджо-Даро так и продолжал оставаться одним из основных объектов исследований...

До сих пор никто не знает, что стало причиной гибели хараппской цивилизации. Объясняли это по-разному: сильное наводнение, резкое ухудшение климата, масштабная эпидемия, нашествие врагов. Однако версию с наводнением вскоре исключили, поскольку ни в руинах городов, ни в слоях почвы не было обнаружено никаких следов водного катаклизма. Не подтвердились версии и об эпидемиях. Исключалось и завоевание, так как на скелетах жителей Хараппы отсутствовали следы применения холодного оружия. Очевидно было только одно – внезапность бедствия, в результате которого перестала существовать целая культура...

И тут именно Мохенджо-Даро преподнес основной сюрприз.

В 1979 году англичанин Дэвид Девенпорт (исследователь культуры и языков Древней Индии) и итальянец Этторе Винченти обнародовали версию о том, что Мохенджо-Даро погиб **в результате мощного взрыва**, напоминающего ядерный!..

В качестве одного из вещественных доказательств исследователи приводили «черные камни», которыми были усеяны улицы города. В Римском университете и в лаборатории Национального совета исследований (Италия) были проведены анализы



этих образцов, которые показали, что «черные камни» – это осколки глиняной посуды, спекшиеся при температуре порядка 1400-1600 градусов по Цельсию, а потом затвердевшие. Такая температура не могла возникнуть во время обычного пожара. Тем более на открытом пространстве улиц, где были подобраны исследованные образцы...

В ходе осмотра руин города авторы столь непривычной для историков версии, пришли к заключению, что тут имеется четко очерченная область – эпицентр, в котором все строения как будто сметены каким-то шквалом. При этом разрушения от центра к периферии постепенно уменьшаются, и максимально сохранились строения на окраине. Словом, картина напоминает последствия атомных взрывов в Хиросиме и Нагасаки.

Развивая свою версию, Девенпорт и Винченти высказали предположение, что те жители, которые оказались в эпицентре, мгновенно испарились. И это – причина того, почему археологи не находили там скелетов.

А в некоторых источниках, упоминающих про версию Девенпорта и Винченти, утверждается, что у обнаруженных (где-то вне эпицентра) останков людей радиоактивность превышала норму более чем в 50 раз...

Мне, к сожалению, не удалось найти ни подтверждения этих заявлений, ни какой-либо (пусть хотя бы и сомнительной) информации о том, кто именно и когда проводил исследования останков на радиоактивность.

К несчастью, сейчас представляется практически невозможной и проверка заключений Девенпорта и Винченти о взрывном характере разрушений в Мохенджо-Даро, поскольку в результате тщательной «реставрации», проведенной в последние десятилетия, внешний вид города значительно изменился – кирпичные развалы разобрали, стены отстроили. Так что теперь тут можно увидеть лишь очередной «диснейлэнд для туристов»...



*Рис. 199. Современный вид Мохенджо-Даро*

Девенпорт считает, что выдвинутая версия подтверждается и древним индийским эпосом «Махабхарата», где можно найти описание сражения, в ходе которого был произведен некий «взрыв», вызвавший «слепящий свет, огонь без дыма», при этом «вода начала кипеть, а рыбы обуглились».

Могло ли быть атомное оружие у хараппской цивилизации?.. Конечно, нет. Ведь между простыми арыками с городской канализацией и ядерными технологиями – целая пропасть. Зато инопланетная цивилизация, освоившая межзвездные перелеты, ядерное оружие вполне могла иметь. И не только ядерное.

Комментируя текст «Махабхараты», Девенпорт говорил следующее:

«В основе этого описания разрушительного сражения, вероятно, кроется какая-то тайна. Еще большее удивление вызывают те места, где говорится о странном оружии не общими словами, а конкретными терминами».

Дело в том, что в «Махабхарате» упоминаются такие слова как «моха» – оружие, приводящее к потере сознания; «шатании» – оружие, убивающее одновременно сотни людей; «твашар» – средство, рождающее хаос в рядах противника; «варша-на» – средство, вызывающее проливные дожди.

В «Маусола Парва» (одна из частей «Махабхараты») есть еще более странное описание:

«Это неизвестное оружие, железная молния, гигантский посланец смерти, превратило в пепел все племя Вришнис и Андхакас. Обугленные трупы даже невозможно было опознать. Волосы и ногти выпадали, горшки разбивались без видимой причины, птицы становились белыми. Через несколько часов вся пища становилась ядовитой. Молния превращалась в тонкий порошок».

А далее – чуть более знакомая картина атомного взрыва:

«Пукара, летая на борту виманы высокой мощности, бросил на тройной город только один снаряд, заряженный силой Вселенной. Раскаленный добела храм, похожий на десять тысяч солнц, поднялся в его сиянии...»

Между прочим, индийские тексты, упоминая об оружии большой разрушительной мощности, прямо указывают на то, что оно принадлежало богам, свободно летающим на своих «виманах» как по небу, так и между звезд, – то есть представителям инопланетной цивилизации. И хотя это оружие применялось порой для уничтожения земных городов, основной целью были все-таки не люди, а те же самые боги. **Боги воевали друг с другом!..**

\* \* \*

Упоминания о применении столь же разрушительного оружия можно встретить в текстах и другого региона – в Междуречье. Эти тексты принято называть «плачами». Правда, описания в них гораздо менее информативны и существенно более размыты, нежели в «Махабхарате», хотя и тут можно найти сходство со взрывами атомных бомб.

«Два «воинственных сына» – Нинурта и Нергал – выпустили на волю «порожденным единым» семь видов страшного оружия, созданных Ану, и на месте взрыва все было «вырвано с корнем, сметено с лица земли». Древние описания красочностью и точностью не уступают рассказам современного очевидца ядерного взрыва. Когда с небес были сброшены «страшные орудия», тотчас последовала ослепительная вспышка: «они на все четыре стороны земли разлили яркие лучи, сжигая все, как пламенем», говорится в одном из текстов. В «плаче» по Ниппуру рассказывается об «урагане, вспышкой молнии рожденном». Потом в небе вырос ядерный гриб – «туча густая, что окутала мраком все небо» – и «поднялся ветра

порыв... буря, яростно рвущая небо». Затем ветры... начали сносить облако к Месопотамии: «тьму несет из города в город, тучи густые несет, что окутали мраком все небо» (З.Ситчин, «Войны богов и людей»).

В других плачах нет упоминаний непосредственно ядерного взрыва, но есть описание его вторичных последствий в виде радиоактивного облака, осадки из которого поражали людей лучевой болезнью.

«Люди умирали не от руки врага, их подстерегала невидимая смерть, «что по улицам бродит, по дорогам скитается; станет с кем рядом – и не видно ее; в дом войдет, и никто не узнает». Никто не мог защититься от этого «зла, что на землю набросилось, привидение будто... Через самые стены высокие, через самые толстые стены сочится оно, как вода; никакая дверь его не удержит, и запор не остановит его; через дверь, как змея, вползает оно, сквозь щели, как ветер, внутрь залетает». Кто прятался за дверьми, умирал в доме; кто спасался на крыше, умирал на крыше; кто бежал по улице, падал замертво на землю: «Мокроты и кашель грудь ослабляли, рот наполнялся слюною и пеной... сонливость и немота напали на них, странное оцепененье... страшные мученья, головная боль... дух тело покидал». Люди умирали мучительной смертью: «Люди, напуганные, едва могли дышать; Злобный Ветер зажал их в тиски, дня одного еще он им не даст... Рты увлажнились кровью, головы кровью сочатся... От Злобного Ветра бледнеет лицо». Невидимую смерть принесло облако, появившееся в небе Шумера и «покрывшее землю плащом, как покрывало, окутало все». Коричневато-го цвета облако при свете дня «солнце на горизонте тьмой заслонило». А ночью оно светилось по краям («смертоносным сияньем опоясанное, заплонило всю землю широкоую») и закрывало луну: «луна на восходе исчезла». Смертоносное облако двигалось с запада на восток – «окутанное ужасом, сеявшее страх» – и было принесено в Шумер воющим ветром, «великим ветром, который проносится в вышине, злобным ветром, разоряющим землю» (там же)

«Когда были найдены первые таблички с текстом «плачей», ученые считали, что разрушен был лишь один Ур... Но затем, по мере того как количество найденных текстов увеличивалось, стало ясно, что Ур не только не был единственным уничтоженным городом, но и не находился в центре катастрофы. Обнаружились схожие поэмы, оплакивающие участь Ниппура, Урука, Эриду, а в некоторых текстах даже приводились списки пострадавших городов: они цепочкой протянулись по югу Месопотамии с юго-запада на северо-восток. Совершенно очевидно, что города погибли внезапно, а не один за другим, как было бы в случае вторжения чужеземной армии» (там же).

«Весь юг Месопотамии опустел, почва и вода были отравлены Злым Ветром: «На берегах рек Тигра и Евфрата лишь чахлые растения росли; в болотах поднимались вяло камыши, гнилые на корню... В садах и городах все умерло, ничто не прорастает... Никто не засеивает пашни и зерна не бросает в землю, и на полях не слышно песен». Пострадали и дикие – «в степи зверей почти не видно, все живые твари извелись» – и домашние животные: «по загонам гуляет ветер... не слышно звуков маслобойки... стада не дают масла и сыра... Нинурта лишил Шумер молока... Ураган пронесся, смел все с лица земли; он проревел, как вихрь бурный, над землей, и никому спасенья нет... Все опустели города, пустые стоят дома; никто по улицам не ходит, никто не бродит по дорогам». Разорение Шумера было полным» (там же).

Итак, Древний Шумер пережил свой «период хаоса». И так же, как и в случае с Египтом, вполне возможно, что именно этот «период хаоса» создает у нас иллюзию появления высоко развитой шумерской цивилизации «мгновенно и вдруг из ничего» на рубеже IV-III тысячелетий до нашей эры...

Как и «Махабхарата», шумерские предания указывают на то, что за всем этим стояли боги, воевавшие между собой. Более поздний ассирийский текст «Миф об Эрре», найденный в библиотеке Ашурбанипала в Ниневии, указывает и конкретную причину конфликта – борьбу за верховную власть среди богов, а также называет имена соперников.

«...на Совете Богов Нергал заявил, что для низложения Мардука следует применить силу. Древние тексты свидетельствуют, что споры были жаркими и продолжались «весь день и всю ночь без перерыва». Особенно ожесточенным было столкновение между Нергалом и Энки, в котором Энки выступил на стороне своего первенца. Зачем Эрра упорствует, спрашивал он, когда Мардук вновь возвысился и люди второй раз поддержали его. В конечном итоге Энки вышел из себя и приказал Нергалу удалиться.

Взбешенный Нергал вернулся в свои земли. Поразмыслив, он решил применить «грозное оружие»: «Сокрушу я страну, обращу в руины, города разрушу, превращу в пустыню, горы унесу, уничтожу их живность, моря всколыхну, истреблю их богатства... ниспровергну людей, испарю их души, никого не оставлю, даже на семья!» Из текста, известного под каталожным номером СТ–ХVI44/46, мы узнаем, что Гибил... предупредил Мардука о коварных планах Нергала. Ночью, когда великие боги отправились отдохнуть, Гибил передал Мардуку слова Нергала о том, что тот собирается применить семь видов мощного оружия, созданного Ану. Встревоженный Мардук спросил Гибила, где хранится это оружие, на что Гибил отвечал, что оно спрятано под землей: «Те семь орудий, в горе они лежат, в пещере под землей они хранятся. Оттуда устремятся вперед они в сияньи, от земли до неба от страха все оцепенеют»...» (там же).

И чем это не ракеты в подземных шахтах?..

\* \* \*

Другой регион, который часто вспоминают в связи с применением мощного оружия в древности, находится на Ближнем Востоке и соотносится с библейским текстом о Содоме и Гоморре. Тут уже ни какой войне между богами не говорится, а все связывается с исключительной порочностью жителей этих городов. Впрочем, оно и понятно – ведь согласно Библии, Бог один. Не может же он воевать сам с собой...

«Пролил Господь на Содом и Гоморру дождем серу и огонь от Господа с неба, и ниспроверг города сии, и всю окрестность сию, и всех жителей городов сих, и [все] произрастания земли» (Бытие.19:24–25).

Были уничтожены также два других города – Адма и Севоим, а пятый – Сигор – Бог пощадил, чтобы там мог найти убежище племянник Авраама Лот со своими двумя дочерьми.

«Содомское пятиградие» (Содом, Гоморра, Адма, Севоим и Сигор) находилось, согласно Ветхому Завету, в районе Мертвого моря, на юго-восточной границе Ханаана, в низменной долине Сиддим, однако точное место сейчас неизвестно.

Уже не один раз объявлялось об «обнаружении» Содома, и всякий раз в ином месте – в Израиле и Иордании, на берегу и даже на дне Мертвого моря. На протяжении 1965-1967 и 1973-1979 годов было проведено пять экспедиций, в результате которых месторасположение этого города так и не было четко определено.

У юго-западной оконечности Мертвого моря возвышается скала, состоящая в основном из кристаллической соли; арабы называют ее Джебель-Усдум, то есть «гора Содома». Эта соляная глыба (высотой около 30 метров) в результате эрозии и выветривания превратилась в скалу, напоминающую человеческую фигуру. Библейская и мусульманская традиции, также путешественники древности и наших дней отождествляют ее с женой Лота, которая ослушалась мужа, оглянулась на гибнущий Содом и превратилась в соляной столп...

Стивен Коллинз, руководивший исследованиями руин древнего комплекса в местечке Телль-эль-Хаммам в Иордании, считает, что останками Содома могут быть как раз эти руины. Проведя химический анализ обнаруженного тут пепла, ученые пришли к выводу, что он мог образоваться только в условиях «серного дождя». Этот пепел представляет собой твердый снаружи и более мягкий внутри сильно уплотненный материал, который под механическим воздействием превращается в порошок. В нем была найдена редкая форма серы – серные шарики. Они уникальны тем, что имеют круглую форму, белый цвет и консистенцию компактной пудры. Эти серные шарики и эффект расслоения кристаллизовавшегося пепла, явившийся последствием термической металлизации, свидетельствует о температуре горения 2700-3500°C, возможной, например, в условиях извержения вулкана. Поэтому археологи, не склонные воспринимать библейский текст дословно, считают причиной гибели четырех городов какой-то мощный катаклизм, сопровождавшийся землетрясением и извержениями вулканов.

В качестве возможных кандидатов на роль погибших городов указывают и два других поселения, найденных на территории современной Иордании, – Бад-эд-Дхра или Нумейра. В средствах массовой информации сообщалось, что в ходе раскопок там были обнаружены останки полумиллиона человек (в достоверности данных не уверен – А.С.), скончавшихся практически одновременно в результате какого-то природного катаклизма.

Однако в 2000 году археологическая экспедиция под руководством британского ученого Майкла Сандерса решила резко изменить регион поисков с южной окраины Мертвого моря на его северо-восточную акваторию. Такое решение основывалось на фотоматериалах с американского космического корабля «Шаттл», который зафиксировал аномалии на дне Мертвого моря у берегов Иордании в этом районе...

Как бы то ни было, точное определение место положения погибших городов еще впереди. Так же как и выявление причины их гибели и поиск ответа на вопрос, имеет ли данный регион какое-либо отношение к Войне Богов. А пока лишь обращают на себя внимание сообщения о том, что в районах, примыкающих к Мертвому морю, обнаруживаются следы радиоактивных элементов...



\* \* \*

В декабре 1932 года Патрик Клейтон, инспектор из египетского геологического исследовательского общества, проезжая по барханам Ливийской пустыни близ плато Саад в Египте, услышал вдруг необычный хруст под колесами. Когда он остановился, чтобы выяснить причины странного звука, то обнаружил на песке большой кусок желто-зеленого стекла. Его находка привлекла внимание геологов по всему миру и стала одной из крупнейших современных научных загадок под названием «ливийские тектиты».

Тектиты – это, говоря простым языком, расплавленный и затем вновь застывший песок. Обычно они образуются при падении достаточно больших метеоритов, когда частицы грунта в месте падения расплавляются под воздействием тепла, которое выделяется в момент взрыва метеорита при столкновении с поверхностью земли. Эти расплавленные частицы разлетаются при взрыве в разные стороны и застывают в полете. Поэтому они чаще всего довольно небольшого размера и нередко имеют каплевидную форму.

Однако с ливийскими тектитамы есть целый ряд проблем.

Прежде всего – рядом нет кратера, который должен был образоваться при падении метеорита. Самое тщательное обследование местности как визуальное, так и с помощью снимков со спутника не выявило абсолютно никаких признаков какого-либо кратера. Это привело к версии, что метеорит взорвался в воздухе.

При этом однако приходится предполагать, что взрыв произошел на такой высоте, какой хватило, с одной стороны, чтобы не оставить после себя никаких воронок, а с другой – чтобы нагреть верхний слой пустыни как минимум до температуры 1800 градусов по Цельсию (температура плавления песка). И тут возникает следующая проблема – ливийские тектиты представляют из себя, по сути, довольно толстую «корку», расколовшуюся на отдельные плоские пластины. Для образования такой корки мощность взрыва должна быть колоссальной. Но почему же при подобной мощности взрыва не осталось никакого кратера?..

Более того, тектиты в Ливийской пустыне образуют на поверхности вовсе не одну, а сразу две явно выраженные обособленные области!.. Если для одного метеорита еще как-то могли сложиться столь уникальные условия «падения», то вероятность взрыва по соседству на одной и той же высоте сразу двух метеоритов чрезвычайно мала.

И в довершение всего: стекло Ливийской пустыни имеет степень прозрачности и чистоты 99 процентов, что абсолютно не характерно для обычных тектитов, к которым примешивается вещество упавших метеоритов. А здесь получается, что метеорит (точнее – два метеорита!) при падении умудрился взорваться так, что от него не осталось ни малейших следов даже в виде включений составлявших его элементов в состав образовавшихся тектитов!..

Между тем, аналогичное «стекло» образуется еще в одном случае – при взрыве ядерных и водородных бомб. Еще один из первых выпускников инженеров Массачусетского технологического института, Альбион У. Харт, заметил, что куски стекла, образовавшие в ходе ядерных испытаний, были идентичны тектитам, которые он наблюдал ранее в Ливийской пустыне. Только количество ливийских тектитов таково, что мощность взрыва здесь должна была быть в тысячи раз больше, чем мощность «стандартного» заряда при полигонных испытаниях ядерного оружия.

Кто же взорвал две такие бомбы (или нечто подобное) над Ливийской пустыней много тысяч лет назад?..

Ведь в том, что это было именно так давно, сомневаться не приходится, поскольку из ливийского тектита выполнен жук-скарабей, расположившийся на одном из украшений, обнаруженных в гробнице фараона Тутанхамона (XIV век до н.э.)!..



*Рис. 200. Скарабей из ливийского стекла на украшении Тутанхамона*

\* \* \*

Но с гораздо более явными следами Войны Богов мы столкнулись в ходе экспедиции в Южную Америку осенью 2007 года. Это было тем более неожиданно, что до сих пор никто о возможности подобного не упоминал, и на стадии подготовки к поездке мы даже не планировали искать что-либо специально по этой теме. Но как бы то ни было, столкнуться со следами масштабных боевых действий в глубокой древности нам пришлось...



На плато Альтиплано на территории современной Боливии стоит древний комплекс Тиауанако. Руины его мегалитических сооружений находятся в двух обособленных зонах – основная часть комплекса с целой группой построек и отдельно расположенный объект под названием Пума-Пунку. Подавляющая часть туристов посещает только основную часть комплекса, а в Пума-Пунку даже не заглядывает, хотя до него всего-то метров восемьсот. Организованных экскурсий сюда не водят, так что Пума-Пунку чаще всего пустует. А зря!.. Ведь тут находятся, пожалуй, самые впечатляющие примеры высоко технологичной обработки гранита.



*Рис. 201. Гранитные блоки в Пума-Пунку*

Пума-Пунку просто поражает качеством обработки поверхностей, граней, внешних и внутренних углов. Даже с точки зрения возможностей современной промышленности, трудно представить как были сделаны некоторые блоки. Вырезы всевозможной формы, ниши, фигурные уступы и прочие весьма непростые элементы выполнены с великолепным качеством. Мастеров абсолютно не смущало, что они работают со столь твердой породой – тут просто виртуозная техника работы с камнем. Формы настолько поразительны, что временами возникает ощущение отливки из бетона.

Если б было так, то и вопросов не возникало бы... Однако могу лишь расстроить многочисленных сторонников ставшей ныне весьма популярной бетонной версии – тут именно работа по камню. При макросъемке заметны следы явной механической обработки – более твердые включения срезаны вместе с остальным материалом чем-то типа пилы или фрезы. Если бы речь шла об отливке бетона в специальные формы, то твердые включения не имели бы таких надрезов, а просто опускались бы вглубь раствора, сохраняя свою целостность.

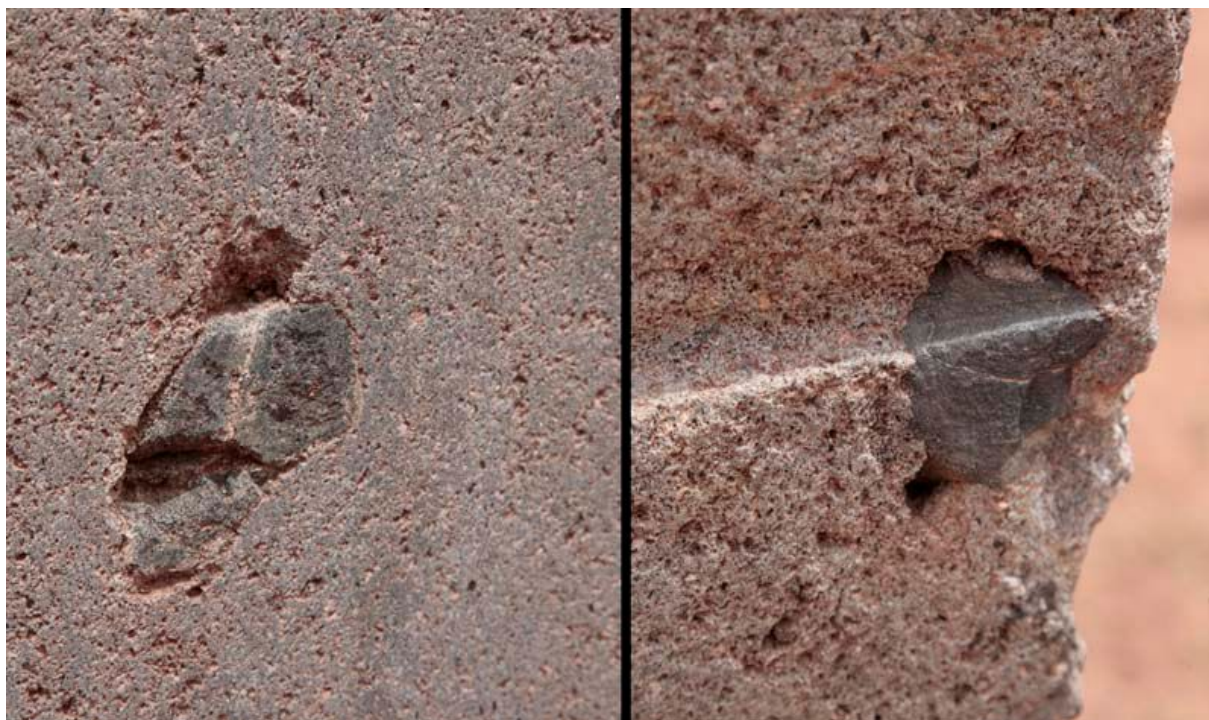

*Рис. 202. Срезанные твердые включения в блоках Пума-Пунку*

Так что это вовсе не бетон, а андезит – местная разновидность гранита, который доставлялся из каменоломен в полусотне километров отсюда. И если учесть, что андезит – весьма твердая горная порода, качество обработки – фантастическое и нередко даже превышает возможности современных технологий.

Тут мы имеем совершенно явные признаки присутствия высоко развитой в техническом отношении древней цивилизации. А великолепная сохранность граней и углов на многих каменных блоках обуславливается тем, что все это время они не подвергались разрушительному воздействию эрозии благодаря тому, что находились под землей – их только недавно откопали археологи.



Однако изначально блоки явно составляли какие-то вовсе не подземные, а наземные конструкции. Под землей же они оказались вследствие разрушения этих конструкций. Причем разрушения довольно сильного – Пума-Пунку производит впечатление не просто руин, а результат мощнейшего тотального уничтожения исходного сооружения.



*Рис. 203. Хаос разрушения на северной стороне Пума-Пунку*

Холм (по некоторым предположениям, искусственного происхождения), на котором располагались основные сооружения Пума-Пунку был обложен по периметру каменными блоками. Часть этой кладки (преимущественно на южной стороне) археологи восстановили, чтобы дать возможность туристам полюбоваться исходной ее формой, а часть – оставили, то что называется, «in situ», то есть в том положении, в каком ее и обнаружили (например, на северной стороне холма). Для того, чтобы сохранить положение блоков, они даже оставили под ними своеобразные «столбики» грунта, на которых ныне блоки и удерживаются. Благодаря этому археологи сохранили картинку всего того хаоса, в котором застыли останки древнего сооружения.

Аналогичный хаос разрушения просматривается и там, где сделан раскоп в центре холма на его вершине. Большой каменный блок так и остался тут лежать посередине раскопа в том состоянии, в каком и оказался как будто после кульбитов в воздухе. А из стен раскопа выглядывают части блоков, которые также лежат в хаотически беспорядочном положении.





*Рис. 204. Раскоп в центре холма Пума-Пунку*

Что могло вызвать такие масштабные разрушения?..

Человек не стал бы устраивать хаос подобного уровня. После его действий остались бы достаточно компактные груды развалин, которые археологи довольно легко восстанавливают, а тут они даже не берутся за какую-либо реконструкцию, поскольку огромная степень разрушений уничтожила практически все следы каких-либо начальных форм (за исключением разве что кладки по периметру холма).

Аналогичные «компактные» последствия были бы и при землетрясении. Даже при довольно крупном. Холм тут очень невысокий, и при подвижках земли блокам просто некуда особо падать.

Из естественных причин остается только воздействие какого-то мощного водного потока. Например, в ходе событий Всемирного Потопа, когда на Южную Америку со стороны Тихого океана обрушилась огромная цунами, следы которой нам попадались в Ольянтайтамбо и в окрестностях плато Наска (см. ранее).

Археологи достаточно давно обнаружили и в этом регионе свидетельства какой-то глобальной катастрофы, похожей на воздействие мощного селя. Находимые ими фрагменты скелетов людей и животных нередко лежали в хаотическом беспорядке вместе с обработанными камнями, инструментами, озерным песком и простой щебенкой. И исследователи давно уже обратили внимание на то, что все выглядит так, как будто все это волокля, ломала и сваливала в кучу какая-то сила, похожая на потопную цунами, которая дошла сюда со стороны Тихого океана. На эти же события указывает и наличие в озере Титикака представителей не только пресноводной, но и морской флоры и фауны. И даже высота почти в четыре километра тут особым препятствием не является, ведь цунами вполне могла достигать нескольких километров в высоту и прорваться сюда через горную цепь по перевалам...

Так что на Всемирный Потоп можно было бы списать и разрушения в Пума-Пунку. Однако этому мешает сразу два момента.

Во-первых, согласно местным преданиям, Тиауанако – столица Виракочи. Бога, который правил тут **не до, а после Потопа**.

А во-вторых, судя по всем имеющимся тут геологическим признакам, плато Альтиплано как таковое образовалось именно в ходе событий Всемирного Потопа. Цунами, прорвавшая сюда, принесла с собой массу обломочного материала, земли и глины. Все это застряло между двумя горными цепями и осело вниз, образовав в дальнейшем плоскую поверхность Альтиплано. А Пума-Пунку стоит как раз на этой поверхности. И более того: сооружения из каменных блоков были размещены на холме, который состоит из того самого селевого материала, принесенного потопной цунами. Так что послепотопное происхождение данного сооружения несомненно.

Впрочем, не проходит тут и версия какого-то иного – более позднего – водного катаклизма, поскольку картина разрушений в Пума-Пунку имеет ряд деталей, которые не согласуются с воздействием водного потока.

Прежде всего: в общей картине разрушений нет ни малейших признаков перекоса в конкретную сторону, которая соответствовала бы направлению движения воды. В Ольянтайтамбо (см. ранее) такой перекос буквально бросается в глаза, а тут его нет – в Пума-Пунку блоки разбросаны практически равномерно в разные стороны, между тем водный поток неизбежно сносил бы их по ходу своего движения. Все гораздо больше напоминает **последствия не водного катаклизма, а взрыва!..**

И особенно это заметно в восточной части поверхности холма, где располагается платформа из громадных блоков, вес которых доходит до четырехсот тонн. Эта платформа испытала явно какое-то точечное воздействие, эпицентр которого легко определяется по «провалу» чуть к югу от центра. Здесь от многотонной плиты, ранее составлявшей часть платформы, ныне остался только кусок, который выглядывает из земли под наклоном примерно в 45 градусов к горизонту.



*Рис. 205. «Провал» в платформе с наклонившимся блоком*

Если бы было воздействие водного потока – он снес бы все. Если б было землетрясение – сдвинулись бы все блоки платформы. Здесь только один из блоков вырван из общей кладки, а остальные так и остались на своем месте. Подобные последствия могли быть только при взрыве. Причем – если учесть вес блоков платформы и положение оставшегося куска – при взрыве весьма немалой мощности!..

Судя по всему, эта платформа служила фундаментом какого-то сооружения, обломки которого разбросаны вокруг. И если исходить из того, что здесь (как и в других местах Пума-Пунку) археологи работали с минимальным нарушением первоначального положения камней, то взрыв не только разрушил сооружение, но и отбросил составлявшие его блоки на значительное расстояние. Вокруг разрушенной части платформы нет ни блоков, ни их осколков – они все чуть поодаль и расположены фактически кругом вокруг эпицентра, как и должно быть при взрыве.

Если же оценивать картину разрушений в целом, то взрыв (или даже несколько взрывов) полностью разнес конструкции, находившиеся на холме, и практически не повредил кладку по его периметру. Все очень сильно напоминает последствия **прицельного точечного ракетного удара!**..

\* \* \*



Что же находилось на столь мощной платформе в Пума-Пунку?..

У историков и археологов, когда они сталкиваются с мегалитическим сооружением, ответ заранее готов – это был храм или какая-то другая постройка культового назначения. Иного они и предположить не могут...

Однако если мы ведем речь о высочайших технологиях в обработке твердых пород камня и ракетных ударах, версия храма представляется по меньшей мере не очень уместной. Для цивилизации реальных живых богов – а тем более для инопланетной цивилизации – нужно подыскивать все-таки что-то другое...

Вследствие сильного разрушения, разбросавшего блоки конструкции по большой площади, восстановить первоначальный вид сооружения, стоявшего некогда на платформе, не представляется возможным. Но зато можно высказать некоторые соображения о его функциональном назначении...

Внимание исследователей уже давно привлекает весьма необычная форма некоторых блоков, находящихся в непосредственной близости от платформы. И особенно тех, которые напоминают букву «Н». Мало того, что они имеют ниши снизу и сверху – в центре этих ниш сделаны еще дополнительные углубления, которые, на первый взгляд, производят впечатление сугубо декоративных элементов.



*Рис. 206. Блоки с двусторонними нишами*

Пожалуй, тут проблема даже не в том, что изготовление этих ниш с «декоративными» углублениями требует очень немалых трудозатрат. Древние мастера могли делать и не такое, явно не испытывая особых затруднений с обработкой таких твердых пород камня – примеров тому предостаточно.

Дело в том, что для основной массы мегалитических сооружений в Южной Америке характерна так называемая полигональная кладка, в которой чуть ли не

каждый блок имеет свой размер и свою форму. Возводить кладку из подобных «разношерстных» блоков для древних строителей было делом не только обычным, но и целесообразным, поскольку обеспечивало высокую сейсмоустойчивость сооружений. А в Пума-Пунку мы сталкиваемся с принципиально иным подходом, где присутствует явная стандартизация и унификация – блоки в форме буквы «Н» чрезвычайно похожи друг на друга не только по форме, но и по размерам (как в целом, так и в деталях).

Поскольку эти блоки сильно напоминают детский конструктор (или игрушку «Лего», как его принято сейчас называть), постольку исследователи уже давно высказывали предположение, что они использовались для создания каких-то составных конструкций. Но каких?..

И тут возникала дополнительная проблема: по всем соображениям, в ниши явно что-то вставлялось (эта версия буквально напрашивается), однако того, что могло бы в них входить – то есть так называемых ответных частей конструкции – в Пума-Пунку нет. Причем нет вообще ничего хоть сколь-нибудь похожего на такую ответную часть.

Вдобавок, для варианта с ответной частью из того же камня (что также напрашивается в первую очередь) абсолютно не ясна функция «декоративных» углублений в нишах. Вроде бы они могли служить для сцепления с ответной частью, у которой в таком случае должны были быть соответствующие по форме выступы, но тогда процесс монтажа должен был сопровождаться фронтальным совмещением двух блоков. Между тем при внимательном осмотре ниш обнаруживается, что их боковые стенки вовсе не перпендикулярны поверхности блока, а чуть расширяются вглубь. Такое увеличение ширины ниши вполне целесообразно в том случае, если ответная часть имеет соответствующую форму с чуть «скошенными» боковыми поверхностями, поскольку в этом случае обеспечивается дополнительная сцепка блоков. Но вот беда – при обеспечении этой дополнительной сцепки блоки не могут перемещаться во фронтальном направлении (которое необходимо для сцепки блоков за счет «декоративного» углубления и ответного выступа), и ответная часть должна заходить в нишу не с фронтальной стороны, а с торца!.. Получается, что один функциональный элемент противоречит другому. Либо не нужно увеличение ширины ниши, либо лишними оказываются «декоративные» углубления... Но есть-то оба элемента!.. Как быть?..

На самом деле ответ находится довольно легко, если отказаться от идеи, что ответная часть была из камня и вообще была монолитной. Эта ответная часть действительно имела форму, которая соответствовала именно расширяющейся вглубь нише, и вставлялась с торца. Но на тыльной (задней) стороне ответной части был пружинный замковый механизм, который соответствовал по форме «декоративному» углублению и действовал по принципу всем знакомого замка на сумках и портфелях – при нажатии на замок он утапливался вглубь, и ответную часть можно было вставлять с торца в нишу блока с формой буквы «Н», а при достижении замком «декоративного» углубления пружина распрямлялась, и замок заходил в углубление, обеспечивая таким образом фиксацию ответной части и предотвращение ее от самопроизвольных торцевых перемещений. А если сделать замок чуть скругленным с краев, то ответная часть будет не только вставляться в «букву Н», но и при необходимости выниматься оттуда, если приложить к ней соответствующее усилие...

Аналогичный принцип конструкции используется сейчас, например, в военной технике, когда сложная аппаратура и оборудование собирается на специальной раме (или корпусе) из отдельных блоков, которые при необходимости быстро снимаются и вставляются в стандартизированные места крепления...

И тогда все сходится. Блоки в форме буквы «Н» (располагавшиеся, скорее всего, «лежа на боку», а не так, как их сейчас поставили археологи) выполняли роль рамы или корпуса для аппаратуры стандартизированных габаритов. Ниша служила для



помещения в нее этой самой аппаратуры. Расширение ниши предотвращало выпадение аппаратуры из «рамы». А «декоративные» углубления были вовсе не декоративными, а выполняли функцию ответной части замка, окончательно фиксирующего аппаратуру на положенном ей месте.

Потому-то мы и не находим сейчас никаких ответных частей в Пума-Пунку, что оборудование, явно имевшее какую-то ценность, отсюда давно увезли, а «монтажную раму» в виде каменных блоков с формой буквы «Н» бросили за ненадобностью – никакой ценности эта «рама» явно не представляла.

Кстати, попутно можно получить и версию объяснения того, что такие блоки сконцентрированы именно возле платформы – нигде в других местах Пума-Пунку их нет. Основное оборудование – как это часто практикуем и мы – было собрано в одном месте.

Итак, мы получаем версию, что в Пума-Пунку находилось какое-то сооружение, напичканное сложной аппаратурой. Что именно это была за аппаратура – мы можем только гадать. Точно так же как можем лишь гадать о том, чем было сооружение в Пума-Пунку – пунктом космической связи, станцией слежения, вычислительным центром, научной лабораторией или чем-то еще. Как бы то ни было, этот объект представлял некий стратегический интерес в Войне Богов, поскольку был явно целенаправленно полностью уничтожен в ходе боевых действий.

\* \* \*

Наверняка, опять найдется читатель, который скажет: «Ну зачем придумывать какой-то ракетный удар?.. Прилетел простой метеорит – разнес Пума-Пунку. И все!..»

Однако это – далеко не единственный объект в Южной Америке со следами целенаправленных взрывов. Причем за следующим примером даже не надо далеко ходить – всего-то пройти те самые восемьсот метров, которые отделяют Пума-Пунку от основного комплекса Тиауанако.



*Рис. 207. Макет основного комплекса Тиауанако*

Один из главных объектов Тиауанако – так называемая пирамида Акапана. По сути, это – холм неправильной формы, облицованный каменными блоками.

Отличительной особенностью Акапаны является то, что на ее вершине имеется внушительное углубление – несколько десятков метров в диаметре. Историки решили, что индейцы (которых они и считают создателями пирамиды) сделали тут специальный пруд для каких-то своих ритуальных обрядов. Эту идею и запечатлели на макете, который разместили неподалеку от входа в комплекс...

Но, во-первых, нигде в мире ничего подобного больше нет. Никто и никогда не делал ничего аналогичного. Во-вторых, зачем бы индейцам понадобилось делать пруд именно на вершине пирамиды, когда его можно было сделать внизу и не мучиться с подъемом воды?..

На самом деле, это углубление гораздо больше похоже на **воронку от взрыва**. Именно на такие мысли наводят и огромные каменные блоки, которые валяются вокруг воронки в таком же хаотическом порядке, как и блоки на Пума-Пунку. Вдобавок, качество обработки блоков указывает на их изготовление вовсе не индейцами, а высоко развитой в техническом отношении цивилизации...



*Рис. 208. Воронка на вершине пирамиды Акапана*

Еще можно как-то представить себе метеорит, случайно попавший абсолютно точно в древнее сооружение Пума-Пунку. Но когда два метеорита попадают ровно по центру двух сооружений, отстоящих друг от друга всего на километр – это просто фантастика!.. Подобные «совпадения» не могут быть случайностью. Речь может идти только о сознательном и целенаправленном разрушении.

Тем более, что и на территории соседней страны – в Перу – также есть объекты, которые подверглись целенаправленному разрушению, имеющему признаки взрывов...

\* \* \*

В местечке Силустани, которое расположено неподалеку от озера Титикака почти на границе между Перу и Боливией, находятся остатки нескольких десятков так называемых чульп – цилиндрических конструкций, чем-то напоминающих по форме шахматную ладью. Некоторые из чульп совершенно неожиданно поразили нас качеством кладки и размерами блоков, которые порой достигают нескольких тонн весом. А выделяющаяся своей формой «квадратная чульпа инкского периода» вдобавок была сложена с применением полигональной кладки. Есть тут много и гораздо более простых конструкций из небольших обломков необработанного камня, однако весьма похоже, что это были более поздние попытки повторить совершенные формы, к которым инки вряд ли реально имели отношение.



*Рис. 209. Чульпы Силустани*



Согласно ныне принятой историками версии, чульпы являлись могилами инкских вождей и знати. А разрушили их будто бы испанцы, которые пытались добраться до «сокровищ в захоронениях». Однако вот что странно – блоки разрушенных чульп, несмотря на порой весьма внушительный вес, не лежат рядом с «захоронениями», а разбросаны на значительной площади и находятся на расстоянии аж в десятки метров от чульп. Зачем испанцам было бы прилагать столько усилий на растаскивание блоков, если перед ними стояла задача лишь добраться до содержимого «захоронений»?!

Нет поблизости и никаких поселений, для которых могли бы понадобиться стройматериалы с «захоронений» столь оригинального вида...

Да и захоронения ли это были изначально?..



*Рис. 210. Развалы блоков в Силустани*

Буквально в нескольких километрах от этого места нам попались сооружения почти такой же формы, но уже современные. Это были печи для обжига кирпичей!..

В центр печи закладывается топливо, вокруг него располагаются сырые кирпичи, а затем идут собственно стенки печи. После укладки всех ингредиентов топливо поджигается через небольшое отверстие внизу, которое далее обеспечивает доступ воздуха, необходимого для горения.

Но у чульп в Силустани – по крайней мере у тех, что сделаны наиболее качественно и из самых больших блоков – есть точно такие же отверстия в самом низу!.. Так что это были вовсе не могилы, а печи!..

Правда, следов использования обожженных кирпичей в Южной Америке в доиспанский период не обнаружено, но ведь эти же конструкции вполне могли служить и плавильными печами!..



*Рис. 211. Отверстие в кладке квадратной чужьпы*

Сейчас остатки чужьп забиты внутри обычными камнями. Испанцам это делать не было никакого смысла. Археологам тоже. Остаются только инки. И получается, что инки уже не понимали изначального назначения чужьп в качестве плавильных печей!.. Тогда они действительно могли просто использовать их для захоронения своих вождей и знати.

Но кто тогда все-таки разрушил качественные чужьпы из больших блоков, разбросав их по значительной площади?.. Имеет ли это разрушение связь с Войной Богов?.. Дать какой-то определенный ответ на этот вопрос нельзя. Но общая картина разрушений уж очень напоминает результат серии целенаправленных взрывов. А во время войны плавильное производство обычно относят к категории стратегических объектов и стремятся его уничтожить...

Кстати, чужьпы, сложенные из небольших необработанных камней и представляющие, скорее всего, более позднюю имитацию плавильных печей, подобных масштабных разрушений не имеют. Хотя мелкие камни разбросать на большие расстояния было бы куда проще, чем блоки в тонны весом...



\* \* \*

Совсем неподалеку от Куско – столицы инкской империи – есть археологический памятник под названием Кенко. В действительности, он представляет из себя два объекта, условно называемых Кенко-1 и Кенко-2 и расположенных буквально в сотне метров друг от друга. Это – два скальных выхода, которые частично подверглись дополнительной обработке.



*Рис. 212. Кенко-1*

Скала Кенко-1 сильно изрезана сверху многочисленными ступенями и уступами. Вообще вокруг Куско – а особенно вблизи Кенко – пожалуй, трудно встретить скальный выход, который не был бы в той или иной степени изрезан, как будто древним местным обитателям больше нечем было заняться, как отрезать куски от гранитных скал...

Скальный выход Кенко-1 имеет естественные трещины, которые в некоторых местах специально расширены – гранит по сторонам трещин подрезан так, что образуются наклонные стены проходов, ведущих вглубь скалы к небольшому гроту. В стенках грота вырезаны углубления, ниши и полки разной формы и размера, а посередине располагается так называемый «трон Инки».

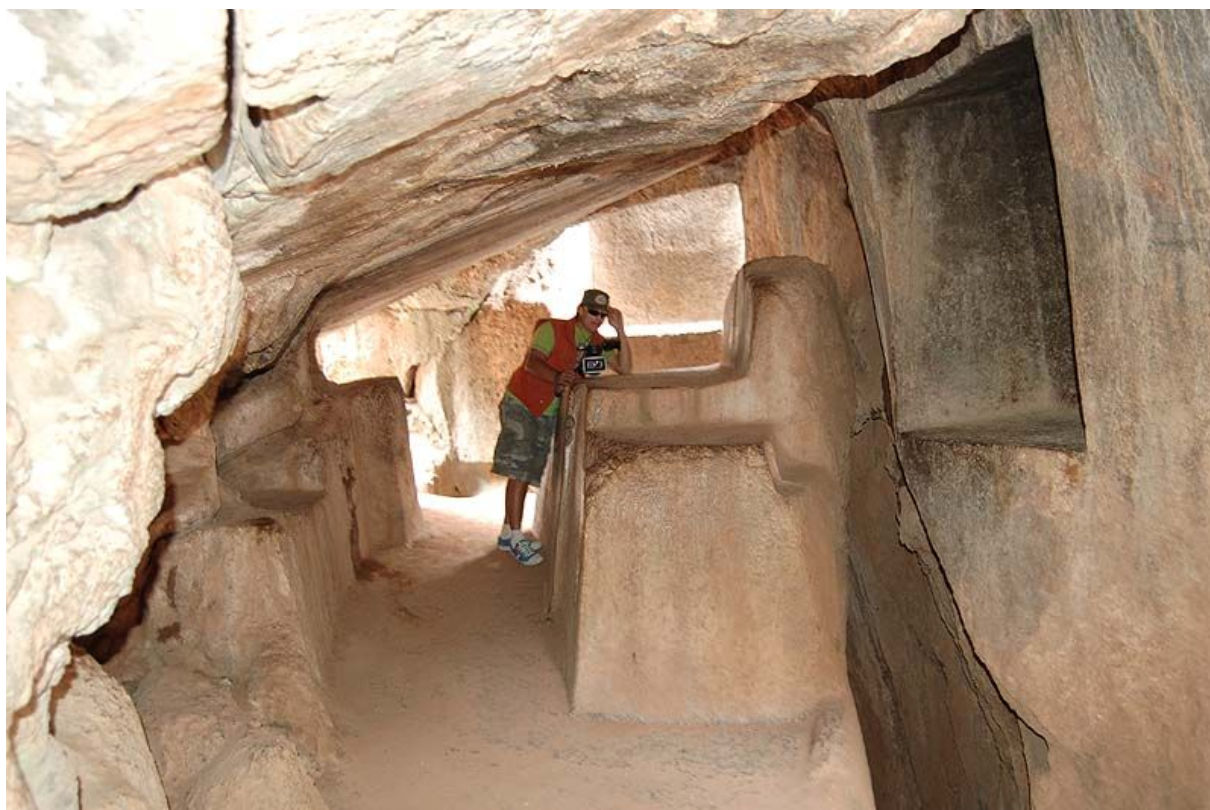

*Рис. 213. Грот в Кенко-1*

По одной из версий историков, грот – как, впрочем, и весь объект в целом – служил инкам в качестве места проведения сакральных церемоний. По другой версии, в гроте инки мумифицировали своих знатных покойников перед тем, как выносить их подсушиваться на солнышке...

У нас же грот вызвал ассоциации с неким командно-координационным бункером, где в нишах, на полках, уступах и «троне» стояли мониторы и экраны, на которые по протянутым кабелям подавалась информация с какого-то – возможно, радарного – оборудования, размещенного на ступенях и уступах сверху скалы.

И в принципе, одно другому не противоречит. Инки вполне могли использовать заброшенный бункер как для мумификации своих покойников, так и для проведения религиозных церемоний. Причем последнее даже более вероятно, поскольку место было священным – ведь оно было связано с богами!.. А на это указывают достаточно нетривиальные технологии, которые требуются для того, чтобы так изрезать скалу – как будто она не из твердого гранита, а из пенопласта...

Грот повреждений не имеет. Да и на верхней части скалы каких-то целенаправленных разрушений не видно – только трещины, которые вполне могут иметь естественное происхождение. Однако с северной стороны Кенко-1 скала имеет странную особенность. Тут ее поверхность выровнена так, как будто это была стенка прохода – стиль абсолютно соблюден. И далее она действительно переходит в проход, но тут... вторая стенка отсутствует!..



*Рис. 214. Одинокая «стенка прохода»*

Вариант первый: стенки и не было. Но тогда зачем было так выравнивать поверхность скалы на столь значительной площади, вдобавок имитируя именно стенку прохода?..

Вариант второй: стенка была. Но тогда куда она делась?.. Вместо нее – лишь обломки скал, да отдельные блоки. А характер их расположения абсолютно не соответствует простому обрушению при землетрясении или разрушению вручную – больше похоже на последствия мощного взрыва...



Конечно, можно было бы и не думать ни про какие взрывы, посчитать, что никакой стенки и не было, и списать все на «эстетические причуды» создателей объекта... Если бы не Кенко-2...



*Рис. 215. Кенко-2*

Кенко-2 представляет из себя скальный останец – местами более похожий на холм – сильно вытянутой овальной формы и обложенный по периметру каменными блоками, некоторые из которых (расположенные на одной из его узких сторон) сопоставимы даже с наиболее крупными блоками знаменитого Саксайуamana и весят несколько сотен тонн. Тут нет (или по крайней мере не видно на глаз) никаких внутренних помещений, аналогичных гроту Кенко-1. Зато изрезанные гранитные формы на вершине Кенко-2 гораздо разнообразней. Тут не только прямоугольные вырезы в виде ступенек и «полочек», но и замысловатые криволинейные объекты (обычно называемые историками «интиуатанами») и даже «трибуна».



*Рис. 216. Образцы каменной обработки на Кенко-2*

За время экспедиции мы до того уже настолько насмотрелись на разные замысловатые формы, которые массово встречаются в Перу, что объекты на Кенко-2 хоть и впечатляли, но вызвали уже вполне «обыденные» эмоции. Однако здесь целый ряд каменных глыб (как обработанных, так и без признаков целенаправленной обработки) оказался оторванным от своего скального основания!.. Более того, часть из этих глыб явно находилась не на своем «родном» месте!.. При этом на них не было абсолютно никаких признаков применения лома, клиньев или каких-либо еще инструментов, которые бы указывали на то, что их целенаправленно пытались отколоть от основания...

Сама собой родилась версия о некоем (в данном случае не очень мощном) взрыве, который был направлен на уничтожение чего-то, что было расположено на «холме», а оторванные каменные глыбы стали лишь побочным следствием этого взрыва. Если же учитывать близкое расположение Кенко-1 с его «бункером», то можно предположить, что на Кенко-2 располагалось какое-то вспомогательное или дублирующее оборудование в дополнение к тому, что было установлено на Кенко-1.

Хотя могло быть и наоборот – на Кенко-2 было расположено основное, более важное оборудование. На эту мысль наводит каменная облицовка «холма», в которой не было никакой естественной необходимости кроме затруднения доступа на вершину. Подобную цель каменной облицовки подчеркивают и «ворота», к которым с вершины спускаются ступеньки, но которые при этом странным образом «повисли в воздухе» на высоте человеческого роста от уровня земли. Похоже, что боги старались оградить себя и то, что располагалось на Кенко-2, от чрезмерно любопытных «говорящих мартышек» (то есть людей)...





*Рис. 217. Ворота «повисшие в воздухе»*

Есть и другой вариант того, для чего именно предназначался Кенко-2, и что находилось на его вершине. Дело в том, что «интиуатана» в переводе означает «коновязь солнца», то есть «то, к чему конь привязывается». Однако это – перевод времен испанского завоевания, когда основным средством перемещения были лошади. Если же в наше время перевести этот термин с учетом того, что солнце у инков считалось богом, то можно получить совсем иной результат – «место парковки транспортного средства бога». Боги «летали по небу», то есть имели летательные аппараты, которые, естественно, было удобнее парковать на каких-то возвышающихся местах. И как раз на вершине Кенко-2 находятся «интиуатаны», замысловатые фигурные формы которых очень сильно напоминают конструкции, служащие для отвода в сторону газов из реактивных двигателей.

Так что «повисшие в воздухе» ворота и каменная облицовка Кенко-2 могла оберегать от «говорящих мартышек» не только какое-то оборудование, а и **летательные аппараты богов**. Эти летательные аппараты могли быть и основной целью атаки, завершившейся взрывом, который оторвал каменные глыбы весом до нескольких тонн от их скального основания...

\* \* \*

Гораздо более отчетливые следы Войны Богов обнаруживаются в Саксайуамане, который находится от Кенко всего в нескольких километрах. Саксайуаман широко известен своими трехъярусными зигзагообразными стенами, в кладке которых находятся огромные блоки в несколько сотен тонн весом. Однако комплекс не ограничивается лишь этими стенами, и в нем есть еще немало весьма интересных объектов. Один из них издали кажется совсем непримечательным скоплением серых каменных глыб, которых тут итак немало на каждом шагу, поэтому многие туристы проходят мимо, не обращая на них никакого внимания.



*Рис. 218. Внешний вид разрушенного «храма» в Саксайуамане*

Это скопление камней находится рядом с так называемым «священным озером» и считается инкским «храмом». Между тем, если подойти ближе, то на гранитных глыбах можно увидеть следы такой обработки, которая указывает вовсе не на примитивные ручные технологии инков, а на весьма нетривиальные методы обработки камня. И заметно, что мастерам явно не составляло абсолютно никаких проблем вырезать в твердом граните ступеньки, уступы и ровные плоскости высотой более человеческого роста.





*Рис. 219. Руины разрушенного «храма» в Саксайуамане*

Однако если оторвать взгляд от изумительной работы древних мастеров и перевести его вниз, то можно заметить, что каменные глыбы – некоторые из которых весят более ста тонн (!) – оторваны от скального основания. И более того: часть из них неведомая сила не только сорвала с места, но и подняла в воздух, перевернула и бросила на бок. Если крайне сомнительно, чтобы инки смогли столь качественно обработать гранит, то уж совсем невероятно, чтобы они могли так разрушить «храм» и сотворить подобное с многотонными блоками. Здесь все признаки **очень мощного взрыва**.

Интересный момент – взрывом и разрушением «храма» дело явно не закончилось. Осколки буквально «сгребли в единую кучу», не обращая особого внимания на их вес. В результате между осколками остались лишь узкие расщелины, в которые человек иногда еле может протиснуться. Зачем это было сделано – абсолютно не понятно, но явно заметно, что по крайней мере часть каменных глыб находится не только не на том месте, где они были изначально, но и не на том, куда их отбросило силой взрыва. В качестве версии можно лишь предположить, что здесь было помещение с некоей «начинкой», которая была настолько важна, что ее остатки после взрыва решили тщательно собрать, для чего потребовалось в том числе и перемещение осколков ранее монолитного сооружения.

Такое расположение обломков «храма» привлекает внимание к небольшому круглому углублению по соседству. Оно напоминает воронку от взрыва, которую инки в дальнейшем «облагородили» и обложили небольшими блоками по периметру. Похоже, что удар пришелся именно сюда...



*Рис. 220. Воронка рядом с руинами разрушенного «храма»*

Любопытно, что именно такое «скромное облагораживание мелкими заплатками» наблюдается практически во всех упомянутых местах со следами взрывов. Следы подобного простейшего ремонта видны в Пума-Пунку, где в кладку по периметру холма «реставраторы» умудрились уложить даже перекладину ворот. В Кенко также все ограничилось перемещением лишь небольших обломков и блоков. Из всего этого можно заключить, что ремонтом занимались лишь индейцы, не обладавшие и сотой долей возможностей тех, кто создавал эти объекты. Нигде – не только на упомянутых объектах, но и в других местах Перу – нет ни малейших признаков каких-то попыток древней высоко развитой цивилизации восстановить разрушенные или поврежденные сооружения. Это позволяет выдвинуть версию, что **боги, которые обитали в Южной Америке, были представителями стороны, потерпевшей в Войне Богов сокрушительное поражение.**

Среди причин конфликтов богов в легендах разных народов нередко указывается стремление овладеть какими-то важными «божественными предметами». И тогда вполне понятно стремление богов-победителей забрать все оборудование, которое находилось в уничтоженных ракетным ударом объектах и сооружениях богов, проигравших войну...

\* \* \*



В той картине прошлого, которую представляют нам историки, места для Войны Богов не находится. Впрочем, как и для самих богов...

Но нет упоминаний о Войне Богов и в тех легендах и преданиях народов Южной Америки, которые можно найти в массовой литературе. Это кажется странным, поскольку событие подобного масштаба, по всей логике, должно было получить хоть какое-то отражение в древних мифах.

Однако причины такого «молчания очевидцев» кроются вовсе не в том, что очевидцы не хотели говорить, а в том, что идеологической фильтрации подверглась не только сама картинка прошлого, представляемая историками, но и список «показаний очевидцев» – далеко не все южноамериканские легенды и предания упоминаются в исторической литературе хотя бы в качестве «религиозно-мифологических представлений». После испанского завоевания Южной Америки было гораздо больше хронистов, собиравших и записывавших древние предания, нежели это ныне историки представляют широкой публике. Те хроники, которые коренным образом не вписывались в составляемую картинку истории региона, были просто преданы забвению.

Так случилось, например, с Монтесиномсом – автором хроник, в которых история инков насчитывает не сотни, как это требовалось академической науке, а тысячи лет. Между тем, хроники Монтесиномса опираются на работу некоего «неизвестного иезуита», собиравшего легенды и предания у тех индейцев, которые тогда – практически сразу после испанского завоевания – еще сохраняли умение «расшифровывать» узелковые письма (кипу), то есть могли «читать первоисточники».

Мне и Андрею Жукову (еще одному организатору наших экспедиций, кандидату исторических наук) достаточно случайно в 2005 году удалось отыскать английский перевод хроник Монтесиномса, опубликованный в 1920 году и хранившийся в Ленинской библиотеке в единственном экземпляре, и сделать с него копию. Только представьте наше удивление, когда в ходе сканирования выяснилось, что у этого единственного экземпляра до сих пор не были разрезаны страницы – за все это время книгу так никто ни разу и не открыл!.. Вот как «делается» историческая наука!..

Так вот в хрониках Монтесиномса упоминание о масштабных военных действиях в глубокой древности есть! Правда, речь тут идет не о богах, а о гигантах, но это вполне может быть искажением, внесенным при редактировании «показаний очевидцев» либо Монтесиномсом, либо тем самым «неизвестным иезуитом», ведь их католическая вера не допускала множественности богов, но допускала гигантов.

Итак, согласно хроникам Монтесиномса (то есть согласно южноамериканским преданиям или «показаниям очевидцев»), божественное правосудие взяло на себя наказание распоясавшихся гигантов, и наказало их **в один момент, послав огонь с небес**, который внезапно уничтожил их.

Чем это не описание массированного ракетного удара одновременно по всем объектам?.. И ведь оно полностью совпадает с той картиной разрушений, которая наблюдается на древних объектах в Перу и Боливии!..

Конечно, теоретически могло бы быть и так, что разрушенные объекты вовсе не уничтожались ракетами с воздуха, а были специально взорваны богами, решившими покинуть нашу планету и уничтожившими следы своего пребывания – такая версия высказывалась в ходе обсуждения, возникшего в Интернете после выхода фильма «Перу и Боливия задолго до инков», созданного на базе материалов, собранных нашей экспедицией. Однако этой версии противоречат многочисленные объекты на территории того же Перу, которые остались целехонькими и без каких-либо подобных повреждений. Например, знаменитый комплекс Мачу-Пикчу...

Если бы кто-то «заметал следы» или просто разрушал все построенное собой, то целых объектов не осталось бы. А взрывать при таких целях только часть построенного



– нет никакого смысла. Поэтому мы и ведем речь именно о ракетном ударе и Войне Богов.

Кстати, Мачу-Пикчу производит полное впечатление какой-то «загородной резиденции» или просто уютного места для отдыха. И тот факт, что здесь – и в других более мелких, но схожих по характеру сооружениях, – нет абсолютно никаких следов разрушений, указывает на то, что удару подверглись именно объекты, имевшие какое-то стратегическое и/или военное назначение...

\* \* \*

Однако характер разрушения объектов в Перу не имеет ничего общего с атомным оружием. Взрывы порой хоть и были весьма немалой мощности, но все-таки существенно уступали ядерным. Пожалуй, лишь единственный объект в Перу можно было бы сопоставить с применением именно атомного оружия. Этот объект находится на территории всего того же комплекса Саксайуамана и представляет из себя то, что историки считают «священным озером».



*Рис. 221. «Священное озеро» Саксайуамана*

Если это было действительно озером, то озером очень странным – не подчиняющимся законам гравитации, поскольку оно имеет пусть и небольшой, но явный уклон в одну сторону, куда вода должна была просто вытечь. Зато оно поразительным образом напоминает затянувшуюся со временем воронку. Причем воронку в скальных гранитных породах!...

Если прикинуть мощность взрыва, то это – как раз пусть и не очень большой, но ядерный взрыв!..

И это позволяет выдвинуть довольно неожиданную версию объяснения той странной зубчатой форме стен Саксайуамана, которая долгое время не дает покоя исследователям.



*Рис. 222. Стены Саксайуамана*

Три яруса мощных зигзагообразных стен длиной более трехсот метров из огромных каменных блоков выглядят очень внушительно и кажутся неприступной крепостью. Это первое впечатление и стало доминирующей версией – Саксайуаман назвали крепостью. Историки утверждают, что индейцы потратили несколько десятков лет упорного и напряженного труда на то, чтобы создать это выдающееся «оборонительное сооружение», которое будто бы преграждало врагам путь к столице империи инков.

Однако детальный анализ выявляет целый ряд странных деталей.

Например, считается, что уникальная форма стен будто бы помогала обороне крепости, так как нападающие оказывались под огнем сразу с двух сторон. Но это только на первый взгляд дает какой-то выигрыш. На самом же деле стоило бы только погибнуть небольшому количеству защитников в одном месте, и тут же преимущество превратилось бы в серьезный недостаток – между зубцами стены получается «мертвая зона», через которую нападающие беспрепятственно устремляются в крепость.

Другая странность заключается в том, что мощные ряды стен абсолютно не защищены с флангов!.. Прорваться внутрь обороны тут совсем не сложно. Но зачем тратить столько усилий на укрепление фронта, если фланги сводят все эти усилия практически к нулю?..

Более того. Именно по флангам и располагается путь в сторону Куско!.. Даже современная дорога в город проходит именно тут. Крепость вовсе не перекрывала доступа неприятеля к столице!..

Странное решение... Любой военный строитель получил бы за него «неуд» по фортификации ...

Можно было бы списать все на то, что инкам, дескать, было очень далеко до современных военных строителей. Однако с другой стороны Куско есть крепость Пикулакта, которая датируется еще доинкским периодом, но выстроена уже в полном соответствии с требованиями военной стратегии. Она находится прямо на входе в долину, перекрывая путь возможным врагам с юга. И рядом – в самой горловине в начале долины – выстроен форпост: три башни, которые контролировали самое узкое место между горными отрогами. Это позволяло эффективно оберегать вход в долину Куско весьма ограниченными силами.

Как же тогда инки, которые покорили создателей Пикулакты и создали громадную империю, смогли допустить столь явные ошибки при создании Саксайуамана?..

То, что историки считают крепостью, защищавшей город от врагов, на самом деле если что-то и защищает, то только небольшой холм наверху, на котором размещалось всего несколько построек. За этим холмом – отвесный обрыв. И красивый вид на Куско...

Враг, который преодолел бы три ряда мощных стен, оказался бы на плацдарме, представляющем интерес разве что только в том случае, если б у захватчиков была современная артиллерия – тогда с этого холма им было бы очень удобно обстреливать город. А чем могли соседние инкам индейские племена обстреливать город, находящийся далеко внизу?.. Можно сколько угодно кидать камни из пращи, пускать стрелы из лука и кидать дротики – они все равно не долетят даже до ближайших домов...

Получается полная несуразица с военной точки зрения – ни оборонять, ни захватывать такую крепость не имеет никакого смысла. Тогда зачем ее создавать?..

Довольно часто можно встретить утверждение, что инки строили свой город, стремясь отобразить в его плане пуму – священное для них животное. А стены Саксайуамана, дескать, изображали зубы в пасти этой пумы. Другая версия гласит, что зигзагообразная форма стен – результат поклонения индейцев богу молнии...

И в том, и в другом случае нам предлагают поверить в то, что инки дошли до самого настоящего религиозного помешательства, раз только ради изображения каких-то форм воровали десятки, если не сотни тысяч тонн камня. Это, во-первых.

А во-вторых, если, следуя подобной теории, взглянуть, например, на карту Москвы, то легко можно прийти к «выводу», что жители столицы России будто бы на протяжении многих сотен лет «поклонялись пауку и стремились опутать паутиной своего культа все окрестности»...

Бред?.. Конечно!..

Увы. Несмотря на свою очевидную абсурдность, теория помешательства наших древних предков на религиозных культах остается весьма популярной среди историков до сих пор...

Индейцы действительно до сих пор устраивают в Саксайуамане большие культовые праздники каждый год в день зимнего солнцестояния. Но разве проведение праздничных концертов на Красной площади возле стен Кремля указывает на то, что сам Кремль создавался именно для концертов?!

И мы, и инки просто используем удобные для нас объекты. Мы – Красную площадь. Индейцы – поле возле стен Саксайуамана. Стен, которые они, впрочем, и не строили...



Если что-то и можно отнести к инкам, то только создание небольших сооружений на вершине холма, где уже довольно длительное время идут раскопки, и можно легко увидеть громадную пропасть между весьма примитивной кладкой инкских построек и технологичной кладкой зигзагообразных стен из огромных блоков. Создание этих стен – явно дело рук древней высоко развитой цивилизации.



*Рис. 223. Остатки инкских сооружений на вершине холма*

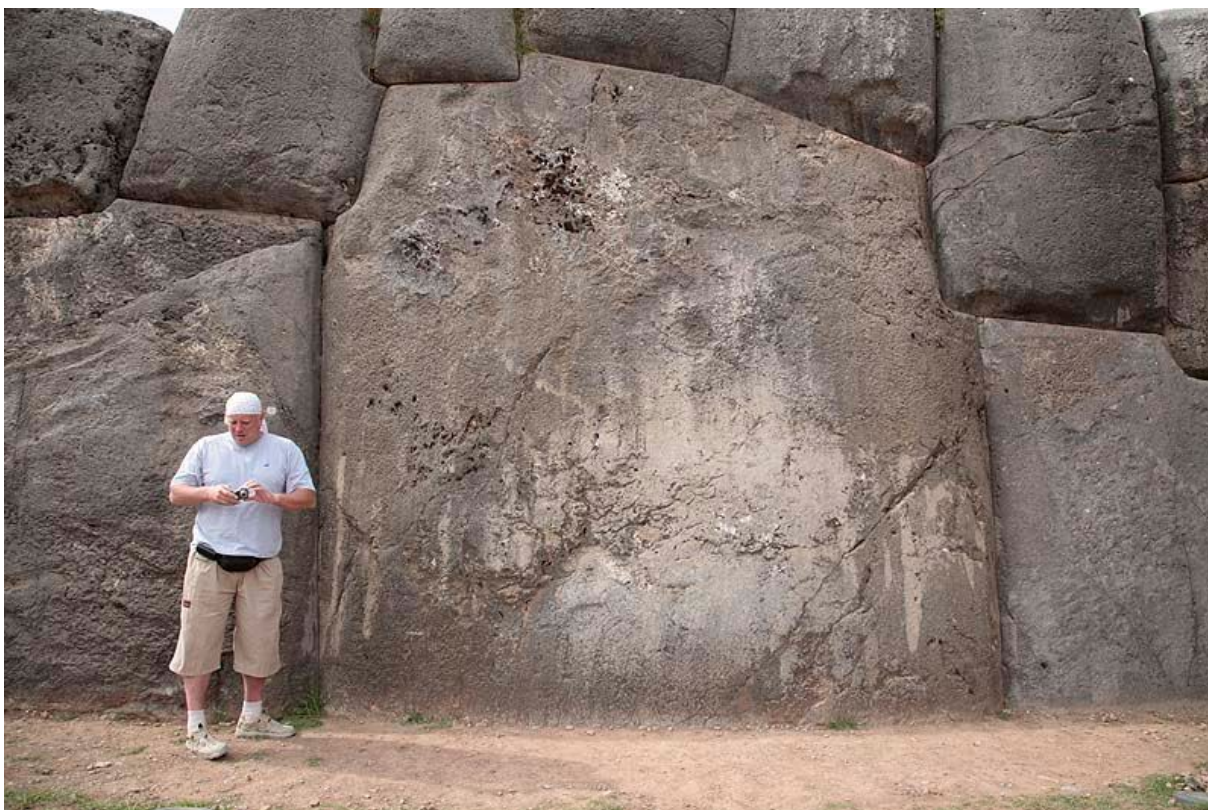

*Рис. 224. Кладка стен Саксайуамана*



Но зачем высоко развитой цивилизации богов могло понадобиться строить «крепость», которая вовсе не крепость?..

Ответ на вопрос подсказывает как раз странная «зубчатая» форма стен, которая в действительности оказывается очень удобной для того, чтобы гасить, например, ударную волну за счет интерференции с волнами, отраженными эти самими «зубцами». Ударную волну, приходящую как раз с фронта – ровно со стороны «священного озера». А фланги при этом оказываются особо не важны, поэтому стены здесь заметно меньше и абсолютно не закрыты с боков...

Таким образом получается, что Саксайуаман был... **полигоном, на котором испытывалось некое оружие.** Было ли это именно ядерным оружием – пока сказать нельзя. Наши «пристрелочные» измерения обычным бытовым дозиметром ничего не дали – остаточное излучение тут оказалось на уровне естественного фона, хоть и ближе к его верхней границе...

Зато есть два любопытных момента.

Во-первых, странный вырез дисковой пилой куска скалы (см. *Рис. 76*) находится как раз на той ее стороне, которая обращена в сторону «священного озера». Да и сама скала расположена совсем рядом с этим «озером».



*Рис. 76. Следы дисковой пилы в Саксайуамане*

А во-вторых, чуть поодаль, но тоже в непосредственной близости к озеру, лежит валун со следами такой обработки, которая характерна для размягченной поверхности камня – так называемая «пластилиновая технология».



*Рис. 112. Камень с «пластилиновым надрезом» в Саксайуамане*

Может быть, боги брали образцы для исследования последствий взрыва?.. Причем с валуна образец забирался непосредственно сразу после взрыва – тогда, когда расплавившийся от высокой температуры верхний слой камня еще не успел остыть...

Кстати, проверить версию полигона довольно легко. Нужно всего лишь провести сейсмозондирование «священного озера». Если граница между рыхлым осадочным верхним слоем и скальной подложкой окажется близка к горизонтальной поверхности – чаша весов склонится в сторону озера. Если же эта граница будет иметь форму воронки – версия полигона получит серьезный довод в свою пользу.

Любопытно, что известный хронист Гарсиласо де Ла Вега называл Саксайуаман одновременно «домом солнца и военного оружия», а также «храмом для молитв и жертвоприношений». Если учесть, что солнце для инков было богом, то де Ла Вега прямо указывает на версию древнего полигона, который изначально был построен богами для испытания военного оружия, но позднее использовался инками в качестве храма!..

Есть и другое любопытное совпадение.

Один из вариантов перевода слова «Саксайуаман» – «насытившийся или удовлетворенный сокол». Сокол почитался инками в качестве священной птицы. Но эта же птица почиталась священной и в Древнем Египте, где в виде сокола изображался древний бог Гор – сын Осириса и Исида. А Гор, помимо прочих своих функций, отвечал, в частности, и за оружие богов!..

Однако любое оружие создается не только в испытательных целях. Оно создается для того, чтобы его применять. В Южной Америке мощное оружие, испытанное на полигоне в Саксауамане, судя по всему, не применялось. Его, похоже, использовали совсем в других регионах – в Старом Свете, на что указывают косвенные факты и «показания очевидцев».

\* \* \*

Вернемся в Старый Свет, где мы пока еще не затрагивали тему Войны Богов на территории Египта.

С одной стороны, ливийские тектиты, которые, возможно, указывают на применение какого-то мощного оружия, обнаруживаются практически в том же регионе Северной Африки. А с другой стороны, они находятся все-таки на весьма значительном удалении от основных древнеегипетских городов, которые расположены преимущественно вдоль Нила – на расстоянии почти в тысячу километров. И по сути, у нас нет каких-либо прямых оснований для того, чтобы связывать ливийские тектитные поля с какими-то военными действиями непосредственно в Египте.

Однако было бы странным, если бы конфликт, который прослеживается практически на всех континентах и явно носил планетарный характер, каким-то образом вдруг обошел стороной эту одну из древнейших стран. И если прямых непосредственных «улик», которые бы указывали на Войну Богов, в Египте не прослеживается, то косвенные вполне обнаруживаются.

Здесь не видно объектов со следами таких разрушений как в Перу и Боливии. Но это совсем не потому, что подобных разрушений тут не было вовсе. Дело в том, что в Египте – в отличие от Перу и Боливии – древние сооружения неоднократно ремонтировались, реставрировались и перестраивались. И происходило это не только в ходе современных археолого-реставрационных работ (когда древние руины переделываются в «Диснейленды» для туристов), но и в глубокой древности.

Следы древнего ремонта, например, довольно отчетливо прослеживались до недавних пор на восточной стороне Ступенчатой пирамиды Джосера в Саккаре.

Считается, что эта пирамида строилась в несколько этапов. И прежде всего была создана не пирамида, а мастаба трапециевидной формы. В дальнейшем мастаба неоднократно увеличивалась в размерах – к ней пристраивались наклонные ряды каменной кладки, а наверх водружались следующие ярусы. И глядя на пирамиду, довольно легко заметить, что постепенная достройка имела место на самом деле.

Количество этапов и порядок поэтапного строительства несколько отличаются у разных авторов (хотя и не очень сильно), но все сходятся в том, что делалось это все в период правления одного и того же фараона. Но так ли это?..

Египтологи считают, что на самом первом этапе была выстроена мастаба высотой примерно в девять метров. Однако они забывают при этом упомянуть один «маленький нюанс» – основная часть кладки этой девятиметровой мастабы резко отличается от самых нижних ее рядов, что наиболее явно просматривается с восточной стороны пирамиды.





*Рис. 225. Восточная сторона Ступенчатой пирамиды (фото 2005 года)*

Здесь в самом низу видны несколько рядов из довольно крупных и очень хорошо обработанных блоков плотного известняка, которые уложены без какого-либо раствора. Стиль и качество кладки этих рядов настолько не соответствуют не только 9-метровой мастабе, но и всей остальной Ступенчатой пирамиде, что буквально бросаются в глаза. Поверх (и сбоку) этих нескольких очень качественных рядов, уходящих своим основанием вглубь земли, пристроена (если не сказать – просто навалена) абсолютно небрежная и даже халтурная кладка из грубых камней заметно меньшего размера на глиняном растворе!

Неужели Джосер вдруг решил, что хорошая постройка ему уже не нужна?.. Или его строители внезапно все чем-то заболели и полностью потеряли навыки как в обработке камня, так и в строительстве?..

Гораздо более логичным представляется, что египтяне времен Джосера никогда и не умели делать ничего похожего на самый нижний уровень. Они просто строили Ступенчатую пирамиду как умели и могли поверх более качественного и более древнего сооружения, которое досталось им в наследство от цивилизации древних богов, правивших Египтом на несколько тысяч лет раньше первых фараонов.

Наиболее показателен в этом отношении северный край этой начальной постройки. Здесь на очень малом участке видно использование сразу несколько совершенно разных технологий строительства. К качественной древней кладке сбоку пристроен участок из таких же блоков, но уложенных уже не столь тщательно и плотно – просто в виде поленицы. Видимо, ко времени Джосера начальная постройка была уже частично разрушена, и его рабочие сложили поленицей валявшиеся рядом блоки, которые ранее составляли разрушенную часть. За счет того, что сами блоки были ровные, поленица также получилась более-менее аккуратной.



Но ровные блоки быстро кончились, и строители (которые не могли столь же качественно обрабатывать камень!) начали использовать грубо обработанные крупные камни. Однако, подъем на серьезную высоту таких блоков представлял для рабочих немалую проблему, и выше идет кладка уже из меньших по размеру камней на глиняном растворе. Из таких же грубых камней сложен и самый северный (на снимке – правый) участок кладки, которая пристроена в процессе расширения сооружения.

Такое объяснение столь странного участка представляется гораздо более вероятным, чем вариант быстрой и полной утраты навыков и мастерства рабочими Джосера непосредственно в ходе строительства...



*Рис. 226. Северный край восточной стороны Ступенчатой пирамиды (фото 2005 года)*

Сейчас идет мощнейшая «реставрация», которая (согласно провозглашенным целям) направлена на предотвращение дальнейшего разрушения исторического памятника. К сожалению, эти работы идут с таким размахом, что наиболее показательные участки Ступенчатой пирамиды на восточной стороне – в том числе и непосредственно самая древняя часть конструкции – в ближайшее время могут оказаться полностью закрыты от глаз исследователей и туристов реставрационным новоделом. Так, как это уже произошло с южной стороной, где оригинальную кладку можно увидеть, пожалуй, лишь на самом верху...

Но что представляло из себя начальное сооружение?..

Если «отбросить» верхние ряды (некачественную кладку из грубо обработанных кирпичей на растворе), то оставшаяся часть окажется приземистой полуподземной постройкой, которая мало похожа на классические мастабы и гораздо больше напоминает... хорошо укрепленный **бункер!**..

Еще большим сходством с бункером обладает так называемая мастаба № 17 в Медуме, которая относится египтологами к IV династии. Сама мастаба представляет из себя грудку довольно мелкой щебенки, обложенную снаружи кладкой из необожженных глиняных кирпичей (адобов). Однако если зайти с ее восточной стороны, то со стороны южного края в самом низу можно увидеть изумительную известняковую кладку из блоков одинаковой толщины, но разной формы, уложенных очень плотно друг к другу без какого-либо раствора.



*Рис. 227. «Бункер» мастабы № 17 в Медуме*

Несколько рядов известняковых блоков образуют здесь мощное перекрытие подземного сооружения, которое египтологи считают захоронением неизвестного принца IV династии. Между тем технологии, использованные при строительстве этого сооружения, намного превышают возможности египтян периода Древнего Царства с их примитивными инструментами. Эти возможности гораздо больше соответствуют верхней части мастабы, сложенной из щебенки и адобов.

Кроме того, есть несколько любопытных моментов.

Во-первых, непосредственно «бункер» занимает весьма скромное место в южной части всей мастабы, которая имеет сильно вытянутую форму. При этом под оставшейся частью так ничего и не найдено. И по всем конструкционным соображениям, «бункер» и адобно-щебеночная мастаба представляют из себя два совершенно разных сооружения, одно из которых возведено поверх другого.

Во-вторых, адобная кладка с боков «бункера» явно обходит сооружение из известняка. Это указывает на то, что египтяне знали о его существовании. Или – что



представляется более вероятным, исходя из общей планировки – узнали по ходу строительства мастабы, случайно наткнувшись на «бункер»...

В-третьих, слой щебенки толщиной чуть более метра непосредственно над «бункером» гораздо (я бы даже сказал – несравненно) более плотный, чем щебенка выше. Возникает впечатление, что его как будто специально утрамбовывали тракторами или катками. Хотя, конечно, эта дополнительная уплотненность могла возникнуть из-за того, что между созданием двух разных слоев щебенки прошло много тысяч лет...

И в-четвертых, в этом месте адобная кладка идет непосредственно поверх нижнего – уплотненного – слоя щебенки, что опять-таки достаточно четко указывает на разное время строительства «бункера» и адобно-щебеночной мастабы...



*Рис. 228. Пирамида-спутница G1c на плато Гиза*

Интересная особенность обнаруживается в конструкции небольшой пирамиды-спутницы (по принятому у египтологов обозначению – G1c), которая располагается на юго-восточном углу Великой пирамиды и считается построенной фараоном Хуфу (он же Хеопс) для кого-то из своих жен. Здесь на южной стороне в самом низу видны два ряда облицовки, которая имела не наклонную (как обычно у пирамид), а вертикальную внешнюю грань. Вдобавок, на известняковых блоках тут имеются полуовальные выступы – где по одному, а где и по два.

И вертикальные внешние грани, и полуовальные выступы самым тщательным образом отшлифованы. Это определенно указывает на то, что такая внешняя поверхность задумывалась изначально в качестве именно окончательной формы. Однако на каком-то – явно более позднем – этапе эти блоки попытались изменить с целью приведения всей конструкции к пирамидальной форме. Причем сделано это было простым скалыванием материала с применением простейших ручных

инструментов, то есть с помощью как раз тех технологий, которые и имелись во времена Хуфу. Однако рабочие фараона так и не смогли довести работу до конца...



*Рис. 229. Блоки облицовки на южной стороне пирамиды G1c*

Если же – как и со ступенчатой пирамидой Джосера – «убрать» верхние ряды пирамиды G1c с более низким качеством исполнения как блоков, так и кладки, то получится опять **полуподземный бункер** с формой, далекой от пирамиды. Впрочем, очень многие пирамиды Египта состоят явно из двух частей: нижняя часть – полуподземное или даже подземное сооружение с высококачественным исполнением; верхняя – гораздо более небрежная поздняя достройка до пирамидальной формы. Весьма похоже, что фараоны стремились придать божественным бункерам, сохранившимся, с древнейших времен, еще более божественный пирамидальный вид.

Обращают на себя внимание перекрытия таких бункеров – они способны выдержать хоть и не ядерный, но весьма мощный ракетный удар даже в случае прямого попадания. Были такие попадания или нет – сейчас невозможно определить. Признаки разрушений порой хоть и просматриваются, но они могут иметь и вполне «мирные» причины в виде стремления египтян повторно использовать качественные стройматериалы...

\* \* \*



## Причины глобального конфликта

В том популярном варианте древнеегипетской мифологии, который излагается в подавляющем большинстве доступных книг, описаний каких-то масштабных боевых действий нет. Тот сюжет, который может иметь отношение к Войне Богов, сводится лишь к конфликту между Осирисом (который правил Египтом вместе со своей сестрой-женой Исидой) и Сетом в борьбе за власть. В кратком изложении это выглядит так.

Сет, желавший сам править Египтом, коварно заманил Осириса в ловушку, убил его и разрубил тело на куски, которые разбросал в разных местах. Исида сумела не только собрать эти куски и оживить брата, но и забеременеть от него. Осирис после этого отправился царствовать на небо, а Исида родила Гору, который и отомстил коварному Сету за убийство своего отца, сам в итоге усевшись на трон. Вроде – обычные дворцовые интриги и ничего более...

Однако на стенах храма в египетском городе Эдфу сохранились так называемые «Тексты Строителей», в которых представлено в том числе и достаточно подробное описание периода правления богов. Этот храм относится историками лишь к весьма позднему Птолемеевскому периоду. Но некоторые исследователи пришли к выводу, что «Тексты строителей Эдфу» являются копией с гораздо более раннего ныне утерянного источника – причем тот, кто наносил тексты на стены храма, уже не был знаком с языком первоисточника и просто копировал значки, нередко не понимая их смысла. И с этой точки зрения, весьма любопытен фрагмент, где изображение НЛО в виде «летающей тарелки» соседствует со значком, очень похожим на изображение авиабомбы со стабилизаторами.

Конечно, делать какие-то однозначные выводы, опираясь лишь на сугубо внешнее сходство, нельзя. Но с другой стороны, законы аэродинамики диктуют свое – они накладывают вполне определенные ограничения на выбор форм, которые будут оптимальны, с точки зрения обтекаемости и управления положением быстро летящего (в данном случае падающего) объекта. Так что сходство вполне может быть и не случайным.



*Рис. 230. «НЛО с авиабомбой» на стенах храма в Эдфу*

В «Текстах строителей Эдфу» противостояние Гора и Сета уже далеко выходит за рамки личного соперничества и предстает в виде широкомасштабного военного конфликта, в который, вдобавок ко всему, оказываются втянуты и люди.

«Согласно преданию, именно в Эдфу Гор основал первую божественную металлообрабатывающую мастерскую, где изготовлялось уникальное оружие из «божественного железа». И там же Гор обучал армию месниу – «Железных Людей». На стенах храма Эдфу они изображены с обритой головой, в короткой тунике, с широким обручем на шее и с оружием в руках. Условное обозначение неизвестного оружия, похожего на гарпун, включалось в иероглифическое написание слов, обозначавших «божественное железо» и «железные люди». Месниу были, как гласят египетские легенды, первыми людьми, которых боги вооружили оружием, изготовленным из металла. Кроме того... это были первые люди, участвовавшие в войнах богов» (З.Ситчин, «Войны богов и людей»).

«Когда битва завершилась, Ра выразил удовлетворение действиями «этих Людей Железных Гора» и объявил, что с этого дня они «будут жить в святилищах», и им будут подносить дары «в награду, ибо убили они врагов Гора». Их поселили в Эдфу, столице Гора в Верхнем Египте, и в Фисе (Танис по-гречески, библейский Зоан), столице бога в Нижнем Египте. Со временем они перестали быть только воинами и стали именоваться Шемсу-Гор («Помощниками Гора»), исполняя роль смертных помощников и посланников бога» (там же).

<b>Правители Египта (по Манефону)</b>		
	<i>Продолжительность правления (лет)</i>	<i>Время правлени (до н.э.)</i>
Птах	9000	20920-11920
Ра	1000	11920-10920
Шу	700	10920-10220
Геб	500	10220-9720
Осирис	450	9720-9270
Сет	350	9270-8920
Гор	300	8920-8620
Тот и 11 богов	1570	8620-7050
30 полубогов	3650	7050-3400
Период Хаоса	350	3400-3050
Мен (Менес)		3050-...

На первый взгляд, совершенно непонятно, зачем к разборкам между богами надо было привлекать «говорящих мартышек». Вдобавок, если ориентироваться на Манефона (см. таблицу), конфликт Гора и Сета приходится на самое начало IX тысячелетия до нашей эры – то есть на время задолго до периода хаоса и неразберихи в других регионах.

Между тем, у Манефона есть свой «Период Хаоса», который приходится на три с половиной сотни лет непосредственно перед вступлением на трон фараона Мена (Менеса), с которого начинается отсчет династического правления в Египте. А в другом источнике – Туринском папирусе – между полубогами и Менем в качестве правителей

Египта называются смертные цари, которые подчинялись богу Гору и носили титул «Шемсу-Гор»!..

Однако это время, наоборот, оказывается существенно позднее всемирного периода хаоса и неразберихи. Как быть?..

Если ориентироваться на шумерские и индийские легенды и предания, то в их текстах легко можно увидеть, что боги непрерывно конфликтовали между собой за власть то над отдельными городами, то над целыми странами, а то и над всеми богами. В этих условиях вполне естественно, что и у Манефона, и в египетской мифологии (как это нередко бывает) могло произойти смешение совершенно разных событий. И скорее всего, противостояние Гора и Сета было одним из многочисленных конфликтов между богами, не имеющим непосредственного отношения к полномасштабной Войне Богов, которая явно выделяется из всех междоусобных разборок своим размахом и последствиями.

В пользу возможного смешения разных событий говорит и тот кусок текста, где сообщается о казни пленников. Люди «бессмертных» богов убивать не могли (по крайней мере в Египте, где убийством богов занимались только боги). Вдобавок, враг у Гора был один – Сет. Каких же «врагов» тогда казнили?.. Людей, которых Сет, по примеру Гора, собрал в свою армию?.. Или «врагами» были полубоги – «гибриды» богов и людей?.. И между прочим, период правления полубогов в Египте (которые вполне могли править от имени тех же богов!) великолепно сочетается с периодом хаоса и неразберихи в других регионах. Как сочетается это все и с тем, что в индийской мифологии в глобальном конфликте помимо богов участвуют также и многочисленные полубоги...

Несколько лет назад в Интернете мелькнула весьма любопытная статья, в которой один американский исследователь-любитель проделал странную, на первый взгляд, работу – он собрал статистику по радиоуглеродной датировке археологических находок. Казалось бы, все должно подчиняться железной логике: чем больше прошло времени, тем меньше сохраняется предметов, и тем меньше должно быть количество находок. Однако выяснилась весьма странная вещь – в логически понятной растущей кривой, отражающей рост количества находок со временем, обнаружился весьма ощутимый провал в диапазоне примерно с VI по IV тысячелетие до нашей эры. Здесь находок оказалось гораздо меньше, чем следовало бы ожидать, исходя из вышеприведенной логики.

С одной стороны, это можно было бы объяснить сугубо субъективными факторами. Дело в том, что реальные исследования по радиоуглеродному датированию допускают определенные вольности в трактовке результатов. И историки могли совершенно искусственно «расташить в стороны» датировки разных находок, рассортировывая их в соответствии с теорией линейного развития от простого к сложному – более примитивные находки отодвигались во времени назад, а более совершенные в позднее время. Как, скажем, весьма совершенные изделия ранее упоминавшейся Саккарской коллекции, которые мы склонны относить к древней цивилизации богов, то есть ко времени за несколько тысяч лет до первых фараонов, датируются египтологами – как раз из-за совершенства предметов коллекции – существенно более поздним временем, периодом I-II династий...

С другой стороны, в ходе испытаний ядерного оружия в XX веке был отмечен сильнейший всплеск содержания в атмосфере (соответственно, и в растениях) того изотопа радиоуглерода, по которому и производится датирование. Так что если в некий период в древности имела место Война Богов с применением ядерного (или аналогичного по воздействию на атмосферный углерод) оружия, то это также должно было привести к всплеску содержания радиоуглерода в атмосфере планеты. А такой всплеск неизбежно должен был отразиться в датировках находок, искажая результаты

датирования в сторону «омоложения» исследуемых объектов. Таким образом, странный «провал» в статистике находок может быть непосредственным последствием и свидетельством такой войны. А его место на графике совпадает как раз с периодом правления полубогов в Египте, по Манефону...

\* \* \*

Но гораздо более значимым, на мой взгляд, является другое любопытное пересечение «Текстов Строителей Эдфу» с легендами и преданиями других регионов – а именно: пересечение с одним из вариантов мифа о Вавилонской башне, которое выводит нас на связь этого мифа именно с Войной Богов.

«...еще в 1876 году Джордж Смит в своей публикации сообщал о том, что в библиотеке Ашурбанипала в Ниневии был найден «поврежденный текст части версии легенды о Вавилонской башне»... Этот текст, несомненно, является аккадской версией шумерской легенды о Вавилонской башне, и из нее следует, что события эти произошли не по вине людей, а **по вине богов**. Люди были только орудием в борьбе богов за власть. В первых строках представленного Джорджем Смитом текста, переведенного заново У.С.К. Боскауэном в «Истории общества в библейской археологии» (том V), указывается имя виновника случившегося, которое, однако, так и не удалось прочесть из-за повреждения таблички. Этот бог вынашивал в сердце «думы недобрые, против Отца Богов (Энлиля) замыслил он зло». Чтобы исполнить свой коварный замысел, «совратил он людей Вавилона на грех», убедив их «великое и малое смешать на холме». Когда об этом строительстве узнал «господин Чистого Холма» – так в «Мифе о скоте и хлебе» именовался Энлиль, – он «Небесам и Земле молвил... Он вознес мольбу к Господину Богов, Ану, отцу своему; молил он дать ему совет»... В части текста... которую удалось разобрать, рассказывалось о попытках Энлиля отговорить мятежников от задуманного... В последнем столбце мы читаем, что, «когда богов остановить не смог», у Энлиля не оставалось иного выбора, как только применить силу. «И их твердыню, башню в ночи до основания разрушил он. И в гневе повелел рассеять их по свету. Он приказал нарушить планы их... Их он остановил». Древний месопотамский писец так заканчивает печальное сказание о Вавилонской башне: из-за того, что они «против богов восстали непокорно, оплакивать пришлось им Вавилон; и были горьки их рыданья»...» (З.Ситчин, «Войны богов и людей»).

Данная версия мифа о Вавилонской башне переводит основные акценты с неких «прегрешений» людей все-таки на «внутренние разборки» самих богов, хотя и нельзя сказать, что люди лишь «попали под раздачу».

Конечно, легче чувствовать себя безгрешным, однако полного «снятия вины» не получится. Как следует из данной версии мифа, люди не были простыми сторонними наблюдателями, а **принимали живейшее участие в происшедших событиях**. И тогда «вина» их в том, что по крайней мере часть из них выступила в этой божественной междоусобице «не на той стороне» – на стороне богов, проигравших войну...

Однако субъективные предпочтения в вопросах «вины» и «невиновности» не годятся для того, чтобы разобраться в реальных событиях. Не помогут тут и лозунги, под которыми противоборствующие стороны шли в бой. Для поиска истинных причин каких-либо совершенных действий нужно смотреть на их реальный результат...

Так только ли борьба за власть лежала в основании конфликта?..



Последствия (то есть тот самый реальный результат) заставляют сильно в этом усомниться.

Если борешься за власть, то подразумеваешь, что после этого будешь властвовать над кем-то, и это будет тебе что-то давать, приносить какую-то выгоду. Тогда какой смысл в том тотальном разрушении (по крайней мере всей системы хозяйствования), которое наблюдается в Европе и Индии (а по некоторым косвенным данным – и в Америке)?.. Ведь для столь обширных регионов очень маловероятно, чтобы это было результатом лишь «досадной случайности войны»...

Если «вина» людей сводилась только к поддержке ими одной из противоборствующих сторон, то победившей противоположной стороне также не было никакого смысла в этом тотальном разрушении – достаточно было лишь «примерно наказать виновных» или «просто» уничтожить их. Ведь даже «войны на уничтожение» в XX веке (я имею в виду политику как фашистской Германии, так и сталинского режима на завоеванных территориях) не сопровождалась полным уничтожением экономики...

Можно было бы попытаться воспринимать фразу «против богов восстали непокорно» дословно и трактовать ее в смысле попытки людей вообще свергнуть власть богов, но и тут далеко не все сходится.

Во-первых, могли ли люди составить серьезную конкуренцию цивилизации, ушедшей от нее вперед на тысячелетия в своем развитии?.. Вряд ли...

А во-вторых, не очень ясно, что тогда делать с конфликтом между самими богами. Неужели часть из них решила свергнуть собственную власть над людьми?.. Конечно, в ходе революции 1917 года и последующей Гражданской Войны в России представители властвующих сословий выступали как на одной стороне, так и на другой, да и среди «зачинщиков смуты» их было немало, но в Войне Богов люди все-таки не были сколь-нибудь серьезной движущей силой.

Хотя сравнение тут с событиями начала XX века оказывается не совсем уж неуместным и привлекает внимание к той трактовке конфликта богов, которую в своих трудах дает Е.Блаватская, анализируя с достаточно неожиданной точки зрения тему так называемой «борьбы добра со злом». В этом анализе в центре конфликта оказываются все-таки люди. Точнее: не сами люди и не власть над ними, а взаимоотношение богов и людей. **Борьба шла между двумя кардинально разными стратегиями в области отношения высоко развитой инопланетной цивилизации к местным аборигенам.**

По Блаватской (не вдаваясь в подробности): одна противоборствующая сторона сделала ставку на **познание** (сегодня бы мы сказали, на интеллектуальное или научное познание), а другая – на **веру**. Одни боги считали, что людям нужно давать знания, поднимать их в своем развитии. Другие – что давать знания людям знание богов опасно для самих же богов, и люди должны не знать, а верить. То есть, говоря другими словами, служить, и служить слепо...

Результат в общем-то известен – **победили те, кто ставил на веру.**

Естественно, что в полном соответствии с идеологией любой войны победитель именно себя объявил «добром», а побежденного «злом». Вряд ли он поступил бы иначе... В результате в мифологии сложилась весьма парадоксальная, на первый взгляд, ситуация – «злые боги и Змии (Драконы)» дают людям знание, а «добрые боги» призывают людей к слепой вере. Недаром даже в том же Ветхом Завете так называемый «первородный грех» человека сводится к нарушению запрета «доброго» бога и вкушению плодов «древа познания», на что Адама и Еву толкает «злой» Змий...

Так что в Войне Богов за борьбой «добра» со «злом» стояли прежде всего **глубочайшие мировоззренческие (а следовательно, и идеологические) разногласия**. И это была не просто борьба за власть, а жесточайшая «гражданская

война» представителей двух антагонистических идеологий за господство, **война на истребление** противоположной стороны.

Я вполне понимаю, что затрагивая тему «добра» и «зла» в подобном аспекте, вызываю в свой адрес явное неудовольствие приверженцев веры. Однако без этого нельзя разобраться в том запутанном клубке внешних противоречий мифологии, в котором боги предстают то в виде добрых и благосклонных помощников людей, то требуют от них беспрекословного слепого подчинения, жестоко карая за малейшую провинность.

На деле же более внимательный взгляд способен выявить в этом «клубке противоречий» довольно ярко выраженную хронологическую последовательность двух вполне самостоятельных пластов.

Первый пласт связан с так называемыми богами-цивилизаторами. Именно они помогают человечеству преодолеть последствия Потопа, обучают ремеслам и дают основные знания. Пусть и изначально сугубо в своих личных интересах...

Другой же пласт мифов ставит акцент на предназначении людей служить богам.

Как видим, мотивация в этих двух пластах имеет прямо противоположную направленность. При этом второй пласт начинает доминировать именно в более поздних (!) легендах и преданиях. И именно «подход Блаватской» (назовем его условно так) позволяет логично объяснить такую странную последовательность двух идеологий в мифологии и противоречивые требования богов (то они сами дают людям знания, то запрещают пользоваться этими знаниями под угрозой наказания вплоть до смерти; сначала запрещают человеческие жертвоприношения, а затем наоборот – начинают требовать как можно больше крови и т.п.).

\* \* \*

Итак, в период богов-цивилизаторов людям передается «джентльменский набор» цивилизации. Причем, как мы видели ранее, жестким «необходимым минимумом» дело вовсе не ограничивается – люди получают и те знания, которые совершенно излишни для простого служения богам в качестве рабов. Боги-цивилизаторы явно увлеклись. И вполне возможно, что это было вольно или невольно спровоцировано людьми – ученики оказались куда способней, чем на то изначально рассчитывали учителя.

Среди многочисленных шумерских «научных» текстов, основная часть которых сводилась лишь к тому, чтобы передавать друг другу готовые решения, был найден и такой, где имела место попытка выстраивания **причинно-следственных связей** между разными событиями и действиями!.. Люди переставали зубрить и начинали думать!.. Думать и искать!.. Искать и творить!..

А это – приоритет богов, а не рабов...

Более того, среди списка различных причинно-следственных связей в упомянутом шумерском тексте были и такие, которые мы сейчас бы назвали относящимися к «**практической магии**»!..

Конечно, исследователи, переведившие текст, приняли это за «религиозные суеверия» древних шумеров. Однако если исходить из реальности мира духовного и его теснейшего взаимодействия с миром материальным, «практическая магия» оказывается ничем иным как **технологией** по использованию закономерностей взаимодействия двух миров в практических целях. И выявление причинно-следственных связей между событиями и действиями в двух мирах оказывается ничем иным как первым – причем базовым (!) – шагом на пути к освоению этой технологии!..

А это – уже покушение не просто на приоритет, но и на монополию богов!..

Естественно, что разные боги могли по разному отнестись к такому развитию событий. Кому-то это нравилось, а кому-то могло и не понравиться.

И если группа богов-цивилизаторов явно стремилась добиться подъема человеческой цивилизации, приблизить ее к своему уровню (своего рода «прогрессорская деятельность», хорошо описанная Стругацкими), и не видела в этом ничего «плохого», то у «второй волны» богов (не в смысле взаимосвязи поколений, а в смысле последовательности стратегий во времени) на это был прямо противоположный взгляд.

Стремление людей приобрести «знание богов», подняться «до уровня богов», «сравняться с богами» и тому подобное в глазах «второй волны» богов представляется как покушение на их монополию, на их власть над людьми. Так чем же это может называться на их языке как не «прегрешением» и «гордыней»?..

Не правда ли, тот самый мотив, который мы видим в более поздних (в том числе и в библейской) версиях мифа о Вавилонской башне?!

Вот в чем причина тех глобальных драматических изменений, произошедших где-то ориентировочно в V-IV тысячелетии до нашей эры, о которых мы упоминали ранее!.. Перед богами «второй волны», победившими богов-цивилизаторов, в отношении человечества стояла задача не просто «наказать виновных», а заставить людей изменить все свои привычки, все свои мировоззренческие установки, заставить превратиться из «младшего брата» в «слугу». Нужно было «поставить на место зазнавшихся мартышек», посягнувших на то, чтобы «подняться до уровня Неба», с которого пришли сами боги...

До какого-то времени боги, несогласные с просветительством человечества, просто терпели. Но с некоторого момента их терпению явно пришел конец, и они стали выступать против безудержной прогрессорской деятельности. Естественно, что «говорящих мартышек» никто не стал посвящать в суть разногласий – им конфликт был представлен в виде борьбы богов за власть. Ведь, думается, что даже боги-цивилизаторы при всей их «гуманности» вовсе не хотели полностью терять контроль над людьми.

Конфликт явно то усиливался, то слабел. Где-то сторонники прогрессорской деятельности разворачивались в полную силу, а где-то периодически контроль за событиями брали в свои руки их противники. По крайней мере именно на это косвенно указывают шумерские и индийские предания. Но как бы то ни было, противоречие двух стратегий лишь разгоралось, дойдя до прямого противостояния, и в конце концов вылилось в полномасштабную Войну Богов. Войну, в которой **«добрые» боги «второй волны», стремившиеся вернуть человечество в рабское состояние на базе «веры», одержали верх над «злыми» богами-прогрессорами, делавшими ставку на развитие знаний людей.**

\* \* \*

Наверняка, многих читателей еще гложут сомнения в корректности столь непривычного и странного отождествления «добра» и «зла». Но давайте посмотрим более детально на последствия конфликта...

В Мезоамерике бога-прогрессора, который выступал категорически против кровавых жертвоприношений, побеждает бог, по требованию которого эти жертвоприношения возобновляются. Да еще с каким размахом!..

Во время завоевания Мексики Кортес и его спутники, осматривая один из больших ацтекских храмов, «очутились перед большим камнем из яшмы, на котором производилось заклятие жертв; их убивали с помощью ножей из обсидиана – вулканического стекла, – и увидели статую бога Уицилопочтли... Тело этого бога – бога войны ацтеков – было опоясано змеей, сделанной из жемчуга и драгоценных камней. Берналь Диас... отвел

взгляд; и вот тут-то он увидел нечто еще более страшное: все стены этого обширного помещения были залиты кровью. «Смрад, – писал он впоследствии, – был сильнее, чем на бойне в Кастилии». Он бросил взгляд на алтарь: там лежали три сердца, которые, как ему показалось, еще трепетали и дымились. Спустившись по бесчисленным ступенькам вниз, испанцы обратили внимание на большое здание, стоявшее на холме. Войдя в него, они увидели, что оно до потолка заполнено аккуратно сложенными черепами: то были черепа бесчисленных жертв. Один из солдат принялся их считать и пришел к выводу, что их должно здесь быть по меньшей мере 136 тысяч».

Поскольку для постоянного принесения жертв нужен был «жертвенный материал», государства-соседи нередко заключали между собой соглашение о периодическом возобновлении войны с единственной целью – для захвата пленных, которых затем и приносили в жертву. Особый цинизм сквозит в названии этих войн – их называли «цветочными», хотя цветок у индейцев соотносился с Кетцалькоатлем, который выступал изначально как раз против жертвоприношений. Вытравить память о боге-цивилизаторе победители из числа богов «второй волны» не смогли (или даже просто не захотели), но зато кардинально извратили его идеологическое восприятие.

Любопытна в связи с этим оказывается и религиозная (то есть все та же идеологическая) подоплека жертвоприношений. Испанцы застали у народов Центральной Америки представление о том, что необходимо регулярно поддерживать жизнь божеств человеческой кровью. Особо важное значение придавалось **кормлению бога** солнца, чтобы он мог совершать свой каждодневный путь по небу. Без регулярной человеческой крови боги погибли бы, а смерть богов означала бы всемирную катастрофу. Это представление обуславливало практику обязательных и регулярных человеческих жертвоприношений. А богов-победителей обеспечивало непрерывным потоком духовно-нематериальной энергии...

Другой аспект последствий Войны Богов можно проследить в предании мезоамериканских индейцев киче, в котором о войне как таковой даже не упоминается:

«Вот имена первых людей, которые были сотворены и созданы: первый человек был Балам-Кице, второй – Балам-Акаб, третий – Махукутах, а четвертый был Ики-Балам. Таковы имена наших первых матерей, и отцов...

И так как они имели внешность людей, (то) они были люди; они говорили и вели беседы, они хорошо видели и слышали, они ходили, брали вещи руками; они были хорошими и красивыми людьми, и их фигура была человеческой фигурой.

Они были наделены пронизательностью; они видели, и их взгляд тотчас же достигал своей цели. Они преуспевали в видении, они преуспевали в знании всего, что имеется на свете. Когда они смотрели вокруг, они сразу же видели и созерцали от верха до низа свод небес и внутренность земли.

Они видели даже вещи, скрытые в глубокой темноте; они сразу видели весь мир, не делая (даже) попытки двигаться; и они видели его с того места, где они находились.

Велика была мудрость их, их зрение достигало лесов, скал, озер, морей, гор и долин. Поистине они были изумительными людьми, Балам-Кице, Балам-Акаб, Махукутах и Ики-Балам!

Тогда Создательница и Творец спросили их: «Что вы думаете о вашем состоянии? Не видите ли вы? Не слышите ли вы? Не хороша ли ваша речь, так же как (ваша) походка? Смотрите тогда! Созерцайте все, что



находится под небом, посмотрите, как появляются горы и долины! Попробуйте же это увидеть!» – сказали они (первым людям).

И немедленно они (люди) увидели полностью все, что существовало в этом мире. Тогда они воздали благодарность Создательнице и Творцу: «Поистине воздаем мы вам благодарность тысячу раз. Мы стали людьми, нам даны рот и лицо, мы говорим, мы слышим, мы думаем и ходим, мы совершенно чувствуем, и мы знаем, что находится далеко и что находится близко. Мы видим также большое и малое в небе и на земле. Мы воздаем вам благодарность поэтому за то, что вы сотворили и создали нас, о Создательница и Творец, за то, что вы дали нам существование, о наша Праматерь, о наш Праотец!» – говорили они, воздавая благодарность за сотворение и создание их.

Они были способны познать все, и они исследовали четыре угла неба, четыре точки неба, свод небес и внутренность земли.

Но Создательница и Творец услышали эту (благодарность) с неудовольствием. «Это нехорошо, что говорят наши создания, наши творения; они знают все: большое и малое!» – сказали они.

И поэтому Великая мать и Великий отец устроили совет снова: «Что же мы будем делать с ними теперь? Пусть их зрение достигает только того, что близко; пусть они видят лишь немного на лице земли! Это нехорошо, то, что они говорят. Разве они по своей природе не простые создания нашего творения? Разве они тоже должны стать божествами? А что если они не будут рождать и умножаться, когда наступит заря, когда поднимется солнце? И что (будет), если они не умножатся? – так говорили они. – Давайте немного сдержим их желания, потому что нехорошо это, что мы видим. Разве они должны быть равными нам, своим творцам, кто может видеть далеко, кто знает все и видит все?»

Так говорили друг другу Сердце небес, Хуракан, Чипи-Какулха, Раша-Какулха, Тепеу, Кукумац, Великая мать и Великий отец, Шпийакок, Шмукане, Создательница и Творец. Так они говорили, и немедленно они изменили природу своих созданий, своих творений.

Тогда Сердце небес навеял туман на их глаза, который покрыл облаком их зрение, как на зеркале, покрытом дыханием. Глаза их были покрыты, и они могли видеть только то, что находилось близко, только это было ясно видимо для них.

Таким образом была потеряна их мудрость, и все знание четырех людей, происхождение и начало (народа киче) было разрушено».

Если отбросить весь антураж и возвышенно-восхищенное отношение к богам, то можно констатировать в сухом остатке, что люди были лишены технологии ясновидения. Оно и понятно, это относилось как раз к тому «знанию богов», которое у людей надо было отнять в первую очередь, дабы они не покушались на монополию власти богов в духовно-нематериальной сфере. Как именно это было сделано – из мифа не ясно. Но вовсе не обязательно было для этого переделывать людей каким-то магическим образом. Достаточно было истребить небольшую группу самых одаренных, а оставшимся запретить заниматься соответствующей практикой, оставив «отдушину» лишь для случаев «прорицания» и «общения с богами». При грамотно поставленной организации и технологичной идеологической работе (что высоко развитая цивилизация, естественно, умела делать) истребить реальное знание, переведя его в русло слепых ритуалов, не столь уж и сложно...

## Утеря божественного знания

Однако отследить потерю таких экстрасенсорных знаний как технологии ясновидения все-таки весьма сложно. Гораздо проще выявить признаки утери более «приземленных» знаний, которая в Мезоамерике вдобавок демонстрирует связь с искусственно введенными запретами.

Так, скажем, долгое время считалось, что индейцам колесо не было известно вплоть до прихода испанцев. Однако затем на американском континенте были найдены древние детские игрушки на колесиках.



*Рис. 231. Ольмекские игрушки на колесах*

Как же могло получиться, что будучи все-таки знакомы (!) с колесом, индейцы не использовали на практике его преимущества?!. Принятая у историков точка зрения заключается в том, что причиной «игнорирования индейцами выгод колеса» явилось отсутствие в западном полушарии тягловых животных.

Но почему бы не запрячь в легкую повозку людей, которые все равно таскали грузы на себе?.. Были хотя бы рикши...

Несуразность?.. Конечно. Особенно если вспомнить, что в Южной Америке обнаружены мощные дороги протяженностью в многие тысячи километров!..

Но еще большей «несуразностью» оказывается то, что знаменитый календарь майя (который прослеживается и у других народов Мезоамерики) со странной продолжительностью в 260 дней – так называемый «тцолкин» – базируется на использовании принципа... двух взаимодействующих шестеренок, которые представляют из себя не что иное как «колеса»!!!

«Тцолкин» основан на сочетании 20 наименований месяцев с цифрами от 1 до 13. Но счет ведется не последовательно, как в нашем календаре. Здесь основа совсем иная: смена дня сопровождается не только сменой числа в месяце, но и сменой самого месяца. У нас бы это выглядело так, что после, скажем, 1 января вместо 2 января наступает 2 февраля, потом – 3 марта, и так до 12 декабря, после которого наступило бы 13 января...

Понять подобную систему счета гораздо проще, если представить ее в виде вращения двух сцепленных зубчатых колес, которое как раз и дает данную последовательность смены календарных дней. Но...

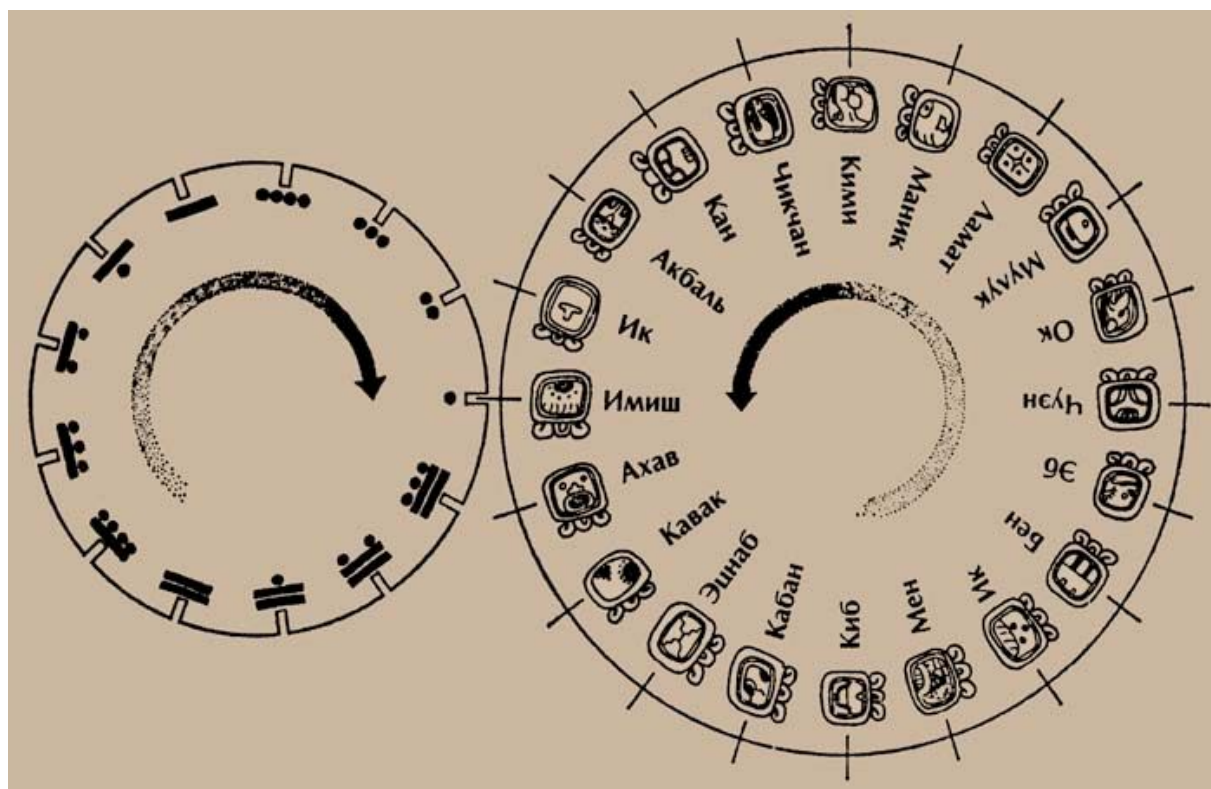

*Рис. 232. Принцип счета календаря майя*

Майя не знали колеса!!! И возникает закономерный вопрос: каким образом культура, не знающая колеса, создала календарь, основанный на том самом незнакомом ей колесе?!

Однако все встает на свои места, если предположить (как уже было сделано ранее), что «тцолкин» со своей странной продолжительностью в 260 дней является календарем не индейцев, а представителей инопланетной цивилизации. И призван отсчитывать дни не столько на Земле, сколько на планете богов.

После окончания Войны Богов (в которой победила ставка не на знание, а на веру) подобное знание, естественно, нужно было у людей истребить вместе с другим «знанием богов» – знанием практических применений колеса. Колесо просто попало под запрет со стороны победивших богов. А календарь сохранился лишь потому, что к нему сделали привязку расчетов по определению жрецами тех дней, в которые нужно было совершать особо важные жертвоприношения богам – ведь «получатели» этих жертвоприношений ориентировались все-таки на свой календарь, а людей было достаточно лишить только знания о его первоначальном предназначении...

Частным случаем запрета на колесо явилось и отсутствие гончарного круга у индейцев (поскольку гончарный круг – то же колесо, только лежащее на боку). В

результате при весьма развитом керамическом производстве индейские изделия не имеют ровных и качественных симметричных форм, которых легко можно было бы добиться при наличии гончарного круга. Тарелки, чаши, сосуды хоть и обладают иногда округлыми формами, но выполнены они явно «на руках»...

Естественно, у читателя возникнет вопрос: почему же в таком случае колесо не попало под запрет в Старом Свете. Но это вполне объясняется тем, что американские континенты были территорией проигравшей стороны. Во-первых, люди на такой территории должны были подвергнуться и большим запретам. А во-вторых, судя по всему, эти континенты после Войны Богов по каким-то причинам стали победившей стороне мало интересны (то ли богов осталось заметно меньше, то ли им тут условия показались не очень подходящими). Проведя здесь тотальную зачистку, введя максимальные запреты и жесточайший самоподдерживающийся террор в виде системы жертвоприношений, боги-победители ограничились лишь потреблением его «продуктов» и лабораторными исследованиями (см. главу о жестоких экспериментах). Человеческая цивилизация и в Мезоамерике, и в Южной Америке была отброшена назад настолько сильно, что уже не вызвала у богов-победителей какой-либо тревоги...

\* \* \*

Любое знание (равно как и навык в чем-либо) сохраняется и закрепляется только тогда, когда есть некий определенный и достаточно сильный стимул для этого. А то, что не имеет такого стимула, неизбежно теряется и забывается. И тем более это происходит, когда появляется (или искусственно устанавливается и поддерживается) прямо противоположный стимул – стимул к тому, чтобы забыть ранее известное знание. Максимум, что в этом случае остается – только отголоски по типу тех, что встречаются уже в составе легенд и преданий о цветах и количестве углов неба, о четырех измерениях пространства-времени, о продолжительности периода прецессии и тому подобное...

Так что вполне естественно, что «отлучение» людей от «знания богов» должно было привести к постепенной утере этих знаний. Это мы и наблюдаем в том довольно широко известном «странном» факте деградации «достижений» в некоторых отраслях знания. Факте, весьма «неудобном» для академической версии истории с доминирующей в ней теорией поступательного прогресса человечества.

Вместо постепенного накопления знаний мы имеем в целом ряде областей не только «взятые неизвестно откуда в целостном виде», но и вовсе не развивающиеся, а постепенно деградирующие системы. Этот процесс отмечается практически во всех древних культурах в той части нашего знания о них, которым имеется фактическое подтверждение.

В Междуречье прослеживается упрощение применяемых на практике математических методов и снижение точности астрономических расчетов. В Древнем Египте живопись на основе «появившейся ниоткуда» в целостном виде системе приемов технического черчения хоть и сохраняется длительное время, но все-таки тоже в конце концов деградирует.

Календарь сапотек и тольтеков, пришедших на смену майя, значительно проще и менее точен календаря их предшественников. Да и сам календарь – вместе с выдающимся астрономическим знанием, отраженным в Дрезденском кодексе, – еще задолго до майя скатывается с позиций астрономического знания до уровня астрологических примет. Поэтому в Мезоамерике даже возникла столь странная для



нас традиция, в соответствии с которой название дня по календарю (которое стали считать определяющим судьбу человека) индейцы присваивали рождающимся в этот день детям...

Это – реальные факты. А все выводы и заключения историков о якобы «постепенном накоплении знаний на протяжении многих поколений людей» до сих пор не имеют ни одного (!) «овеществленного» подтверждения и являются, по сути, лишь теоретическими домыслами.

Заметим попутно, что процесс деградации охватывает именно те сферы «человеческих» (точнее сказать все-таки «нечеловеческих») знаний, которые не имеют прямого отношения к «бытовой» стороне существования в роли слуг богов...

\* \* \*

Любопытно, что признаки вовсе не развития, а именно деградации прослеживаются даже там, где ее раньше и не замечали – в сфере письменности.

Например, долгое время считалось, что индейцы Южной Америки письменности вообще не знали, а для хранения и передачи информации использовали лишь кипу – узелковое «письмо», в котором информация фиксировалась с помощью не только количества и расположения узелков, но и посредством разного цвета нитей. И нередко можно встретить восхищение исследователей тем, насколько сложную информацию индейцы передавали с помощью такой системы.



*Рис. 233. Кипу в музее города Ика (Перу)*

Однако в последнее время накоплено уже так много данных, что даже историки (хоть пока и далеко не все) заговорили о том, что письменность тут все-таки была, но по странным обстоятельствам была утеряна. Вместо нее и появилось узелковое письмо.

Но возможности кипу гораздо более ограничены, чем у письменности. Налицо явная **деградация знаний**, пусть и носящая разовый, скачкообразный характер. И очень многое указывает на то, что далеко не последнюю роль здесь сыграли вовсе не объективные обстоятельства, а сугубо субъективные факторы.

«...правитель Апу Капак основал в Куско «университет». Когда он правил, писали буквами и знаками на пергамене и на листьях деревьев. Однако прошло несколько лет, рассказывает хронист, и другой правитель уничтожил письменность, запретил календарь. Сделал он это потому, что в стране вспыхнула какая-то эпидемия. Правитель обратился к оракулу, и тот посоветовал запретить по всей стране письменность. Так как эпидемия, мол, связана с письменами. «Пусть никто их не употребляет и не восстанавливает, ибо их употребление причинит большой вред...» И тогда правитель «приказал законом под страхом смерти, чтобы никто не имел дела с пергаменами и листьями некоторых деревьев, на которых писали, и чтобы никоим образом не употребляли букв. И так как впоследствии один ученый амаута изобрел знаки, его сожгли живым. И таким образом с этого времени они употребляли шнуры и кипу»...» (Р.Рубинштейн).

«Действительно ли эпидемия вызвала запрет письменности? В других хрониках имеется намек на какую-то борьбу между двумя группами жрецов. Если это так, то, к сожалению, победили самые реакционные. Точных сведений у нас нет. Известно только, что незадолго до испанского завоевания жрецы инков наложили запрет и на искусство. Даже храмы начали возводить из голых камней, на которых не было никаких украшений, посуду изготавливали самой простой формы, исчезли украшения, праздничная одежда. Только храм Солнца и сказочный сад около него с удивительными деревьями, цветами, травой, сделанными из золота и серебра, и покои правителя свидетельствовали о бывшем высоком уровне искусства» (там же).

Однако тут Рубинштейн, мягко говоря, немного ошибается. Пусть и не совсем точные, но сведения у нас есть. И дают их те же легенды и предания, которые указывают как на то, что переход к кипу произошел вовсе не перед самым испанским завоеванием, а значительно раньше, так и на связь этого перехода с Войной Богов.

Согласно хроникам Монтесиноса, потеря письменности индейцами происходит вскоре после божественного огня с небес, который разом уничтожил всех местных «гигантов» (то есть богов – см. ранее). Причем, реальные факты указывают на то, что эта «утеря» в действительности больше напоминает **целенаправленное уничтожение все письменных источников**. Следы такого уничтожения остались, например, в Тиуанако на перекрытии ворот, лежащем среди настолько сильно разбросанных блоков, что археологи даже не могут из них собрать что-то целостное.



*Рис. 234. Перекрытие ворот со следами преднамеренного уничтожения надписи (Тиауанако)*

Если же мы учтем, что обычно жрецы действовали «по воле богов» (а боги были вполне реальны и осязаемы), и что желание победителей стереть всю память о побежденных вполне понятно и естественно, то за «утерей» индейцами письменности, по всей логике, должны были стоять послевоенные действия богов «второй волны».

Так что вполне возможно, что пока боги-победители были заняты демонтажем и вывозкой трофейного оборудования из разрушенных в ходе военных действий сооружений, люди – по указанию богов – уничтожали все письменные упоминания о тех, кто эту войну проиграл. И судя по всему, эти указания были исполнены очень тщательно...

\* \* \*

В Мезоамерике дело обстоит несколько иначе. То ли индейцы оказались менее исполнительными, то ли требования богов были менее жесткими и категоричными – сейчас это, конечно, установить сложно. Но как бы то ни было, кое-что от письменности все-таки осталось.

Однако присмотримся повнимательней к тому, что именно осталось. И для этого зададимся совсем простым вопросом: а что, собственно, подразумевается под «текстами» и «письменными источниками», когда заходит речь о мезоамериканской письменности?..

Мало-мальски пристальный взгляд выявляет немаловажную деталь. Подавляющее большинство текстов представляют из себя довольно краткие записи, нанесенные преимущественно либо на сосуды, либо на каменные стелы и стены сооружений, и нередко сопровождаемые поясняющими рисунками. При этом очень часто весомую часть из общего количества элементов такого «текстового сообщения» представляют символы, которые относятся к обозначению календарной даты того или иного события.

Является ли это текстом?.. С точки зрения лингвистов – несомненно, да. А если взглянуть с точки зрения «обывательской», «житейской»?.. В этом случае выясняется, что на самом деле «полновесными» текстами их назвать можно только с большой натяжкой, или несколько «преувеличивая реальность».

Дело в том, что письменность – это не просто набор символов, выстраиваемых по определенным правилам. Это – прежде всего инструмент коммуникации, инструмент передачи информации!..

Сколько бит (то есть единиц) информации можно передать подобным текстом, если не учитывать поясняющие рисунки?.. Очень и очень мало. Что реально и подтверждается переводами этих текстов.

Возьмем для примера, отрывок из книги В.Гуляева «Второе открытие цивилизации майя», который посвящен соперничеству между городами Копан и Киригуа. Этот отрывок примечателен сразу по двум причинам. Во-первых, он довольно типичен по тематике и содержанию для Мезоамерики. А во-вторых, он представляет перевод (в причесанном виде) сразу целой группы текстов, довольно большой по общему объему.

«...в середине позднеклассического периода, правитель Киригуа «Двуногое небо» поднял мятеж против метрополии, а затем пленил и принес в жертву богам правителя Копана, известного по иероглифическим текстам как «VIII Кролик». «Двуногое небо» увековечил далее эту победу путем расширения размеров своего родного города Киригуа и с помощью установки посвященных стел, где прославил свою воинскую доблесть. Тем не менее, несмотря на этот унижительный разгром «VIII Кролика», Копан как город и независимое государственное образование, по-видимому, не пострадал сколь-нибудь значительно и определенно не потерял свою независимость. Напротив, старая Копанская династия царей продолжала сидеть на троне, а преемник «VIII Кролика» сумел значительно расширить размеры одной пирамиды в Копане, построив знаменитую «Иероглифическую лестницу». 80 ступеней этой лестницы содержат иероглифическую летопись с восхвалением всех предыдущих правителей Копана, включая несчастного разбитого в бою и принесенного в жертву «VIII Кролика»» (В.Гуляев, «Второе открытие цивилизации майя»).

Если убрать явные интерпретации событий и их обобщения, произведенные в ходе перевода текстов и их трактовки, в сухом остатке останется лишь совсем немного – в надписях имеется лишь похвальба о том, что кто-то когда-то кого-то победил. И все!..

Что же получается?.. А получается, по сути, что мы имеем только нечто типа «штампа владения» – надписи, которая провозглашает установление власти очередного правителя над какой-то территорией. Почти как надпись на футбольном кубке с названием команды, которая этот кубок завоевала. И как на кубке, нет никаких подробностей. Нет описаний того, сколько врагов и как повержено, какими трудами и жертвами это далось, и сколько дней какими напитками после этого победители отмечали свою победу...

Информация сведена к самому жесткому минимуму. Строго говоря, функция коммуникативная, функция передачи информации, данными письменными текстами практически не исполняется.

Более того: приведенные тексты именно типичны – тема постоянна одна и та же!.. А где, например, переводы с описанием того, сколько полей и чем засажено?.. Где опись собранной дани с кого-то из побежденных или с собственных подданных?.. Где инструкции или отчеты по исполнению каких-то хозяйственных работ или, например, по строительству очередной пирамиды?.. И так далее и тому подобное...



Можете даже не искать – в доступной литературе ничего подобного нет. А скрывать же от общественности такие тексты для историков не имеет никакого смысла. Так что следует сделать вывод, что «бытовых» текстов просто нет вообще!..

\* \* \*

Можно было бы попытаться все списать на то, что не так-то просто наносить надпись на твердый камень. Вдобавок, не так уж много текста может поместиться, скажем, на стеле.

Однако те же майя широко использовали оштукатуривание стен, а на мягкую, еще не застывшую штукатурку надпись наносить довольно легко. И индейцы это делали. Но несмотря на легкость работы и немалую площадь оштукатуренных стен, содержание текстов при этом так и оставалось по сути «штампом владения»...

Конечно, нельзя обойти вниманием тот факт, что индейцы Мезоамерики использовали и бумагу, которую изготавливали из кактусов, фикусов и других растений. Эту бумагу они использовали при написании не каких-либо кратких сообщений, а целых книг. Книг, которые, в отличие от привычного для нас вида, делались не в виде сброшюрованных страниц, а складывались гармошкой. Правда, оговоримся сразу: книги в том смысле этого слова, который нас интересует – то есть книги с текстами, а не только с рисунками – были только у майя. Более поздние племена тольтеков, сапотеков, миштеков, ацтеков и других народов имели в лучшем случае «книги» лишь с рисуночным «письмом», которые больше подошли бы под название «комиксов без текста», а посему и примерами действительной письменности являться не могут...

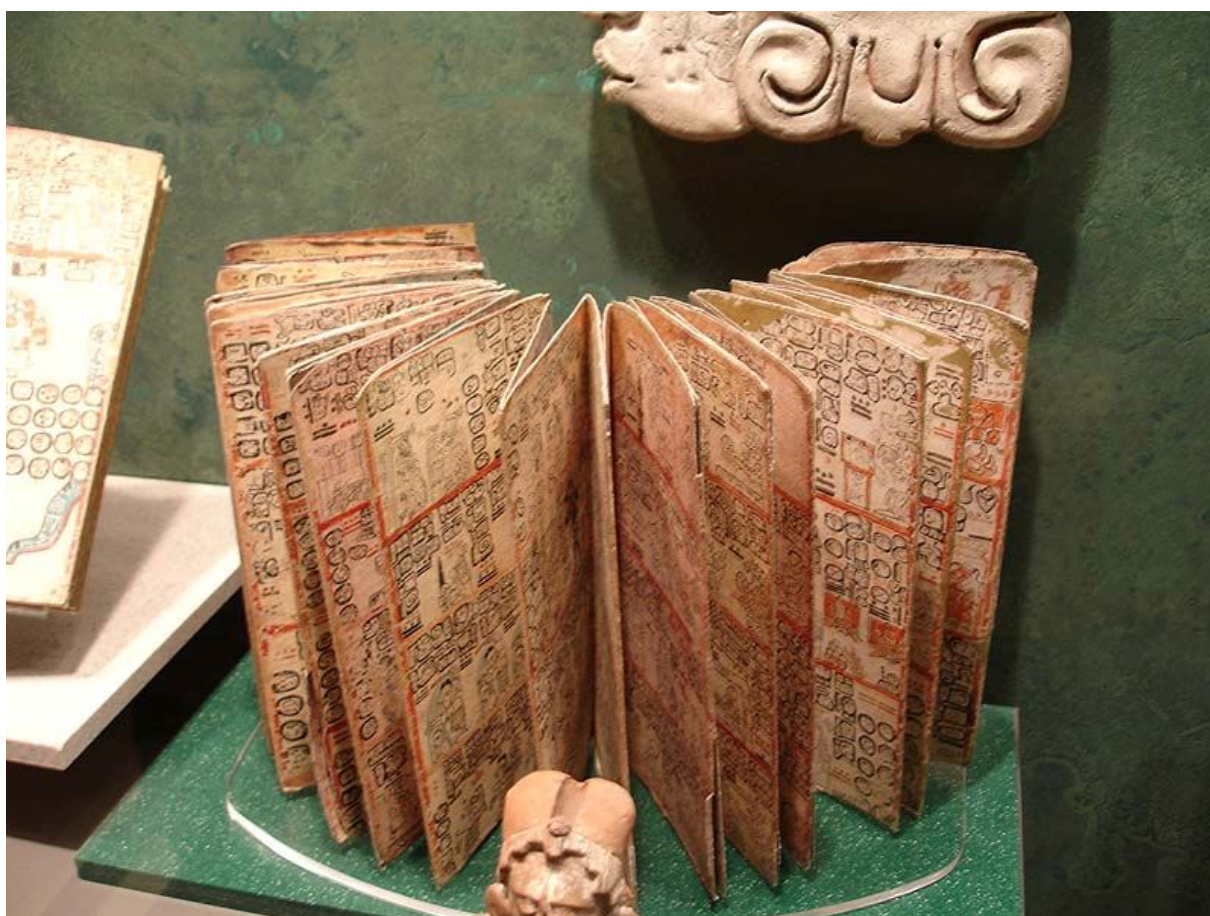

*Рис. 235. Кодекс майя (реплика)*

Только вот и с книгами майя есть целый ряд проблем, внимание на которых исследователи мезоамериканской письменности предпочитают не заострять.

Проблема первая – крайне малое количество книг, дошедших до наших дней. На текущий момент книг майя сохранилось всего... четыре штуки!!!

Это – так называемые кодексы. Одна рукопись из 74 страниц хранится в Дрездене («Дрезденский кодекс»). Длина ее составляет 3,56 метра, размер страницы – 20,5х9 сантиметров. Из существующих кодексов майя этот считается самым древним и выделяется изысканностью линий. Другая рукопись, состоящая из фрагментов на 56 страницах, хранится в Мадриде («Мадридский кодекс»). Длина ее – 6 метров, с высотой страниц 13 сантиметров. Она тоже сложена складками, однако, у нее нет начала и конца. В еще худшем состоянии фрагмент рукописи на 24 страницах, находящийся в архивах парижской библиотеки («Парижский кодекс»). Он имеет длину 1,45 метра и высоту страниц 12 сантиметров, содержит текст из 1600 иероглифов и изображения божеств. Четвертая рукопись – так называемый «Кодекс Гролье» – сохранилась очень плохо и содержит лишь отрывочные тексты, в которых прослеживается сильное влияние тольтеко-миштекского стиля, о чем свидетельствует специфическая запись цифр и особенности утративших майянскую пластику изображений (некоторые специалисты даже оспаривают подлинность этого документа).

И это – все! Больше нет абсолютно ничего!..

При этом в современных описаниях культуры майя из книги в книгу путешествует утверждение о том, что индейцы обладали якобы огромной библиотекой, в которой излагались обширные знания, накопленные этой цивилизацией. Причем с использованием именно таких терминов – «огромная», «обширные»...

Ну и где эта библиотека в таком случае?!

Пытаясь объяснить столь малое количество сохранившихся кодексов некоторые исследователи пытаются сослаться на недолговечность бумаги, на которой они были записаны. Однако достаточно очевидно, что данное объяснение выглядит весьма слабым, ведь сохранились же вплоть до наших дней, скажем, берестяные грамоты Древней Руси (при том же заявленном возрасте) и древнеегипетские записи на папирусе (возраст которых существенно больше возраста кодексов майя, по мнению историков). Да и не только бумага использовалась индейцами, но и тот же самый пергамент (например, из оленьей кожи), который при бережном отношении сохраняется на протяжении весьма длительного времени...

Другое популярное объяснение – тотальное уничтожение индейских книг испанцами в запале их борьбы с идолопоклонничеством в период насаждения христианства в Новом Свете. Но и это – при более детальном анализе – оказывается всего лишь очередным «преувеличением» или «приукрашиванием», что достаточно легко увидеть на примере показательного «аутодафе», учиненного Диего де Ландой и попавшего во все хрестоматийные указания на «уничтожение индейской литературы».

Диего де Ланда на самом деле провел очень большую работу вовсе не по уничтожению, а как раз по сохранению культурного наследия индейцев Мезоамерики. Достаточно сказать, что именно ему мы обязаны как теми словарями, которыми в дальнейшем пользовались переводчики, так и тем, что до нас дошли важнейшие содержательные моменты индейской мифологии.

Другое дело, что де Ланда жил не в идеальном, а в реальном обществе, особенности которого приходилось учитывать и ему. Поэтому когда в начале 60-х годов XVI века участились случаи исполнения индейцами ритуальных практик, а главное – участились доносы о их проведении, Диего де Ланда, который к этому времени стал фактически главой Церкви на Юкатане, был вынужден реагировать и устроил масштабное расследование, главной целью которого был поиск людей, исповедующих язычество и сбор предметов культа. Это расследование прошло в 1562

году в небольшом городе Мани, расположенном в ста километрах к северо-востоку от столицы Юкатана Мерида. И по результатам процесса 12 июля было проведено то самое аутодафе, которое и попало в хрестоматию.

До сих пор все звучало достаточно зловеще. Но посмотрим на цифры, которые называют очевидцы.

По свидетельству иезуита Доминго Родригеса, «миссионеры уничтожили 5000 различных идолов, 13 каменных алтарей, 22 маленьких камня с изображениями, 27 рукописей майя на оленьей коже и 197 сосудов с рисунками».

Итак, уничтожено всего двадцать семь рукописей!.. Не тысячи, не сотни, а всего двадцать семь!.. И это при «показательно-образцовом» аутодафе!..

Испанские завоеватели вели очень тщательный учет всего награбленного и уничтоженного, и посылали в Испанию подробнейшие отчеты о своих свершениях. Однако ничего аналогичного этому показательно-образцовому аутодафе в этих отчетах нет!..

Тогда о какой такой «огромной» или «обширной» библиотеке майя может вообще идти речь?! Подобные характеристики просто некорректны по отношению к тому, что насчитывало явно никак не более сотни-другой экземпляров к моменту прихода испанцев. Да и к тому же среди уничтоженных испанцами рукописей, наверняка, были не только книги майя, но и «комиксы без текста»...

Видимо чувствуя, что концы с концами не очень срастаются, некоторые историки в последнее время модифицировали версию тотального уничтожения книг майя – дескать, до испанцев этим же занимались ацтеки и миштеки будто бы по причине того, что в книгах не была «правильно» отражена роль их собственных племен и богов...

Но тут возникает вторая очень важная, на мой взгляд, проблема – проблема содержимого сохранившихся четырех кодексов. Парадоксально, но уцелело именно то, что (если бы историки были правы в своих утверждениях) должно было и ацтеками, и миштеками, и испанцами уничтожаться в самую первую очередь – ведь сохранившиеся кодексы представляют из себя инструкции для жрецов по проведению обрядов; описание жизни и деяний древних богов; календарь, который применялся жрецами для определения времени жертвоприношений; и астрономические таблицы, которые использовались для астрологических предсказаний!..

А где же хозяйственные отчеты и распоряжения, договора между правителями, описания количества податей, собранного урожая, радостные сообщения о рождении наследников и так далее и тому подобное?! Ведь подобные записи явно не представляли никакой угрозы религии ацтеков и испанцев, и их не было никакого смысла уничтожать – не будут же индейцы поклоняться подобным текстам и проводить с ними культовых языческих обрядов...

Таких записей должно было быть не просто много, а очень много в столь мощной империи, как империя майя. Особенно при условии настолько развитой письменной системы, насколько это утверждают историки. Развитой, не с точки зрения структуры письменности, а с точки зрения общественной значимости и распространенности. И просто невозможно представить себе ситуацию, когда подобное огромное количество записей вдруг исчезает абсолютно бесследно.

Объяснение этому парадоксу может быть только одно – таких записей и книг вообще не было. И ацтекам, миштекам, и испанцам уничтожать было просто нечего. Нечего, кроме аналогов как раз тех самых четырех кодексов, которые и дожили до наших дней. И дожили именно такие кодексы благодаря только тому, что **иной литературы просто не было!**..

\* \* \*

Однако получив на уровне банальной логики столь категоричный вывод, мы автоматически получаем целый ряд дополнительных вопросов. И в частности: каким образом в таком случае письменность майя вообще сохранялась на протяжении длительного времени?.. Ведь для сохранения как отдельным индивидом, так и обществом в целом какого-либо навыка требуется определенная заинтересованность индивида (или общества) в этом самом навыке. Говоря другими словами, должна быть достаточно сильная мотивация к сохранению этого навыка. Особенно если речь идет о навыке в написании и понимании не двух-трех десятков букв обычного алфавита, а как минимум, тысяч иероглифических знаков!..

Если мы учтем весьма ограниченную тематику письменных источников – всех, включая стелы, стены, сосуды и кодексы, – то придем к простому выводу: у индейцев не было абсолютно никаких «банально-житейских» потребностей в сохранении письменности, поскольку ничего связанного с обыденной жизнью отражения в текстах даже не находило. «Штамп владения» тут можно даже не брать в расчет, поскольку он слишком узок по применению и слишком ограничен по используемой в нем терминологии для стимулирования создания, развития и сохранения целой системы письменности.

И на самом деле стимул для сохранения письменности остается только один: передача от поколения к поколению неких знаний. Стимул, который является также одной из основных функций письменности как таковой. Собственно, это фактически и констатирует большинство авторов книг по истории Мезоамерики, указывая на то, что книги майя являлись по сути «квинтэссенцией знаний индейцев», сохранявших и передававших с помощью этих книг из поколения в поколение накопленное знание. Только знание-то это вовсе не индейцев, а богов!.. И более того: знание, в сохранении которого были заинтересованы не столько люди, сколько боги!.. Недаром сохранившиеся кодексы нередко даже прямо называют «жреческими требниками для определения времени жертвоприношений», а жертвы приносились именно «богам»...

Аналогично дело обстоит и с так называемой «первичной стандартной формулой», которую майя наносили на венчики сосудов и которая представляет собой «отрывки» из «Мезоамериканской Книги Мертвых». О том же, что «Книги Мертвых» были нацелены прежде всего на интересы и потребности богов, мы писали ранее.

И даже «штампы владения», которые правители майя наносили на каменные стелы и стены, были обращены вовсе не к подданным, а к «богам». Как довольно метко подметил Андрей Жуков, это было нечто типа воинского доклада о прибытии – «такой-то явился для исполнения обязанностей правителя»...

В целом: письменность в Мезоамерике сохранила только функцию передачи весьма узкого знания, в котором были заинтересованы прежде всего представители другой цивилизации, но потеряла другую свою важнейшую функцию – функцию коммуникации!..

И тут сразу же возникают параллели с мифом о Вавилонской башне, ведь – как указывалось ранее – для взаимопонимания разных народов, для обеспечения согласованности их действий важна именно коммуникативная функция письменности!..

Однако внимательный читатель тут может сказать: «Позвольте!.. Но ведь раньше шла речь о том, что наилучшим образом с коммуникативной функцией справляет пиктографическая письменность. У майя же письменность построена на фонетической основе, а следов развитого пиктографического письма в Мезоамерике до сих пор не найдено...»



Но во-первых, далеко не все, что обнаружено в Мезоамерике, ныне является доступным для широкого круга. В том числе и в области письменности.

Скажем, в книгах, где излагается точка зрения академической науки на историю Мезоамерики, вы вряд ли найдете какую-либо информацию о судьбе коллекции шотландского горного инженера Уильяма Невена, который проводил раскопки в долине Мехико в начале XX века. На глубине 9 метров от поверхности он обнаружил следы древней цивилизации с развитой архитектурой, ремеслами и даже письменностью. За время довольно продолжительных раскопок Невеном было собрано порядка 30 тысяч (!!!) артефактов, из которых более двух с половиной тысяч составляли таблички с неизвестной пиктографической письменностью. И вся эта коллекция после смерти Невена в 1937 году исчезла, по сути, в неизвестном направлении (что-то уехало в Нью-Йорк, что-то, по слухам, оказалось в каком-то частном собрании в Мехико, что-то осело в закромах мексиканских музеев). Причина банально проста – подобная цивилизация абсолютно не вписывалась в принятую историками картину прошлого Мезоамерики. И громадная коллекция просто была фактически ими похоронена (почти в буквальном смысле). Если и упоминается где-то сама коллекция, собранная Невеном, то лишь в так называемых неофициальных изданиях...

В ходе одной из поездок в Мексику нам довелось побеседовать с одним из местных археологов, который в течение почти двадцати лет пытался отыскать хоть какую-то информацию о коллекции Невена, но так и безуспешно. Максимум, что он получал в ответ на свои расспросы, – это совет лучше не затрагивать данную тему вообще...

Вот вам размах умалчивания! Тридцать тысяч артефактов!!! Даже в Национальном музее антропологии в Мехико на обозрение туристов ныне выставлено меньше экспонатов!..

И заметьте: среди находок Невена упоминаются таблички именно с пиктографической письменностью!..

Что она из себя представляла?.. Насколько была схожа с письменностью других регионов?.. Имела ли какое-то сходство со значками, которые использует иероглифическая письменность майя?.. Увы, об этом не известно абсолютно ничего.

Но как бы-то ни было, в Мезоамерике «переход» от пиктографической письменности к иероглифике майя (несмотря на утерю при этом одной из своих важнейших функций – функции коммуникации) все-таки состоялся. Состоялся так же, как и в других регионах мира...

\* \* \*

### Последствия смены письменности

«Первая волна» богов (богов-цивилизаторов) дает людям «джентльменский набор» цивилизации, в который входит и пиктографо-иероглифическая письменность – тот самый «единый язык», который понимали все народы.

Но чем в таком случае является письменность?.. Она оказывается чем-то большим, нежели просто «умением писать и читать», и даже большим, нежели средством коммуникации. Она является **ключом к знаниям самих богов!!!** Именно таковой неизбежно должна была стать универсальная, понятная всем письменность, которую

боги передают людям вместе с другим знанием. А если говорить точнее, то письменность должна была составлять самую основу всех этих знаний.

Более того. С точки зрения банальной логики, если уж какое-то знание передается вместе с определенным его отображением в виде письменных знаков, то самым простым вариантом является не изобретение какой-то новой, специальной письменности (на что требуются дополнительные усилия), а использование уже имеющегося варианта. И тогда вполне логично предположить, что боги-цивилизаторы передали людям то, что уже имелось под рукой, – то есть свою письменность. Письменность, которая являлась «языком богов»!!!

Вполне закономерен вопрос: могла ли вообще «неудобная» (на наш привычный взгляд) пиктографо-иероглифическая письменность быть письменностью самих богов?.. Не просто письменностью, которую они дали людям, придумав для них специально; а письменностью, которой пользовались сами между собой и с помощью которой фиксировали достижения в собственном познании мира. Может ли «примитивная» (как ее представляет официальная история) пиктографо-иероглифическая письменность быть атрибутом высокоразвитой цивилизации?..

А почему бы и нет!?

Ранее мы уже анализировали так называемые «преимущества» современной алфавитной системы письменности, и, надеюсь, показали, что реальных преимуществ в ней просто нет. И к этому мы еще вернемся. А пока обратим внимание на некоторые «сомнительные» косвенные свидетельства, на обоснованности которых я не буду останавливаться и даже не буду настаивать. Можно считать это необузданным полетом ассоциаций, которые просто заставляют призадуматься...

По одной из версий китайских мифов о происхождении письменности, Фу Си (которого по деяниям и возможностям вполне можно соотнести с одним из богов, то есть представителем инопланетной цивилизации) сотворил письменные знаки по образу необыкновенных рисунков и начертаний, которые он увидел однажды на спине крылатого дракона, показавшегося из реки Хуанхэ. «На спине крылатого дракона» – чем не НЛО... Некоторые «оптимистические настроенные» исследователи видят в «драконах» древности именно инопланетные летательные аппараты.

Косвенно данная тема пересекается с одним наблюдением, которое мелькает то тут, то там среди заядлых уфологов (исследователей НЛО). Имеется в виду то, что НЛО демонстрируют явную «тягу» к пиктограммам и иероглифам. Скажем, «сомнительные» обломки розуэльского летательного аппарата содержат значки именно пиктографо-иероглифического (а не алфавитного!) характера. А среди «очевидцев», утверждающих, что они видели НЛО или даже побывали внутри них, нет никого, кто бы упоминал о каких-то «буквенных» надписях. Наоборот, все дружно утверждают, что знаки, которые они «видели», являются пиктограммами или иероглифами, чем-то похожими на египетские!..

Тем же сходством с пиктограммами характеризуются таинственные «следы на полях», оставляемые (согласно распространенной версии) теми же самыми НЛО. Среди этих «следов» до сих пор не замечено ни одной «надписи», хоть сколь-нибудь напоминающей алфавитное письмо...

Автор понимает, что подобные аргументы не могут рассматриваться в качестве серьезной доказательной базы. Однако, как говорится: на безрыбье и рак может сойти за осетра...



*Рис. 236. Следы на полях*

Если перед богами-победителями стояла задача «вернуть зазнавшихся мартышек на их место», отлучить их от «знания богов», то, конечно же, прежде всего нужно было лишить людей возможности воспринимать это знание. И насколько неожиданным не казался бы такой вывод, но именно в этом автор склонен видеть причину «перехода» (а точнее: перевода) человечества от пиктографо-иероглифической письменности, основанной на смысловой наполненности символов, к иероглифической (в дальнейшем – алфавитной) письменности на фонетической основе. «Перехода», который, как мы видели ранее, вовсе не является выгодным и естественно-неизбежным...

Богам-победителям даже не нужно было менять абсолютно все. Наоборот, гораздо выгоднее было сохранить (по крайней мере на начальном этапе) старую систему знаков, но изменить (для людей) **систему интерпретации** этих знаков. Боги «второй волны» вновь «дают людям письменность» (о чем сообщают древние легенды и предания), но меняют ее основу – со смысловой на фонетическую. Запись в этом случае внешне остается такой же, но ее содержание оказывается совершенно иным. В итоге получается, что богам-победителям даже не нужно проводить тотальную зачистку по уничтожению абсолютно всех старых записей – люди итак перестанут понимать их реальный смысл.

Кстати, такое развитие событий объясняет сразу два момента.

Во-первых, часть иероглифических надписей на египетских памятниках выполнена с использованием таких технологий, которые позволяют соотнести эти надписи именно с представителями высоко развитой в техническом отношении цивилизации. Между тем знаки на таких памятниках по внешнему виду ничем не отличаются от тех, что использовались древними египтянами в династические времена в той самой иероглифике, которая имеет фонетическую основу. Попытка же «прочтения» высокотехнологичных надписей на базе фонетического подхода дает лишь то, что

египтологи считают именами и титулами богов и фараонов. По сути, это означает то, что текст реально не переводится должным образом...

А во-вторых, смена базового принципа построения письменности без изменения внешнего вида знаков «издали» – то есть по прошествии значительного времени – внешне выглядит как постепенный и плавный переход от одного принципа к другому (особенно если учесть тот факт, что пиктографическая письменность вообще не поддается переводу). Так что в этом случае никакой скачкообразности «перехода» историки и лингвисты заметить и не могли...

\* \* \*

Но, казалось бы, причем здесь вообще такая «мелочь» для богов-победителей как письменность!?

Однако в реальной жизни весьма часто какая-либо «мелочь» оказывается способной приводить к глобальным последствиям. И очень редко какое-либо действие приводит лишь к единственному последствию; наоборот – довольно часто всего один поступок вызывает целый каскад последствий в самых разнообразных сферах. А изменение базового принципа письменности в данном случае оказывается именно такой причиной, которая приводит к очень далеко идущим многоплановым последствиям...

Но – по порядку...

Что прежде всего влечет за собой фонетическая основа письменности?.. А влечет она за собой сильнейшую **привязку к устному разговорному языку!**..

Отсюда вытекает сразу же следующее: с переходом от смыслового содержания символов к их фонетическому наполнению письменность каждого народа начинает изменяться вместе с самим языком. А живые разговорные языки обладают очень сильной и быстрой изменчивостью (если использовать научную терминологию – очень лабильны), что подтверждается как многочисленными исследованиями лингвистов, так и обычной «житейской» практикой.

Например, славяне разных национальностей, по историческим меркам не так уж давно составлявших единую общность, уже практически не способны понимать друг друга. Русский и поляк в разговорной речи хоть и слышат «знакомые» слова, но вряд ли смогут сформулировать сколь-нибудь сложную фразу, которую при этом собеседник бы понял, а не «угадал». Болгары и сербы даже пишут «нашими» буквами – кириллицей, но многие ли из нас понимают болгарский или сербский язык?.. А уж быстрое увеличение пропасти между русским и украинским языком с момента развала СССР вообще происходит буквально у нас на глазах.

И дело здесь вовсе не в каком-либо стремлении одного народа обособиться от другого. Причина кроется в самой природе живого языка. Исследователями подмечено, например, что даже среди обезьян (которые, как известно, не обладают нашими языковыми способностями) наблюдается аналогичный эффект – разные группы обезьян одного и того же сообщества, разделенные какими-либо обстоятельствами на протяжении длительного времени, начинают демонстрировать различие «языков» общения друг с другом.

Таким образом, с момента привязки письменности к разговорному языку начинается **быстрое размежевание** и самой письменности у разных народов!.. **Люди перестают понимать друг друга!**.. А следовательно, становятся неспособными на совместные скоординированные действия! Это – первое непосредственное последствие, осуществленной богами-победителями «реформы»!



Насколько быстро можно изменить систему письменности?..

Вот конкретный исторический пример:

«Есть народы, пользующиеся одной и той же письменностью несколько тысячелетий, но, например, азербайджанцы и узбеки меняют систему письма в течение столетия уже третий раз» (В.Алпатов, «Факторы, влияющие на выбор системы письма»)..

Но последствия привязки письма к фонетике не ограничивается односторонним воздействием разговорного языка на письменность – возникает и обратное влияние.

«Между разными системами письма, разумеется, есть различия. Особенно они велики между иероглифическим и алфавитным письмом. Поэтому если язык переходит с иероглифики (в современном мире – только китайской) на алфавит (что сравнительно недавно произошло во Вьетнаме, в Северной и не полностью в Южной Корее), то в языке неизбежно происходит значительная перестройка» (там же).

То есть с введением фонетической основы письменности система «язык-письменность» приобретает, говоря техническим языком, положительную обратную связь. Используя же более употребительные термины, можно сказать, что изменение языка стимулирует изменение письменности, которое, в свою очередь, стимулирует изменение самого языка. Как следует из законов теории систем, процесс изменения системы «язык-письменность» приобретает самоускоряющийся характер. А следовательно, ускоряющийся характер приобретает и процесс увеличения различий между разными языками!..

Но мало того. Исследователи подметили следующую значимую закономерность:

«Люди, которые используют языки с очень разными грамматиками, вследствие этих грамматик приходят к типически различным наблюдениям и оценкам внешне сходных наблюдений. Поэтому, как наблюдатели, они не эквивалентны друг другу, а приходят к **различным взглядам на мир**» (Whorf)

«Гипотеза Сепира-Уорфа, по аналогии с физическим принципом относительности, может быть названа лингвистическим принципом относительности. В соответствии с ним, каждый язык содержит определенный взгляд на мир, который не только влияет на наблюдения говорящего, но **определяет его познавательные возможности** вообще, например, структуру его науки...» (Henle in Henle).

То есть, народы, потерявшие единство письменности и языка начинают и по разному мыслить!.. Ясно, что о легком достижении каких-либо скоординированных действий людей с разным мировоззрением, с различиями в самом стиле мышления, и говорить не приходится.

Вот вам и второе последствие «реформы письменности» – боги-победители не только лишают людей возможности к совместным действиям (в которых видят угрозу для себя) в конкретный момент времени, но и обеспечивают себе определенные гарантии по предотвращению возможности таких скоординированных действий в обозримом будущем...

\* \* \*

Далее приведем еще одну длинную, но необходимую цитату:

"Как возникли народы? Кто считает этот вопрос излишним, должен был бы выставить такое положение: народы существуют испокон века. Или же иное: народы возникают сами собою. На первое вряд ли кто отважится. А утверждать, что народы возникают сами собою, можно попробовать:

пусть они возникают вследствие постоянного умножения человеческих родов, вследствие чего они вообще населяют все большее пространство, а, кроме того, генеалогические линии все более расходятся между собой. Однако все это вело бы к возникновению колен, а не народов. Можно было бы сказать так: сильно разросшиеся колена принуждены разделиться и поселиться на удаленных друг от друга местах, по мере чего они отвыкают друг от друга. Однако и от этого они еще не делаются разными народами, если только иные привходящие моменты не превратят каждый такой осколок племени в народ, ведь колена еще не превращаются в народы от одного внешнего размежевания. Убедительнейший пример – огромные расстояния, разделяющие арабов Запада и Востока. Отделенные от соплеменников морями, арабы в Африке, за вычетом немногих нюансов общего языка и общих нравов, и сегодня остаются теми же, что и их соплеменники в Аравийской пустыне. И наоборот: единство племени не препятствует его разобщению и складыванию отдельных народов – в доказательство того, что здесь должен привходить независимый, отличный от происхождения момент, чтобы возник народ...

Внутреннее и в силу этого необратимое, непрекаемое разделение народов не может быть произведено ни чисто внешними, ни чисто природными событиями, как можно думать поначалу. Извержения, землетрясения, повышение и понижение уровня моря, разрывы земной поверхности, сколь бы катастрофическими мы их ни представляли, повлекли бы за собой разделение на однородные, а не на неоднородные части. Итак, в любом случае должны быть внутренние, возникающие в самом гомогенном человечестве причины, чтобы человечество распалось, чтобы оно начало разлагаться на неоднородные, исключаящие друг друга части...

Мы сейчас в самом общем виде выразили то, что причина должна быть духовной, и можем лишь изумляться тому, что столь очевидное не было понято сразу же. Ибо **различных народов нельзя и помыслить без различия языков**, а язык – это нечто духовное. Коль скоро ни одно из внешних различий (к числу которых относится и язык одной своей стороной) не разделяет народы так, как язык, и коль скоро по-настоящему разобщены лишь народы, говорящие на разных языках, то возникновение языков неотделимо от возникновения народов. И если народы не различались с самого начала, а возникли лишь позднее, то это же надо сказать и о различии языков. Если было время, когда не было народов, то было и такое, когда не было различных языков, и если мы неизбежно должны предпосылать разделенному на народы человечеству человечество неразделенное, то столь же неизбежно и другое – чтобы разобщающим народы языкам предшествовал общий для всего человечества язык. О таких положениях обычно совсем не думают или же вообще налагают запрет на подобные мысли, пользуясь средствами критики бесплодно-глубокомысленной, изнуряющей и лишаящей мужества ум (такая критика чувствует себя как дома в некоторых местах нашего отечества), а между тем стоит их только высказать, как их придется безоговорочно признать, и не менее неопровержимо следствие их: возникновению народов уже потому, что оно непременно влекло за собой разобщение языков, должен был предшествовать духовный кризис внутри человечества. Вот тут мы и сходимся с древнейшим документом человеческого рода, с книгами Моисея, к которым многие лишь потому

чувствуют в себе такую антипатию, что не знают, что с ними делать, как их понимать, как ими пользоваться.

А именно, Книга Бытия (гл. 11) связывает возникновение народов с возникновением различных языков, однако так, что смешение языков принимается за причину, возникновение народов – за следствие. Потому что цель рассказа – не только объяснить различие языков, как пытаются представить те, кто считает его придуманной ради этого мифической философией. Да и рассказ этот не просто выдумка, он, напротив, почерпнут в реальной памяти, сохраненной отчасти и другими народами; это реминисценция, относящаяся к мифическому времени, но тем не менее к действительному событию; ведь те, кто без промедления принимает за поэзию рассказ, берущий начало в мифической эпохе и при мифических обстоятельствах, вовсе не думают о том, что та эпоха и те обстоятельства, какие мы привыкли называть мифическими, были же вместе с тем и реальными! Этот же миф (как следует именовать этот рассказ по языку и по сути дела, но только отвлекаясь от указанного ложного понимания) наделен ценностью реального предания, причем конечно же разумеется само собою, что мы оставляем за собой право различать суть дела и то, как видит все со своей позиции рассказчик. К примеру, для него возникновение народов – это несчастье, бедствие и даже кара. Кроме того, мы должны простить ему и то, что у него все это событие – вероятно, весьма внезапное, но с последствиями, какие заполнили собою целую эпоху, – совершается в один день.

Однако именно в том, что для него возникновение народов – это событие значит нечто такое, что не происходит само собой, без причины, именно в том заключается истина рассказа, противоречащего мнению, будто тут нечего объяснять, будто народы незаметно возникают сами по себе, от долгого времени и естественным путем. Для повествователя это неожиданно разразившееся событие, оно непостижимо для человечества, которое затронуто им, а тогда не удивительно уже и то, что событие это оставило столь глубокое, долго не проходившее впечатление, так что и в историческое время о нем все еще помнили. Возникновение народов – это для старинного повествователя суд Божий, а потому на деле то, что мы назвали кризисом» (Ф.Шеллинг, «Историко-критическое введение в философию мифологии»).

Таким образом, как следует из длинного цитирования, процесс размежевания языков резко стимулирует и **размежевание народов в целом**.

Китай же, сохраняя единство своей нации на протяжении тысячелетий, демонстрирует нам, что гораздо более важным в данном случае оказывается единство именно письменности, а не разговорного языка.

«В одном Китае 50 национальностей, а в китайском языке по разным теориям от 10 до 17 диалектных групп (по несколько диалектов в каждой). Каждый из диалектов отличается от диалектов других групп настолько, что его нужно учить специально, как русским – учить болгарский. Более того, современная литературная норма китайского языка настолько отличается от диалектов, что всем китайцам приходится учить китайский же как иностранный.

Какая же сила удерживала столько веков всю эту разношерстицу не просто в единстве, а в неразрывном единстве? В Юго-Восточной Азии и на Дальнем Востоке единственной силой, цементирующей общество, с

древних времен была грамота. Обычная китайская грамота. Та самая, которая западному человеку, мягко говоря, непонятна.

Удерживала эта сила не только народы, говорившие на «китайском» языке, но и народы абсолютно разных культур. Китай с древности был мощнейшим центром распространения культуры на Дальнем Востоке. Во всех отношениях стоя на ступень выше в развитии по сравнению с соседними племенами, он казался для всех аппетитным объектом завоеваний. Редкое племя, случайно или не случайно выдвигавшееся среди сородичей, не завоевывало Китай. Гунны, кидани, тангуты, чжурчжени, монголы, маньчжуры – большинства и след давно простыл. От киданей, тангутов и чжурчженей осталась только иероглифическая письменность, та, которую они создали по образу и подобию китайской. Конечно же, мелкие племена завоевывали огромную страну не ради приобщения к тайнам китайской грамоты, но факт остается фактом – она остается по ту сторону всех стремлений постичь ее» (О.Завьялова, «Лабиринты иероглифа. От древних гадательных костей до современного киберпространства»).

Но это – для письменности на смысловой основе, а с переходом к фонетическому письму человечество быстро «рассыпается» на отдельные народы. И если для так называемого периода неолита отмечается сильное сходство разных культур, то для громадного промежутка времени с IV-III тысячелетия до нашей эры и до наших дней мы вынуждены констатировать сильнейшую культурную пестроту разных народов.

Это – третье последствие, с которым связано неразрывно и четвертое: **создаются благодатные условия для господства принципа «разделяй и властвуй»**. А что еще нужно богам, стремящимся именно к власти над людьми, а не к партнерству?!

Любопытно, что даже библейский вариант мифа о Вавилонской башне сохранил отголоски стремления человечества воспротивиться такому ходу событий и сохранить свою прежнюю целостность.

«Они намерены «сделать себе имя». Это обычно значит – прославиться. Однако говорящая здесь толпа не может же думать о том, чтобы (как, однако, надо было бы переводить согласно словоупотреблению) прославиться, ведь у нее нет еще «имени», то есть она не стала еще народом; так и человек не может, как говорится, «сделать себе имя», пока у него нет его, нет имени... По самой сути дела это выражение надо понимать здесь в его непосредственном значении, следствием которого и выступает иное, обычное («прославиться»). Итак, в согласии с речами самих же этих людей они до той поры были человечеством без имени, имя же отличает от иных, обособляет, а вместе с тем и удерживает в целостности как индивида, так и народ. Следовательно, слова «сделаем себе имя» значат «станем народом»; они называют и причину – чтобы не рассеяться по всей земле. Значит, подвигает их на это предприятие страх, что они рассеются, что они не будут уже составлять целое, а окончательно распадутся. О прочных обиталищах думают лишь тогда, когда человечество стоит перед опасностью совершенно потеряться и раствориться, однако с первым укрепленным городом начинается процесс обособления, то есть отталкивания, отделения друг от друга: вавилонская башня, которая должна была предотвратить окончательное рассеяние, становится началом разделения народов и поводом к нему» (Ф.Шеллинг, «Историко-критическое введение в философию мифологии»).

Увы!.. Как поется в рок-опере «Юнона и Авось»: за попытку – спасибо, но затея не удалась...



Пятое последствие – весьма немаловажное для богов-победителей – заключается в том, что по ходу изменения языков люди отдаляются не только друг от друга (по языкам и как народы в целом), но и непосредственно от языка богов!.. **Язык богов неизбежно забывается**, так как не получает «подкрепления». Вместе с ним **теряются и знания**, ранее переданные людям богами-цивилизаторами. А новых знаний люди не получают, ведь боги-цивилизаторы побеждены, а боги «второй волны» в передаче знаний людям абсолютно не заинтересованы (их интересы, наоборот, прямо противоположны). Таким образом, переход к фонетической основе письменности позволяет богам-победителям обеспечить себя и определенными гарантиями от посягательств на «знание богов» со стороны людей...

\* \* \*

Выскажем несколько попутных соображений.

Хотя смена базовой основы письменности и создает некое подобие «механизма», автоматически приводящего к вышеуказанным последствиям, вряд ли дело ограничилось одним лишь «автоматизмом». Весьма вероятно, что было еще и принудительное воздействие богов на людей. Впрочем, мы уже упоминали о следах принудительных запретов на письменность, колесо и другие знания в Новом Свете.

В преданиях и традициях также сохранились отголоски этого запретительного механизма – всякая попытка «проникнуть в знание богов» провозглашается одним из самых «страшных прегрешений», которые богами «новой волны» нещадно караются. Целые отрасли знаний оказались под запретом, от чего, в частности, до нас дошло (явно уже сильнейшим образом трансформированное) негативное отношение не только к «колдовству» и «магии» (то есть к технологиям, связанным с духовно-нематериальными видами взаимодействия), но и к попыткам «постичь тайны древних знаков»...

Уже упоминалось и то, что новая система письменности не «взялась с потолка», а была дана (или, если хотите, была навязана) людям богами-победителями. Это вполне подтверждается данными мифологии в самых разных вариантах – боги либо «смешивают языки» людей в наказание за какой-то проступок (как это происходит в Старом Свете), либо просто «дают народам разные языки» и повелевают разойтись по разным регионам (как это представлено в южноамериканских мифах).

Такое развитие событий объясняет, между прочим, те «странности» у некоторых народов, которые кажутся необъяснимыми в рамках естественной эволюции языков.

«В 80-е годы боливийский специалист по вычислительной технике Иван Гусман де Рохас случайно обнаружил, что аймарский язык не только очень древний, но и «придуманый» – он сознательно и искусно сконструирован. С этой точки зрения наиболее примечателен синтаксис, который имеет настолько «жесткую» структуру и настолько однозначен, что это было бы просто невероятно для нормального «органического» языка. Эта синтетическая и высокоорганизованная структура означает, что аймарский язык легко может быть преобразован в компьютерный алгоритм для машинного перевода. «Аймарский алгоритм используется в качестве переходного языка-моста. Оригинал переводится на аймарский язык, а с того переводится на другие языки...» (Г.Хэнкок, «Следы богов»). «...работа с древнеиндийскими текстами очень затруднена тем обстоятельством, что лишь небольшое число произведений можно хотя бы приблизительно датировать. Язык большинства из них, санскрит,

отличается строго нормализованной грамматикой и не развивался как разговорный» (Д.Збавитель)...

Далее.

Борьба на уничтожение между двумя идеологиями, как известно, не заканчивается даже с полным физическим истреблением активного противника. После этого продолжается «борьба за умы». Победитель стремится стереть любую память очевидцев и случайных свидетелей о чем-либо положительном, связанном с поверженным противником. И здесь идут в ход все способы – от очернения этого противника и его идеологии до полного переписывания истории. Нам это, впрочем, весьма знакомо и по нашей недавним событиям...

«Джордж Оруэлл в своей книге «1984» предсказывал такое время, когда «Министерство Правды» будет переписывать все книги и переделывать все идеи, подгоняя их под требования властей. Однако ужас заключается в том, что это – не будущее. Это уже произошло давным-давно почти во всем древнем мире. На Среднем Востоке, сначала в Месопотамии и Ханаане, а позже в Иудее и в Израиле, переделкой священных преданий наряду с переписыванием законов занимались в основном священники. Как и в Древней Европе, этот процесс начался во время первых «андрократических» вторжений и продолжался сотни лет, по мере того как Египет, Шумер и все страны Плодородного Полумесяца постепенно становились «мужскими» и воинственными. Установлено, что он продолжался вплоть до 400-х годов до н.э., когда, по данным ученых, была переписана еврейская Библия (Ветхий Завет)» (Р.Айслер, «Чаша и клинок»).

Для тех, кто не знаком с работой, из которой приведена цитата, автор считает необходимым уточнить следующее: будучи воинствующей феминисткой, Айслер сводит события IV тысячелетия до нашей эры к последствиям противостояния полов, будто бы имевшее решающее значение на этом рубеже истории. Отсюда и появляются некие «андодратические вторжения». Если же абстрагироваться от этого ее недостатка, то нельзя не согласиться с основной идеей – переписывание истории имело место и в древние времена.

Развивая же эту идею, можно сказать, что после победы богов «второй волны» началась **«тотальная промывка мозгов»** оставшемуся в живых человечеству.

Об одном аспекте этой «промывки мозгов» мы уже упоминали ранее – это развязывание мощнейшей идеологической кампании под названием «борьба сил добра над силами зла». Пожалуй, наиболее яркий след от этой кампании остался в дошедших до нас зороастрийских мифах, время появления которых занимает как раз промежуточное положение между Войной Богов и последней редакцией Ветхого Завета, упоминаемой Айслер. Собственно, целиком и полностью вся доктрина зороастризма сводится именно к этой «борьбе добра со злом». Но вот, что любопытно: в зороастрийских мифах письменность не дают людям «добрые» боги (как это должно было бы быть, согласно обычной «житейской» логике).

В преданиях «Яшт» и «Меног-и-Храт» описывается, как «доблестный царь Тахма-Урупи» долго бился с самим «Духом Зла – Анххро-Майнью»:

«...Тахма-Урупи победил! Он заставил поверженного противника принять облик черной лошади, оседлал его и тридцать зим разъезжал верхом на нем из края в край земли... Наконец, отчаявшись, Анххро-Майнью поведал царю тайну, которую он до сих пор тщательней всего берег и скрывал от людей – тайну письменности: он открыл Тахма-Урупи семь видов письма. Он надеялся, что теперь царь смилостивится и отпустит его. Но Тахма-Урупи взмахнул рукой – и просвистела в воздухе плеть, настегивая

черного коня. А тайну письменности и все другие секреты, которые доблестный властитель вырвал у дружей, он сразу передал людям – бесценный дар праведного владыки, благословленного Маздой! Искусства, науки и ремесла расцвели по всем семи каршварам» (И.Рак, «Мифы Древнего и средневекового Ирана»).

Как отмечает сам составитель сборника, из которого взята данная цитата, на число семь не стоит обращать внимания, так как в зороастрийских легендах семь – просто «сакральное число», которое, не неся смысловой нагрузки, вставляется куда ни попадя (даже в приведенном отрывке оно встречается уже дважды). Оставим также в стороне далекое от гуманности поведение главного героя, – зороастризм вообще славится воспеванием таких «добродетелей» людей как жестокость, ложь и коварство, если они используются в борьбе против «зла». Нам более важна суть данного мифа – люди силой вырывают у божества тайну письменности, причем у «злого» божества!..

Очень похоже на то, что мозги еще не были до конца промыты, и еще жива была память о том, кто все-таки «изобрел» письменность и знания. Но образ самого процесса перехода «секретов» от богов к людям, как видите, уже претерпел кардинальное видоизменение...

К моменту же последней редакции Ветхого Завета идеологическая промывка мозгов дала себя знать – на данном вопросе уже не было необходимости заострять внимание. И Ветхий Завет вообще не упоминает «божественного» происхождения письма.

«В эпоху Давида уже прочно существует письменность, о которой прежде есть лишь туманные, ненадежные сведения. Софер (писец) и мазкир (деписатель, историограф) предполагают существование письма. Некоторые отрывки Второй книги Царств несомненно восходят к записям Иосафата бен-Ахилуда, Давидова мазкира» (Э.Менделевич, «Предания и мифы Ветхого Завета»).

Более того, непосредственно в самом мифе о Вавилонской башне громадный промежуток времени (по нашим оценкам, порядка четырех-пяти тысяч лет), в течение которого господствовала стратегия богов-просветителей, сжат до весьма кратковременного одноразового действия – строительства башни.

Нашим представителям академической науки, склонным замалчивать «неудобные» факты, еще учиться и учиться такой эффективности сокрытия...

\* \* \*

И наконец, есть еще одно весьма важное попутное соображение.

Дело в том, что различие пиктографо-иероглифической письменности на смысловой основе и письменности иероглифо-алфавитной на фонетической основе не ограничивается простым отличием базового принципа построения. Казалось бы: подумаешь, – чуть по другому компануем между собой черточки, точки и закорючки, и все... Ан нет!.. Как написание, так и чтение (то есть распознавание смысла написанного) в данном случае, как выясняется, связано с двумя принципиально разными принципами функционирования психики человека!..

Фонетическая основа письменности требует включения прежде всего того механизма мышления, которое связано с так называемой «линейной логикой», и устное слово (даже если мы пишем или читаем молча, мы все равно как бы «произносим вслух про себя» прописываемое или читаемое) в этом случае требует операций анализа (разложения на составные звуки) и синтеза (восстановление смыслового единства последовательности звуков).

Совсем иначе дело обстоит с пиктограммами и иероглифами, построенными на смысловой базовой основе. Каждый символ здесь уже несет в себе некий образ (смысл), и поэтому от человека требуется задействование прежде всего **образного мышления**, логика которого «нелинейна» и «неаналитична», а «синтетично-ассоциативна». Принципиально иной подход!..

У человека за эти два типа мышления отвечают даже два разных полушария мозга!

«...анализ речевых звуков, а также их синтез, формирование из них отдельных слов и целых предложений сосредоточены в левом полушарии. Анализируя и синтезируя речь, оно опирается на грамматические правила и на грамматическую информацию. Таким образом, в конечном итоге оно является устройством для абстрактного логического мышления. В нем хранятся логические программы, используемые нашим мышлением. Однако любой логический анализ кодированной информации лишен всякого смысла, если нет возможности расшифровать ее значение. Без участия правого полушария этого сделать нельзя, так как значения слов известны лишь ему. Образные конкретные представления о предметах и явлениях окружающего нас мира, хранящиеся в правом полушарии, как-то соединены с их словесными обозначениями, хранящимися в левом» (Б.Сергеев, «Ум хорошо...»).

«Правое полушарие заведует и другой речевой функцией – эмоционально-интонационной окраской нашей речи, придавая ей однозначный смысл, соответствующий текущей ситуации. Интонации ограничивают излишнюю избыточность речи, придавая ей конкретный смысл, и тем самым исключают неправильную интерпретацию содержащейся в ней информации. Наконец, правое полушарие полностью обслуживает мыслительные функции и обеспечивает возможность коммуникации на доречевом уровне. Seriously облегчающие общение жесты, которыми ребенок овладевает в раннем детстве, и жестовая речь глухонемых находятся в ведении правого полушария, точно так же, как пиктографическая и иероглифическая письменность. В общем, любая форма общения, основанная на обозначении отдельных понятий определенными знаками, использование которых не требует выработки сколько-нибудь сложных грамматических правил, будет осуществляться правым полушарием. Эти способности у правшей не нарушаются даже при самых обширных поражениях левого полушария» (там же).

Можно здесь отметить явную связь с тем фактом, что в китайской письменности «почему-то» значительную роль играют так называемые тоны (см. ранее). Дело в том, что «тональность» иероглифа является как бы его «эмоциональной окраской»...

Такая взаимосвязь разных форм письменности с разными полушариями подтверждается, например, следующим любопытным фактом:

«Представители народов, пользующихся иероглифической письменностью, при поражении левого полушария сохраняют способность к чтению на родном языке» (А.Рябов, «Нарушение высших психических функций у больных с органическим поражением центральной нервной системы»).

«У маленьких детей, когда они овладевают речью, правое полушарие... трудится наравне с левым. В этот период оно принимает гораздо большее участие в анализе речи, и звуковые образы слов первоначально хранятся в обоих полушариях. Однако позже левое полушарие полностью узурпирует эти функции, а информация о звуковых образах слов, которой располагает его собрат, оказывается за ненадобностью на самом дне кладовой памяти



правого полушария, и разыскать ее здесь нелегко. Некоторые слова воспринимаются детьми как целостные сигналы, без детального анализа последовательности составляющих их звуков, примерно так же, как словесные команды собаками. Подобные сигналы, неважно, что в данном случае они словесные, это привычный язык правого полушария. В таком виде они только здесь и могут храниться, в левом полушарии эти же слова «записаны» в виде строгой последовательности определенных звуков» (Б.Сергеев, «Ум хорошо...»).

Заметим, попутно, что, как показывают многочисленные исследования, логическое («однозначное») сознание является наиболее поздним приобретением человека в его эволюции...

К аналогичным выводам в смежной сфере, впрочем, пришли и лингвисты, что можно проиллюстрировать весьма пространной (и, увы, весьма «нудной») следующей цитатой (если я возьмусь ее «переводить на нормальный язык», то, боюсь, будет значительно хуже):

«...американскими лингвистами Чарльзом Ли и Сандрой Томпсон на материале китайского языка обоснована теория, согласно которой существуют как минимум два типа синтаксического строения высказывания: подлежащно-сказуемое и топико-комментарное.

Первый тип лежит в основе синтаксической нормы языков типа русского, второй характерен (и признание этого факта лингвистам до сих пор дается нелегко) для языков типа китайского...

Все такие высказывания, а мы утверждаем, что они нормативны для разговорного языка и преобладают в нем, состоят из двух частей, между которыми логически образуется разрыв, пауза, и которые «замещают» предписанные нормой подлежащее и сказуемое. Первая часть называется топиком, это нечто характеризуемое, вторая – комментарием, это характеризующее, а суть высказывания состоит в утверждении второго относительно первого. В отличие от подлежащего и сказуемого топик и комментарий строго фиксированы по позициям (первый обычно начинает или, редко, заканчивает предложение, второй – соответственно наоборот) – они не могут перемешиваться и «блуждать» по предложению. Очень важно, что топик и комментарий «независимы» друг от друга – они не только отделяются логической паузой, но и не требуют согласования форм.

Психолингвистами установлено, что такие «топиковые» структуры более глубинны (соответственно и более естественны для человеческого сознания), то есть при построении высказывания на русском языке мысль сначала облекается в топико-комментарное форму, и только затем, «на выходе» подлежит преобразованию в классическую подлежащую структуру

То есть вполне естественно, что обычные русские собеседники, говорящие в определенной ситуации и с учетом определенного контекста, не нуждаются в достройке своих предложений до подлежащей, то есть до установленной литературной нормы. Им достаточно говорить по-русски, пользуясь «китайской» нормой. Топиковые высказывания в несколько «замаскированном» виде встречаются и в русской классической литературе («Зима. Крестьянин торжествуя, на дровнях обновляет путь...», «Москва! Как много в этом звуке для сердца русского слилось...», «Квартальный поручик, он высокого роста, так пусть стоит для благоустройства на мосту»).

Более того, есть такие слои населения, которые, сами того не подозревая, вообще не пользуются литературной нормой и говорят только «топиками». И вполне могут не пользоваться словами в их обычном понимании. Бинарная, то есть двойная «разорванная» рамка «топик-комментарий» удобна для заполнения и жестами, и выкриками и т.п., которые были бы понятны определенной группе людей в определенной ситуации.

Слова, к которым сводят язык, на самом деле лишь устойчивые, стабилизированные, но не столь тотально обязательные для общения варианты заполнения предикативной ячейки высказывания. В языке первично не слово, а бинарная (двойная) структура, к которой сводимы предложение, мысль, текст.

Говорение начинается с обдумывания текста (протяженность которого не имеет принципиального значения - он может состоять из одного высказывания, которое может состоять из одной словной ячейки, которая может состоять из одной морфемы) как некой исходной мысли, идеи. При необходимости она разворачивается в серию логически связанных мыслей, топиков-комментариев, которые, выходя «наружу», образуют звучащий или написанный текст. Слушающий повторяет этот процесс в обратном порядке, и понимание сводится к расшифровке исходной идеи послышавшегося текста» (В.Курдюмов, «О сущности и норме языка»).

Таким образом оказывается, что китайская иероглифическая письменность ближе к «естественной природе» человеческого сознания, чем фонетическая алфавитная письменность западной культуры!..

И более того: выясняется, что она ближе к «естественной природе» не только человеческого сознания:

«Китаец, как человек, может говорить и писать. Дельфин писать не может, нечем. Полное отсутствие письменности. А акустическая система коммуникации (см., например, Яблоков Я.В. «Киты и дельфины») имеется. Т. е. «говорить» может, а писать нет...

Китайцы говорят членораздельным языком, а пишут иероглифами. Дельфин же членораздельным языком не владеет (сколько ни пытались учить – не получилось. См., например, К. Прайор «Несущие ветер»). А из материалов [исследований] следует, что он вполне может владеть викоязыком, т. е. акустическими «иероглифами». Иначе говоря, в отличие от китайца, дельфин «говорит» иероглифами...» (там же)

Однако механизм образного мышления чрезвычайно важен еще в одной сфере, реальность которой, правда, многие ставят под сомнение (автор не ставит!). Речь идет о так называемой телепатии. Сам процесс передачи и восприятия информации при телепатическом контакте (как по описаниям, так и по своим «внешним» проявлениям) осуществляется на основе именно образно-ассоциативного механизма сознания.

Ясно, что в этом случае переход письменности от смыслового базового принципа к фонетическому неизбежно должен был затормозить развитие телепатических способностей (или их задатков) у человека, если они у него когда-либо вообще были.

Между прочим, встречается и версия, что до Вавилонского столпотворения в общении людей в какой-то степени участвовала и телепатия (поэтому все понимали друг друга, по некоторым гипотезам – даже животных), а после этого телепатическая способность была «отключена». Впрочем, практически о том же говорит и древнее предание индейцев науа, которое упоминалось в одной из предыдущих глав и в котором речь шла о том, что люди «перестали видеть все вдали»...

Автор не считает, что дело обстояло именно так, но какое-то рациональное зерно в этом, похоже, есть...

Кстати, очень часто уфологи (то есть те, кто не является пессимистом в вопросе НЛО и инопланетного разума) упоминают о наличии именно телепатического способа в общении инопланетян как между собой, так и с теми людьми, до контакта с которыми они снизошли... Нам не важно в данном случае, что здесь правда, а что вымысел. Важно другое: с учетом вышесказанного можно заключить, что для цивилизации, обладающей телепатическими способностями, именно пиктографо-иероглифическая письменность на смысловой базовой основе является наиболее «логичной» и «естественной»...

\* \* \*

Остается открытым вопрос: почему в таком случае в Китае осталась иероглифика на смысловой основе?..

Готового внятного ответа на этот вопрос пока нет. В том числе и по причине сильной закрытости китайского общества в последние три четверти века. Местная мифология не очень известна, а посему и мало изучена. Вопросы о далеком прошлом страны в Китае долгое время вообще не приветствовались по идеологическим соображениям. А доступ к историческим памятникам только-только начал приоткрываться буквально в последние несколько лет. Поэтому можно лишь обозначить некоторые версии, выбор из которых (а может, даже и не из них) еще предстоит сделать в будущем.

Версия первая. Китай был преднамеренно оставлен богами в качестве образца для сравнения. По аналогии с тем, что Австралию так и не коснулось земледелие.

Версия вторая. Жители Китая (а возможно, и местные боги) по какой-то причине не были втянуты в конфликт противоборствующих сторон.

Версия третья. Китай по каким-то причинам был богам «не очень интересен», и их там к моменту начала Войны Богов просто не осталось.

Версия четвертая. Система общественных отношений, которая установилась (или была установлена) в Китае, богов-победителей устраивала и не представляла для них какой-либо угрозы. Но об этом подробнее чуть дальше...

\* \* \*

## Смена стратегии

Разобщению народов после Войны Богов способствовал не только сам переход (точнее: искусственный перевод) к письменности на фонетической основе и его прямые последствия. Постепенно накапливающиеся различия в культурных традициях разных регионов создают благоприятную основу для формирования таких образований как народности и нации.

С одной стороны, сосуществование индивидов в рамках единого народа, единой нации имеет определенные позитивные моменты, так как способствует сохранению культуры этого народа или нации. Но с другой стороны, образование наций и народностей оказывается «палкой о двух концах», поскольку с их формированием происходит разделение людей на «своих» и «чужих». И чем больше накапливаются культурные различия разных народов, тем сильнее происходит это размежевание. Тем «лучше» воспринимаются «свои», и тем «хуже» кажутся «чужаки». Что в свою очередь создает предпосылки и основу для возникновения **межнациональных противоречий и конфликтов**. Боги-победители получают замечательные условия для проведения в жизнь политики «разделяй и властвуй».

И далеко не последнюю роль в «разогреве» противоречий между разными народами играют отличия в общественном устройстве, которое само по себе является неотъемлемой частью того, что мы привыкли называть культурой...

Это только в марксистско-ленинской философии древние общества развивались будто бы по единой линейной схеме, дружно переходя от общинного устройства к рабовладельческим отношениям. В реальности же можно видеть весьма значительные различия между разными регионами планеты не только в культуре в целом, но и в области общественных отношений.

Согласно древним легендам и преданиям, правила взаимоотношений в обществе вовсе не складывались постепенно в ходе естественных процессов (как это провозглашает марксистско-ленинская философия), а **были даны в целостном и готовом виде богами**. Так что же они дали?..

Мы не будем тут затрагивать тех правил поведения, которые касаются взаимоотношений между людьми и самими богами. Эти правила в целом (не по форме, а по сути) остаются в главном одними и теми же – люди должны служить богам. Здесь же нас будут интересовать в первую очередь нормы, которые боги задают для взаимоотношений между самими людьми.

Трудно говорить что-то определенное о том, что дали людям в области общественных отношений боги-цивилизаторы. Кардинальные изменения после Войны Богов явно отразились и на этой сфере человеческого бытия. Более-менее отчетливо прослеживается, пожалуй, лишь то, что основные правила и нормы поведения, соблюдения которых боги-цивилизаторы требовали от людей, относились прежде всего к обычным правилам человеческого общежития. По крайней мере заповеди типа «не убий», «не укради» и тому подобное своими корнями уходят именно в то далекое прошлое. И недаром, скажем, Риан Айслер описывает европейскую культуру VIII-V тысячелетий до нашей эры в качестве очень миролюбивого и гуманного общества, где господствуют как раз такие правила и нормы.

Увы. После Войны Богов – с разделением культур, с появлением наций и народностей – эти правила стали применяться лишь в отношении «своих». «Чужаков» же вполне можно было и убивать, и грабить...

Сложно делать какие-то определенные выводы и в отношении общественных отношений у древних народов Нового Света – более-менее определенные данные у нас имеются лишь по обществам, непосредственно предшествовавшим периоду испанского завоевания. Однако культуры Старого Света в период примерно IV-I тысячелетий до



нашей эры демонстрируют очень сильную консервативность в области своего общественного устройства. И не будет особой вольностью предположить, что аналогичная «замороженность» системы общественных отношений имела место и в Новом Свете – то есть, что древние общества американских континентов (после Войны Богов) мало чем отличались от того, что застали здесь испанцы. Впрочем, консервативность в области общественного устройства вполне согласуется с тем, что правила и нормы поведения устанавливали не люди, а боги – посему эти правила и нормы были священны, и их нельзя было просто так менять...

Что же мы тогда имеем в области общественно-политического устройства?..

Мезоамерика. Небольшие (и даже порой мелкие) города-государства, которые остаются довольно обособленными и в тех случаях, когда образуются «империи» майя, миштеков, ацтеков и т.п. Расслоение общества на какие-то сословия или классы весьма незначительно, социальная структура довольно «рыхлая». Постоянные войны между разными племенами и городами происходят прежде всего в целях подпитки процесса системы жертвоприношения богам. Правитель-победитель приходит на новую территорию с целью не столько управлять процессом производства и распределения материальных благ, сколько для исполнения обязанностей по поддержанию упомянутой системы жертвоприношений.

Южная Америка. Сильно централизованные образования с властью довольно четко очерченной аристократии – правит не столько верховный «император», сколько именно узкая группа верхушки аристократии. По всей империи единая система хозяйствования на основе принципа ротации – индейцы задействуются для исполнения разных общественно-государственных обязанностей и повинностей, которые меняются в зависимости от возраста и физического состояния человека.

Египет. Жестко централизованная монархическая властная вертикаль с полной реализацией принципов самодержавия. Фараон – царь и бог. Основные государственные посты занимают ближайшие родственники фараона. В обществе довольно четкое разделение на классы и сословия, преодолеть границы между которыми весьма непросто.

Шумер. Несмотря на наличие классов и сословий, широчайшее развитие демократии. Господство законности и права. Экономика на основе весьма развитых рыночных отношений. Правитель прежде всего исполняет общественные обязанности, а не «царствует». Даже имущество и запасы храмов служат своеобразной «общественной подпоркой», расходуясь в трудные моменты (неурожай, разорение в ходе военных действий и т.п.) на нужды общества.

Пара любопытных деталей.

Деталь первая: многие исследователи отмечают колоссальное сходство общественных отношений Древнего Шумера и современного западного общества (по сути, все составляющие этих отношений прошли «обкатку и тестирование» в Древнем Шумере).

Деталь вторая: практически все реформы общественного устройства в Междуречье проходили под флагом **восстановления древних законов и правил** (даже Хамураппи со своим знаменитым сводом законов говорил не о введении новых правил, а именно об их восстановлении).

Индия. Жесткое «горизонтальное» деление общества на касты. Каждая каста занимается своим делом – правители правят, работники работают, воины воюют и защищают, жрецы служат богам. Кастовая принадлежность определяется на всю жизнь по факту рождения и никогда не может измениться. Государство представляет из себя набор мелких княжеств, в которых зачастую не только свой правитель, но и своя «местная модификация религии» (в рамках единой религиозной системы – индуизма).

Китай. Империя на основе классового общества, на вершине которого стоит единоличный правитель – «сын Неба». Однако он не является «полноправным» самодержцем, поскольку все определяют «законы, данные Небом». Поэтому император, нарушивший эти законы, может быть свергнут или даже убит на «вполне законных основаниях»...

Итак. Вместо единообразия, которое должно было «естественно возникнуть», согласно марксистско-ленинской философии (да и вообще современному подходу исторической науки), мы имеем на самом деле широчайшее разнообразие. Более того: тут нет **ни одного повтора!**..

При всем сходстве общественных отношений в разных регионах (которое, конечно же, найти можно) государственно-общественное устройство обнаруживает такие сильные различия, что наводит на мысль о влиянии не только сугубо естественных факторов. Возникает ощущение некоего **эксперимента с целенаправленным искусственно порожденным разнообразием моделей.**

Имел ли место на самом деле такой широкомасштабный эксперимент – однозначно утверждать нельзя. Но есть несколько соображений, которые склоняют чашу весов на сторону его реальности.

Во-первых, для сугубо естественного развития событий слишком уж маловероятен такой результат, при котором нет даже пары регионов, где общественно-государственное устройство получилось бы одинаковым. Особенно, если учитывать, что «стартовые условия» в разных местах были практически одинаковыми.

Во-вторых, различия в общественном устройстве являются дополнительным стимулом к развитию различий в культурах разных народов и способствуют созданию дополнительных условий для реализации принципа «разделяй и властвуй». А потому такой эксперимент был заведомо выгоден богам-победителям.

И в-третьих, все древние легенды и предания единодушны в том, что нормы и правила общественного устройства людям дали боги. Изобретать же (а тем более внедрять) целый набор разных моделей существенно сложнее и более хлопотно, нежели выстраивать все по единому шаблону. А раз мы имеем все-таки набор моделей вместо единого шаблона, то и решение о выборе именно такого способа действий явно было преднамеренным и направлено на достижение каких-то определенных целей.

Ограничивалась ли эта цель лишь стремлением к реализации принципа «разделяй и властвуй»?.. Сказать сложно... Лично мне такая цель представляется все-таки «мелковатой» для подобного метода ее достижения. Должно тут быть что-то еще... Но что?!.

\* \* \*

В легендах и преданиях можно проследить вполне четкую единую закономерность – после Войны Богов упоминания о непосредственном участии богов в описываемых событиях **постепенно сходят на нет.** Вместо них появляются сначала «полубоги», затем «герои», и в конце концов главными действующими лицами становятся обычные люди. Боги как таковые куда-то исчезают из числа активных участников событий. И даже тогда, когда они проявляют свое существование, они уже не живут среди людей, а **появляются лишь изредка** откуда-то со стороны («с неба», «из волшебной страны» или вообще «неведомо откуда»).

Возникает естественный вопрос – почему?..

Что могло помешать богам-победителям наслаждаться своей победой, продолжая уже беспрепятственно править людьми и поживая на лаврах?..

Этот вопрос непосредственно связан и с другим, который возникает из самого факта наличия следов древней высоко развитой в техническом отношении цивилизации. Если такая цивилизация имела место в реальности, то куда она потом делась?..

Версия первая – самоуничтожение в результате Войны Богов. Скажем, в случае, если силы противоборствующих сторон были примерно равны, вполне теоретически возможен вариант взаимного уничтожения в ходе боевых действий.

Этой версии противоречит сразу несколько моментов.

Во-первых, ни о чем подобном древние легенды и предания не упоминают. В них всегда есть какой-то бог-победитель, который выживает.

Во-вторых, если боги самоуничтожились, то кто тогда снимал оборудование из разрушенных сооружений в Южной Америке?.. Куда делись транспортные средства богов или хотя бы обломки от них?.. Где те инструменты, машины и механизмы, с помощью которых были обработаны многие миллионы тонн камня мегалитических сооружений?.. В случае самоуничтожения богов все это должно было остаться на Земле – не могло же оно бесследно испариться...

Весьма немалое место в мифологии занимает тема борьбы за обладание «предметами богов». На более раннем этапе эта борьба ведется между самими богами и явно касается каких-то наиболее значимых «предметов» типа некоей «Книги Судеб» в Шумере или «Ока Гора» в Египте. После же Войны Богов за обладание их «предметами» соревнуются полубоги и герои. Однако хотя в этот период речь идет уже не только о наиболее значимых «предметах», а о всем, чем боги владели, количество «предметов богов» имеет явно штучный характер. Общее их число в мифологии конкретных народов не превышает десятка-другого, что абсолютно не соответствует тому количеству, которое должно было бы оставаться после самоуничтожения богов в ходе войны.

Вдобавок, предметы, за обладание которыми соревнуются полубоги и герои, представляют из себя либо какое-то оружие, либо «предметы обихода». Все сугубо мелкогабаритное... И нет абсолютно никаких упоминаний, скажем, о транспортных средствах, с помощью которых боги перемещались по небу...

Версия вторая – боги-победители постепенно деградировали и ассимилировались с людьми. Теоретически и такое возможно. Группа представителей инопланетного сообщества, оторванная от ресурсов материнской планеты и от всего массива достижений своей родной цивилизации, дополнительно поредевшая в ходе военной междоусобицы и находящаяся в окружении гораздо более низко развитой цивилизации людей, вполне может постепенно растерять свои преимущества и скатиться до уровня местных «говорящих мартышек».

Но во-первых, умудрялись же боги не деградировать и править на Земле на протяжении тысяч лет. Так с чего бы им вдруг растерять не только все свои возможности, но и накопленные навыки по адаптации к земным условиям?..

А во-вторых, для этой версии также остаются неразрешенными все те вопросы, которые связаны с инструментами, машинами, механизмами и транспортными средствами.

Версия третья – боги-победители вернулись на свою родную планету.

Именно эта версия оказывается наиболее непротиворечиво согласующейся как с обычной логикой, так и с реальными фактами. И прежде всего она снимает вопросы в части отсутствия каких-либо находок крупногабаритных машин и механизмов, равно как и летательных аппаратов. Все это было вывезено. Осталась лишь незначительная «мелочь», за обладание которой в дальнейшем и развернулась борьба полубогов и героев, нашедшая отражение в мифологии.

Не противоречит это и той версии, что исходная группа богов представляла из себя сбегавших мятежников. Прошло значительное время – мятежников могли простить «за давностью лет»; могла измениться ситуация на родной планете богов; сами мятежники могли быть проигравшей стороной в Войне Богов, а боги-победители представителями следующего поколения и потому считавшимися на родине «невиновными» (вдобавок еще и «покаравшими злодеев»), и так далее и тому подобное. В конце концов боги-победители могли полететь на родину на свой страх и риск, не зная, простят их или нет. Варианты тут могут быть самые разные, но они вполне логичны и естественны.

Также естественно, что гибридам богов и «говорящих мартышек», которые наплодились за прошедшее время, было не место на родной планете богов. Особенно в том случае, если условия там заметно отличались от земных (см. ранее). Поэтому полубоги остались Земле, привычной им с рождения. И поэтому именно они становятся как правителями Египта, так и главными персонажами соответствующего пласта мифологии...

Кстати, вариант отбытия богов-победителей на родную планету оказывается дополнительным аргументом в пользу того, что Война Богов велась вовсе не за безраздельное прямое управление земными городами, а имела другую подоплеку. Ведь богам-победителям не было никакого смысла бросать так непросто завоеванную власть...

Впрочем, совсем полностью они от этой власти и не отказались...

\* \* \*

То впечатление «исчезновения» богов, которое создается при анализе как мифологии, так и материальных артефактов, на самом деле является лишь иллюзией. Боги – то есть представители инопланетной цивилизации – вовсе никуда не исчезли.

Во-первых, в легендах и преданиях (а позднее и в религиозных текстах) они периодически все-таки появляются, вмешиваясь в события на Земле. Из текстов прямо следует, что хотя боги уже не живут непосредственно среди людей, они все-таки **контролируют ход развития человеческой цивилизации**, при необходимости предпринимая те или иные действия, которые не только оказывают определенное влияние на судьбу отдельных народов и человечества в целом, но и запоминаются людям настолько, что попадают в «мифологическую» хронику событий.

А во-вторых, эта «мифологическая» хроника событий, отраженная в древних легендах и преданиях, находит подтверждение и во вполне документальных текстах, которые, вдобавок, напрямую связывают «богов» с феноменом НЛО.

Некоторые из изображений НЛО в египетских текстах мы уже упоминали. Но аналогичные объекты обнаруживаются с древнейших времен и в других регионах планеты.

Так изображения НЛО, сделанные, предположительно, 10-15 тысяч лет назад, найдены на стенах пещер Испании, Франции, Китая. Дискообразные объекты изображены в пещере Ла-Пассиега в Испании и в пещерах Но и Фон де Гома в провинции Дордона во Франции. На стенах пещеры, находящейся в Альтаире в испанской провинции Сантандер, изображены стада бизонов, а на ее потолке – ряды дискообразных предметов, похожих на НЛО.

В провинции Кюсю, в Японии, на гробнице Чин Сан, датируемой 2000 годом до нашей эры, изображен древний царь, поднимающий руки в приветствии перед семью летящими дисками. А в древних тибетских текстах «Кандшур» и «Тандшур», хранящихся в подземельях буддийских монастырей, говорится о летательных машинах,



подобных жемчужинам в небе, и о прозрачных шарах, в которых боги изредка показывались людям.

Древнейшим письменным источником, в котором содержатся описания наблюдений НЛО, считается папирус, обнаруженный в коллекции профессора А. Тулли, директора египетского отдела Ватиканского музея, который был написан в XV веке до нашей эры, в период царствования фараона Тутмоса III. В папирусе говорится:

«В году двадцать втором на третьем месяце зимы в 6 часов дня писцы Дома Жизни увидели на небе движущийся огненный круг... Его размеры были локоть в длину и локоть в ширину... Они пали ниц и доложили фараону, а он задумался над этим событием... По прошествии нескольких дней эти предметы в небе стали многочисленными и сияли ярче солнца... И фараон вместе с армией взирал на них. К вечеру огненные круги поднялись выше и двинулись в сторону юга... С неба упало летучее вещество... Подобного не случилось с самого основания Земли... И фараон воскурил богам фимиам и повелел занести случившееся в анналы Дома Жизни».

Фразе «размеры были локоть в длину и локоть в ширину», конечно же, надо воспринимать весьма условно – истинные размеры летящего объекта земному наблюдателю определить не так-то просто. Реальные «круги» могли запросто достигать даже нескольких десятков метров в диаметре, но казаться существенно меньшими...

Полеты каких-то неизвестных объектов наблюдались и в Древней Греции. Так, греческий философ Анаксагор, живший в V веке до нашей эры, видел на небе объект размером с большое «бревно», висевший неподвижно в течение нескольких дней и излучавший необычное свечение.

Неоднократно упоминания о полетах по небу дискообразных объектов содержатся в хрониках походов Александра Македонского. Наиболее интересное описание приведено в «Истории Александра Великого», написанной Джованни Дройсеном. Оно относится к 332 году до нашей эры, когда происходила осада македонцами финикийского города Тира. В один из дней над лагерем македонцев неожиданно появились пять «летающих щитов», которые перемещались по небу треугольным строем, причем объект, двигавшийся в голове строя, был примерно вдвое больше остальных. На глазах у тысяч изумленных воинов эти «щиты» медленно сделали несколько кругов над Тиром, после чего из них сверкнули молнии, образовавшие проломы в стенах. Обрадованные македонцы бросились на штурм, а «летающие щиты» продолжали кружить над городом, пока он не был полностью захвачен. Потом они с большой скоростью поднялись вверх и исчезли.

Тут мы видим уже не просто появление НЛО, но и их **прямое вмешательство** в ход событий!.. И это был вовсе не единичный случай.

Греческий историк Плутарх упоминает появление в 102 году до нашей эры над итальянским Америкой и Турдент огромных сигарообразных «дротиков» и пылающих «щитов», которые двигались в небе, меняя строй. Он же в «Жизнеописаниях» в 73 году до нашей эры засвидетельствовал вмешательство светящегося объекта в готовящееся сражение войск Лукулла и Митридата. А Плиний во втором томе «Естественной истории» указывает, что в 100 году до нашей эры над консульской галерией Люция и Гая Валерия по небу с востока на запад пронесся сверкающий «щит», извергающий искры.

Известный философ Сенека, живший в I веке до нашей эры, в своем труде «Вопросы натурализма» писал:

«В нашу эпоху не раз наблюдались на небе в светлые дни пучки света, которые пересекали небо с востока на запад или наоборот... К этому классу принадлежат объекты, описанные Посидониусом: столпы и щиты

объятые пламенем, а также другие светящиеся объекты... Эти огни в небе появляются не только ночью, но и днем, и не являются ни звездами, ни частями небесных тел...»

Как видим, античные историки и философы не только наблюдали НЛО, но и пытались классифицировать, заведомо отличая их от известных небесных объектов...

Есть документы, которые зафиксировали появление НЛО и в более позднее время. Так в «Лайрисских хрониках» за 776 год уже нашей эры говорится:

«И когда саксы увидели, что не все идет по их воле, они начали возводить помост, дабы с него вторгнуться в замок. Но... в тот самый день, когда они готовились напасть на христиан, укрывшихся в замке, Слава Господня появилась над церковью в цитадели. Те, что несли стражу в тот день, – а многие из них живы и поныне, – говорят, что они увидели два больших щита красноватого цвета, двигавшихся над церковью, а когда язычники увидели это знамение, они смутились страхом великим и побежали от замка прочь».

В рукописи Эмплфортского аббатства указывается, что в 1290 году над монахами, гнавшими монастырское стадо, «появилось огромное овальное серебристое тело, похожее на диск, которое медленно пролетело над ними, вызвав великий ужас».

На картине Карло Кривели (1430-1495) «Весть Святого Эмидия», созданной в 1486 году и находящейся ныне в Лондонской Национальной Галерее, показан дискообразный объект, из которого выходит сияющий луч. Этот луч ниспадает на голову королевы Марии.



Рис. 237. «Весть Святого Эмидия».

На другом изображении XV века, которое называется «Мадонна со Святым Джованни», за спиной мадонны высоко в небе находится странный объект, за которым наблюдает мужская фигурка внизу. Это картина была нарисована Домиником Гирландайо (1449-1494) и ныне является частью собрания Луизьера в Палаццио Векчио.



*Рис. 238. «Мадонна со Святым Джованни».*

В 1490 году в Ирландии над крышами домов показался серебристый дискообразный предмет. Он прошелся над головами людей несколько раз, оставляя за собой дымный след. Воздушной волной, возникшей при этом, на колокольне сорвало колокол.

20 апреля 1535 года над Стокгольмом появилось пять «солнечных дисков». Их наблюдал известный политический деятель и математик Олаф Петри, поручивший затем художнику Урбану запечатлеть это явление. О «солнечных дисках» спорили в течение целого столетия, а сама картина Урбана находится сейчас в кафедральном соборе столицы Швеции.

Сохранились также старинные гравюры с изображением странных дисков, появившихся в 1530 году над Нюрнбергом и в 1556 году над Виттенбергом. В городской ратуше Цюриха есть несколько гравюр, увековечивших дискообразные предметы, которые «барражировали» над городом в 1547-1558 годах.

В августе 1566 года над Базелем тоже наблюдались в небе большие «наклонные трубы», из которых возникали шары. В то же время поблизости было замечено большое количество черных сферических тел, летевших на большой скорости к Солнцу. Через некоторое время они совершили полуоборот и стали сталкиваться друг с другом, как бы изображая битву. Некоторые из объектов становились пламенно



красными и как бы «съедали друг друга». А над Мюнстером 27 июля 1566 года в 19 часов «возникли ярко светящиеся сферические объекты, производившие различные маневры» (вполне возможно, что в данном случае мы имеем дело с описанием одних и тех же событий разными очевидцами).

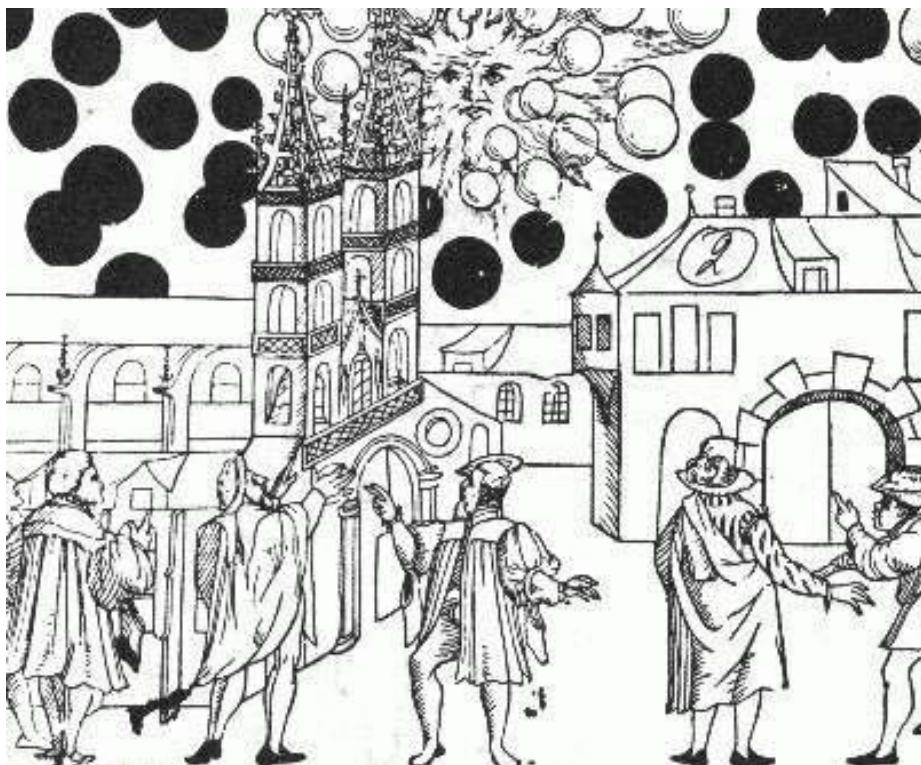

*Рис. 239. «Сражение» НЛО над Базелем в 1566 году.*

В 1567 году в Швейцарии наблюдалось сферическое тело, которое полностью закрыло собою солнечный диск. Судя по некоторым сообщениям, это явление продолжалось весь день. В том же году над Гамбургом и другими городами Северной Германии неторопливо пролетела пылающая «машина» с шаром посередине.

В трактате Франческо Бардзини «Краткое изложение событий, связанных с необычным источником света, который появился над Тосканой и во многих других городах Италии вечером 31 марта 1676 года», изданным во Флоренции, говорится:

«Вечером... в небе Тосканы появилось светящееся тело в форме тарелки или мешка с зерном, а может быть и снопа, имевшего округленные формы, которое мгновенно переместилось из Адриатического в Средиземное море...»

А индейцы Миннесоты и Канады рассказывали, что «до появления европейцев здесь летали круглые бесшумные колесницы, которые могли садиться на море. С прибытием европейцев летающие корабли и их пилоты исчезли, заверив людей, что они потом вернуться...»

Все это указывает на то, что «древние боги» вовсе не исчезли бесследно куда-то. Инопланетная цивилизация лишь **изменила стратегию и тактику** по отношению к человечеству. Вполне возможно, что на некотором этапе – сразу или вскоре после Войны Богов – ее представители по каким-то причинам решили не продолжать политику прямого силового вмешательства и каждодневного управления людьми. Наладив такую систему общественного устройства и культово-религиозной практики, которая поддерживала сама себя и продолжала регулярно обеспечивать богов необходимой им духовно-нематериальной энергией, боги свернули свою массовую

миссию на планете, перейдя к политике наблюдения со стороны. Почти как у Стругацких в романе «Трудно быть богом»...

Впрочем, контроль со стороны богов за происходящими на Земле событиями остался. И при необходимости (с их точки зрения, естественно) они продолжали вмешиваться в дела людей так, как считали нужным...

\* \* \*

### **Введение монотеизма**

После Войны Богов на некоторое – довольно длительное – время ситуация на Земле стабилизируется. Народы в разных регионах постепенно обособливаются. Общественно-государственное устройство стран хоть и испытывает периодически некоторые «встряски» чаще всего в виде смены правящих лиц, но в целом остается одним и тем же. Люди продолжают служить богам, исполняя целый комплекс ритуалов и проводя регулярные жертвоприношения – в том числе животными и людьми (в наиболее «важных» случаях).

Поступление духовно-нематериальной энергии поставлено на поток. Организация этого процесса возложена на целую систему жречества, которая не только поддерживает поток энергии (как в виде соответствующих образов, так и душ жертв) собственными стараниями (молитвами и ритуалами), но и заботится о его полновесности и непрерывности, организуя действия «прихожан» – то есть тех, кто не входит в состав жречества. Храмы теперь исполняют роль уже не жилища богов (в прямом смысле этого слова), как это было ранее, а нечто типа **«заправочных станций»**.

Постепенно ставшие практически постоянными войны между разными государствами и народами, все более и более отдаляющимися друг от друга, обеспечивают дополнительный поток духовно-нематериальной энергии как в виде душ погибших, так и в виде сильнейших эмоций, неизбежно сопровождающих события войны.

Если же перевести это в плоскость взаимодействия двух цивилизаций, то можно констатировать, что интересы, стратегия и тактика богов – то есть инопланетной цивилизации – **сместились в область духовно-нематериальную**. А к материальным ресурсам планеты боги не проявляют уже никакого интереса.

Налаженная система однако имеет один весьма серьезный недостаток. Дело в том, что каждое «мероприятие» посвящается не «просто богам», а вполне конкретным представителям их когорты. Служение не обезличено, а проходит каждый раз под именем какого-то конкретного бога. То есть «пакет с поставкой» духовно-нематериальной энергии всегда имеет какого-то вполне конкретного адресата. И это само по себе уже не очень удобно. Как если бы вы, приезжая на разные заправки, постоянно сталкивались бы с самыми разными степенями качества очистки нефтепродуктов без какой-либо их стандартизации.

Вдобавок, в подавляющем большинстве регионов хоть и происходит постепенная смена «главных» богов, но в целом список божеств остается все одним и тем же. «Перечень адресатов» (как, впрочем, и «ассортимент» в виде молитв и ритуалов) не меняется. Между тем и инопланетная цивилизация не стоит на месте. Группа их представителей, которая «курирует» процессы на Земле, естественно, с течением времени меняется. Как меняется и ее руководитель (руководители) – ведь не может такой процесс происходить без чьего-то руководства.



В итоге, начиная с какого-то времени, богов, которые представляют из себя текущих потребителей идущей с Земли духовно-нематериальной энергии, перестает устраивать как «ассортимент», так и «качество» поставляемой «продукции». И в какой-то момент назревает необходимость перемен, необходимость изменения установившегося порядка, для чего от богов требуются определенные «телодвижения».

Если же ориентироваться на эти самые «телодвижения» со стороны богов и на произошедшие в действительности перемены, то в уже известной нам истории явно можно выделить целый ряд событий, которые произошли именно по инициативе ихвне. Эти события связаны прежде всего с появлением на нашей планете такого феномена как монотеизм (вера в единого бога).

\* \* \*

Для объяснения факта перехода от веры во многих богов к вере в одного-единственного бога историки, как обычно, пытаются подыскивать естественные причины. Кто-то видит в этом некую (непонятно чем обоснованную) «закономерность» развития общества. Кто-то говорит о политических и экономических причинах появления монотеизма. Кто-то пытается рассуждать о «кризисе» старой системы общественных отношений.

Теологи же (то есть «теоретики религии») чаще всего ведут речь о некоем «прозрении» общества, нисхождении «божественного откровения» или «вселенской истины», переходе от стадии «языческой дикости» к этапу «просвещенной зрелой веры» и тому подобное.

Однако ни то, ни другое на самом деле абсолютно не объясняет появление феномена монотеизма, а тем более – его повсеместного распространения.

Дело в том, что массовое сознание – штука очень и очень консервативная. Изменить его крайне сложно – и уж тем более, если речь идет о кардинальных переменах (а ведь «переход» к монотеизму представлял из себя реализацию как раз именно кардинальных перемен в общественном сознании). Трудность изменения массового сознания подтверждается, скажем, тем, что, несмотря на тысячелетнее господство монотеистических религий на Земле, несмотря на непрерывную борьбу этих религий за «чистоту веры», в любом обществе и сейчас очень легко можно найти массу так называемых «языческих пережитков и предрассудков».

Более того. Монотеизм не возникал на пустом месте. Каждый раз ему приходилось сталкиваться с мощнейшими религиозно-жреческими системами, которые до того господствовали на этой территории на протяжении весьма длительного времени, а значит – уже пустили очень глубокие корни в общественном сознании. Да и «охранители» этих систем – жрецы храмов – тоже представляли из себя весьма значительную силу, которая вовсе не горела желанием «уйти в небытие» или «подстроиться под новые веяния». Это только подчеркивается тем, что внедрение монотеистической религии каждый раз сопровождалось весьма драматическими событиями и потрясениями, а вовсе не встречалось обществом «на ура».

И тем не менее, несмотря на массу противодействующих факторов, монотеизм не только появился и закрепился в обществе, но и вытеснил в конце концов господствующую доселе веру во многих богов. А это значит, что все-таки были некие факторы, которые смогли преодолеть консерватизм общественного сознания и повернуть его в совершенно новое русло...

\* \* \*

Раз речь идет о вере в богов, которые – по крайней мере в древности – были на самом деле вовсе не сверхъестественными существами и не фантазиями наших предков, а представителями более развитой инопланетной цивилизации, то мы не просто можем, но и обязаны рассмотреть вариант их возможной связи с событиями, которые привели к появлению и укоренению монотеизма.

Более того. Поскольку реальных объективных причин перехода от «язычества» (то есть многобожия) к монотеизму не просматривается, мы должны учесть возможность влияния субъективных факторов – в том числе и влияния извне на человеческое сообщество со стороны другой цивилизации.

И еще более того. Раз мы имеем факт перехода к монотеизму, то это значит, что консерватизм общественного сознания был все-таки преодолен. Если же учесть относительно краткое (с исторической точки зрения) время внедрения монотеизма на конкретной территории, то можно говорить о том, что были задействованы именно те «болевые точки», воздействие на которые смогло-таки повернуть весьма инертное общественное сознание, и повернуть весьма эффективно. Стихийно-случайное попадание в цель (то есть в эти самые «болевые точки») «внедрителями» монотеизма тут крайне маловероятно. Скорее нужно вести речь все-таки о весьма неплохом знании ими или теми, кто за ними стоял, такой области науки, как **психология масс**. Владение же людьми технологиями воздействия на общественное сознание (а не просто на сиюминутное настроение толпы!) несколько тысяч лет назад представляется еще менее вероятным. Это – весьма развитое знание, обладать которым могла лишь высоко развитая цивилизация.

И если снова использовать терминологию героев романа Стругацких «Жук в муравейнике», то тут не то, что легкий запах серы, а весьма сильный ее запах!.. А раз так, то стоит вспомнить и другое их произведение под названием «Трудно быть богом», где весьма неплохо проработана технология прогрессорской деятельности – воздействия более развитой цивилизации на менее развитую. И при внимательном взгляде на события, связанные с внедрением монотеизма, можно обнаружить в них немало общего с тем, что описано в этом романе...

Суть идеи прогрессорства, представленной Стругацкими, заключается в том, что при взаимодействии двух цивилизаций разного уровня развития более развитой цивилизации для регулирования деятельности другой цивилизации максимально выгодным (с точки зрения минимума затрат при максимальной результативности) оказывается не прямое вмешательство глобальными силами, а **постепенное воздействие как бы изнутри** – силами небольшого количества агентов-прогрессоров, внедренных в саму цивилизацию более низкого уровня развития и действующих под личиной членов этой цивилизации. Причем вовсе не обязательно, чтобы в качестве агентов-прогрессоров выступали исключительно представители более высоко развитой цивилизации – тут выгодно использовать и «завербованных сторонников» из числа представителей той цивилизации, на которую и оказывается воздействие.

Естественно, что как бы не маскировались такие агенты-прогрессоры, сколь бы скрытно не осуществляли они свое влияние, их деятельность неизбежно будет оставлять следы, по которым, в принципе, возможно выявить не только сам факт вмешательства, но и его цели. И здесь можно высказать несколько соображений по характеру таких возможных следов.

Во-первых, деятельность агентов-прогрессоров при всей ее неизбежной разрозненности (поскольку воздействие осуществляется малыми силами при немалых географических масштабах) должна носить согласованный характер, ведь стратегические цели-то у них одни и те же. Это определяет то, что воздействие,

оказываемое агентами-прогрессорами, будет носить **глобальный характер**, направленный на одинаковый результат даже при некоторых различиях в конкретных методах воздействия в разных регионах.

Во-вторых, агенты-прогрессоры должны маскироваться под ту категорию людей, которая способна оказывать максимальное воздействие на население при минимизации возможности раскрытия их истинной сути. Тогда наиболее эффективным оказывается такое влияние, которое нацелено на **идеологическое или религиозное воздействие** с постоянной миграцией (перемещением) прогрессоров из одной местности в другую. Впрочем, возможен и вариант «оседлого» воздействия в случае занятия ими «ключевых» постов в сообществе (цари, вожди, шаманы, священники и тому подобное), чего добиться, конечно же, несколько сложнее.

В-третьих, деятельность агентов-прогрессоров должна в определенной степени отслеживать свойства той системы, на которую оказывается воздействие, – то есть учитывать уровень развития человечества в целом и конкретного человеческого сообщества в частности. При этом методы воздействия могут даже несколько опережать тот уровень, которого достигла человеческая цивилизация в текущий момент, и носить как бы «упреждающий» характер, учитывающий не только нынешнее, но и будущее состояние общества (что высоко развитой цивилизации, владеющей знаниями закономерностей развития общественных систем, вполне под силу).

В-четвертых, агенты-прогрессоры неизбежно вынуждены время от времени использовать те или иные достижения более высоко развитой цивилизации (или, по крайней мере, периодически прибегать к их помощи). В приложении к рассматриваемому варианту это влечет за собой **периодическое появление «основных сил»** инопланетной цивилизации – то есть НЛО в их «неприкрытом» виде. И кроме того, это приводит к проявлению фактов использования таких приемов и способов, которые еще неизвестны человеческой цивилизации и выглядят в ее глазах как некие «**чудеса**». Например, проявление способностей агентов-прогрессоров использовать еще не изученные нами виды взаимодействия (в том числе духовно-нематериальные): целительство, телепатия, телекинез, телепортация и тому подобное.

В-пятых, воздействие, оказываемое на население со стороны этих агентов-прогрессоров, должно иметь в качестве конечного результата следствия, которые определяются задачами инопланетной цивилизации. То есть в результате деятельности агентов-прогрессоров человеческое сообщество должно осуществлять действия, которые были бы направлены на организацию регулярной «поставки» духовно-нематериальной энергии в удобном для инопланетной цивилизации виде.

И не надо особо сильно напрягаться, чтобы увидеть, что абсолютно все признаки такого прогрессорского воздействия присутствуют в событиях, связанных с «переходом» от «язычества» к монотеизму...

\* \* \*

Первая известная попытка введения монотеизма связана с так называемыми реформами Эхнатона – египетского фараона XVIII династии, который правил в середине XIV века до нашей эры (данные о годах его правления в разных источниках расходятся). Эхнатон «низложил» древних египетских богов, наложив запрет на деятельность их храмов, и вместо «главного» на тот момент бога Амона-Ра ввел культ Атона, который был провозглашен единственным богом и изображался в виде солнечного диска с множеством лучей, заканчивавшихся человеческими ладонями. В ходе своих реформ, Эхнатон оставил Фивы, которые были столицей Египта на протяжении длительного времени, и где были сконцентрированы основные храмы древних богов, и перенес столицу в новый город Ахет-Атон (близ нынешней Телль эль-Амарны). Он даже изменил свое имя Аменхотеп IV, которое было связано с именем «старого» бога», на имя, связанное уже с «новым» богом, – Эхнатон.



*Рис. 240. Эхнатон с женой Нефертити и детьми (Берлинский музей)*

Историки до сих пор не могут до конца объяснить столь решительные действия этого фараона.

Иногда можно встретить утверждение, что, дескать, старая религиозная система уже начала давать сбой и не отвечала насущным потребностям египетского общества, и Эхнатон лишь немного опередил свое время, взявшись за ее переустройство.

Однако эта «устаревшая» система не только достаточно быстро вернула свои позиции вскоре после смерти Эхнатона, но и благополучно просуществовала еще более тысячи лет!..

Кто-то из исследователей полагает, что Эхнатон решил таким образом ослабить храмовое жречество, которое к этому времени значительно увеличило свое богатство (а следовательно, и силу) в результате предыдущего периода удачных войн. Кто-то видит в этом стремление фараона усилить свой статус, поскольку его мать – царица Тейя – была не из царского рода (возможно, даже и не из египтян), а следовательно, Эхнатон не имел и законных прав на трон...

На мой взгляд, если причины были именно в этом, то Эхнатон выбрал на самом деле абсолютно неэффективный способ решения своих проблем. В практике египетских фараонов было совмещать свою должность с должностью верховного жреца «главного» бога. И если бы Аменхотеп IV (то есть Эхнатон) просто пошел по пути своих предшественников и провозгласил бы себя главным жрецом Амона-Ра, то жречество ему бы просто подчинилось. Более того, вместо массы нажитых врагов, он бы получил в лице жрецов «главного» бога дополнительную опору своей власти. Однако вместо того, чтобы использовать возможности старой, но еще весьма и весьма прочной (см. выше) системы, он зачем-то избрал путь откровенной конфронтации и разрушения этой системы. Никакой разумной логики в таком решении не видно.

Но в весьма последовательных действиях Эхнатона не видно и взбалмошности обычного чудака. Наоборот, историки высказывают даже версию, что Эхнатон весьма взвешенно и последовательно воплощал в жизнь план преобразований, который, возможно, был составлен еще его отцом – фараоном Аменхотепом III...

Фигура фараона Аменхотепа III сама по себе нетривиальна и заслуживает отдельного внимания. По некоторым признакам, Аменхотеп III посвятил немало времени и сил поиску и изучению древнего наследия – так называемого «знания богов» (см. далее). С чем или с кем ему довелось столкнуться по ходу этих своих изысканий, остается тайной, покрытой мраком. Далеко не ясно и то, кем была его жена – мать Эхнатона, царица Тейя, которая пользовалась немалым влиянием не только на мужа, но и на сына...

Но есть вот какой момент – на столь масштабные и кардинальные реформы надо было еще решиться!.. Особенно если учитывать, что храмовое жречество находилось вовсе не в кризисе (когда и надо было бы на самом деле проводить подобные реформы), а как раз на подъеме своих сил. Чтобы в таких условиях посягнуть на «власть старых богов», нужно было быть уверенным не только в своих силах, но и в том, что имеешь на это право!..

Конечно, фараоны и до Эхнатона провозглашали себя богами и считались ими. Поэтому некое «моральное право» на религиозные реформы и они имели. Но никто из них на подобные телодвижения даже не отваживался, а Эхнатон решился. Так может быть, он имел еще какое-то дополнительное «моральное право» на то, что он затеял?..





*Рис. 241. Эхнатон с женой Нефертити и детьми (Каирский музей)*

Ранее мы уже упоминали о том, что у дочерей Эхнатона была весьма странная **вытянутая форма головы**. Эта форма прослеживается практически на всех их изображениях и давно привлекает внимание исследователей. Кроме того, если ориентироваться на пропорции головы и тела (особенно на примере статуэток, а не плоских рисунков), то можно заключить, что у дочерей Эхнатона размер черепной коробки существенно превосходил обычную человеческую норму. При подобном дефекте люди погибают еще в детском возрасте – вдобавок с абсолютно неразвитыми высшими психическими функциями, то есть, говоря простыми словами, оставаясь фактически «на уровне овощей». А дочери Эхнатона не только дожили до взрослых лет, но вышли замуж и родили вполне здоровых детей!..

Как упоминалось ранее, аналогичные аномально большие размеры черепной коробки с вытянутой формой и без следов какой-либо искусственной деформации найдены в Южной Америке. Эти черепа, которые также соответствуют вполне взрослым особям, вполне могут быть черепами не людей, а представителей инопланетной цивилизации – то есть черепами «богов».

А если это так, то странная форма головы у дочерей Эхнатона может свидетельствовать о их прямой связи с древними богами!.. И вовсе не обязательно, чтобы они были именно непосредственными представителями инопланетной цивилизации – если кто-то из их предков был, например, гибридом бога и человека, гены богов могли проявиться и через многие поколения. Не исключен также вариант, что гены богов могли «выстрелить» и вследствие того, что человек сам по себе был создан в качестве гибрида местной «говорящей мартышки» и внеземного бога.

Как бы то ни было, это указывает на то, что у Эхнатона было вполне зримое «дополнительное доказательство» своей принадлежности к древним богам. И в глазах

египтян, которые абсолютно не сомневались в реальности этих богов, он соответственно получал и дополнительное «моральное право» на преобразование религиозной системы.

К сожалению, из изображений семейства Эхнатона совершенно не ясно, какая форма черепа была у самого фараона и у его жены. Они постоянно находятся в головных уборах, которые могут скрывать вытянутую большую голову, но могут ее просто и имитировать. Так что определить, кто именно из них передал дочерям подобное «наследство», не представляется возможным. Это могла быть жена Эхнатона – царица Тейя, происхождение которой совершенно не известно. Но мог быть и он сам, на что косвенно указывает, скажем, очень резкое отличие по чертам и пропорциям лица его изображений от изображений его отца – Аменхотепа III...

О деталях реформы Эхнатона мы на самом деле имеем весьма смутное представление. Дело в том, что общая картина восстановлена преимущественно на основе более поздних текстов, в которых «ругают» этого фараона за «посягательство на власть древних богов». Поэтому, в частности, нет возможности установить, как именно он реализовывал свой замысел, на что опирался, и прибегал ли к таким «спецэффектам», которые в глазах египтян выглядели бы «чудесами», а для нас представляли бы свидетельство внешнего воздействия.

Однако есть один любопытный момент. Именно при Эхнатоне буквально в одночасье был совершен **отход от канонических стандартов в живописи**. Изображения периода его правления абсолютно не используют приемов технического черчения, которые составляют основу древнеегипетского изобразительного искусства – от «знания богов», сохранявшегося на протяжении тысячелетий, был совершен сознательный отход. И хотя в дальнейшем – после отмены культа, введенного Эхнатоном, и возвращения к «старым богам» – частичный возврат к традиционной технике наблюдается и в египетском искусстве, все-таки с этого момента древние каноны, содержащие в себе элементы «знания богов», начали необратимо разрушаться...

Преобразования «фараона-мятежника» не получили дальнейшего подкрепления, и попытка введения монотеизма «сверху», с опорой на административно-властные рычаги, просто провалилась. По крайней мере в самом Египте.

Однако целый ряд исследователей (на мой взгляд, вполне обоснованно) полагает, что реформы Эхнатона имеют непосредственную связь с другой, более успешной, попыткой – формированием **иудаизма**. Есть даже версия, что у истоков иудаизма стояло именно то жречество, которое служило культу, введенному Эхнатоном.

Мы не будем вдаваться в анализ обоснованности данной версии. Нам не важно – есть между этими двумя попытками столь тесная связь или нет. Гораздо важнее другие детали процесса «формирования» иудаизма, в которых прогрессорская деятельность другой цивилизации проявляется во всей своей красе.

\* \* \*

Не будем мы заниматься и анализом каких-либо «родных» для иудаизма текстов – они весьма специфичны и малопонятны нашему читателю. Вместо этого воспользуемся гораздо более подходящими для нашего восприятия библейскими текстами, которые, с одной стороны, не имеют серьезных противоречий в описании событий с иудейскими источниками, а с другой – в определенной своей части (называемой Ветхим Заветом) представляют общую основу сразу для трех монотеистических религий (иудаизма, христианства и мусульманства).

Если оставить в стороне теологические и идеологические вопросы, связанные с некоей сверхъестественной сущностью под названием «Бог», и посмотреть на Ветхий Завет с позиций хладнокровного анализа, то этот источник предстанет в виде пусть и весьма своеобразной и стилизованной, но все-таки летописи реальных событий. Более того – летописи со значительным пластом, содержащим описание именно прогрессорской деятельности, в которой можно выделить следующие моменты.

Первый момент. На протяжении весьма длительного времени – с момента событий, послуживших причиной Исхода евреев из Египта и почти совпадающих по времени с реформой Эхнатона, и вплоть до рубежа нашей эры – наблюдается периодическое вмешательство в жизнь людей внешней по отношению к ним силы, которой приписывается сверхъестественное происхождение и которая преследует какие-то **свои вполне конкретные цели**. Вмешательство весьма локализовано в пространстве (область обитания сплоченной общности евреев) и носит явно эпизодический характер.

Второй момент. Воздействие минимально осуществляется с непосредственным участием самой этой силы и максимально с помощью конкретных лиц, которых можно разделить на две категории: одна группа – «пророки», другая – «ангелы» (или «Божьи вестники»). С точки зрения прогрессорства, «пророки» представляют собой внедренных в человеческое сообщество «резидентов» из числа либо людей, либо самих прогрессоров, выполняющих весьма конкретную долгосрочную программу по идеологической обработке населения. «Ангелы» же (которых ранее называли бы также «богами») выполняют роль эмиссаров-связных, появляясь лишь для разовых акций, – поэтому термин «Божьи вестники» для них даже больше подходит. Подобная деятельность составляет важнейшую часть работы любой сколь-нибудь серьезной разведывательно-диверсионной организации, и нет никаких оснований полагать, что прогрессоры не могут применять те же приемы.

Третий момент. «Ангелам», в силу специфики их деятельности, нет смысла скрывать превосходство над людьми в своих способностях и возможностях. Тот имидж, который они несут и который призван подчеркивать их «божественность» (то есть нечеловечность и превосходство над родом людским), как раз наиболее приспособлен для максимального воздействия при разовых акциях. Поэтому свойства и способности «ангелов» оказываются по описаниям ближе к способностям самого «Бога», нежели «пророков».

Четвертый момент. Иное дело с «пророками», в задачу которых входит долгосрочная идеологическая обработка окружающих. Они вынуждены в определенной степени скрывать или маскировать свои способности под обычных людей (в том случае, если пророк является внедренным, а не завербованным агентом), поскольку явная демонстрация ими имеющихся преимуществ может сразу отнести их в разряд «богов» или «ангелов», что равносильно «разоблачению» и сразу выводит агентов из затейной игры.

Пятый момент. Методы и приемы воздействия «Бога» и «ангелов», а иногда и «пророков», вполне укладываются в общие принципы прогрессорской деятельности – то есть деятельности обычной, абсолютно естественной инопланетной цивилизации, только куда более высокой по своему уровню развития. И это находит массу примеров в библейских текстах.

Прежде всего, свидетельства проявления «Бога» и «ангелов» и их непосредственного воздействия очень похожи на описания современных появлений НЛО, только с точки зрения восприятия людьми того времени.

Так скажем, нечто сопровождает евреев во время Исхода из Египта. По описаниям, это «нечто» весьма похоже на НЛО цилиндрической формы («столп облачный»), которое ночью вдобавок выпускало яркий луч света («столп огненный»).

«Господь же шел пред ними днем в столпе облачном, показывая им путь, а ночью в столпе огненном, светя им, дабы идти им и днем и ночью. Не отлучался столп облачный днем и столп огненный ночью от лица (всего) народа» (Исход, 13, 21-22).

Другой пример. Невидимое «небесное войско огненных колесниц», охраняющее пророка Елисея, по его призыву проявляется в видимом спектре. Совсем не трудно во времена летательных аппаратов обозвать дискообразные НЛО с огоньками по периметру «огненной колесницей». А фактов мгновенного «появления» и «исчезновения» НЛО зафиксировано ныне уже весьма немало.

Евреев, выступивших во время длительного сорокалетнего скитания против Моисея (одного из основных пророков-резидентов), «Господь» уничтожает «огнем с неба», которым в реальности могло быть, скажем, лазерное или другое аналогичное по видимому воздействию оружие...

Вообще, если учесть весьма высокий – даже для современного человечества – уровень развития цивилизации, создавшей НЛО (и в том числе ее способность использовать духовно-нематериальные виды взаимодействия), то различные «чудеса», описанные в Ветхом Завете, предстают совершенно в ином свете и лишаются своего сверхъестественного антуража.

Например, «Бог» поражает Египет различными болезнями, нашествиями жаб, мух и саранчи, градом и тьмой в ответ на отказ фараона выполнить требования пророков Моисея и Аарона. Но это есть не что иное как локальное применение биологического и экологического оружия, разработка которого в настоящее время является вполне реальным делом. А уж «превратить воды Нила в кровь» мы можем и сейчас – достаточно лишь бросить туда соответствующий краситель. Никто не будет проверять – кровь ли это на самом деле, и вся ли вода окрасилась. У страха глаза, как известно, велики...

Биологическим или пока еще для нас экзотическим экстрасенсорным воздействием можно было даже пригнать перепелок к голодающим евреям (а потом и накормить их синтетической или даже вполне естественной «манной небесной»). Таким же способом можно лишит аппетита и львов во рву с пророком Даниилом в качестве корма. А Валаамова ослица, почувствовавшая невидимого «ангела», только подтверждает современные наблюдения, которые указывают на то, что животные порой гораздо лучше людей ощущают внешнее биовоздействие.

Не кажутся уже чем-то сверхъестественным и примеры целительства в Ветхом Завете. Моисей излечивается самим «Богом», а Неман пророком Елисеем от проказы (которую современное человечество уже победило). По просьбе пророка Илии «Бог» оживляет умершего ребенка вдовы, но действие совершается не на глазах свидетелей, а в отдельной комнате, где никто не видит способа реанимации...

Вообще, можно заметить вполне определенно некоторую **скрытность** деятельности «Бога», и особенно общения «Бога» со своими эмиссарами. Моисей (как позднее и Христос) для общения с «Богом» удаляется в уединенное место – на гору или в пустыню. Сторонние зрители либо не видят ничего вообще, либо некое «облако», которое заслоняет от них непосредственные события.

Результатом же общения становится, во-первых, получение пророками новых установок (инструкций) от «Бога»; а во-вторых, усиление их «божественных» возможностей – либо непосредственно их личных экстрасенсорных способностей, либо при помощи технических средств, среди которых можно указать, например, «посох» Моисея, Ковчег Завета и Иерихонские трубы.

Если Иерихонские трубы используются всего единожды и представляют из себя узкоспециализированный вид оружия, который применяется лишь с целью разрушения стен Иерихона (и есть уже вполне физические версии механизма осуществленного

воздействия), то Ковчег Завета (который, кстати, также был задействован в иерихонских событиях) более похож на «черный ящик» с весьма широким диапазоном возможностей.

С одной стороны, изготавливали Ковчег Завета вроде бы как люди, и вроде бы как лишь для хранения там каменных скрижалей с десятью заповедями. А с другой, Моисей помимо скрижалей получил от «Бога» вполне четкий чертеж Ковчега и инструкции по его изготовлению и использованию. Более того, «Бог» назвал имена вполне конкретных мастеров, которым он же дал некое «знание», оставшееся тайной даже для ближайших сподвижников Моисея.

Неизвестно, чем эти мастера напиговали Ковчег, но он служил средством для связи между Моисеем и «Богом»; мог поражать окружающих (не только врагов евреев, но даже и их самих, не особо разбираясь и церемонясь) каким-то лучевым воздействием; оказывать биологическое воздействие на захвативших его «инородцев»; сам себя частично лишать веса и воздействовать на воды реки (что-то связанное с локальной антигравитацией). Аналогичное воздействие на большие массы воды имело место при переходе евреев через Черное море, но тут это воздействие явно оказывалось непосредственно со стороны НЛЮ, который висел при этом над местом перехода...

Конечно, далеко не всегда для достижения нужного эффекта прогрессорам требовалось использовать всю свою мощь. На том уровне развития человеческой цивилизации порой можно было обходиться и довольно простыми приемами и даже трюками.

Например, в споре пророка Илии с пророками Ваала (основного конкурента библейского бога Яхве) требовалось поджечь дрова жертвенника без использования огня. Пророки Ваала не смогли ничего добиться своими молитвами. Илия же «вызвал небесный огонь», который поджег дрова его жертвенника, предварительно (для пушного эффекта) облитого двенадцать ведрами «воды» (бензина или спирта, которые в то время вполне могли сойти за «воду») и предусмотрительно обнесенного вокруг рвом (техника пожарной безопасности!). Что и говорить – дешево и сердито...

Интересно отметить еще один аспект. Подробности общения «Бога» и его посланцев с пророками, проявляющими весьма нетривиальные способности и являющимися, судя по всему, резидентами-прогрессорами, старательно скрываются самими этими пророками. Другое дело с пророками-агентами, «завербованными» из числа людей. Они не обладают «божественными» способностями, но зато с готовностью описывают свои контакты с «божественными посланниками». Некоторые же особенности таких контактов также способны дать определенную информацию для размышления.

Во-первых, многие из таких контактов происходят во сне. Это может быть, скажем, воздействие под гипнозом – довольно удобный прием с целью добиться желаемых поступков того, на кого оказывается воздействие. Но такой контакт может происходить и действительно во время сна, когда душа человека легче входит в контакт с духовно-нематериальным миром. Сила воздействия тут может быть отнюдь не меньше, чем под гипнозом.

Во-вторых, Авраам встречает трех «Божьих вестников» в виде странников. Но ведь именно под видом странников наиболее удобно, не привлекая к себе ненужного внимания, действовать прогрессорам-связным.

В-третьих, когда пророк Иона отказывается исполнять волю «Бога», его поглощает в море «огромная рыба», из чрева которой он выходит через некоторое время полностью идеологически обработанным. Но спутать в то время НЛЮ в воде с огромной рыбой не представляется сложным, а факты появления НЛЮ не только в воздухе, но и в воде также давно известны...



Сходство некоторых явлений, описываемых в религиозной литературе, с появлениями НЛЮ можно отметить еще в одном показательном случае. А именно – в случае «вознесения на небо» того или иного пророка или святого. На небо ангелы забирали святого Германа Капуанского в огненном шаре, святого Германа Аляскинского на огненном столпе, пророка Илию в огненной колеснице. Вознесение Христа также носит те же характерные черты. Все эти явления вполне можно трактовать как возвращение на НЛЮ эмиссаров-прогрессоров, выполнивших возложенную на них программу, у которого оказались невольные (или наоборот – запланированные!) свидетели...

Для чего же все это делается?..

Опять же далеко ходить не надо – в текстах Ветхого Завета есть практически вся необходимая для ответа на этот вопрос информация. Впрочем, «Бог» порой даже сам достаточно четко обозначает свои цели и желания.

Наиболее широко известны десять заповедей, которые были даны Моисею «Богом» на горе Синай и которые еврейский народ должен был соблюдать в обмен на «божественное покровительство». Эти заповеди очень часто преподносятся в качестве некоего «доказательства» якобы гуманистической («доброй») направленности как деятельности самого «Бога», так и трех монотеистических религий (иудаизма, христианства и ислама), выстроенных на поклонении этому самому «Богу». Между тем основная их часть представляет всего лишь **обычные правила человеческого общежития**, не только известные, но и практиковавшиеся задолго до посещения Моисеем горы Синай. Скажем, эти же правила – только в более развернутом виде – можно легко обнаружить в известном кодексе законов Хамураппи, появившемся на полтысячи лет ранее. Причем сам Хамураппи вел речь не о нововведении, а лишь о восстановлении гораздо более ранних законов!..

Все, что есть действительно нового в десяти заповедях, это те из них, которые относятся к требованию **поклоняться лишь одному «Богу» и чтить только его**. В этом нет никакой «доброты» или «гуманности», а есть лишь сугубо меркантильный «божественный» интерес...

Но и это – лишь вершина айсберга...

Ранее уже упоминалось, что помимо скрижалей с заповедями на той же горе Моисей получил от «Бога» четкие инструкции по изготовлению Ковчега Завета. Однако в том же месте и в тоже самое время Моисей получил **весьма детализированные указания о строительстве Скинии**, которая чаще всего воспринимается в качестве временного места хранения Ковчега Завета, но которая на самом деле была прежде всего местом **жертвоприношений!**..

«И тельца за грех приноси каждый день для очищения, и жертву за грех совершай на жертвеннике для очищения его... Семь дней очищай жертвенник, и освяти его, и будет жертвенник святыня великая... Вот, что будешь ты приносить на жертвеннике: двух агнцев однолетних каждый день постоянно. Одного агнца приноси поутру, а другого агнца вечером. И десятую часть ефы пшеничной муки, смешанной с четвертью гина битого елея, а для возлияния четверть гина вина, для одного агнца. Другого агнца приноси вечером: с мучным даром, подобным утреннему, и с таким возлиянием приноси его в благоухание приятное, в жертву Господу. Это – всесожжение постоянное в роды ваши пред дверями скинии собрания перед Господом, где буду открываться вам, чтобы говорить с тобою...» (Исход, гл.29).

Далее следует детализированная до мелочей инструкция о том, как именно надо готовиться к жертвоприношению и как совершать сам обряд...

Если же учесть, что жертвенник располагался перед «святая святых» – то есть местом хранения Ковчега Завета, то и инструкции по изготовлению Ковчега оказываются лишь частью общего пакета требований по «правильному» исполнению обряда жертвоприношений. Тем более, что Ковчег Завета служил «средством связи» Бога с Моисеем, а связь редко бывает односторонней. По сути получается, что помимо всего прочего Ковчег ретранслировал «наверх» получаемую в ходе жертвоприношений духовно-нематериальную энергию. И какая из его функций была основной – еще очень большой вопрос!..

Так что скрижали с заповедями оказываются лишь «дымовой завесой» – идеологическим прикрытием действительных потребностей «Бога», которые сводились, как можно видеть, к требованию **регулярных жертвоприношений**. Причем «добрый Бог» – при наличии заповеди «не убий» – требует на самом деле постоянных убийств, пусть и не людей, а животных. Пшеничная мука, елей и вино явно играют роль лишь «вторичных добавок», своеобразных «специй».

Это, кстати, красноречиво подтверждает известная история с Каином и Авелем. Она обычно преподносится в качестве иллюстрации якобы гуманности «Бога», который считает, что Каин совершил глубочайший грех, убив Авеля. Но что предшествовало этому событию?..

Каин и Авель приносят в жертву «Богу» плоды своего труда. Каин – земледelec, а Авель – пастух. Каин приносит в жертву растительные продукты, а Авель – агнца. Бог отвергает жертвоприношение Каина, но принимает жертву от Авеля. В результате Каин, взревновав за это брата, убивает его...

Так каковы предпочтения «доброго Бога»?.. И в чем тогда действительный «грех» Каина не в наших глазах, а в глазах этого самого «доброго Бога» – в убийстве Авеля или в подношении «неправильной» жертвы?..

Странный вопрос?.. Но не менее странные вопросы возникают и в отношении другого библейского эпизода, в котором описывается «искушение» Богом Авраама, дождавшегося в конце концов на старости лет ребенка.

«Бог сказал: возьми сына твоего, единственного твоего, которого ты любишь, Исаака; и пойдй в землю Мориа и там принеси его во всесожжение на одной из гор, о которой Я скажу тебе» (Бытие, гл.22).

Авраам послушно берется за исполнение пожелания «доброго Бога», идет на гору, приготавливает жертвенник и заносит руку с ножом над единственным своим сыном. И только в самый последний момент руку Авраама останавливает «ангел» – «посланец Бога», якобы убедившегося в верности человека, который до этого уже итак многократно демонстрировал свою абсолютную преданность.

По случаю тут же подвернулся агнец, которого Авраам и убивает вместо сына. А «Бог» милостиво принимает эту жертву вместо ранее им же назначенной...

Оставим в стороне рассуждения о некоем «искушении», о беспредельной верности и преданности и о «доброте Бога». Этим пусть занимаются теологи и священники. Данный эпизод на самом деле интересен совсем другим – наличием скрытой информации, проходящей будто бы вскользь на заднем плане.

Авраам послушно идет исполнять указание «Бога». Деловито и методично готовит жертвенник. В этом буквально сквозит серая обыденность. Ничего не то что экстраординарного, но и даже просто необычного в этом требовании «Бога» не видят ни Авраам, ни люди вокруг него!.. «Добрый Бог» потребовал убить сына, а затем также «по-доброму» согласился на другую кровавую жертву. И это явно – норма жизни!..

Согласие же «Бога» на замену иллюстрирует некоторые ранее представленные выводы по «энергетической эффективности» жертв. Во-первых, на ранних этапах разница между духовно-нематериальными составляющими животных и людей не велика. Тем более, если речь идет о еще неокрепшей душе ребенка. Так что «Бог»

ничего не потерял от такой замены. А во-вторых, с определенного момента становится более энергетически выгодным отказаться от человеческих жертвоприношений – живой взрослый человек еще много может поставлять энергии в ходе своих молитв. Так зачем резать курицу, несущую золотые яйца?.. Можно обойтись и животными...

Тема жертвоприношений в библейских текстах вообще обладает немалым количеством подобной скрытой информации.

Например, скитающиеся под предводительством Моисея по Синайской пустыне евреи, получив от «Бога» скрижали и пакет инструкций, вовсе не устремляются покинуть этот край, совершенно не приспособленный для нормальной жизни. Наоборот, они строят фактически стационарную (пусть и временную) Скинию и приступают к жертвоприношениям, которые длятся довольно долго. И все это время над Скинией присутствует «Бог» в виде «столпа облачного». «Богу» срочно потребовалась «заправка». Что, впрочем, неудивительно, ведь с момента начала Исхода он не только не получал жертвоприношений, но и затратил немало энергии на прикрытие евреев с воздуха...

Постоянно изменение расположения «мест заправки» не очень удобно. Посему Скиния долгое время остается на одном месте. А в Иерусалиме – на «земле обетованной» – в конце концов появляется уже стационарный храм Соломона. Более того, еще через некоторое время отменяется практика «домашних» жертвенников – отныне все жертвы должны приноситься в едином месте. Энергия концентрируется максимально...

Но если стационарная и единая «заправка» гораздо удобней, то почему Моисей водил свой народ по Синайской пустыне аж сорок лет вместо скорейшего прибытия в новое место постоянного обитания?.. Подобная длительность перехода давно вызывает вопросы у исследователей библейских текстов, что не удивительно – ведь пересечь Синайский полуостров можно на несколько порядков быстрее. Версии высказываются самые разные, но на мой взгляд, наиболее близка к истине та, согласно которой сорокалетние скитания были преднамеренными и являлись вынужденной мерой.

Дело в том, что Моисей вывел из Египта весьма разношерстную публику, у которой к тому же была жива память о какой-никакой, но все-таки стабильной жизни. Сорок же лет – срок, вполне достаточный для того, чтобы выходцы из Египта просто вымерли, а вместе с ними умерла и память о том, что можно жить иначе. И в скитаниях по Синаю просматривается очень хорошее **знание законов развития общественного сознания** тем, кто евреев в эти скитания бросил. Сорок лет – много, лишь с точки зрения скорости физического перемещения, но это очень мало, с точки зрения изменения коллективного сознания. И за столь короткий срок «Богу» удалось добиться очень непростого результата – **изменить сознание целого народа кардинальным образом**. Новые поколения уже не помнили ни о предыдущем месте обитания, ни о порядках, царивших там, ни о старых религиозных традициях. Они выросли уже совсем в других условиях – в условиях подчинения единому «Богу». И таких подготовленных людей уже можно было запускать в «землю обетованную»...

Кстати, само местоположение «земли обетованной» именно на Ближнем Востоке вызывает определенные вопросы. Почему «Бог» послал евреев именно сюда?.. Ведь не на пустое же место они пришли – здесь до них длительное время жили самые разнообразные племена и народы. И евреям пришлось буквально огнем и мечом пробивать себе место под солнцем в весьма густо заселенном регионе. Если «Бог» действительно заботился о «своем» народе, то почему он не послал евреев в какое-нибудь другое место?.. Вокруг немало плодородных земель и вполне можно было бы подобрать более спокойную территорию, где можно было бы разместиться пришлому люду без того, чтобы ввязываться в бесконечные тяжбы и распри с «аборигенами» и соседями.

Можно, конечно сослаться на расхожую фразу, что «пути господни неисповедимы». Но можно и учесть, что достигаемый в итоге результат и представляет из себя чаще всего истинную (а не декларируемую) цель. Так что по результатам можно вычислить и цели.

И тут мы можем отметить несколько немаловажных моментов.

Во-первых, Ближний Восток и примыкающие к нему регионы были зоной, где ранее доминировал культ бога Ваала, который (если ориентироваться на библейские тексты) был главным конкурентом ветхозаветного «Бога» Яхве. В чем именно заключался конфликт между ними, и почему Яхве столь ожесточенно конкурировал с Ваалом – не ясно. Ни археологические исследования, ни сами библейские тексты ответа на этот вопрос не дают. Однако Яхве почему-то не только самым жесточайшим образом пресекал попытки поклонения Ваалу среди самих евреев, но и бросал евреев на уничтожение этого культа и среди других народов, населявших данный регион. Результат известен: **культ Ваала канул в прошлое, а Яхве занял пост верховного бога.**

Во-вторых, Ближний Восток представляет из себя как бы центр древнего мира. Он располагается на перекрестке торговых путей, связывавших Европу, Азию и Африку. Это – буквально **стратегическое место**. И что мы имеем в историческом итоге?.. Именно отсюда в дальнейшем в разные стороны расходятся мировые монотеистические религии по всем континентам.

И в-третьих, Ближний Восток был довольно плотно заселен разными народами и племенами, которые сами по себе уже боролись друг с другом за возможность жизни тут. Появление в таких условиях дополнительного пришлого народа, претендующего, вдобавок, не просто на поселение, но и на доминирование на этой территории, означает автоматическое образование мощнейшего **очага напряженности**. И что мы получаем в итоге?.. Более трех тысяч лет этот регион фактически непрерывно сотрясают конфликты и войны с неизбежными при этом жертвами и мощными негативными эмоциями (что является источником духовно-нематериальной энергии – см. выше)...

Может, конечно, тут и нет прямого умысла, но результаты заставляют задуматься...

\* \* \*

Но несмотря на центральное положение Ближнего Востока, и его сильное влияние на огромные территории вокруг, это все-таки весьма ограниченный регион. Более того, иудаизм является весьма специфической религией, в которой доминирующее положение занимает только один народ. С одной стороны, это способствует обособлению и разобщению разных наций (политика «разделяй и властвуй»). Но с другой – резко ограничивает возможности религии – ведь ее приверженцами могут быть, по определению, представители лишь одного народа. Соответственно, снижается и эффективность этой религии в вопросах воздействия на человечество в целом.

И вот примерно через шестьсот-семьсот лет после Исхода почти одновременно сразу в двух регионах Старого Света возникает еще две монотеистические религии, которые на сей раз уже лишены элемента национальной ограниченности, – **зороастризм и буддизм.**

В упрощенном восприятии зороастризм, правда, трактуется не как монотеистическая, а как дуалистическая религия, в которой не одно, а два начала – «доброе» божество Ахура Мазда, и «злой» дух Ангхро Майнью. Вдобавок, мир, по представлениям зороастризма, населен многочисленными дэвами и духами, что вроде бы должно относить эту религию вообще к так называемому «язычеству». Однако специалисты не даром указывают на чрезвычайное сходство зороастризма с такими

монотеистическими религиями как христианство и ислам – параллели тут и на самом деле колоссальные. Скажем, христианские «черти» практически ничем не отличаются от зороастрийских «дэвов». И даже возглавляющий темную сторону всего бытия, злой дух Ангхро Майнью в реальности мало чем отличается от христианского Дьявола и мусульманского Шайтана. Тождественны и задачи: в зороастризме **люди должны вести себя только так, как угодно Ахуре Мазде, и поклоняться только ему...**

Учение зороастризма приносит очередной «пророк» – Заратуштра. Известные тексты с жизнеописанием пророка порой настолько аллегоричны, что трудно отделить в них описание реальных событий от откровенной выдумки. Но несколько моментов обращают на себя особое внимание.

Прежде всего – происхождение Заратуштры. Он не простой человек, а является двойственной сущностью: человеческое в нем переплетено с божественным от самого Ахура Мазды. Причем божественная составляющая входит в него дважды: первый раз даже не в него, а в его будущую мать еще тогда, когда она сама находится во чреве своей матери (бабки Заратуштры); а второй – непосредственно в момент зачатия будущего «пророка» (почти как позднее это происходит с Христом). Вдобавок, в момент рождения в сознание Заратуштры входит посланник от Ахура Мазды...

Несмотря на обладание столь мощной генетической и психологической базы дела у «пророка» сначала не задаются – он не встречает понимания и поддержки среди людей. Похоже, что это происходит из-за слишком большой замысловатости учения, которое он пытается привнести в человеческое сообщество (другими словами, боги пытались говорить с людьми на непонятном им языке). Посему приходится прибегать к искусственным мерам: когда Заратуштра приходит к царю Виштаспе и вновь встречает непонимание и отторжение, включаются «главные силы» – появляются небесные посланники, которые опаивают царя неким «волшебным зельем» и просто промывают ему мозги (а заодно сразу и его жене), обращая в «нужную» веру. И только после этого дела пошли на лад – что не мудрено, ведь в дело включился властно-административный ресурс. Зороастризм укрепляется в обществе и в конце концов достигает даже статуса государственной религии....



*Рис. 242. Зороастрийский храм (Язд, Иран)*



Буддизм, на первый взгляд, стоит особняком среди всех мировых религий. В нем нет вроде бы даже единого бога, и соотнесение его с монотеизмом может на первый взгляд показаться сомнительным. Однако нужно учитывать специфику Индии, где появилось это религиозное течение. При той «всеядности» общественного сознания, которое сложилось в этом регионе к моменту появления буддизма, попытки введения какого-то «единого верховного бога» неизбежно закончились бы полным провалом – его бы не отвергли, а приняли, но этот бог просто стал бы «одним из многих», лишь пополнив когорту и без того весьма многочисленных индийских богов.

В силу этого задача «низвержения» старых богов была решена по другому – путем (видимого) отказа от богов вообще. Согласно буддизму, судьба человека определяется не персонифицированным богом или богами, а единым законом кармы, в соответствии с которым душа человека переживает цепь перевоплощений, и каждое последующее воплощение предопределено тем, что человек делал в предыдущих жизнях. Жизнь приносит страдания, и уйти от них можно, лишь прервав эту цепь перевоплощений, для чего необходимо достичь нирваны – состояния слияния со всем сущим. По сути, как и в «Тибетской книге мертвых», речь идет о необходимости **саморазрушения души**. Только если «Тибетская книга мертвых» ориентирована преимущественно на поведение души после смерти, то буддизм нацеливает на такое саморазрушение души еще при жизни человека. В приложении же к обыденной деятельности в буддизме человек стимулируется на **отказ от активного переустройства окружающего мира** (поскольку такое переустройство «ухудшает карму» души).

С одной стороны, в буддизме вроде бы нет «богов» как таковых. С другой – сам основатель учения, Гаутама Будда считается воплощением некоей «божественной сущности», которая периодически воплощается в различных Будд. Такая «размытость» перекликается с общей тенденцией религии к своеобразной «обезличенности» «верховного бога», которая прослеживается уже в иудаизме, постепенно «забывающем» ветхозаветное имя Яхве, и окончательно закрепляется термином просто «Бог» (в христианстве) или «Аллах» (в мусульманстве). Это чем-то напоминает **переход от имен к должности** – типа «начальник лаборатории» или «главный управитель». Очень удобный прием!.. «Говорящим мартышкам» теперь не надо объяснять, куда «ушел» какой-то конкретный бог, и почему теперь нужно поклоняться другому. Начальник – он и есть начальник... Система достигает наивысшей степени универсализации...

\* \* \*

Проходит еще шесть с небольшим сотен лет, и на Ближнем Востоке появляется христианство, которое преодолевает главный недостаток иудаизма – его национальную ограниченность. С этого момента верующим в «Бога» (между прочим, все в того же иудейского) может стать любой человек вне зависимости от национальной принадлежности.

Само же пришествие Христа становится **апофеозом целевой и масштабной операции прогрессорства**. В Ветхом Завете «пророки» от попыток простого убеждения людей в существовании «Бога» постепенно переходят к возведению предстоящего прихода некоего Мессии («спасителя»), что очень сильно напоминает тщательно спланированную акцию с весьма грамотной предварительной «рекламной кампанией», которая позволяет привлечь массовое внимание людей к единственной личности в нужный момент времени.

Здесь можно отметить явную **смену тактики**. Вместо многократного появления разного рода «пророков» и «божьих посланников», которое перестало давать результаты (люди постоянно «отворачивались от Бога» на протяжении практически всего периода, описываемого Ветхим Заветом), упор делается на разовую акцию, которая все-таки достигает нужного результата – укрепление в массах конкретной религии на весьма продолжительное время. После этой акции (как это можно заметить) «пророки» и «чудеса» надолго исчезают, появляясь лишь изредка в весьма «сдержанном» варианте...

Любопытная деталь – приход Мессии провозглашается без какой-либо детализации. Нет указаний ни о том, кто именно это будет, ни о том, когда это произойдет, ни о том, в чем же собственно будет заключаться «спасение». Очень удобный и грамотный прием – прогрессорам можно проводить саму акцию в любой удобный момент времени, не ограничивая себя ничем, кроме собственной готовности.

Другая любопытная деталь – параллельный запуск сразу нескольких «мессий». Одновременно с Христом практически в одном и том же регионе проповедует, по подсчетам некоторых исследователей, с десятков (а то и более) «пророков» и «мессий». Учения их явно ориентированы на разные слои населения. Они вроде бы отличаются друг от друга, но в базовых своих положениях имеют явно **общую основу** – нужно поклоняться «единому Богу» и только ему.

В этом прослеживается еще один очень грамотный тактический прием. Не важно, кто именно из этих «мессий» или «пророков» будет уметь успех, и какая именно модификация религии укрепитя. Главное, что это произойдет. И увеличение количества вариантов тут многократно увеличивает шансы на достижение главного результата!..

Одним из показательных примеров может служить появление и укрепление так называемых гностиков – одних из главных «врагов» римского католицизма в дальнейшем. Учение гностицизма было во многом более сложным и метафизическим, нежели представления «классического» христианства (закрепившиеся в итоге в католицизме), и требовало определенного уровня интеллекта для понимания, посему и ориентировано на более образованные слои населения.

Основатель гностицизма – Симон Волхв – не всходил на Голгофу, не был распят и прожил спокойно до конца своих дней. Но это учение не только укрепилось в обществе одновременно с христианством и достаточно благополучно просуществовало многие сотни лет, но и до сих пор проявляет себя в различных «ересях». И не важно, что различные ветви, по сути, одной и той же религии бились не на жизнь, а на смерть (даже в буквальном смысле этого слова). Для прогрессоров важен общий результат – **мировая религия, закрепившаяся на тысячелетия на громадной территории...**

Однако можно заметить, что с течением времени в Ветхом Завете становится все меньше упоминаний о жертвоприношениях, а христианство и вовсе от них отказывается. С точки зрения наличия одного и того же «Бога», это может показаться странным – вроде все неизменно, а требования «сверху» меняются. Но учет развития человеческой души снимает это кажущееся противоречие.

Во-первых, подчинение единой (по сути) религии, предусматривающей беспрекословное подчинение «Богу» и его посланникам, позволяет обеспечить управляемое поведение человеческих душ после физической смерти. Души дружно шагают в «резервации», где с готовностью исполняют указания «ангелов» и прочих «небожителей».

Во-вторых, христианская религия нацеливает верующего на сознательное развитие своей духовно-нематериальной составляющей, на развитие души (хоть и с явным перекосом на религиозность), то есть на большую ее «энергетическую насыщенность». «Овцы» сами себя «откармливают»...

И в-третьих, различные массовые культовые обряды позволяют не только создать вполне определенные религиозные образы, но и поддерживать их длительное время в постоянном режиме за счет энергии верующих. Специальный подбор таких образов способен обеспечить удобный постоянный источник духовно-нематериальной энергии взамен жертвоприношений. К тому же энергия эта концентрируется в комплексе специально предназначенных для этого мест – в храмах (своеобразных «заправочных станциях»)...

\* \* \*

Однако похоже, что полный отказ от жертвоприношений оказался несколько «чрезмерным» и поспешным. К тому же христианство хоть и сняло национальную ограниченность иудаизма и позволило распространить монотеистическую религию на огромные территории, но все эти территории располагались в основном к западу от ближневосточного «перекрестка миров» – на востоке христианству закрепиться не удавалось.

И вот тут – снова через шестьсот с лишним лет – «появляется» **ислам**, который, во-первых, возрождает практику жертвоприношений, а во-вторых, «заполняет нишу» на востоке...

Вроде бы никакой прогрессорской деятельности в событиях, связанных с «возникновением» ислама, на первый взгляд не прослеживается. Но есть целый ряд «странностей», который заставляет все-таки вспомнить про Стругацких и про «запах серы»...

Во-первых, колоссальная скорость распространения нового учения. Огромные территории были им покрыты буквально на протяжении всего одного-двух поколений!..

Во-вторых, «основатель» ислама – «пророк» Магомет – особой образованностью не отличался. Некоторые исследователи полагают, что и читать-то ему удавалось с трудом. Между тем он оставил после себя Коран – весьма внушительное по объему произведение в стихотворной форме с таким слогом, который ставит в тупик многих лингвистов степенью своего совершенства. При этом сам Магомет на авторство вовсе не претендовал, утверждая, что Коран продиктован ему самим Аллахом...

И в-третьих, есть определенная странность в соответствии между использованием в Коране стихотворной формы с упрощенным содержанием (по сравнению с выстроенными в хронологическом порядке текстами Ветхого Завета Коран может показаться всего лишь беспорядочным набором самостоятельных отрывков с многократным повторением ключевых сюжетов) и тем «уровнем подготовки», которое имела «аудитория». Все ориентировано не столько на понимание и осмысление, сколько на простое зазубривание...

\* \* \*

## В преддверии новых событий

Обращает на себя внимание одна и та же продолжительность интервала между основными вехами в процессе «появления» монотеистических религий – примерно 600-700 лет. Это настолько бросается в глаза, что в последнее время появились даже попытки выстраивания такой модели развития человечества, в которой присутствуют циклы соответствующей длительности.

Невольно возникает соблазн сделать следующий шаг и посмотреть, а что же дальше было в истории – через очередные 600-700 лет после формирования ислама. Однако беглый взгляд на исторические события XIII-XIV веков не выявляет ничего, что можно было бы отнести в сколь-нибудь явном виде к «запаху серы».

Где-то меняются правители, кто-то с кем-то воюет. Учреждается институт инквизиции. Расцвет и закат крестовых походов. Монголы захватывают огромные территории – от Китая до русских княжеств на восточных границах Европы. «Великий голод» в период с 1314 по 1317 год уносит жизни нескольких миллионов человек. Затем эпидемия оспы – «черная смерть» 1347-1351 годов – убивает почти половину населения Европы. Даже несмотря на свою масштабность и значимость для нас, все это – «обыденное» течение жизни с событиями, которые явно «не дотягивают» до прогрессорской деятельности при взаимодействии цивилизаций двух разных планет.

(Заметим в скобках, что обращает на себя внимание разгром тамплиеров в 1307 году, приходящийся на тот же период времени. Однако это – уже к следующей теме...)

Но что мы имеем в целом в этот период?..

Народы разобщены. Непрерывно идут войны и гибнут люди. Расцвет монотеистических религий достигает своего пика и выливается в дополнительные войны – войны религиозные. Все это поставляет духовно-нематериальную энергию стабильным и мощным потоком. Зачем же вмешиваться?.. Все итак идет «как надо». Необходимости в каких-либо дополнительных корректировках нет.

\* \* \*

Гораздо более интересная картина вырисовывается, если сделать следующий шаг в 600-700 лет. Тут мы попадаем на рубеж XIX-XX веков, когда ситуация резко отличается от того, что происходило на протяжении более тысячи предыдущих лет человеческой цивилизации.

Прежде всего, мир переживает взлет научного знания и технологического развития – начинается так называемая эпоха НТР, **эпоха научно-технической революции**. Это происходит на фоне **глобального кризиса мировых религий**, вместо которых широкое распространение получает нигилизм и атеизм. Люди явно «отворачиваются от Бога», а научно-технический прогресс и успехи в преобразовании окружающей действительности на базе познания объективных законов мироздания только способствуют отходу от религии, которая постепенно лишается своего доминирующего положения в общественном сознании. Параллельно происходит всплеск интереса к так называемой «практической магии», которую до сих пор мировые религии «выжигали каленым железом», – не только возникает целая масса всевозможных «кинетических», «парапсихологических» и «магнетических» школ, но и закладываются основы научных направлений, посвященных исследованию человеческой психологии и психологии масс. Люди явно вторгаются в область духовно-нематериальную, проникают в то, что ранее составляло самую значимую часть «знаний богов» и находилось под строгим религиозным контролем.

И тут появляется такая любопытная вещь как учение Блаватской...

Наверняка, многие из читателей зададутся вопросом: а с чего бы заострять внимание именно на Блаватской?.. Ведь учений и в то время, и после него возникла целая масса – самых разнообразных. Да и других важных событий в мире произошло очень много... Почему же Блаватская?..

Но, во-первых, не стоит недооценивать данную персону. Достаточно сказать, что в конце XX века под эгидой ООН проходил даже «год Блаватской»!.. На мировом уровне!.. Вот показатель того, насколько сильным оказалось влияние ее учения на общественное сознание. В той или иной степени под его воздействие попали многие миллионы людей...

А во-вторых, есть целая череда странных «совпадений» как в самом этом учении, так и в истории его появления и становления.

Первый, на мой взгляд, важный момент. Учение Блаватской появляется в то самое время, когда начинается НТР, то есть движение человечества по пути активного научного познания законов природы. В своем же центральном произведении под названием «Тайная доктрина» Блаватская открытым текстом провозглашает одной из главных целей членов и сторонников образованного ей «теософского общества» борьбу с «позитивистской наукой», подразумевая под этим термином то, что мы ныне называем естественными науками.

Мне немало доводилось общаться с самыми разными приверженцами учения Блаватской и ее последователей – Алисы Бейли, Рериха и прочих. И очень часто приходилось наблюдать, как оказавшись перед выбором между утверждениями Блаватской и выводами современной науки, люди делали выбор в пользу этого учения даже в тех случаях, когда реальные факты ему прямо противоречили. И люди ведь эти были совсем неглупыми!.. Большинство из них имели высшее образование!..

Более того. Неоднократно приходилось видеть, что эти же люди уходили от естественно-научной практической деятельности в сторону поиска неких «доказательств» положений учения Блаватской, откровенно игнорируя или даже отвергая те факты, которые не вписываются в это учение.

По сути, и в том, и в другом случае речь идет о подмене действительно научного познания банальной верой. И верой, доходящей порой до фанатизма. С этой точки зрения, учение Блаватской выглядит лишь пусть и весьма своеобразной, но все-таки модификацией обычной религии. Вера вместо познания...

И это – второй показательный момент.

Третий момент. Это учение появляется в момент пробуждения интереса к «практической магии». И хотя сама Блаватская не создавала какой-либо «школы практической магии» и сформулировала, в лучшем случае, лишь самые общие принципы такой магии, а детализацией их занимались уже ее ученики и последователи, приходится констатировать, что учение Блаватской заняло доминирующее положение в этой сфере деятельности. По сути, подавляющее большинство даже современных всевозможных «учений» и «школ» по практической магии в той или иной мере базируется именно на принципах, сформулированных Блаватской. И центральное место среди этих принципов занимает положение, сводящееся к тому, что заниматься познанием духовно-нематериального мира и освоением соответствующих технологий можно, но можно это делать только (!) **под контролем неких «духовных учителей» и с их разрешения!**..

Потянуло «запахом серы»!..

Но кто такие эти «духовные учителя»?.. Индус, которого Блаватская называла своим непосредственным «учителем», занимал лишь низшую ступень целой иерархии «духовных учителей». Вершина же этой иерархии теряется где-то среди массы духовно-нематериальных («астральных») сущностей, к которым люди, живущие на Земле, не имеют никакого отношения. Именно от таких сущностей – от «духовных



учителей», а вовсе не от индуса – получала Блаватская (по ее же утверждению) центральные положения «Тайной Доктрины» и «Разоблаченной Изиды» (другого своего фундаментального труда). Те, кто оказался свидетелем написания ключевых моментов этих книг, дружно отмечают, что Блаватская в это время впадала в такой глубочайший транс, что у нее даже менялся голос и почерк...

«Запах серы» все крепчает и крепчает...

Алиса Бейли пошла несколько дальше Блаватской и заговорила об «иерархии света», ведущей человечество по пути «духовного совершенствования» к целям, понятным только представителям этой «иерархии», которые контролируют ход событий на Земле, периодически меняя стратегию и тактику в отношении человеческой цивилизации. И особенный контроль ведется как раз над тем процессом, который связан с познанием человеком духовно-нематериального мира и технологиями практической магии.

В том или ином виде, с той или иной степенью детализации, с теми или иными названиями этой «иерархии», все это присутствует и в подавляющем большинстве самых различных современных «учений» и «школ». Причем, медитативные технологии в таких «школах» чрезвычайно близки к тому, что можно наблюдать при обычных религиозных молитвах. Недаром, в наиболее упрощенных вариантах такие «учения» представляют из себя просто суррогатную смесь христианских представлений с отголосками учения Блаватской, а во главе той самой «иерархии учителей» оказывается никто иной как все тот же «Бог».

По сути, мы имеем ныне весьма своеобразную, с весьма пестрой модификацией в конкретных приложениях, но все-таки все ту же **монотеистическую религию**, где требуется «слушаться» и выполнять указания «сверху» ради движения к неким «высшим целям»... Религию, которая охватила вовсе не отдельные группы, а десятки (если не сотни) миллионов человек по всему миру!..

Столь массовое влияние учения Блаватской и ее последователей способно вызвать удивление. Тексты «Тайной доктрины» и «Разоблаченной Изиды» отличаются значительной сложностью для восприятия. А когда пытаешься логически понять и осмыслить написанное Рерихом, возникает ощущение, что мозг вот-вот закипит. Не легче порой и современные «учения»...

Но в том-то все и дело, что тексты эти вовсе не предназначены для понимания разумом. Они нацелены прямиком на подсознание!.. Отсюда и колоссальность их влияния. Каждый домысливает проникшие в подсознание образы по-своему. И каждый находит в них что-то «свое» – «близкое» и «понятное». А это указывает, между прочим, на колоссальнейшее знание особенностей функционирования человеческой психики теми, кто в действительности стоит за учением Блаватской и ее последователей!..

От «запаха серы» уже просто никуда не деться...

\* \* \*

Однако можно констатировать, что старый и многократно проверенный прием не сработал – «появление» учения Блаватской в целом не решило своих задач. Хотя довольно внушительная часть людей и подтянулась к новой «религии», но на движении человечества по пути развития научного знания и технологий это практически не сказалось. И не только в сугубо материальной области. Познание закономерностей в области человеческого сознания, в области массовой психологии и даже в области «практической магии» продолжилось с не меньшим успехом. Скажем, сейчас уже очень неплохо отработан целый комплекс методик психотерапии, которые имеют непосредственное отношение к этой самой «практической магии», но лишены какого-либо «религиозного антуража» и необходимости взаимодействия с некими неземными

«духовными учителями» – соответственно лишены и активного контроля с внешней стороны. Человек продолжает вторгаться в область, ранее монопольно занятую представителями иной цивилизации.

Возникает закономерный вопрос: как столь развитая цивилизация как цивилизация древних богов (то есть инопланетная цивилизация), на протяжении тысяч лет успешно контролировавшая ход развития на нашей планете, смогла так ошибиться?..

Дело в том, что в поведении инопланетных прогрессоров на протяжении весьма длительного времени прослеживается вполне определенная закономерность – их **методы нацелены на решение долгосрочных задач**. Говоря другими словами, они никуда не спешат, поскольку привыкли ориентироваться на другой масштаб времени. Они предпринимают действия (пусть даже и скоротечные сами по себе), оказывающие весьма длительное воздействие – на протяжении тысячелетий!..

В пользу именно такого подхода говорят два фактора. Во-первых, продолжительность жизни «древних богов», согласно легендам и преданиям, значительно больше продолжительности жизни среднестатистического человека. А во-вторых, стратегия и тактика точечного краткосрочного воздействия с гораздо более продолжительными последствиями является наиболее эффективной (в долгосрочной перспективе) в процессе взаимодействия двух цивилизаций разного уровня развития.

Но ориентируясь на длительные промежутки времени, пропустить бурные и весьма быстрые события взлета науки и технологий было не мудрено. НТР они просто прозевали из-за иной скорости процесса!.. Отсюда и безуспешность «появления» учения Блаватской – старая технология оказалась не приспособленной к новым условиям.

Причем НТР настолько кардинально изменила не только материальные условия существования человеческой цивилизации, но и общественное сознание, что прогрессорам ныне нужна не только новая тактика действий, но и новая стратегия в вопросе взаимоотношений двух цивилизаций. А для этого нужно прежде всего грамотно ориентироваться в текущей ситуации и развитии событий. И думаю, вовсе не даром XX век характеризуется резким увеличением количества появлений НЛЮ, которые откровенно избегают выхода на прямой контакт. Идет банальный **сбор информации**, которая необходима для того, чтобы выработать грамотную и эффективную (конечно, не с нашей, а с их точки зрения) новую стратегию и тактику. И спешить им тут некуда – речь ведь, наверняка, идет снова о тысячелетних последствиях!..

К каким выводам они придут в результате анализа нашей деятельности, какую изберут тактику и стратегию – можно лишь гадать. У нас для сколь-нибудь надежного прогноза не хватает ни данных, ни опыта.

И в конце концов, гораздо интересней не то, какие действия предпримут они, а что будем делать мы!..

\* \* \*

В произведениях Стругацких человечество, выйдя в дальний космос и столкнувшись с другими – менее развитыми – цивилизациями создает организацию под названием «Комиссия по контактам» (сокращенно КОМКОН), которая осуществляет планирование и реализацию прогрессорской деятельности по отношению к другим цивилизациям.

Логически продолжив идею прогрессорства на ситуацию взаимодействия с более высоко развитыми цивилизациями и, вдобавок, столкнувшись с признаками такой цивилизации (цивилизации Странников), земляне делают следующий шаг – создают организацию КОМКОН-2, задачей которой является выявление признаков внешнего

вмешательства и противодействие такому вмешательству, которое могло бы нанести вред людям.

Однако модель Стругацких построена, исходя из именно такой последовательности событий. То есть сначала люди начинают прогрессорскую деятельность, а уже потом приходят к мысли о необходимости деятельности антипрогрессорской. Мы же реально оказываемся в совершенно иной ситуации.

Для создания КОМКОНа мы еще не созрели, поскольку делаем лишь самые первые шаги в освоении ближайшего космоса, а признаков разумной жизни на других планетах Солнечной системы нет. О полетах же к другим звездным системам мы можем пока лишь мечтать.

С созданием организации типа КОМКОН-2 мы уже давно опоздали...

Более того, Стругацкие рассматривали ситуацию взаимодействия цивилизаций только сугубо на материальном уровне. Мы же столкнулись с тем, что это взаимодействие материальным миром не ограничивается, и нам заведомо придется действовать и в той области, куда наше научное познание делает лишь самые первые, самые робкие шаги.

Так что нам делать в этой ситуации?..

Хотя точнее будет задать вопрос – а что мы вообще тут можем сделать?..

Для того, чтобы искать ответ на этот вопрос, нужно прежде всего обладать хоть в какой-то степени исчерпывающей информацией. О нас, о них, и о том, как взаимодействие между цивилизациями уже развивалось в прошлом, и что происходит сейчас. Следовательно, такую **информацию нужно собирать!**..

А для этого нужно сделать самый важный первый шаг – перестать прятать голову в песок подобно страусу и признать то, что **контакт является уже давно свершившимся фактом!**..

Только сделав этот шаг, мы сможем продвинуться дальше. Сможем не только восстановить уже произошедшие события, связанные с контактом, но и попытаться понять, с кем именно мы имеем дело. Попытаться проникнуть в «знание о богах», а возможно, и в само «знание богов».

Понятно, что в условиях подчеркнутого игнорирования людей со стороны НЛО бесполезно надеяться на то, что на ближайшей лужайке совершит посадку какая-нибудь «летающая тарелка», и вышедшие оттуда гуманоиды радостно расскажут нам о себе. Бесполезно и пытаться ловить НЛО с целью захвата и допроса их обитателей – слишком велика разница в уровне технологий между двумя цивилизациями...

Наивными мне представляются и попытки некоторых «контактеров» получить информацию от обитателей НЛО с помощью телепатии или иного вида экстрасенсорной связи. Во-первых, никто не может гарантировать, что полученная таким образом «информация» не будет являться простой фантазией самого «контактера» или его подсознания. А во-вторых, даже если информация будет действительно исходить от обитателей НЛО или других представителей инопланетной цивилизации, то где гарантия, что она не будет обычной дезинформацией?.. Примеров такой дезинформации в истории можно найти немало. Да и зачем вообще «богам» разглашать правду о себе каким-то «говорящим мартышкам»?..

Но боги за время своей прогрессорской деятельности довольно сильно наследили на нашей планете. И вот по этим следам можно в принципе узнать о другой цивилизации очень немало. И даже попробовать приобщиться к «знанию богов». Надо «всего лишь» найти эти следы и понять, о чем они говорят на самом деле.

Впрочем, мы будем уже далеко не первыми на этом пути...

\* \* \*

### Поиск «знаний богов»

Несмотря на то, что боги, победившие в междоусобной борьбе, прикладывали максимум усилий к тому, чтобы человечество не смогло проникнуть в «знание богов», люди практически во все времена стремились к этому знанию все-таки прикоснуться.

Довольно большой пласт повествования в древних легендах и преданиях посвящен борьбе за обладание некими предметами, которые ранее принадлежали богам. Причем если сначала овладеть «божественными предметами» стремились полубоги, то позднее к ним присоединяются «герои», а затем и «простые смертные».

К сожалению, описания «предметов богов» в мифологии чаще всего настолько расплывчато и неопределенно, что полезной для анализа информации в них содержится крайне мало. В лучшем случае мы имеем лишь упоминание формы предмета и его какой-то (не обязательно основной) функциональной возможности. Оружие, позволяющее сразить врага на большой дистанции; что-то типа телеприемника, с помощью которого можно было видеть, что происходит «за тридевять земель» и так далее и тому подобное. Такие описания только в очередной раз подчеркивают, что мы имеем дело с высоко развитой в техническом отношении цивилизацией, – но этим все и ограничивается.

Гораздо больше информации осталось от тех поисков «предметов и знаний богов», которые происходили позже – уже во времена известных историкам древних цивилизаций.

\* \* \*

Пожалуй, наибольшее количество реальных свидетельств поиска «знаний богов» на данном этапе обнаруживается в Египте. И тут такой поиск прослеживается буквально с первых династий фараонов.

Самый показательный и самый зримо-осязаемый результат дали изыскания фараона III династии Джосера, который не только построил свою Ступенчатую пирамиду над древним бункером, но и собрал так называемую Саккарскую коллекцию – несколько десятков тысяч каменных сосудов, тарелок и прочих предметов, которые хранят на себе следы весьма нетривиальных технологий и которые резко выделяются по своему качеству от всего, что изготавливали сами древние египтяне. О некоторых предметах из этой коллекции упоминалось еще в одной из первых глав данной книги, поэтому мы не будем на них подробно останавливаться.

Поражает на самом деле масштаб коллекции. Возникают даже сомнения в том, что все это было собрано за время правления всего одного фараона (хотя этого совсем нельзя исключить). Возможно, что еще до Джосера предыдущие фараоны постепенно собирали то, что досталось им от гораздо более древней цивилизации богов, правивших некогда Египтом. Естественно, что, выделяясь своим качеством, такие предметы самими египтянами соотносились с богами, а потому были «священными». «Священные» же предметы должны были храниться в храмах или дворцах. Так что вряд ли Джосер отправлял своих подчиненных на поиски своей будущей коллекции в пустыню или на руины каких-то древних сооружений. Скорее всего он все-таки лишь монополизировал право на обладание тем, что итак уже хранилось в домах египетской знати. Но как бы то ни было, факт остается фактом – такой концентрации древних объектов со следами очень развитых технологий более не наблюдается нигде.

С какой целью собиралась коллекция – сказать сложно. То ли фараон решил устроить нечто типа кунсткамеры или музея. То ли тут его мастера пытались понять технологии изготовления этих предметов. То ли он наоборот преследовал цель **сокрыть божественные предметы от посторонних глаз.**

И, увы, очень похоже, что именно последняя версия является наиболее вероятной, поскольку вся коллекция в дальнейшем не была передана его преемнику и будущим поколениям, а оказалась под землей на территории Саккарского комплекса. Впрочем, это – не единственный случай подобного финала поиска «знаний богов».

\* \* \*

Однако, судя по многочисленным признакам и даже по древним текстам, максимальный размах поиск «знания богов» приобрел в период IV династии и достиг под руководством фараонов государственных масштабов. Зачинателем этого был Снофру – основатель IV династии, который оставил следы своих изысканий, например, в Красной пирамиде в Дашуре.

Египтологи утверждают, что Снофру построил эту пирамиду. Однако технологии ее строительства намного превышают возможности древних египтян, и по всем параметрам Красную пирамиду следует относить к древней цивилизации богов.

Считается также, что пирамида в древности была вскрыта некими «грабителями могил», которые не только вынесли из нее все содержимое, но и вырыли в самом дальнем от входа помещении громадную яму, превышающую по глубине рост человека с поперечным размером почти со все помещение, для чего им пришлось разрушить несколько рядов каменной кладки ниже пола. Но, по здравому размышлению можно легко понять, что стихийные «грабители могил» не имеют к появлению этой ямы никакого отношения.



*Рис. 243. Яма в дальней камере Красной пирамиды*



Во-первых, для выемки такого количества блоков, какое нужно для образования ямы подобных размеров, необходимо очень немало времени, которого грабителям бы просто не предоставили ни жрецы, которые присматривали за пирамидами, ни те, кто отвечал вообще за порядок в государстве.

А во-вторых, такое количество вынутого материала должно было где-то размещаться. Между тем никаких упоминаний о каком-либо захлавлении внутренних помещений нет ни в одном из известных отчетов об исследовании Красной пирамиды. Вывод только один – вынутый из ямы материал выносился за (!) пределы пирамиды.

Помимо очень серьезных дополнительных затрат времени и сил от «грабителей» это потребовало бы и весьма изощренной конспирации, ведь вываленный из пирамиды известняк образовал бы весьма заметную груду камня и щебенки, и его надо было оттащить куда-то в сторону. Утверждать, что какие-то «грабители могил» занимались подобным – значит, просто противоречить здравой логике.

Все это гораздо больше напоминает не «разграбление святыни», а **вполне открытые археологические и довольно масштабные изыскания**, которые могли происходить только с благословения властей и жречества.

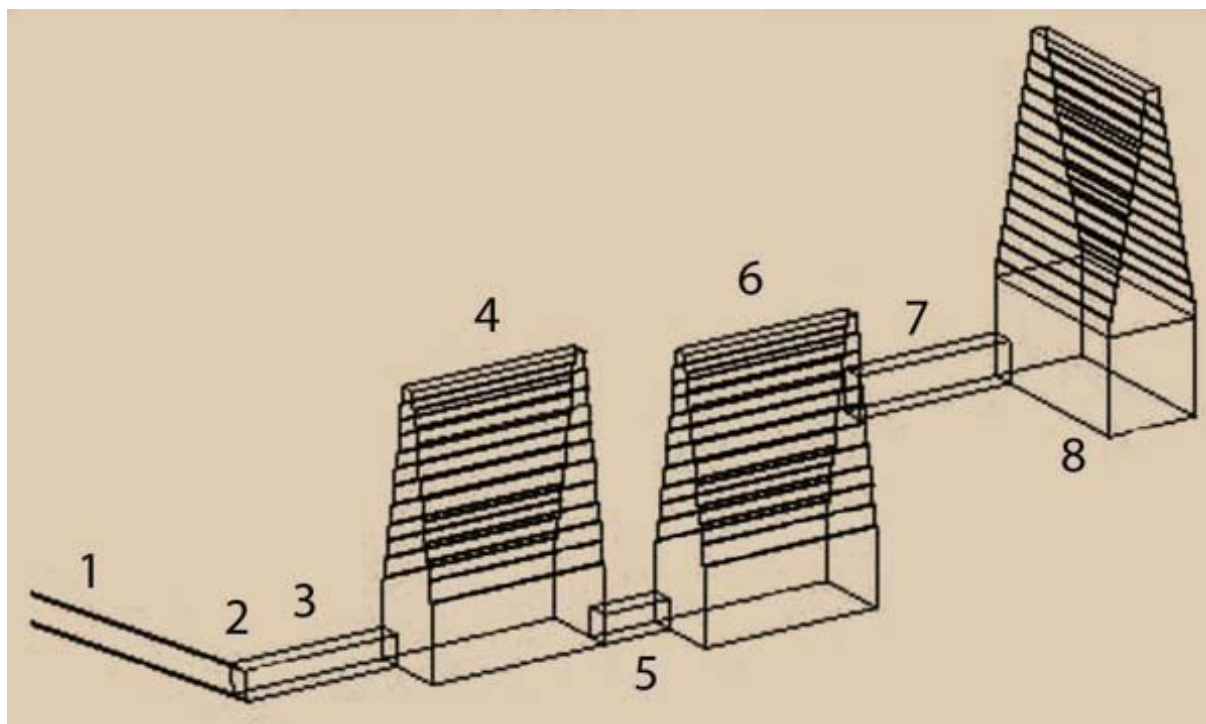

*Рис. 244. Схема внутренних помещений Красной пирамиды*

*(1- нисходящий коридор; 2- место «ямы грабителя»; 3, 5, 7 – горизонтальный коридор; 4 – первая камера; 6 – вторая камера; 8 – третья камера с ямой)*

Любопытно, что некоторые особенности повреждений внутри Красной пирамиды позволяют достаточно детально реконструировать процесс этих археологических работ.

Дело в том, что проходы в Красной пирамиде весьма узкие и невысокие. Скажем, первоначальная высота прохода из самого дальнего помещения в среднем была всего 1,05 метра при такой же ширине и длине 7,37 метра. Это не очень удобные габариты для выноса такого количества материала, какое ранее заполняло яму в дальнем помещении. Поэтому древние археологи удалили нижние блоки прохода, увеличив его высоту на 83 сантиметра (следы этого углубления прохода и сейчас видны на его на

стенках). Теперь человек вполне мог помещаться здесь в полный рост и перетаскивать вынутые из ямы обломки каменных блоков.

Выход из прохода находится на внушительной – почти десять метров – высоте над уровнем среднего помещения (второй камеры). Ясно, что проще всего было просто сбрасывать блоки вниз. Падая с подобной высоты, крупные куски и целые блоки неизбежно должны были повредить пол в месте падения. Следы именно такого повреждения пола имеют место как раз под лестницей, вертикально поднимающейся ныне ко входу в дальнюю камеру. Эти повреждения были зафиксированы в современных археологических исследованиях, и их можно было видеть всего несколько лет назад. Сейчас же они закрыты деревянными досками, настеленными для удобства туристов.

Два другие помещения и соединяющий их проход находятся на одном уровне. Здесь углублять проход не было никакой необходимости, а рубить перекрытия – чревато обрушением. Поэтому, скорее всего, рабочие в одном помещении загружали обломки в мешки или другие емкости, а те, кто находился в другом помещении, просто вытягивали эти емкости за привязанные к ним веревки.

Данный способ выноса «мусора» через низкие проходы, судя по всему, использовался и далее. Была проблема еще только в одном месте – месте соединения горизонтального и наклонного участка коридоров. Тянуть за веревку емкости сразу через два участка, образующих ломаную линию, было уже сложнее. Поэтому было найдено очень простое решение – в месте соединения нисходящего и горизонтального проходов была пробита яма в полу. Теперь здесь вполне мог помещаться в полный рост человек, который вытягивал емкости с «мусором» из помещения внутри пирамиды, переносил их через яму и передавал эстафету тем, кто, стоя уже у внешнего входа, вытаскивал емкости по нисходящему коридору наружу.

Эта загадочная яма в месте соединения нисходящего коридора и горизонтального прохода, получившая у египтологов даже специальное название «ямы грабителя», составляла для них неразрешимую загадку. Некоторые исследователи даже полагали, что ее создавали сами строители Красной пирамиды, и видели в ней некий культовомистический смысл... Теперь же она получает вполне прозаическое объяснение...

Конечно, такой способ археологических изысканий может показаться варварски разрушительным. Но ведь еще совсем недавно археологи действовали точно также. Так что же нам требовать от древних египтян, стремившихся к «знаниям богов»?..

Версия археологических изысканий Снофру в Красной пирамиде находит косвенное подтверждение и рядом с пирамидой. Так в 250 метрах к западу от Красной пирамиды обнаружены остатки помещения для рабочих с характерным для IV династии инвентарем. Керамика, каменные молотки, точильные камни, медные инструменты. Одних только каменных инструментов здесь было найдено более 60 килограмм...

Египтологи провозгласили, что это помещение предназначалось для строителей пирамиды. Однако оно имело размеры всего 30x40 метров. Для размещения строителей пирамиды такое помещение ничтожно мало. Гораздо лучше оно подходит для небольшой бригады археологов. Как, впрочем, лучше подходит для такой версии и перечень найденных тут инструментов...

Правда, следы несколько более крупного – 80x160 метров – рабочего поселка найдены в 300 метрах к югу от Красной пирамиды. Но и его явно очень мало для размещения десятков тысяч человек, которых надо было бы задействовать для строительства Красной пирамиды силами древних египтян...

Нашел ли что-нибудь Снофру в Красной пирамиде?..

Никакого точного ответа на этот вопрос сейчас дать нельзя. Но похоже, что все-таки нашел. На эту мысль наводит большой размер ямы в дальней от входа камере. Что

побуждало фараона ломиться сквозь толщу кладки почти на четырехметровую глубину?.. Вряд ли досада от того, что ничего не удалось обнаружить, и стремление найти все-таки хоть что-то... Скорее наоборот – первые находки распалили его азарт.

А может быть, его раззадорили какие-то находки в другой – Медумской пирамиде, где Снофру также оставил следы своих изысканий.

Строительство Медумской пирамиды египтологи тоже приписывают этому фараону. Однако технологии, использованные при ее возведении также значительно превосходят возможности египтян периода Древнего Царства.



*Рис. 245. Деревянные бревна в вертикальной шахте Медумской пирамиды*

Более того, тут есть очень любопытная деталь: в нескольких местах вертикальной шахты, ведущей в дальнюю камеру, и в самой этой камере в стенки вставлены деревянные бревна. Радиоуглеродное датирование этих бревен показало, что изготовлены они были как раз во времена правления Снофру. Однако весь характер креплений этих бревен в стенах и имеющиеся рядом с ними дополнительные углубления указывают на то, что бревна вставлялись в уже готовую кладку, то есть заведомо после строительства пирамиды!..



При этом бревно, установленное под потолком камеры, явно использовалось для такелажных работ – через него могла быть перекинута веревка, на которую был подвешен какой-то груз. Египтологи считают, что с помощью этого бревна устанавливался ныне отсутствующий здесь «саркофаг». Но затаскивать сюда даже небольшую «коробочку» по коридорам через нижние камеры – работа невероятно сложная. Если не сказать – невыполнимая, ведь в конце пути надо было преодолеть еще и очень узкую вертикальную шахту. Так что скорее всего, бревно использовалось не для установки «саркофага», а для его демонтажа с «родного» места.

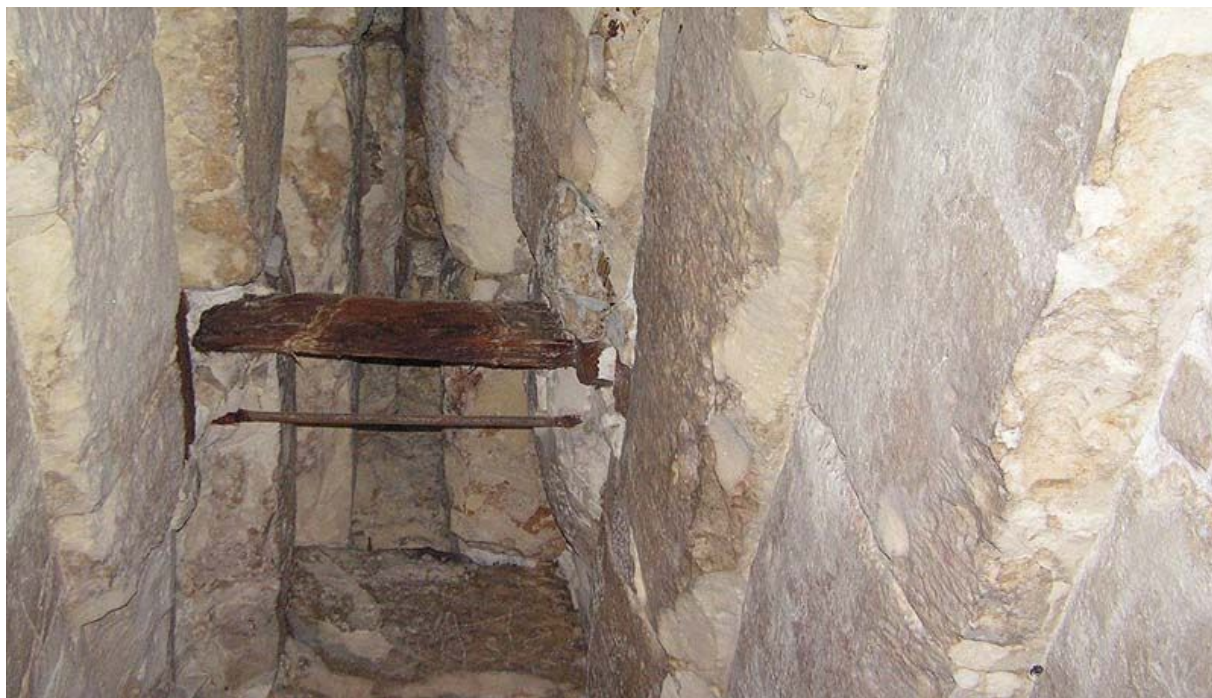

*Рис. 246. Бревно в своде дальней камеры Медумской пирамиды*

\* \* \*

Преемники Снофру на протяжении, пожалуй, всего периода Древнего Царства занимались возведением пирамид правильной формы над древними бункерами (верхние части таких пирамид резко отличаются по качеству и технологиям строительства от нижних частей – некоторые пирамиды-спутницы на плато Гиза, пирамиды V и VI династий). Но вряд ли кто-то будет заниматься вторичным использованием и переделкой древних строений и не посмотрит, что у них там находится внутри, – может, что полезное найдется. Поэтому, скорее всего, фараоны попутно искали «тайные знания» легендарных богов.

Впрочем, о таких поисках есть и прямые указания в древнеегипетских источниках.

Так текст на Весткарском Папирусе повествует о том, как «однажды, когда царь Хуфу правил всей землей», он призвал трех своих сыновей и просил их рассказать ему предания о «деяниях чародеев», начиная с незапамятных времен. Третий сын Хор-Де-Деф ответил, что знает человека по имени Деди, которому известно, как приставить на место отрубленную голову, как приручить льва, и который также знает некие «числа Пдут комнат Тота» (а Тот был самым образованным из древнеегипетских богов – «академиком» среди них).

Услышав это, Хуфу очень заинтересовался, потому что он давно уже пытался узнать «секрет комнат Тота». И он приказал разыскать мудреца Деди и доставить его во дворец с острова у южной оконечности Синайского полуострова, где тот жил. Когда Деди предстал перед фараоном, Хуфу сначала испытал его волшебную силу... Затем Хуфу спросил: «Правду ли говорят, что ты знаешь числа Пдут для Ипут Тота?» И Деди ответил: «Я не знаю чисел, о царь, но я знаю место, где находятся Пдут» (слово «Ипут» означает «секретные комнаты исконного святилища», а «Пдут» – «чертежи, схемы с числами»).

Отвечая Хуфу, мудрец (которому, согласно тексту, было сто десять лет) сказал: «Я не знаю, что в тех чертежах, о царь, но я знаю, где Тот спрятал схемы с числами». Царь продолжал расспрашивать его, и Деди поведал ему, что «в потайной комнате под названием Комната Карт в Гелиополе есть сундук из точильного камня; они в том сундуке». Взволнованный Хуфу приказал Деди раздобыть ему этот сундук. Но Деди ответил, что ни он сам, ни Хуфу не может получить сундук, потому что он предназначен для будущего потомка Хуфу. Так, по его словам, повелел Ра...

Но всегда, если кто-то считает что-то «важным и полезным», то найдется и другой, кто может посчитать это «вредным». И если фараоны Древнего Царства широко использовали доставшиеся им в наследство сооружения богов, то вполне могли найтись и люди, которые могли счесть это просто кощунством и выступить против «святотатственного нарушения неприкосновенности священных объектов». Похоже, именно так и произошло в тот период времени, который египтологи называют Первым Переходным Периодом. Этот период ознаменовался целенаправленным разрушением и осквернением наследия Древнего Царства.

Косвенным подтверждением этому является обнаружение археологами того факта, что в комплексе пирамиды Аменемхета I (фараона уже XII династии, периода Среднего Царства) в качестве обычного строительного материала использовались каменные блоки с именами Хуфу, Хафра, Усеркафа, Унаса и Пепи II – фараонов IV-VI династий. Это явно указывает на то, что многие сооружения Древнего Царства к периоду новой «археологической волны» XII династии были превращены в руины.

Показателен пример и со статуей фараона Хафра, которую археологи обнаружили в Гранитном Храме на плато Гиза. Египтологи решили, что раз статую нашли здесь, то Хафра и построил Гранитный Храм, который предназначался для поклонения этому фараону. Однако проблема в том, что статуя вовсе не находилась на каком-то почетном месте, а была явно преднамеренно закопана в землю ниже уровня пола храма вниз головой!.. Во все времена у всех народов подобное положение статуи означало вовсе не почитание и поклонение, а как раз наоборот – стремление унижить и наказать. И вовсе не исключен вариант, что статую Хафры тут закопали в такой уничижительной позе как раз во времена Первого Переходного Периода в качестве наказания души уже давно к этому времени умершего фараона за «осквернение» чем-то (например, теми же археологическими изысканиями) Гранитного Храма – дома бога Осириса.



\* \* \*

Следующий период взлета интереса к древнему наследию приходится на Среднее Царство. То, что фараоны XII династии (которая относится именно к этому периоду) также занимались археологическими работами по поиску «знаний богов», представляет вполне логичным выводом из самого факта того, что ими были реконструированы некоторые сооружения древней цивилизации и использованы руины фараонов Древнего Царства. Опять же: было бы странным удержаться от искушения посмотреть, что же находится внутри тех объектов, которые собираешься использовать.

К сожалению, сколь-нибудь определенных свидетельств того, что фараонам Среднего Царства удалось что-то обнаружить, пока не просматривается. Однако объекты их деятельности (пирамиды и храмы) располагаются именно в тех местах, где находятся и артефакты с признаками нетривиальных технологий. Не заметить же этих признаков фараоны не могли – слишком велика разница в уровне возможностей двух цивилизаций...

Аналогичная привязка сооружений фараонов к местам расположения объектов времен правления богов имела место и во времена Нового Царства. И здесь обнаруживаются уже более явственные следы того, что фараоны этого периода занимались поиском «древнего знания».

Прежде всего обращают на себя внимание находки, связанные с фараоном XVIII династии Аменхотепом III (время правления 1391-1353 гг. до н.э.). По количеству статуй, соотносимых историками с этим фараоном, Аменхотепа III превосходит лишь знаменитый Рамзес II. Между тем немало из того, что называется египтологами «статуями Аменхотепа III», вызывает недоумение сочетанием превосходного качества исполнения самих статуй и крайне небрежно нацарапанными надписями на них. Качество исполнения наводит на мысли о весьма нетривиальных технологиях, между тем как именно по надписям статуи и относят к Аменхотепу III. Возникает довольно стойкое ощущение того, что фараон не имел никакого отношения к созданию этих статуй, а лишь собирал их, формируя коллекцию, аналогичную Саккарской.

Но если соотнесение статуй с более высоко развитой цивилизацией древних богов еще вызывает определенные сомнения и требует более тщательных исследований, то в правомерности такого вывода в отношении знаменитых гранитных «саркофагов» весом под сотню тонн в саккарском Серапеуме сомнений не возникает никаких (см. ранее). Между тем самые ранние надписи, обнаруженные в Серапеуме, относятся как раз к Аменхотепу III. И если учесть буквально-таки маниакальную страсть египетских фараонов оставлять после себя на всем подряд (и особенно на древних сооружениях) надписи типа «здесь был Вася», то вполне логично будет предположить, что именно Аменхотеп III и обнаружил Серапеум с его громадными гранитными коробками.

Оставалось ли что в коробках к тому времени – определить уже невозможно. Если там что-то и нашлось, то все тогда же и было оттуда изъято Аменхотепом III и последующими фараонами. По крайней мере все, что удалось обнаружить тут археологам уже в XIX веке относится ко временам именно Нового Царства и более позднему времени (гранитные саркофаги я здесь в расчет не беру – их параметры превосходят даже современные возможности, не то что возможности египтян). И все эти находки указывают лишь на одно – место для египтян стало священным (иным объект, созданный богами, и не мог быть), его охраняли и о нем заботились, совершая тут в том числе и религиозные ритуалы.

Что в конце концов нашел Аменхотеп III в ходе своих изысканий, и как именно это сказалось на его представлениях о мироздании и богах – неизвестно. Зато можно отметить, что имеет место любопытное совпадение: именно сын Аменхотепа III – Аменхотеп IV (он же Эхнатон) – стал инициатором масштабной попытки реформирования всей религиозной системы и перехода к монотеизму (см. чуть выше). Ранее же упоминалось о том, что у некоторых историков существует версия, согласно которой Эхнатон не сам придумал свою реформу, а лишь реализовывал планы своего отца. Развивая же эту версию, вполне логично предположить, что Аменхотепу III в ходе его археологических изысканий все-таки удалось обнаружить нечто весьма значимое. Значимое настолько, что у него созрел тот самый план глобального переустройства всей религиозной системы, воплощением которого в жизнь и занялся его сын.

Кстати, нельзя исключить и вариант того, что это самое «значимое нечто» Аменхотеп III передал своему сыну. А обладание этим «значимым нечто» могло послужить дополнительным «правом» Эхнатона на проведение кардинальных реформ (см. ранее)...

\* \* \*

Следующим фараоном, который подхватил эстафету поиска «знаний богов» стал фараон уже XIX династии Сети I (время правления 1306-1290 гг. до н.э.), который поставил свой храм в Абидосе возле знаменитого Осиріона.



*Рис. 247. Осиріон*

Если храм, выстроенный из довольно небольших блоков мягкого камня, не вызывает абсолютно никаких сомнений в своей принадлежности к Сети I, то этого совершенно нельзя сказать об Осирióне, который является одним из самых впечатляющих образцов строительства времен древней цивилизации богов – огромные гранитные блоки идеально уложены без какого-либо раствора и, вдобавок, сохранили на себе следы такой обработки, которая находится если и не за пределами современных технологических возможностей, то уж точно на грани этих возможностей (см. ранее).

Храм выстроен буквально вплотную к Осирióну и с явным учетом его местоположения. Это указывает на то, что Сети I, отдавая распоряжение о строительстве храма, уже знал о существовании древнего объекта. Более того, с другой стороны к Осирióну пристроен постепенно спускающийся вниз крытый коридор. Технология строительства этого коридора не идет ни в какое сравнение с тем, что можно видеть в самом Осирióне, зато в точности повторяет технологии, использованные при строительстве храма. Все указывает на то, что строительство коридора, ведущего к древнему Осирióну, осуществлялась при Сети I (по более уточненным данным, строительство лишь началось при этом фараоне, а закончено было уже позднее). На это указывают и надписи на стенах коридора, которые относятся как раз к периоду XIX династии. Надписи же на гранитных блоках самого Осирióна говорят не о строительстве, а лишь о ремонте, который проводился тут во времена Нового Царства. Все указывает на то, что Сети I занимался в Осирióне в лучшем случае лишь археологическими и реставрационными работами.

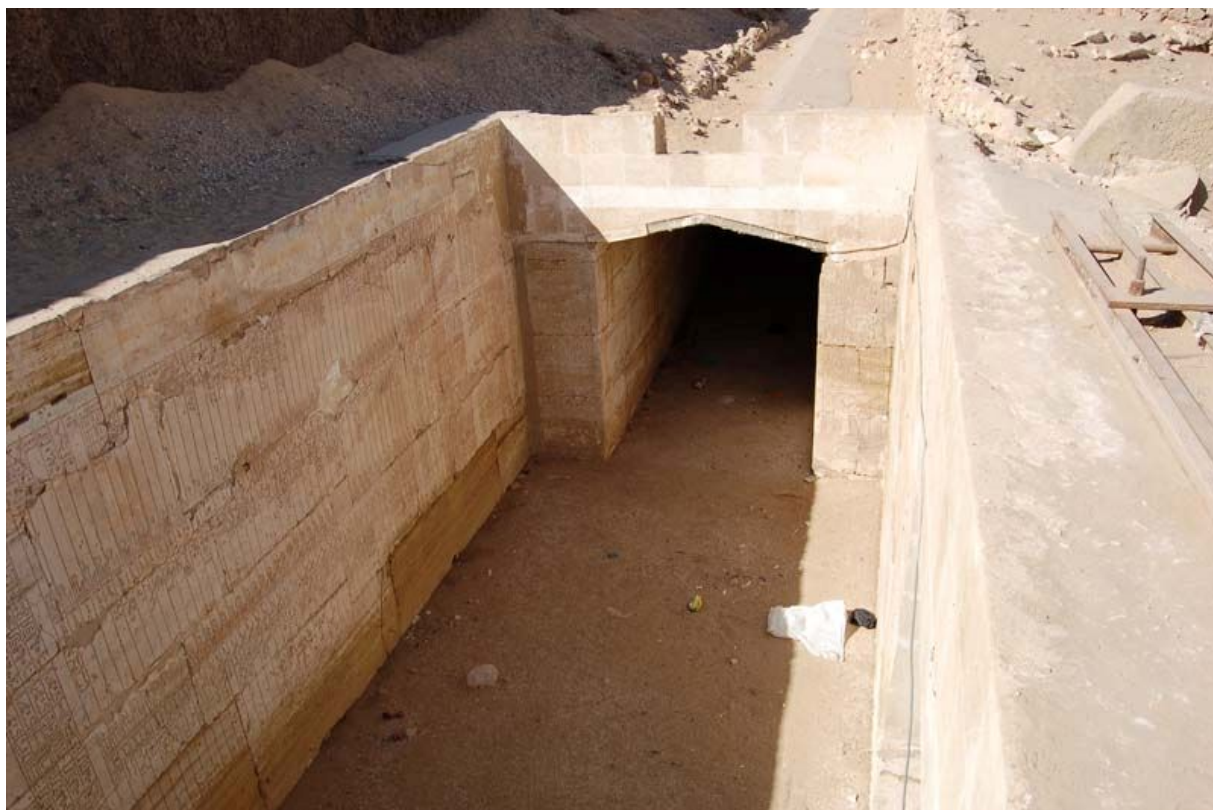

*Рис. 248. Крытый коридор, ведущий к Осирióну*



Никаких сколь-нибудь детальных описаний хода и результатов археологических изысканий в Осиреоне, проведенных Сети I, неизвестно. Однако храм изобилует массой весьма интересных изображений. Наиболее известным из них является рельеф, который нанесен на блок, подпирающий крышу храма. В объектах, изображенных здесь, незамутненный историческими стереотипами глаз легко обнаружит сходство с... вертолетом, танком (иногда трактуют как подводную лодку), самолетом и каким-то четвертым странным объектом, в котором некоторые видят что-то типа антигравитационного транспортного средства.



*Рис. 249. Изображение под крышей храма Сети I*

Совершенно очевидно, что – в рамках представлений современных историков – древние египтяне времен Сети I (то есть почти три с половиной тысячи лет назад) никоим образом не могли знать ни о чем подобном. Тогда как появились эти изображения?!

В связи со значительным вниманием, которое уделяется в последнее время этому рельефу, появилась версия, что все будто бы стало результатом совершенно случайного совпадения в ходе наложения друг на друга двух разных надписей из стандартных египетских иероглифов (дескать, кто-то из фараонов после Сети I решил изменить старую надпись, нанеся поверх свою). Однако, на мой взгляд, эта версия является абсолютно надуманной и не выдерживает никакой критики.

Во-первых, имеющиеся на изображении нарушения носят характер скорее повреждений, а вовсе не исправлений. Более того, эти нарушения сосредоточены на совершенно других деталях изображения и практически не затрагивают «транспортных» объектов, вокруг которых и ведутся споры. На самих этих объектах нет никаких признаков создания их не в один, а в два этапа.

И во-вторых, еще можно как-то представить получение случайным наложением двух надписей одного изображения, похожего на транспортное средство. Но то, что при этом возможно получить рядом сразу три (точнее: три с половиной, если учитывать еще и футуристическую «антигравитационную тележку»), изображения, является полным абсурдом. Вероятность этого равна нулю или близка к нему настолько же, насколько близка к нулю вероятность получения шекспировского шедевра случайным постукиванием пальцев по клавиатуре.

А вот совпадение видимых изображений с привычными нам формами известных летательных аппаратов как раз вполне возможно. Особенности движения в воздушной среде задают довольно жесткие и универсальные требования к конструкции таких аппаратов как по обтекаемости формы, так и по способам обеспечения необходимой подъемной силы, поддерживающей летательный аппарат в воздухе. Так что если инопланетная цивилизация перемещалась в древности по нашей планете не только на «летающих тарелках», но и на аппаратах, приспособленных к движению именно в воздушной среде, то их внешний вид не только мог, но и должен был обнаруживать сходные черты с нашими летательными аппаратами.

Другое дело, что вряд ли Сети I обнаружил в Осироне что-то подобное в натуральном виде (хотя бы потому, что по габаритам там ничего подобного не поместилось бы). Но он вполне мог найти там какие-то предметы с изображениями транспортных средств и перенести эти изображения на стационарную балку перекрытия храма.

Впрочем, не исключен вариант, что этот рельеф не имеет никакого прямого отношения к археологическим изысканиям в Осироне, а лишь приурочен к священному месту и представляет собой отображение того, что древние египтяне наблюдали при появлении своих богов...

К сожалению, из того, что находится под потолком храма, можно рассмотреть не очень многое – гораздо больше изображений так и остается до сих пор под черным налетом, накопившимся на каменных блоках за несколько тысячелетий. Расчищена лишь малая часть из того, что есть под крышей.

Однако не менее занимательны и те изображения, которые расположены на стенах храма. И особое внимание привлекают предметы, которые держат в руках боги. Историки обычно используют для их обозначения термин «атрибут бога», сводя большей частью эти предметы к неким символам, не имеющим никакого практического применения. Но подобная трактовка уместна для выдуманных богов, мы же ведем речь о реальности этих самых богов. Следовательно, их «атрибуты» вполне могут иметь и вполне практическое функциональное назначение. Это, скажем, подчеркивает изображение в руках Тота таких «атрибутов» как свиток папируса или измерительная линейка – вполне обыденных предметов, имеющих понятное практическое применение.



Тогда что может означать прямоугольный предмет с двумя круглыми кнопками, свисающий из сжатой кисти руки бога на чем-то типа шнура или провода?.. На мой взгляд, весьма похоже на упрощенное изображение пульта дистанционного управления либо средства связи типа мобильного телефона или рации...



*Рис. 250. «Пульт дистанционного управления» в руках бога*

Есть и другие забавные изображения. Но наиболее загадочным, на мой взгляд, и наиболее часто встречающимся в храме Сети I предметом в руках богов является некий «посох», который в нижней части представляет из себя явно полую трубку с выходящей из нее «вилкой с двумя зубцами». Эта «вилка» показана то полностью задвинутой в «посох», то частично или полностью из него выдвинутой. Такое различие в положении «вилки» явно указывает на какую-то ее функциональность.

В верхней своей части «посох» заканчивается крючковатым разветвлением, который египтологи называют «тесло». Иногда к «тесло» на изображениях к верхней части «посоха» добавляются в различных количествах и комбинациях еще одно или более «тесло», а также объекты под названием «анкх» (так называемый «египетский крест»), у которого верхняя «палочка» заменена на «кольцо») и «джед» (утолщенный цилиндр с поперечными «насадками»).



*Рис. 251. «Посох» богов и его детали*

Египтологи полагают, что «тесло» использовался для «отверзания уст» умершим; «анкх» не имел практического использования и представлял из себя «символ жизни» или «жизненной энергии»; а смысловое значение «джеда» до сих пор не определено (мне доводилось как-то слышать даже такую интерпретацию: джед – это позвоночник Осириса). При таком подходе получается, что все эти изображения «посоха» не имеют вообще никакой осмысленности вне рамок религиозного символизма.

Однако можно обратить внимание на то, что «тесло», «анкх» и «джед» на «посохе» могут находиться как в «сложенном», так и в «развернутом» состоянии. Причем в «развернутом» виде они представлены именно тогда, когда на изображении отражено взаимодействие бога с кем-то еще (человеком или другим богом). И на самом деле вполне можно вести речь не столько о «свернутом» или «развернутом» состоянии



верхней части «посоха», сколько о ее «рабочем» и «нерабочем» положении (особенно если вспомнить о том, что и нижняя часть «посоха» тоже может находиться в разном состоянии).

В целом же получается, что «посох» не был каким-то сугубо символическим «атрибутом», а представлял из себя некое довольно высоко технологичное устройство со вполне определенными функциональными возможностями, а дополнительные «тесло», «анкхи» и «джеды» (в разной их комбинации) использовались в том случае, когда требовалось изменить или усилить воздействие «посоха».

Каковы были функциональные возможности такого «посоха», по изображениям в храме Сети I, к сожалению, определить невозможно. Но можно вспомнить про «посох» Моисея, с помощью которого «пророк» совершал самые разные «чудеса», демонстрируя громадное превосходство технологий цивилизации богов не только над возможностями людей времен Нового Царства, но и над нашими современными достижениями...



*Рис. 252. Комбинация из «анкха» с двумя «тесло» в руках Гора*

Если ориентироваться на изображения в храме Сети I, то можно прийти к заключению, что «тесло», «анкх» и «джед» применялись богами и в отсутствие «посоха» как такового. Тут тоже могли использоваться разные их количества и комбинации – вплоть до целых «пакетных установок» (см. *Рис.171, стр. 272*).

Причем эти загадочные для нас предметы могли иметь и весьма различающийся размер. Так, скажем, «джед» встречается и в виде так называемого «джед-столба», который не то что не помещается в руке, а и превышает даже человеческий рост.

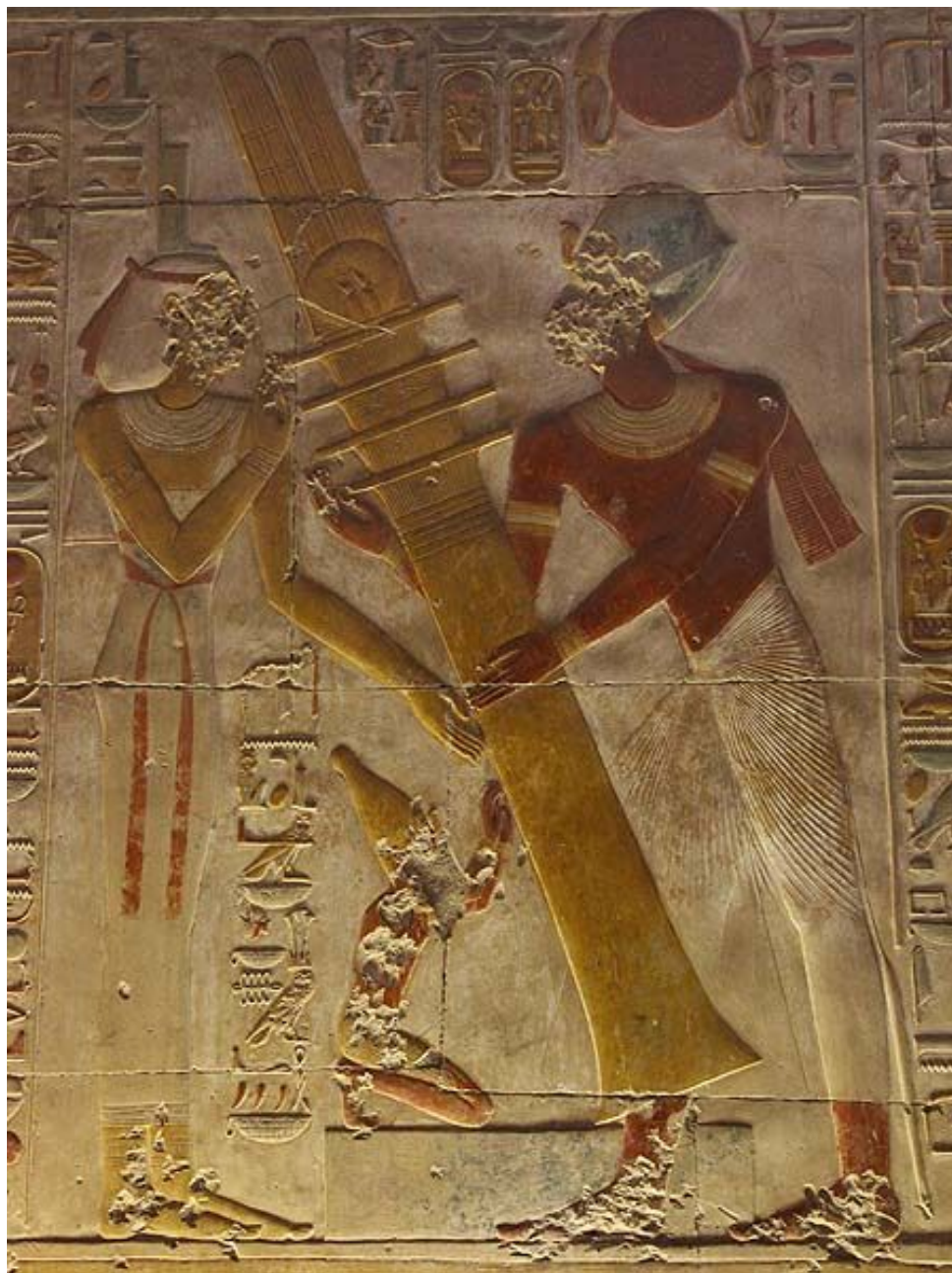

*Рис. 253. «Джед-столб» на изображении в храме Сети I*



\* \* \*

Своеобразная модификация «джеда» (уже не в руках бога, а наоборот – с дорисованными у самого «джеда» руками) присутствует на еще одном весьма загадочном изображении, которое находится в храме богини Хатхор в Дендере.



*Рис. 254. «Джед-столб» на изображении в храме Хатхор (Дендера)*

Это изображение давно привлекает внимание исследователей, которые придерживаются альтернативных взглядов на древнюю историю Египта. Самая распространенная среди них версия заключается в том, что тут изображено нечто типа электрических лампочек – только не ламп накаливания, а с разрядной дугой, которая показана в виде змеи внутри «лампочки».

В одном случае «джед-столб» своими «руками» поддерживает саму лампу, в другом – непосредственно «дуговой разряд». И здесь он весьма напоминает обычный изолятор. Впрочем, ассоциации по внешнему виду в таких случаях – вещь очень ненадежная. Хотя ощущение изображения именно чего-то связанного с электричеством действительно возникает. Да и тексты вокруг изображения больше напоминают не привычные египетские надписи, приветствующие владелицу храма – богиню Хатхор, а детальную инструкцию по пользованию каким-то техническим устройством...





*Рис. 255. «Джед-столб», поддерживающий «дуговой разряд» (Дендера)*

Любопытно, что этот барельеф находится в очень тесном помещении под полом храма. Попасть туда можно лишь через узкий лаз, сгибаясь «в три погибели». Причем, отсутствие каких-либо ступенек и рваные края блоков пола на входе указывают на то, что это помещение не предназначалось для каждодневного посещения и было наглухо замуровано. Все производит впечатление какого-то **«знания богов», тщательно охранявшегося в глубокой тайне.**

Кто и когда оставил на стене подвального помещения подобное знание – остается неизвестным. Египтологи относят комплекс в Дендере к уже позднему – Птолемеевскому периоду. Однако датировка эта весьма ненадежна. И особенно в том, что касается времени создания самого центрального храма с загадочным барельефом в подвале.

Но вернемся в Абидос...

\* \* \*

О том, нашел ли Сети I что-то из «предметов богов» в ходе своих археологических изысканий, в известных письменных источниках нет никаких сведений. Но изображения на стене храма – тоже источник. И странные предметы в руках богов на этих изображениях позволяют вполне допустить, что Сети I в Осироне что-то обнаружил. И не только обнаружил...

Есть даже версия (Д.Нечай, «Супероружие на службе фараона»), что Рамзес II – сын и наследник Сети I – несколько позднее в битве с армией хеттов при Кадеше (на территории современной Сирии) использовал что-то из «божественных предметов», с

помощью чего смог в одиночку повергнуть огромное количество врагов, буквально парализовав их. Вот, что говорит один из текстов, посвященных этому событию:

«С уреем на челе моем, сокрушающем врагов, извергая огонь и пламя в лица их, я был, словно Ра, восходящий ранним утром, и лучи мои опаляли врагов. Один из них крикнул: «Осторожно, берегись, не приближайся к нему. Осеняет его божество, оно с ним в колеснице его. Всякого, кто приблизится к нему, сожгут огонь и пламя!»» («Повесть Петеисе», перевод М.Коростовцева).

Конечно, можно считать это сугубо поэтическим преувеличением, которое было не редкостью в древнеегипетских текстах тех времен. И фараон действовал все-таки не один, как полагают историки, – рядом с ним сражалась его гвардия. Но факт остается фактом: Рамзесу II удалось успешно противостоять многократно превосходившим его силам противника, да так, что хетты сами запросили мира...



*Рис. 256. События при Кадеше, запечатленные на стене Рамессеума в Абидосе*

Рамзес II явно продолжил археологические изыскания своего отца. Как уже упоминалось, после него осталось много статуй, которые египтологи относят к самому фараону, но которые указывают на весьма нетривиальные технологии в ходе их изготовления – например, гранитная статуя гигантских размеров на западном берегу Нила в Луксоре, вокруг которой Рамзес II возвел храмовый комплекс из песчаника (см. ранее). Технология обработки блоков, из которых выстроен комплекс, не идет ни в какое сравнение с качеством этой гигантской статуи.

Проявлял интерес Рамзес II и к другим объектам. На это косвенно указывает находка в Серапеуме в 1852 году известным французским египтологом Огюстом Мариэттом захоронения сына Рамзеса II Хаэмуаса. Согласно тексту стелы, установленной в честь этого человека около входа в Серапеум, Хаэмуас был чиновником, ответственным за реставрацию пирамиды Унаса, а также правителем Мемфиса, верховным жрецом Птаха и управляющим строительством крипт (мест ритуальных захоронений) на территории Серапеума...



\* \* \*

Далее поиск «знания богов» проходил, если так можно выразиться, в вялотекущем режиме, то затухая, то вновь активизируясь. Однако если вести речь об организованных масштабных поисках, то следующий всплеск приходится уже на период крестовых походов и связан он с тамплиерами – довольно странным и таинственным орденом, который официально был создан для защиты паломников на Святой Земле.

Но какую реальную защиту могли обеспечить всего девять человек, основавших орден?.. Тем более, что они длительное время так и не покидали пределов Иерусалима, обосновавшись на месте, где ранее стоял храм Соломона. Собственно, отсюда и пошло название ордена – храмовники или тамплиеры («temple» – англ. «храм»).

В конце XX века были обнаружены непосредственные свидетельства того, что тамплиеры не просто базировались на Храмовой горе, а вели там интенсивные **археологические раскопки!**.. Что же они там могли искать?..

В недрах Храмовой горы (в том числе и непосредственно в основании знаменитой Стены Плача) находятся руины мегалитического сооружения, сопоставимого с платформой Баальбека. Некоторые из блоков тут достигают веса в несколько сотен тонн!..

Любопытный момент – в Ветхом Завете в повествовании о строительстве храма Соломона на этой горе говорится о том, что в ходе строительства не было слышно ударов молотка о камень. Похоже, что храм строился из уже готовых блоков, которые строители просто брали из гораздо более древних руин...

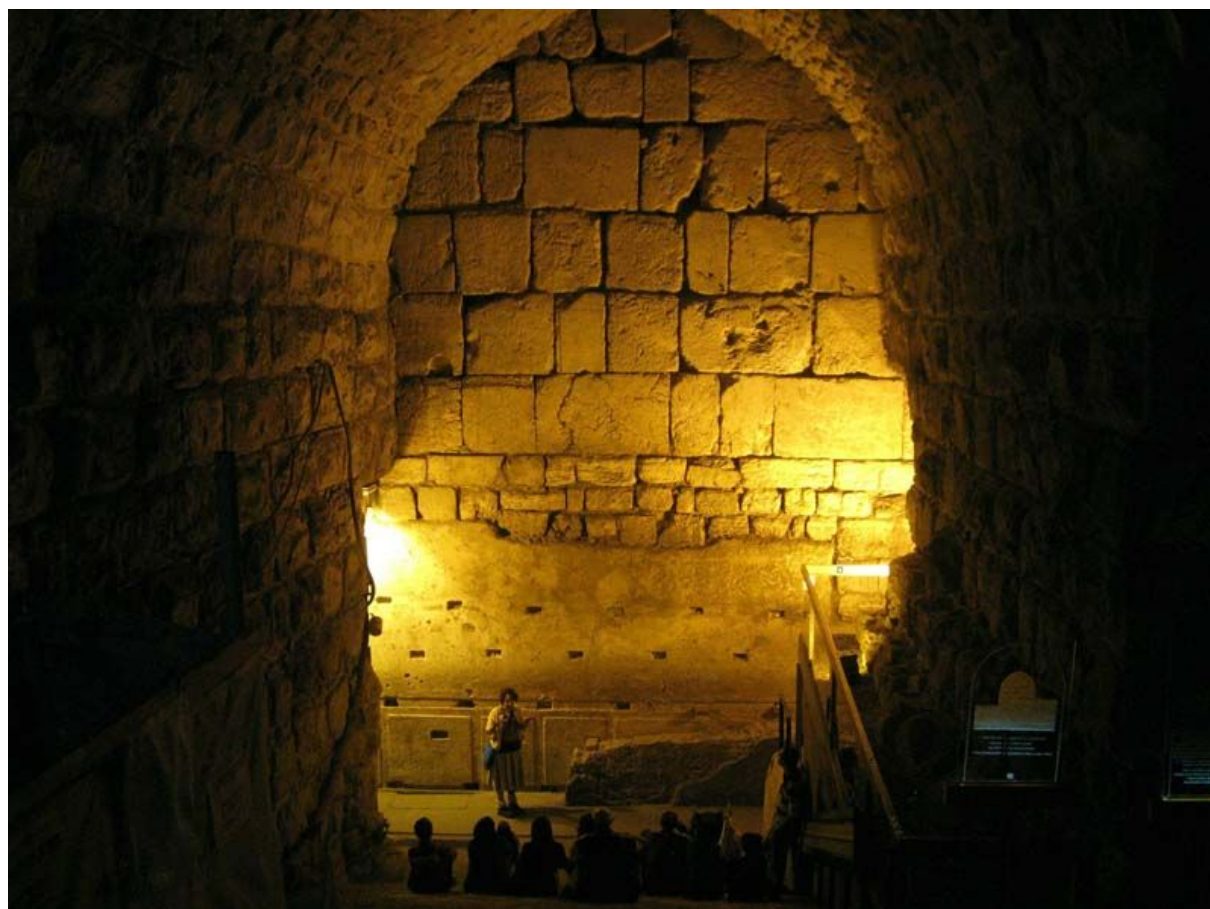

*Рис. 257. Мегалитическая кладка под Храмовой горой*

Но в средние века никто особого интереса к мегалитическим сооружениям не проявлял. Зато пользовались большим спросом предметы, связанные так или иначе с историей христианства и событиями, изложенными в Ветхом Завете. Между тем последние канонические упоминания местонахождения такого загадочного предмета как Ковчег Завета связаны как раз с Храмовой горой. Так что вполне логично предположить, что именно его тамплиеры прежде всего и искали.

Судя по всему, Ковчег они там не нашли. Однако в конце XII века в Иерусалиме появляется Лалибэлла, принц Эфиопии. И тут начинается очень странная цепь совпадений...

Дело в том, что существует версия, согласно которой в результате целой череды событий Ковчег Завета оказался на территории современной Эфиопии и ныне находится в небольшой часовенке в городе Аксум. Эту версию очень тщательно проанализировал Г.Хэнкок в своей книге под названием «Ковчег Завета», поэтому я не буду вдаваться здесь в ее детали и адресую тех, кто интересуется данной темой, к указанной книге, а сам вернусь в средние века.



*Рис. 258. Часовня в Аксуме, где, по мнению эфиопов, находится Ковчег Завета*

Лалибэлла (как, надо сказать, и практически любой житель Эфиопии) абсолютно не сомневался в том, что Ковчег находится вовсе не в Иерусалиме, а на две тысячи километров южнее – в его стране.

И вот в 1185 году он низвергает своего предшественника Харбая и провозглашает себя царем. Причем очень многое указывает на то, что происходит это непосредственно при поддержке тамплиеров, которые вместе с ним прибывают в Эфиопию. Местные предания говорят о том, что при Лалибэлле во время праздников при выносе Ковчег сопровождали люди с белыми лицами и светлыми волосами...

В самом Иерусалиме в это время также происходят странные события. Царь Эфиопии направляет письмо к папе римскому с просьбой (хотя это выглядит даже не

просьбой, а требованием!) отдать в ведение эфиопской церкви алтарь и предел Храма Гроба Господня в Иерусалиме. В Иерусалиме тогда как раз были крестоносцы. Папа римский ответил отказом. Но когда Иерусалим был захвачен султаном Саладином, то Саладин (мусульманин!) буквально через два года после захвата Иерусалима выполнил это требование эфиопской церкви, которая относится к так называемому ортодоксальному христианскому (!) направлению. Более того, Саладин разрешил вернуться эфиопской общине, которая до того проживала в Иерусалиме.

Храм Гроба Господня, воздвигнутый в Иерусалиме на месте погребения Христа, широко известен еще и тем, что тут ежегодно происходит одно из неподдающихся пока научному объяснению «чудес» – схождение благодатного огня, который возникает как бы ниоткуда и первые мгновения не обжигает своим пламенем. В глазах представителей совершенно разных религиозных конфессий, схождение благодатного огня является одним из реальных подтверждений существования «Бога». В том числе и для мусульман!..

Конечно, мусульмане не считают Христа «сыном божьим» – в их глазах он только «пророк», но все-таки достаточно значимая фигура. Тогда почему контроль над Храмом Гроба Господня они отдают эфиопской церкви?.. И почему эфиопская церковь считает, что имеет право притязать вообще на столь священное место?.. Чем она могла подкрепить это право?.. Давностью своей религии, получившей статус государственной еще в IV веке?.. Для мусульман это не имело никакого значения... А армии, которая была бы угрозой для мусульман, у Эфиопии не было...

Однако именно Лалибэлла все-таки получает от Саладина в 1189 году согласие на передачу контроля над Храмом Гроба Господня в захваченном мусульманами Иерусалиме эфиопской церкви. Причем происходит это в самый разгар Третьего крестового похода!..

Получается достаточно странная ситуация. И одним из вариантов необходимого авторитета эфиопской церкви в глазах того же Саладина как раз могло быть обладание эфиопами Ковчега Завета, который имел значимость и в глазах мусульман...

Но дальше начинаются еще более странные события.

Следующий крестовый поход, который начался в 1201 году, организуется почему-то вовсе не для освобождения Иерусалима от мусульман, а для похода совсем в другую сторону – на Египет!.. И только благодаря тому, что влияние тамплиеров на руководство крестоносцев оказалось слабее влияния со стороны Венеции (имевшей свои интересы), удар этого крестового похода пришелся не на Египет, а на Византию.

Однако следующий поход в 1217 году вновь планируется для похода не на Иерусалим, а на Египет. Крестоносцы захватывают на египетском побережье крепость Дильмун, которая считалась до того неприступной. Их удар настолько сокрушителен, что египетский султан в обмен на перемирие предлагает отдать им Иерусалим – сердце Святой Земли. И тут происходит совсем уж невероятное: крестоносцы не принимают этого предложения!.. Они тянут время, ожидая подкреплений со стороны Фридриха II для продолжения похода на юг, в сторону Каира!..

Фридрих II не выполняет своих обещаний, султан собирается с силами и выбивает крестоносцев из Египта...

Но все-таки даже на закате крестовых походов, когда мусульмане захватили все территории на Святой Земле, когда крестоносцы осели на Кипре, и когда сами походы свелись к небольшим стычкам за контроль над островами в Средиземном море, крестоносцы продолжали стремиться не на восток – в Иерусалим, а на юг – в сторону Египта!..

Трудно предположить, что у всех крестоносцев было так плохо с географией, и они просто перепутали восток с югом. Все эти странности можно объяснить только одним – крестоносцы рвались именно на юг потому, что через Египет лежал путь в Эфиопию!..



Видимо, тамплиеры, которые помогли Лалибэлле взойти на эфиопский трон, убедились в том, что Ковчег Завета действительно находится в Эфиопии. Или нашли тут еще что-то настолько интересное, что заставило крестоносцев изменить основные цели своих походов...

Если появление тамплиеров в Эфиопии сопровождалось целым рядом странных совпадений, то не менее странное совпадение имело место и на закате могущественного ордена.

В 1306 году, впервые в известной истории, в Европу прибывает очень представительная делегация из Эфиопии, которая предстает перед папой Климентом V. И ровно через год именно при поддержке и во многом по инициативе Климента V происходит разгром ордена тамплиеров – в печально известную пятницу, 13 октября 1307 года.

Имела ли к этому разгрому какое-то отношение делегация от эфиопского царя?.. Если имела, то чем могли его так разозлить тамплиеры?.. Была ли в их планах кража Ковчега завета?.. И какая судьба постигла эфиопских тамплиеров?..

Вряд ли мы когда-нибудь узнаем ответы на эти вопросы. Как скорее всего не узнаем, что удалось найти тамплиерам в Эфиопии – в том числе и при археологических раскопках, косвенные следы которых в это время здесь прослеживаются...

\* \* \*

### Зачем нам «знания богов»?..

Обращает на себя внимание минимальность количества информации, сохранившейся о поиске «знаний богов», равно как и почти полное отсутствие сведений о каких-то материальных предметах, которые неизбежно должны были обнаруживаться в ходе этих изысканий помимо каменных блоков со следами обработки высоко технологичными инструментами. Пожалуй, единственное исключение составляет лишь Саккарская коллекция. Но именно эта коллекция подсказывает выход из кажущегося противоречия – ведь нашли ее под землей в закрытых помещениях!..

Поиск «предметов богов» проводился вовсе не для широкого их использования в дальнейшем. Скорее, даже наоборот – «знание богов» тщательно охранялось от любопытных глаз «простых смертных».

Если же учесть, что объекты, связанные с богами, конечно же, считались «священными», то вполне логично предположить, что изыскания фараонов проходили **под тщательным контролем жречества**, а жрецы вовсе не стремились сделать «знание богов» всеобщим достоянием. Как раз наоборот: их функция заключалась в сокрытии такого знания, ведь служили они богам, сделавшим ставку на веру, а не на познание.

И здесь получается ситуация, очень удобная для прогрессоров. Вроде бы поиск «божественных предметов» идет, а доступность «знаний богов» при этом не увеличивается, а уменьшается. Более того, контроль жречества за ходом археологических работ позволяет и прогрессорам вести контроль за находками – у них появляется возможность в нужный момент изымать у людей такие предметы, обладание которыми нежелательно. Ничего ведь нет странного в том, «бог забрал свое»...

Причем вовсе не обязательно постоянно отслеживать новые находки – вполне достаточно лишь заложить механизм, который будет срабатывать на то, чтобы такие археологические изыскания контролировались жречеством. А это вполне обеспечивается самой системой религии и ее важной ролью в формировании общественного сознания. И результат показывает, что такой механизм оказался вполне работоспособен – поиски «знания богов» (почти автоматически) проходили под непосредственным контролем жречества.

Даже тогда, когда доминировать стали современные религии, жречество так называемых «языческих» храмов в этой их роли успешно заменили служители христианской церкви – средневековый «сбор» религиозных реликвий происходил под контролем Ватикана или в той иной степени подчиненных ему христианских орденов.

Впрочем, контроль этот никуда не исчез и сейчас. Весьма немалое количество археологических экспедиций, связанных с поиском реликвий, указывающих на реальное существование «древних богов» или «Бога» (а в нашем понимании – на ведение прогрессорской деятельности на нашей планете другой цивилизацией), происходит под непосредственным финансированием и/или патронажем Ватикана и других церковных структур.

Пожалуй, весьма показателен тут случай, произошедший с архивом, который был обнаружен французскими археологами еще перед началом Второй Мировой войны в древнем городке Мари на территории современной Сирии. Здесь было найдено более 24 тысяч глиняных табличек, на которых помимо сугубо «бытовых» записей содержались тексты, относящиеся к древнейшей истории человечества. Архив был вывезен во Францию, где его переводом занялись лучшие специалисты.

Первые результаты весьма обрадовали теологов и исследователей Библии – в табличках упоминались древние города, которые не обнаружены еще археологами, но о которых говорится в Ветхом Завете. Однако после дальнейшей расшифровки на публикацию и обнародование ее результатов был наложен категорический запрет со стороны Ватикана. Более того, под мощнейшим давлением Ватикана авторы перевода вынуждены были отказаться от опубликованных ранее результатов.

Дело в том, что древняя история в текстах архива Мари выглядит совсем иначе, нежели мы представляем сейчас, и способна подорвать самые устои современной религии и взглядов не только на наше историческое прошлое, но и на мироздание в целом. По крайней мере именно к такому выводу пришли те исследователи, которые занимались сбором и изучением информации об этом древнем архиве...

Кто-то боится за религиозные устои – и древние находки исчезают в хранилищах Ватикана и кладовых церквей. Кто-то не хочет нарушать целостность академической картинки нашего прошлого – и «неудобные» артефакты столь же наглухо исчезают в закрытых музеях и частных коллекций...

А может, так и надо?.. Мало ли чем может для нас обернуться «знание богов», к которому мы вдруг сможем прикоснуться?.. Может, человечество еще не «созрело» для того, чтобы иметь дело с подобным знанием?..

Увы, подобные идеи в том или ином виде приходится слышать довольно часто...

Однако «созреть» можно только «созревая», а не откладывая это «созревание» на неопределенное будущее в ожидании того, что «созревание» произойдет само собой!..

\* \* \*

Но что можно почерпнуть из древних артефактов, кроме уточнения (пусть даже и с сильным изменением) картинки нашего собственного исторического прошлого?.. Однако в том-то и дело, что речь идет вовсе не об одном только прошлом, а о настоящем и даже о будущем!..

Взять хотя бы мегалитические постройки со следами высоких технологий, использованных при строительстве и при обработке камня. Многое из того, что мы видим в этих постройках, для нас либо представляет очень большую сложность, либо вообще недоступно. Между тем весьма часто возникает впечатление, что у древних строителей это не вызывало абсолютно никаких затруднений. И раз мы «что-то» видим перед собой уже в готовом виде – значит, это «что-то» сделать можно! А раз так, то можно попробовать поискать способ это «что-то» сделать. Поискать если и не сами технологии, которые использовались при создании древних сооружений, то хотя бы какие-то аналоги этих технологий, способные привести нас к нужному результату.

Кто-то может сказать – а зачем?.. Ведь мы итак вроде неплохо обходимся тем, что у нас есть...

Однако все требует развития, и то, что у нас уже есть, – далеко не предел совершенства. Например, наши подходы к строительству явно будут абсолютно неэффективны тогда, когда встанет вопрос об активном освоении других планет – нам все придется возить с собой. Между тем в древних сооружениях мы имеем уже готовый набор технологий, ориентированных на использование универсального местного материала – камня твердых пород.

Но даже если не дожидаться освоения других планет, то и на Земле применение таким технологиям вполне можно найти. Например, в труднодоступных горных районах. Для строительства в такой местности мы сейчас вынуждены завозить все необходимые материалы, что весьма недешево. А если у нас будут такие мобильные инструменты, которыми можно резать камень столь же легко, как запросто резались скалы в горном Перу!?. Представляете, какая экономия получается, и какие возможности возникают!?.

И ведь если всего сотню-другую лет назад люди могли лишь восхищаться сооружениями из огромных блоков и рассуждать о гигантах и титанах, создавших их, то сейчас мы можем задействовать всю мощь технических возможностей современных методов научного анализа для реального поиска технологий, с помощью которых эти сооружения возводились.

Скажем, ранее уже упоминалось об анализах обработанных поверхностей на микровкрапления частиц материала инструментов, которые использовались при обработке. Да, в ходе этих анализов мы не обнаруживаем ни меди, ни олова, что указывает на ошибочность позиции историков. Но не обнаруживаем мы пока и следов элементов (типа марганца, молибдена, вольфрама и прочих), которые используются в современных высокопрочных сталях и сплавах. Между тем характер поверхности таков, что микрочастицы инструмента быть должны обязательно. Так что по этим первичным результатам получается, что, возможно, использовались какие-то абразивные или даже композитные материалы, элементный состав которых не сильно отличался от элементного состава горных пород. Это в какой-то степени обескураживает и требует более детальных исследований, но это открывает и весьма неожиданные перспективы в **поиске новых технологий обработки камня...**

\* \* \*

Другое направление исследований может, например, относиться уже совсем к иной сфере.

Как тоже уже упоминалось ранее, в целом ряде событий нашего прошлого прослеживаются примеры такого воздействия на массовое сознание, которое указывает на весьма высокий уровень знания психологии. Привлечение соответствующих специалистов к изучению древних текстов, описывающих эти события, может не только детализировать наше представление о прошлом, но и дать новые **технологии для таких отраслей знания как психология масс и психология человека**. По крайней мере, такую возможность исключить нельзя.

Конечно, подобные технологии могут оказаться «палкой о двух концах». Но такова участь всего нового. И не от технологий, а от нас самих будет зависеть – используем мы их на пользу человечеству или себе во вред. «Созреть» надо и здесь...

\* \* \*

Впрочем, на базе исследования древних артефактов есть возможности для развития не только прикладного, но и сугубо академического знания, выходящего далеко за рамки истории самого человека – например, в области биологии и эволюции в целом.

Здесь наиболее показательны, на мой взгляд, две коллекции – коллекция глиняных статуэток Вольдемара Джульсруда в мексиканском Акамбаро и коллекция камней с резными изображениями в перуанском городе Ика, собранная Хавьером Кабрерой. Эти коллекции были сформированы во второй половине XX века и на пике своей численности превышали десять тысяч экземпляров каждая (к сожалению, сейчас уже много утеряно как из одной коллекции, так и из другой).

И глиняные статуэтки, и резные изображения на камнях посвящены самым разным сюжетам. Но наибольшее внимание в этих коллекциях привлекают изображения как животных, вымерших на американских континентах с окончанием так называемого «Ледникового периода» (тут есть слоны, ленивцы, олени, лошади и даже жирафы), так и гораздо более древних – динозавров. Причем динозавры изображены не только по отдельности, но и во взаимодействии с человеком!.. Люди не только охотятся на динозавров и сражаются с ними, но и используют в качестве ездовых и домашних животных – даже нячатся с детенышами динозавров!..

Наличие подобных сюжетов привело к тому, что официально коллекции объявлены современной подделкой, хотя никаких объективных оснований для этого, несмотря на все старания скептиков, не найдено. У нас же в ходе сбора информации о коллекциях, при личном знакомстве с ними, при анализе образцов и в процессе бесед с различными местными частными коллекционерами и «черными археологами» (уакерос) сомнений в подлинности коллекций не возникло. Да, кое-какие современные подделки в них есть, но они резко выделяются на общем фоне, и количество их невелико. Основная же часть коллекций – оригинальные древние артефакты, происхождение которых теряется в глубине времен...

Одна из популярных версий объяснения столь странных сюжетов заключается в предположении того, что люди и динозавры существовали на нашей планете одновременно. В одном варианте – люди были уже сотни миллионов лет назад; в другом – динозавры вымерли гораздо позже, чем ныне полагает палеонтология (65 млн. лет назад), и жили на территории американских континентов еще 10-12 тысяч лет назад (погибнув, как вариант, в ходе событий Всемирного Потопа).



Но на мой взгляд, эта версия очень слаба. Во-первых, для столь кардинального пересмотра палеонтологической картины прошлого нужны куда более серьезные основания, которых нет – как для сильного сдвига момента появления человека назад, так и для такого же сильного сдвига времени вымирания динозавров вперед. А во-вторых, изображения динозавров окружают ныне и нас (игрушечные фигурки и книжки на полках в магазинах и библиотеках, художественные и научно-популярные фильмы на телеэкранах – причем даже с такими сюжетами, в которых человек тоже взаимодействует с динозаврами), но отсюда же не следует, что мы живем вместе с динозаврами. Мы лишь обладаем знаниями о них. В том числе и преимущественно благодаря той же палеонтологии...

Так что все сводится лишь к гораздо более простому вопросу о том, **откуда подобное знание могло появиться у индейцев.**

Палеонтологией они не занимались. Зато мы имеем свидетельства о наличии у индейцев и другого «запредельного» для них знания (см. ранее об астрономических таблицах майя и прочем). Знания, которое им передали в готовом виде «древние боги». Так почему бы этим самым «древним богам» не передать среди прочих бесполезных для индейцев знаний и знание палеонтологическое?..

В каком виде проще это сделать?.. Конечно, не рассказывать, не объяснять словами или на пальцах, а показать какой-нибудь фильм о динозаврах – например, что-то типа «Парка Юрского периода» Спилберга (где люди, между прочим, как раз и показаны рядом с динозаврами)...

А о том, что в коллекциях заключено именно действительное знание, указывает сильнейшее сходство фигурок и изображений на камнях с современными научными палеонтологическими представлениями. Более того, имеются даже примеры таких элементов, которые уже присутствовали в объектах коллекций, но о которых палеонтологи на момент формирования коллекций даже не догадывались.

Скажем, на спинах бронтозавров и диплодоков (и в Акамбаро, и в Ика) показаны треугольные пластины, наличие которых палеонтологи в это время отрицали – в 50-70-е годы прошлого века считалось, что пластины на спине были только у стегозавров. И это служило, в частности, одним из поводов объявить коллекции современной подделкой, выполненной якобы местными крестьянами, слабо сведущими в палеонтологии. Однако уже в конце XX века были найдены отпечатки таких пластин у диплодоков, что привело к выводам о действительном наличии у этих видов динозавров пластин на спине, только из мягкой кожистой ткани (почему их долго и не удавалось обнаружить). Так что нынешние реконструкции диплодоков и бронтозавров уже и в этой своей части соответствуют изображениям в Акамбаро и на камнях Ики.

И тут возникает закономерный вопрос: а что еще пока не знают палеонтологи, но что уже есть в этих коллекциях?.. Какое еще знание ныне сокрыто от ученых, но которое можно было бы почерпнуть из древних изображений?..

В связи с этим в коллекции глиняных статуэток из Акамбаро, например, привлекает к себе внимание наличие животных с шестью пальцами. Или таких, у которых все две лапы – либо передние, либо задние. Таких фигурок в коллекции очень немало. Они образуют даже как бы отдельные экспозиции.

Если с шестипальными «отклонениями» биологи сталкиваются и ныне (считая их мутациями, но случайные мутации ли это?), то о двулапых животных палеонтологам не известно ничего. А в коллекции есть даже шестипалый (с шестью лапами, а не пальцами!) зверь... Есть тут большое разнообразие и драконов – в том числе и крылатых ...

Были ли подобные животные в реальном прошлом?.. Или это просто стилизация изображения и фантазия художника?.. А если двулапые, шестипалые и драконы все-таки были, то на нашей ли планете?..

Тут вопросов и тем для исследования неимоверное количество...



*Рис. 259. Статуэтка дракона (Акамбаро, Мексика)*

Так же дело обстоит и с коллекцией камней Ики. Здесь есть, например, изображения живородящих и даже млекопитающих динозавров, кормящих своих детенышей!..

Сейчас палеонтологи уже довольно уверенно говорят о том, что динозавры заботились о своем потомстве. А о возможности живорождения у некоторых видов динозавров речь зашла только в конце XX века. Но о том, что могут быть млекопитающие динозавры, никто и не предполагает!.. А ведь, с точки зрения современного взгляда на проблемы эволюции, и это абсолютно не противоречит ничему, кроме устоявшихся шаблонов в наших собственных представлениях...



*Рис. 260. Млекопитающий динозавр (Ика, Перу)*

## Расширение планеты вместо дрейфа континентов

Но «знание богов» нашло отражение не только в материальных артефактах, но и в древних легендах и преданиях. Тут они производят впечатление полностью «запредельных», невозможных для наших предков сведений. И некоторые из таких «запредельных знаний», находящихся на грани современного научного познания, мы рассмотрели ранее.

Однако есть там и такие сведения, которые не стыкуются с доминирующими ныне представлениями, и заставляют обратить внимание на альтернативные теории, хоть и сформулированные уже в научной среде, но не получившие широкого признания.

\* \* \*

Согласно зороастрийским преданиям, давным-давно на Земле правил легендарный царь Йима. Когда истекли первые триста зим под правлением Йиму, верховный бог Ахура Мазда предупредил его, что Земля становится слишком наполненной, и люди не имеют места, где жить. Тогда Йима при помощи некоего Духа Земли, заставляет Землю вытянуться и увеличиться на одну треть, после чего новые стаи, и стада, и люди появляются на ней. Снова предупреждает его Ахура Мазда, и Йима, с помощью той же магической мощи, делает Землю еще на треть больше. Девятьсот Зим истекают, и Йима вынужден сделать это в третий раз.

Все это, конечно, выглядит полной фантастикой или сказкой, и, возможно, не стоило бы никакого внимания, если бы не следующие строки Е.Блаватской:

«После великих трудов она [Земля] сбросила свои старые Три Покрова и облеклась Семью новыми...» (Книга Дзиан).

Однако Блаватская занималась изучением древнего наследия прежде всего народов Тибета и Индии, а не зороастризма. И при этом, приводимое ей соотношение  $7/3$  (семь новых покровов вместо трех старых) оказывается чрезвычайно близко к значению  $64/27$ , которое можно получить в качестве отношения размеров Земли, получившейся в результате троекратных действий Йимы, к ее начальному размеру (если воспринять описание дословно, то мы имеем дело с геометрической прогрессией, в которой каждый член прогрессии на треть больше предыдущего, т.е.  $4/3 \cdot 4/3 \cdot 4/3 = 64/27$ ). Разница же между  $7/3$  и  $64/27$  составляет лишь  $1/27$ , т.е. всего полтора процента от называемой величины!..

Но как явно следует из текста речь идет о площади поверхности Земли, основной характеристикой которой, как шарообразного тела, является радиус (площадь поверхности пропорциональна квадрату радиуса). А различие по радиусу в двух древних источниках оказывается уже **менее одного процента!**..

Может ли быть подобное совпадение показаний двух мифологий абсолютно случайным?.. Это представляется весьма сомнительным. Особенно, если учесть, что процесс и в том, и в другом случае описывается самыми простыми числами, а любое упрощение уже неизбежно влечет за собой определенную погрешность.

А если указанное совпадение не случайно, то не могут ли эти мифы отражать некие реальные события (пусть и в сильно аллегоричном виде)?.. Было ли на самом деле столь значительное увеличение размеров Земли?.. Да и вообще могло ли оно быть?

\* \* \*

На самом деле в гипотезе того, что наша планета столь значительно меняла свои размеры, нет чего-то «сверхнового». Теория расширения Земли возникла практически в то же время, что и широко признанная ныне теория дрейфа материков. И причина возникновения у них тоже одна и та же – потребовалось объяснить колоссальное сходство очертаний восточных берегов Южной Америки с западным берегом африканского континента. Это сходство буквально бросается в глаза и совершенно логично выводит на версию, что ранее два континента составляли один (дальнейшие геологические и палеонтологические исследования это подтвердили, и ныне уже практически никто не сомневается, что Южная Америка и Африка – две части некогда единого целого).

С фактами не поспоришь – они лишь требуют объяснения, почему это произошло и каким образом. Вот и родились две принципиально разные теории: в одной это произошло из-за изменения размеров планеты; согласно другой теории, размеры планеты не менялись, а изменялось лишь положение материков на ее поверхности. Победила, как известно, вторая теория. Но победитель, как также известно, далеко не всегда оказывается прав. А что же в этом случае?..

Согласно современным представлениям, которые уже подтверждены эмпирическими данными, под тонкой твердой корой планеты находится внушительный слой жидкой магмы, в которой имеются конвективные восходящие и нисходящие потоки. По теории тектоники плит (в которую ныне развилась гипотеза дрейфа материков), горячие восходящие потоки поднимаются к поверхности планеты в районе срединно-океанических разломов и раздвигают плиты океанической коры, которые в свою очередь сдвигают и материковые плиты. В результате, например, Южная Америка и Африка, ранее составлявшее единое целое постепенно удаляются друг от друга, а ширина Атлантического океана, расположенного между ними растет.

Это – классический пример, которым обычно и иллюстрируют теорию тектоники плит, считая его одним из подтверждений этой теории. Но если присмотреться к деталям, то окажется, что этот самый классический пример на самом деле вовсе не подтверждает, а опровергает версию тектоники плит!..



*Рис. 261. Конвективные потоки в мантии*

Дело в том, что, согласно новейшим исследованиям конца XX века, между Южной Америкой и Африкой находится весьма слабый Срединно-атлантический восходящий поток. С другой же стороны Южной Америки – к западу от этого материка – располагается мощнейший Южно-тихоокеанский горячий восходящий поток (так называемый плюм).

Представляется достаточно очевидным, с позиций элементарных законов физики, что чем мощнее восходящий поток – тем сильнее он должен сдвигать плиты коры. В соответствии с этим, и согласно законам Ньютона, Южная Америка должна сдвигаться не с востока на запад (как это представляется в рамках теории тектоники плит), а в прямо противоположном направлении – с запада на восток! Если же учесть, что Африка не меняет своего положения в направлении восток-запад, то получается, что Атлантический океан должен не увеличиваться в размерах, а уменьшаться! В итоге возникает некий «парадокс», который указывает на то, что теория тектоники плит противоречит либо законам Ньютона, либо законам геометрии.

Любопытно, что ни один из сторонников этой теории, с которым мне доводилось общаться, до сих пор не смог придумать никакого объяснения этого «парадокса» – а по сути, **факта, опровергающего теорию тектоники плит в корне**. И подобных «парадоксов» при анализе расположения разломов плит и конвективных потоков можно легко найти с десятков-другой. Факты противоречат теории, а следовательно, надо менять теорию.

\* \* \*

В то же время все встает на свои места в рамках другой теории – теории расширения Земли, согласно которой наша планета постепенно увеличивается в размерах.

С теорией расширения мало кто знаком, но причины этого носят более субъективный, исторический характер, нежели обусловлены каким-то недостатком этой теории. А недостаток у нее был, и с самого начала. Проблема в том, что при современном представлении о строении недр нашей планеты (с железо-никелиевым ядром в центре) эта теория приводит к таким плотностям в ядре Земли в начале процесса расширения, которые выходят за все мыслимые пределы. Эту проблему не удавалось преодолеть довольно долго. И пока гипотеза дрейфа материков успешно развивалась, обрастая «детальями» и «подробностями», и постепенно превращалась в более расширенную теорию тектоники плит, теория расширения никак не могла преодолеть свою центральную проблему с давлением. Вот про нее все практически и забыли.

Но оказалось, что все – да не все...

Порядка тридцати лет назад советский ученый (ныне доктор наук) В.Ларин выдвинул гипотезу, согласно которой ядро Земли состоит вовсе не из железа и никеля (как принято думать), а из **гидридов** – соединений этих металлов с водородом. Гидриды же обладают весьма любопытными свойствами.

Во-первых, соединения металлов с водородом обладают существенно меньшим объемом, чем исходные металлы (в очень упрощенном представлении: внешние электроны металла – железа и никеля – переходят при реакции к водороду, который при этом не меняет своих размеров, а вот ионы металла оказываются почти в два раза меньше по радиусу, чем нейтральные атомы). Это автоматически снимает все проблемы по давлению, так как при сжатии недр в ходе формирования планеты



«запредельных» его значений не возникает из-за того, что внутри оказываются не чистые металлы, а их значительно меньшие по размерам ионы (в составе гидридов).

И во-вторых, при определенных условиях – например, при уменьшении давления или при нагревании – гидриды способны распадаться на составляющие. Происходит процесс, при котором объем вещества существенно увеличивается без изменения массы, то есть без какого-либо нарушения закона сохранения материи. А это уже объясняет механизм самого увеличения размеров планеты!..

Все основные проблемы теории расширения снимаются!..

Остаются только «технические мелочи».

Например, абсолютно не ясно, насколько именно увеличилась наша планета за все время своего существования, и с какой именно скоростью происходило ее расширение. Разные исследователи давали оценки, которые сильно расходились друг с другом. Более того, все они исходили из того, что процесс идет с самого начала образования Земли более-менее равномерно. А это приводит к столь малым скоростям расширения, что современными приборами зафиксировать его практически невозможно. И проверка справедливости теории кажется делом лишь отдаленного будущего...

Однако если сделать недозволенный ныне в науке прием – использовать данные древних легенд и преданий, то все «технические мелочи» успешно разрешаются, а картину расширения удастся уточнить вплоть до малейших деталей. Надо только уйти от совершенно необоснованного предположения о равномерности этого процесса.

\* \* \*

Если не пренебрегать данными древних легенд и преданий, то можно обнаружить целый ряд любопытных совпадений. Дело в том, что соотношение  $7/3$ , упоминаемое Блаватской, – равно как и  $64/27$ , получаемое из зороастрийских преданий, – весьма точно соответствует отношению площади поверхности Земли в целом к суммарной площади материковых плит! Это, во-первых...

Если возраст материковых плит исчисляется миллиардами лет, то возраст плит океанических не превышает всего пару с половиной сотен миллионов лет – очень резкое отличие. Это, во-вторых.

И в-третьих, плиты океанические и материковые очень сильно отличаются по составу.

И довольно естественно возникает следующее предположение: **материковые плиты являются ничем иным как корой старой – «маленькой» Земли**, до ее расширения, которое началось вовсе не с формированием планеты четыре с лишним миллиарда лет назад, а гораздо позже – всего те самые две с половиной сотни миллионов лет назад.

Дело оставалось за малым – проверить это предположение на соответствие различным фактам.

Прежде всего надо было убедиться, срastутся ли «осколки» старой коры на шарике, уменьшенном по сравнению с размерами современной Земли на «мифологическое» соотношение. Что и было мной сделано с помощью компьютерной программы 3DMAX, позволяющей работать с объемными объектами. Осколки вполне удалось совместить! Причем совместить практически идеально!.. Материковые плиты действительно вполне могут быть осколками коры Земли, которая у нее была до начала увеличения в размерах.

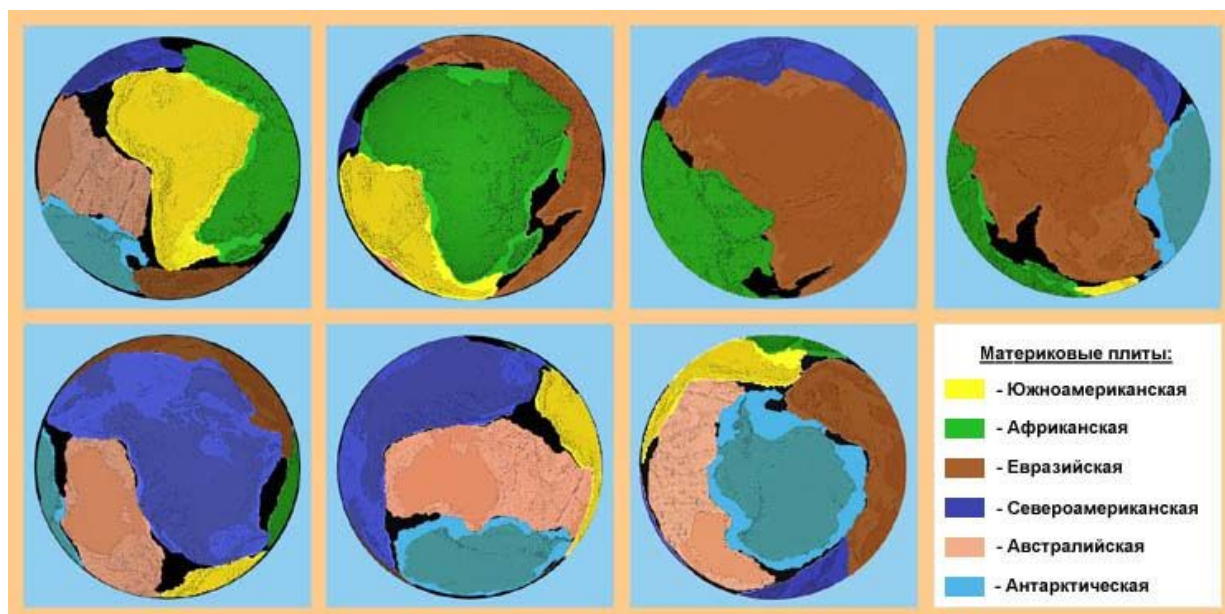

*Рис. 262. Расположение материковых плит до расширения Земли*

Проверка на соответствие с геологическими, палеоклиматическими и палеомагнитными данными дала великолепный результат. Это соответствие оказалось даже существенно выше, чем для теории дрейфа материков по поверхности планеты постоянного размера.

Более того, в ходе этой проверки выяснилось, что такое явление как «дрейф географических полюсов» вполне можно заменить более понятным процессом – медленным вращением (со скоростью один оборот примерно за 720 миллионов лет) оси нашей планеты в пространстве (вокруг оси, практически перпендикулярной оси суточного вращения Земли). Если дрейф по ломаной траектории требует отдельного физического объяснения, то наличие указанного вращения в этом не нуждается – любое физическое тело имеет три степени свободы по вращению, что мы в итоге и получаем (суточное вращение, прецессия оси с периодом около 25920 лет и некое «глобальное» вращение с периодом около 720 миллионов лет). Модель оказалась даже гораздо проще, чем ожидалось...

Более подробно с результатами этой проверки и ее последствиями можно ознакомиться в моей статье «Ждет ли Землю судьба Фазтона?..», которая опубликована, увы, пока только в интернете:

<http://lah.ru/text/sklyarov/earth-titul.htm>

Здесь же помещать такой детальный анализ из-за его весьма немалого объема просто нет возможности. И я затрону лишь один важный момент, связанный с тем, что же запустило вдруг процесс расширения планеты.

Дело в том, что в мантии есть слой, называемый астеносферой, которая отличается повышенной температурой. Геологи полагают, что в этом слое происходят физико-химические процессы, которые сопровождаются выделением тепла и приводят к изменению фазового состояния вещества (поэтому астеносферу еще иногда называют «зоной плавки»). Это приводит также и к тому, что вещество мантии под астеносферой нагревается, и в нем запускаются эти самые процессы «плавки». В результате астеносфера постепенно опускается вниз.

Если предположить, что современная астеносфера является уже «вторичной», а «первичная» успела в некий момент времени достичь гидридного ядра планеты, то именно она и создала условия для резкой активизации распада гидридов и расширения планеты, ведь гидриды при повышении температуры разлагаются – ионы железа и

никеля переходят в нейтральное состояние, увеличиваясь при этом в объеме, а водород устремляется вверх, вступая по дороге в активное взаимодействие с веществом мантии и осуществляя фактически «водородную продувку» недр планеты. Этот же водород – вместе с другими легкими веществами, которые образуются в ходе «водородной продувки» – и порождает горячие восходящие конвективные потоки в мантии, что вызывает в итоге значительное усиление тектонических и вулканических процессов...

\* \* \*

Гипотезу расширения Земли оказалось возможным проверить и другим способом. Дело в том, что во второй половине XX века была реализована обширная геологическая программа по исследованию океанической земной коры, в результате которого составлена карта с данными по возрасту различных ее участков (такие карты легко может найти любой желающий в соответствующей литературе и даже в некоторых виртуальных компьютерных атласах). И если считать, что в конкретный период времени образование соответствующего участка океанической коры происходило именно за счет расширения Земли – ведь дырок на ее поверхности оставаться не должно – то можно получить детальную картину процесса увеличения размеров нашей планеты (надо только отказаться от предположения теории тектоники плит, что океаническая кора «подныривает» под материковые плиты и уходит снова вглубь мантии, но при расширении планеты мы в таком искусственно надуманном «подныривании» и не нуждаемся).



*Рис. 263. Изменение площади поверхности Земли*

Получается достаточно плавная кривая, очень хорошо описываемая экспоненциальной зависимостью. Для таких процессов можно легко определить момент их начала (по дифференциальной зависимости, где получается обычная прямая). Проведение необходимой процедуры дало время начала процесса – 245

миллионов лет назад, что совпадает с так называемым пермско-триасовым побоищем, когда практически в одночасье погубило почти девять десятых всего живого на планете. Это позволяет выдвинуть в качестве причины данного события как раз начало процессов по расширению Земли, которое помимо сильнейших тектонических и вулканических процессов сопровождалось и выходом из недр газов, губительных для живых организмов – метана, сероводорода и пр.

Общая величина расширения планеты, определенная по атласу, совпала с очень хорошей точностью с «мифологическим» значением, указанным у Блаватской. Но график получается плавный, что на первый взгляд совсем не соответствует троекратному изменению размеров планеты, как указывается в зороастрийских преданиях. Однако если аппроксимировать гладкую кривую соответствующей трехступенчатой ломаной, то окажется, что строгая математическая аппроксимация почти идеально совпадает с показаниями предания о легендарном царе Йиме!..

Выходит, что **наши далекие предки не просто знали о процессе расширения Земли за последние 250 миллионов лет, но и использовали для весьма точного описания этого процесса простейшие соотношения, записанные натуральными числами!**.. Достаточно очевидно, что получить самостоятельно подобные знания они никоим образом не могли. Впрочем, как и понять, что такое «экспоненциальная зависимость» и «аппроксимация». Вот и приходилось «богам» как-то выкручиваться, придумывая столь простые соотношения...

Но зачем нашим предкам было такое знание?.. Оно ведь не несет абсолютно никакой практической пользы для довольно примитивного общества. И даже сейчас входит в разряд «академических знаний», хотя именно в данный момент способно значительно повлиять на все развитие человеческого сообщества. Но об этом чуть далее, а здесь мы имеем возможность немного вернуться к такому занимательному вопросу, как условия на родной планете богов.

\* \* \*

Ранее – при анализе версии голубой крови «богов» – упоминалось о том, что из этой версии вытекает предположение о более низком содержании железа на родной планете «богов» и более высоком содержании цветных металлов, таких как медь, золото и серебро. Опираясь же на гидридную версию, теперь можно продвинуться и несколько дальше.

Прежде всего, медь, золото и серебро гораздо менее химически активны, нежели железо и никель, а поэтому и менее охотно будут вступать в реакцию с водородом на стадии формирования планеты (медь вообще отличается сильным «нежеланием» реагировать с водородом). Следовательно, заметно должна снижаться и вероятность формирования гидридного ядра планеты, ответственного за процессы расширения. Тогда вполне возможно, что эти процессы на родной планете «богов» гораздо менее активны или даже уже закончились (с распадом исходных гидридов). Соответственно, у них должна быть ниже тектоническая и вулканическая активность.

Выделяясь из нагретого гидридного ядра, водород буквально «раздувает» Землю, заставляя ее кору непрерывно трескаться в слабых местах, через которые вытекает на поверхность магма из недр планеты. А вместе с магмой через образовавшиеся трещины вырывается наружу масса других газов (представляющих не только соединения водорода), в том числе и углекислый газ, который при этом повышает свое парциальное давление в атмосфере (в некоторых вулканических газах содержание CO<sub>2</sub> превышает 90% их сухого остатка !!!).

Тогда более низкая тектоническая и вулканическая деятельность на планете «богов» должна была привести и к более низкому парциальному давлению углекислого газа в их атмосфере, что способствовало облегчению движения эволюции их живого мира по пути крови на основе меди, а не железа. И это полностью сочетается с теми выводами, которые получены при анализе версии голубой крови «богов»...

\* \* \*

Но у гидридной теории строения Земли есть еще одно очень интересное и важное «побочное следствие».

В рамках этой теории нефть имеет неорганическое происхождение (см. далее), и ее глубинный синтез из неорганических составляющих является прямым результатом обильного выделения водорода из гидридного ядра.

Один из наиболее нефтеносных регионов нашей планеты совпадает с местом шумерской цивилизации, которой историки приписывают массу изобретений в самых разных отраслях деятельности. Но вот, что странно: нефти в этом перечне нет.

Древние шумеры, которые буквально ходили по нефти, хлюпавшей у них под ногами, почему-то «не додумались» до более эффективного использования этого источника энергии, кроме как бросать в огонь камни, пропитанные нефтью (слово для обозначения всей группы нефтепродуктов в целом – «нафта» – происходит от шумерского «напату» – «камни, которые горят»)!..

Это вызывает по меньшей мере недоумение: дойти до изобретения электрических батарей (соответствующие археологические находки уже потрясли мир), а до использования нефти, до простого процесса перегонки не додуматься!.. Всего-то и надо было: соорудить обычный «самогонный аппарат», залить его нефтью и поставить на небольшой огонь, – вот вам и крекинг-установка, позволяющая получать бензин, керосин, солярку и т.д. и т.п., которые можно дальше использовать, где угодно!..

И это при том, что наши предки (согласно официальной версии истории) не просто совали в огонь все подряд – и руду, и кирпичи, и гончарные изделия, и пищевые продукты – но и пробовали разным образом дозировать и менять воздействие огня. Достаточно просто хотя бы представить себе перечень всевозможных блюд в нашем меню, чтобы понять всю степень широты «экспериментов с огнем» наших предков...

Все противоречия снимаются, если вспомнить о том, что шумеры сами никогда и не претендовали на звание изобретателей. Наоборот, они – как и другие древние цивилизации – утверждали, что знания и технологии им передали «древние боги».

И тут напрашивается следующая гипотеза.

Расширения планеты богов просто не было (ну, или практически не было), так как не было соответствующих условий для этого – не было достаточного количества гидридов в ядре планеты. Следовательно, **на родной планете «богов» нет и сколь-нибудь внушительных залежей нефти**, и поэтому «боги» просто оказались незнакомы с этим источником энергии. Соответственно, им неведома была как технология нефтепереработки, так и технология использования ее продуктов!

Нечего было людям передавать, вот и пришлось нам самим разрабатывать способы использования столь важного ныне источника энергии...

\* \* \*



## История Земли без каменноугольного периода

Итак, согласно гидридной теории расширения Земли, из ее недр – из области ядра – выделяется водород. Представляется достаточно очевидным, что столь химически активный элемент не будет проходить тысячи километров сквозь толщу мантии «просто так» – он неизбежно будет взаимодействовать с составляющими ее веществами. А поскольку одним из самых распространенных элементов во Вселенной и на нашей планете является углерод, то создаются предпосылки для образования углеводородов. Таким образом, одним из побочных следствий гидридной теории оказывается версия неорганического происхождения нефти.

С другой стороны, согласно устоявшейся терминологии, углеводороды в составе нефти принято называть органическими веществами. И чтобы не возникало довольно странного словосочетания «неорганическое происхождение органических веществ», будем в дальнейшем использовать более корректный термин «абиогенное происхождение» (то есть небиологическое).

Версия абиогенного происхождения нефти в частности, и углеводородов в целом, далеко не нова. Другое дело, что она не популярна. Причем в значительной мере из-за того, что в разных вариантах данной версии остается много неясностей в вопросе о непосредственном механизме образования сложных углеводородов из исходных неорганических веществ и соединений.

Несравненно более широко распространена гипотеза биологического происхождения нефтяных запасов. В рамках этой гипотезы, нефть образовалась подавляющим образом в так называемый Каменноугольный период (или Карбон – от английского «уголь») из органических остатков древних лесов, переработанных в условиях высоких температур и давлений на глубине в несколько километров, куда эти останки будто бы попали в результате вертикальных перемещений геологических слоев. Торф из многочисленных болот Карбона под действием этих факторов будто бы превращался в разные сорта каменного угля, а при определенных условиях – в нефть.

В таком упрощенном варианте эту гипотезу нам преподносят еще в школе к качеству уже «достоверно установленной научной истины».

<b>Начало периода (млн. лет назад)</b>	<b>Холмс 1960</b>	<b>Ламберт 1971</b>
Плейстоцен	1	
Плиоцен	11	7
Миоцен	25	26
Олигоцен	40	38
Палеоцен-эоцен	70	65
Мел	135	135
Юра	180	200
Триас	225	240
Пермь	270	280
Карбон	350	370
Девон	400	415
Силур	440	445
Ордовик	500	515
Кембрий	600	590

*Начало геологических периодов  
(по данным радиоизотопных исследований)*

Популярность данной гипотезы настолько велика, что мало кто вообще задумывался хотя бы о возможности ее ошибочности. А между тем, в ней не так уж все гладко!..

Весьма серьезные проблемы у версии биологического происхождения нефти возникли в ходе самого разного рода исследований свойств углеводородов различных месторождений. Не вдаваясь в сложные тонкости этих исследований (типа правой и левой поляризации и тому подобного), констатируем лишь то, что для того, чтобы хоть как-то объяснить свойства реальной нефти, пришлось отказаться от версии происхождения ее из простого растительного торфа. И ныне можно встретить, например, даже утверждения, что нефть и природный газ образовались из морского планктона или неких «планктонных водорослей».

Итак, получается, что некогда эти самые «планктонные водоросли» каким-то образом оказывались на глубинах в несколько километров вместе с придонным или прибрежным песком (в противном случае вообще невозможно придумать, как «планктонные водоросли» могли оказаться не снаружи, а внутри геологических пластов). И делали это в таких количествах, что образовали запасы нефти в миллиарды тонн!..

Только представьте себе подобные количества и масштабность этих процессов!..

Сомнения в корректности версии уже появляются... Не так ли?..

Теперь другая проблема. В ходе глубинного бурения нефть была обнаружена даже в толще так называемый архейских магматических пород. А это – уже миллиарды лет назад по принятой геологической шкале. Однако более-менее серьезная многоклеточная жизнь появилась, как считается, только в Кембрийский период – то есть всего порядка 600 миллионов лет назад. До этого на Земле были лишь одноклеточные организмы!..

Ситуация становится вообще абсурдной. Теперь в процессах образования нефти должны участвовать всего лишь клетки!.. Некий «клеточно-песчаный бульон» должен достаточно быстро опускаться на глубины в несколько километров и вдобавок каким-то образом оказываться посреди твердых магматических пород!..

Сомнения в достоверности «достоверно установленной научной истины» увеличиваются?.. Не правда ли?..

\* \* \*

Оторвем на некоторое время взгляд от недр нашей планеты и обратим взоры вверх – в космос.

В начале 2008 года средства массовой информации облетела сенсационная новость: американский космический аппарат «Кассини» обнаружил на Титане – спутнике Сатурна – озера и моря из углеводов!.. Заговорили даже о возможности организации переправки с другой планеты столь ценного сырья на Землю, где будто бы скоро закончатся свои запасы.

Стоит, правда, заметить, что на Титане найдены лишь метан  $\text{CH}_4$  и этан  $\text{C}_2\text{H}_6$ , а это – только самые простые, легкие углеводороды. Наличие подобных соединений, скажем, у газовых планет-гигантов типа того же Сатурна и Юпитера, считалось возможным уже давно. Как возможным считалось и образование этих веществ абиогенным путем – в ходе обычных реакций между водородом и углеродом. И можно было бы вообще не упоминать в вопросе о происхождении нефти открытие «Кассини», если бы не несколько «но»...

Первое «но». Несколькими годами ранее средства массовой информации облетела другая новость, которая, к сожалению, оказалась не столь резонансной как обнаружение на Титане метана и этана, хотя вполне этого заслуживала. Астробиолог Чандра Викрамасингх и его коллеги из университета Кардиффа выдвинули теорию происхождения жизни в недрах комет, основываясь на результатах, полученных в ходе полетов в 2004-2005 годах космических аппаратов Deep Impact и Stardust к кометам Tempel 1 и Wild 2 соответственно. В Tempel 1 была найдена смесь органических и глинистых частиц, а в Wild 2 – целый ряд сложных углеводородных молекул – потенциальных строительных кирпичиков жизни.

Оставим в стороне теорию астробиологов. Обратим внимание на результаты исследований кометного вещества – речь в них идет именно о **сложных углеводородах!**..

Второе «но» – это еще одна новость, которая также, к сожалению, не получила достойного резонанса. Космический телескоп Spitzer обнаружил некоторые основные химические компоненты жизни в газопылевом облаке, обращающемся вокруг молодой звезды. Эти компоненты – ацетилен и цианид водорода, газообразные предшественники ДНК и белков – были впервые зарегистрированы **в планетарной зоне звезды**, то есть там, где могут образовываться планеты. Фред Лауис из Лейденской обсерватории в Нидерландах и его коллеги обнаружили эти органические вещества возле звезды IRS 46, которая находится в созвездии Змееносца на расстоянии около 375 световых лет от Земли...

Третье «но» еще более сенсационно. Команда астробиологов NASA из исследовательского центра Эймса опубликовала результаты исследования, основанного на наблюдениях того же орбитального инфракрасного телескопа Spitzer. В этом исследовании речь идет об обнаружении в космосе **полициклических ароматических углеводов**, в которых присутствует и азот.

Органические молекулы, содержащие азот – это не просто одна из основ жизни, это одна из главных ее основ. Они играют важную роль во всей химии живых организмов, в том числе – в фотосинтезе. Однако даже столь сложные соединения не просто присутствуют в космическом пространстве – их там очень много! На снимках

Spitzer, сделанных в инфракрасном диапазоне, целые галактики буквально светятся на частотах, которые соответствуют ароматическим углеводородам!..

Ясно, что в данном случае какие-либо разговоры о «планктонных водорослях» просто смешны. А раз такие сложные углеводороды массово возникают в космическом пространстве, то и нефть может образовываться абиогенным путем! В том числе и на нашей планете!..

Впрочем, это косвенно подтверждает еще одно «но».

В условиях дефицита углеводородов в конце XX века нефтяники начали вскрывать те скважины, которые ранее считались уже опустошенными, и добыча остатков нефти в которых ранее считалась нерентабельной. И тут выяснилось, что в целом ряде таких законсервированных скважин... нефти прибавилось! И прибавилось в весьма ощутимом количестве!..

Можно, конечно, попытаться списать это на то, что, дескать, ранее не очень правильно оценили запасы. Или нефть перетекла из каких-то соседних, неизвестных нефтяникам, подземных природных резервуаров. Но уж слишком много получается просчетов – случаи-то далеко не единичные!..

Так что остается предположить, что нефти действительно прибавилось. И прибавилось именно из недр планеты! Теория абиогенного происхождения нефти на Земле получает весьма серьезное косвенное подтверждение. И для того, чтобы дать ей полностью «зеленый свет», дело остается за малым – нужно только определиться с механизмом образования сложных углеводородов в земных недрах из исходных составляющих...

\* \* \*

Описание такого механизма появилось в монографии С.Дигонского и В.Тена, которая была опубликована издательством «Наука» в 2006 году под названием «Неизвестный водород» и которая явилась обобщением результатов весьма немалого количества эмпирических исследований разных авторов.

Вот нужная нам цитата из этой монографии:

«Учитывая признанную роль глубинных газов, ... генетическую связь естественных углеродистых веществ с ювенильным водородно-метановым флюидом можно описать следующим образом.

1. Из газовой системы С-О-Н (метан, водород, диоксид углерода) могут быть синтезированы ... углеродистые вещества – как в искусственных условиях, так и в природе...

5. Пиролиз метана, разбавленного диоксидом углерода, в искусственных условиях приводит к синтезу жидких ... углеводородов, а в природе – к образованию всего генетического ряда битуминозных веществ».

Немного поясним для перевода цитаты на более понятный язык: пиролиз – это химическая реакция разложения при высоких температурах; флюид – газовая или жидкостно-газовая смесь, обладающая высокой мобильностью; ювенильный – содержащийся в недрах, в данном случае в мантии Земли...

Вот она – нефть из водорода, заключенного в недрах планеты!.. Правда, не в «чистом» виде – непосредственно из водорода – а из метана. Однако чистого водорода, вследствие его высокой химической активности, никто и не ждал. А метан – простейшее соединение водорода с углеродом, которого, как мы после открытия «Кассини» теперь уже точно знаем, и на других планетах громадные количества...

Но что самое главное: речь идет не о каких-то теоретических изысканиях, а о выводах, сделанных на основе **эмпирических исследований**, ссылками на которые монография изобилует настолько, что бессмысленно пытаться их тут перечислять!..

Вывод, содержащийся в приведенной выше цитате, помимо заключения об абиогенном происхождении нефти, имеет целый ряд других, не менее значимых следствий. Не будем тут анализировать мощнейшие геополитические последствия, которые вытекают из того, что нефть непрерывно порождается потоками флюидов из земных недр. Остановимся лишь на некоторых из тех, что имеют отношение к истории жизни на Земле.

Во-первых, уже нет никакого смысла придумывать какие-то «планктонные водоросли», странным образом погружившиеся некогда на километровые глубины. Речь идет о совершенно ином процессе.

А во-вторых, процесс этот продолжается на протяжении весьма длительного времени вплоть до настоящего момента. Так что нет никакого смысла и выделять какой-то отдельный геологический период, в течение которого якобы образовались нефтяные запасы планеты!..

Кто-то заметит, что, дескать, нефть принципиально ничего не меняет. Ведь даже само название периода, с которым ранее соотносили ее происхождение, связано с совсем другим полезным ископаемым – с каменным углем. На то он и Каменноугольный период, а не какой-то «Нефтяной» или «Газо-нефтяной»...

Однако в данном случае не стоит спешить с выводами, поскольку связь тут оказывается весьма глубокой. И в цитате, приведенной выше, не зря указаны лишь пункты под номерами 1 и 5. Как не зря неоднократно стоит многоточие. Дело в том, что в умышленно пропущенных мной местах речь идет не только о жидких, но и о **твердых углеродистых веществах!!!**

\* \* \*

Согласно «общепринятой» ныне картине, в каменноугольный период мы имеем буквально мощнейший всплеск развития растительной жизни, который с окончанием этого периода сошел на нет. Этот всплеск развития растительности будто бы и послужил основой для залежей углеродистых полезных ископаемых.

Процесс же образования этих ископаемых чаще всего описывается так:

«Каменноугольной эта система называется потому, что среди ее слоев проходят наиболее мощные прослойки каменного угля, какие известны на Земле. Пласты каменного угля произошли благодаря обугливанию остатков растений, целыми массами погребенных в наносах. В одних случаях материалом для образования углей служили скопления водорослей, в других – скопления спор или иных мелких частей растений, в третьих – стволы, ветви и листья крупных растений.

Ткани растений медленно теряют часть составляющих их соединений, выделяемых в газообразном состоянии, часть же, и особенно углерод, прессуются тяжестью навалившихся на них осадков и превращаются в каменный уголь. Следующая таблица, заимствованная из работы Ю.Пиа, показывает химическую сторону процесса. В этой таблице торф представляет собою наиболее слабую стадию обугливания, антрацит – крайнюю. В торфе почти вся его масса состоит из легко распознаваемых, с помощью микроскопа, частей растений, в антраците их почти нет. Из таблички видно, что процент углерода по мере обугливания все возрастает, процент же кислорода и азота падает.



	углерод	водород	кислород	азот
Древесина	50	6	43	1
Торф	59	6	33	2
Бурый уголь	69	5,2	25	0,8
Каменный уголь	82	5	2,22	0,8
Антрацит	95	2,5	2,5	(лишь следы)

*Среднее содержание химических элементов (%%) в полезных ископаемых*

Сначала торф превращается в бурый уголь, затем в каменный уголь и наконец в антрацит. Происходит все это при высоких температурах, которые приводят к фракционной дистилляции.

Антрациты – угли, которые изменены действием жара. Куски антрацита переполнены массой мелких пор, образованных пузырьками газа, выделявшегося при действии жара за счет водорода и кислорода, содержащихся в угле. Источником жара могло быть соседство с извержениями базальтовых лав по трещинам земной коры.

Под давлением наслоений осадков толщиной в 1 километр из 20-метрового слоя торфа получается пласт бурого угля толщиной 4 метра. Если глубина погребения растительного материала достигает 3 километров, то такой же слой торфа превратится в пласт каменного угля толщиной 2 метра. На большей глубине, порядка 6 километров, и при более высокой температуре 20-метровый слой торфа становится пластом антрацита толщиной в 1,5 метра».

В заключение отметим, что в целом ряде источников цепочку «торф – бурый уголь – каменный уголь – антрацит» дополняют графитом и даже алмазом, получая в итоге цепь преобразований: «торф – бурый уголь – каменный уголь – антрацит – графит – алмаз»...

Если особо не присматриваться, то в вышеизложенном варианте картинка выглядит почти безупречной.

Но так уж часто бывает с «общеизвестными» теориями, что для «массового потребления» выдается идеализированный вариант, в который никоим образом не попадают имеющиеся несостыковки этой теории с эмпирическими данными. Так же как и не попадают логические противоречия одной части идеализированной картинки с другими частями этой же картинки...

Однако – раз уж мы имеем некую альтернативу в виде потенциальной возможности небологического происхождения упомянутых полезных ископаемых – важна не «причесанность» описания «общепринятой» версии, а то, насколько эта версия корректно и адекватно описывает реальную действительность. И поэтому нас будет интересовать в первую очередь как раз не идеализированный вариант, а наоборот – его недостатки. А посему посмотрим на рисуемую учебниками картинку с позиций скептиков...

\* \* \*

Прежде всего: о чем говорит вышеприведенная таблица?..

Да практически ни о чем!..

В ней показана выборка всего по нескольким химическим элементам, из процентного содержания которых в приведенном перечне ископаемых делать серьезные выводы на самом деле просто нет никаких оснований. Как в отношении процессов, которые могли бы приводить к переходу ископаемых из одного состояния в другое, так и вообще об их генетической взаимосвязи.

И между прочим, никто из приводящих данную таблицу так и не потрудился объяснить, почему выбраны именно эти элементы, и на каком основании тут пытаются провести связь с полезными ископаемыми...

Опустим ту часть цепочки, которая касается древесины и торфа. Связь между ними вряд ли подлежит сомнению. Она не только очевидна, но и реально наблюдаема в природе. Перейдем сразу к бурому углю...

И уже на этом звене цепи можно обнаружить серьезные проблемы.

Правда, для бурых углей «общепринятая» теория вводит серьезную оговорку. Считается, что бурые угли образовывались не только в несколько иных условиях (нежели каменный уголь), но и вообще в другое время – не в каменноугольный период, а существенно позже (всего 30-50 миллионов лет назад). Соответственно, и из других пород растительности...

И вот первая проблема.

Как выясняется, далеко не всегда бурый уголь находится в относительно молодых геологических слоях. Например, одно из крупных месторождений бурого угля на территории Украины (т.н. «лельчицкие угли») датируется ни много ни мало аж нижним карбоном!..

Как же так: бурый уголь, но нижний карбон?.. Даже не верхний!..

А как же быть с составом растений?.. Ведь растительность нижнего карбона кардинально отличается от растительности куда более поздних периодов – «общепринятого» времени образования бурых углей...

Конечно, можно было бы сказать, что с растительностью кто-то что-то напутал, и надо ориентироваться на условия образования лельчицкого бурого угля. Дескать, из-за особенности этих условий он просто «немного не дотянул» до каменных углей, которые образовывались в этот же период нижнего карбона. Тем более и по такому параметру, как влажность, он весьма близок именно к «классическим» каменным углям.

Вот и перейдем к этим самым параметрам каменных углей, где обнаруживаются уже куда более серьезные проблемы, нежели датировка месторождения. Посмотрим на бурый и каменный уголь именно с позиций химического состава.

«В бурых углях количество влаги составляет 15-60%, в каменных – 4-15%. Не менее серьезное значение имеет содержание в угле минеральных примесей, или его зольность, которая колеблется в широких пределах – от 10 до 60%. Зольность углей Донецкого, Кузнецкого и Канско-Ачинского бассейнов равна 10-15%, Карагандинского – 15-30%, Экибастузского – 30-60%».

А что такое «зольность»?.. И что представляют из себя эти самые «минеральные примеси»?..

Помимо глинистых включений, появление которых в процессе накопления исходного торфа вполне естественно, среди примесей чаще всего упоминается... **серы!**

«Хотя содержание серы в углях может меняться от 1 до 10%, в большинстве углей, используемых в промышленности, ее содержание

составляет 1-5%. Однако примеси серы нежелательны даже в небольших количествах. Когда уголь сгорает, бóльшая часть серы выделяется в атмосферу в виде вредных загрязняющих веществ – оксидов серы. Кроме того, примесь серы оказывает негативное влияние на качество кокса и стали, выплавленной на основе использования такого кокса. Соединяясь с кислородом и водой, сера образует серную кислоту, корродирующую механизмы работающих на угле тепловых электростанций. Серная кислота присутствует в шахтных водах, просачивающихся из отработанных выработок, в шахтных и вскрышных отвалах, загрязняя окружающую среду и препятствуя развитию растительности».

И вот тут возникает вопрос: а откуда в каменном угле появилась сера?!. Точнее: откуда она появилась в таком большом количестве?!. Вплоть аж до десяти процентов!..

Готов биться об заклад – даже при своем далеко не полном образовании в области органической химии – в древесине подобных количеств серы никогда не было и быть не могло!.. Ни в древесине, ни в другой растительности, которая могла бы стать основой торфа, в дальнейшем преобразовавшегося в уголь!.. Там серы меньше на несколько порядков!..

Если набрать в поисковой системе сочетание слов «сера» и «древесина», то чаще всего высвечиваются всего два варианта, оба из которых связаны с «искусственно-прикладным» использованием серы – для консервации древесины и для борьбы с вредителями. В первом случае используется свойство серы кристаллизоваться – она закупоривает поры дерева и при обычной температуре из них не удаляется. Во втором – борьба с вредителями основывается на ядовитых свойствах серы даже в малых ее количествах.

Если серы в исходном торфе было так много, то как могли вообще расти деревья, его образовавшие?.. И как вместо того, чтобы повымирать, наоборот чувствовали себя более чем уютно все те насекомые, которые плодились в каменноугольный период и в более позднее время в невероятных количествах?.. Впрочем, и сейчас болотистая местность создает для них весьма комфортные условия...

А ведь серы в каменном угле не просто много, а очень много!.. Раз уж речь идет вообще даже о серной кислоте, которая появляется лишь в качестве «побочного продукта» сгорания угля!..

И более того: каменный уголь нередко сопровождают залежи такого полезного в хозяйстве соединения серы как серный колчедан. Причем залежи столь большие, что организуется его добыча в промышленном масштабе!..

«Серный колчедан – почти постоянный спутник каменного угля и притом иногда в таком количестве, что делает его негодным к употреблению (напр. уголь Московского бассейна). Серный колчедан идет на выработку серной кислоты...»

Это – уже не просто рядовая проблема теории образования угля из торфа. Это – прямое и непосредственное несоответствие между этой теорией и реальными эмпирическими данными!!!

Картинка «общепринятой» версии, мягко говоря, перестает быть идеальной...

\* \* \*

Перейдем теперь непосредственно к каменному углю.

И помогут нам тут... креационисты – столь яростные сторонники библейского взгляда на историю, что им не лень перемалывать кучу информации, лишь бы хоть как-то подогнать реальность под тексты Ветхого Завета. Каменноугольный период – со своей длительностью в добрую сотню миллионов лет и имевший место (по принятой геологической шкале) триста миллионов лет назад – с Ветхим Заветом никак не состыкуется, а посему креационисты старательно выискивают недостатки «общепризнанной» теории происхождения каменного угля...

«Если рассматривать число рудоносных горизонтов в одном из бассейнов (например, в Саарбрюгском бассейне в одном слое приблизительно в 5000 метров их насчитывается порядка 500), то становится очевидным, что карбон в рамках подобной модели происхождения должен рассматриваться как целая геологическая эпоха, занимавшая по времени многие миллионы лет...

Среди отложений карбонового периода каменный уголь никоим образом не может рассматриваться как основная составная часть ископаемых пород. Отдельные пласты разделяются промежуточными породами, слой которых достигает порой многих метров и которые представляют собой пустую породу – она и составляет большую часть в слоях карбонового периода» (Р.Юнкер, З.Шерер, «История происхождения и развития жизни»).

Пытаясь объяснить особенности залегания каменного угля событиями Всемирного Потопа, креационисты еще более запутывают картину. Между тем, само это их наблюдение весьма любопытно!.. Ведь если внимательно присмотреться к описываемым ими особенностям, то можно заметить целый ряд странностей.

«Приблизительно 65% ископаемого топлива представлено в виде битуминозного угля. Битуминозный уголь обнаруживается во всех геологических системах, но в основном в Каменноугольном и Пермском периодах. Первоначально он откладывался в форме тонких прослоек, которые могли простираться на сотни квадратных километров. В битуминозном угле часто можно увидеть отпечатки первоначальной растительности. 200–300 подобных прослоек залегают в северо-западных угольных залежах Германии. Эти прослойки относятся к Каменноугольному периоду, и они проходят через 4000 метров толстых осадочных пластов, которые в виде стопки наложены один поверх другого. Прослойки отделены друг от друга слоями осадочных пород (например, песчаником, известняком, сланцеватой глиной). Согласно эволюционной/униформистской модели эти прослойки предположительно образовались в результате повторных трансгрессий и регрессий морей в те времена на прибрежные болотные леса в течение в целом примерно 30–40 миллионов лет» (там же).

Понятно, что болото может через какое-то время высохнуть. И поверх торфа будет скапливаться песок и другие осадки, характерные для накопления на суше. Затем климат может снова стать более влажным, и вновь образуется болото. Этого вполне возможно. Даже многократно.

Хотя ситуация не с десятком, а с сотнями (!!!) подобных слоев чем-то напоминает анекдот о человеке, который, споткнувшись, падал на ножик, вставал и снова падал, вставал и падал – «и так тридцать три раза»...

Но еще гораздо более сомнительна версия о многократной смене режима осадконакопления в тех случаях, когда промежутки между угольными пластами заполнены уже не осадками, характерными для суши, а известняком!..

Отложения известняка образуются только в водоемах. Причем, такого качества известняк, какой имеет место в Америке и Европе в соответствующих пластах, мог образоваться только в море (но никак не в озерах – там он получается слишком рыхлый). И «общепринятой» теории приходится предполагать, что в этих регионах имело место многократное изменение уровня моря. Что, не моргнув глазом, она и делает...

«Ни в одной эпохе эти так называемые вековые колебания не происходили так часто и интенсивно, хотя и весьма медленно, как в Каменноугольный период. Прибрежные пространства суши, на которых росла и погребалась обильная растительность, погружались, и даже значительно, под уровень моря. Условия постепенно изменялись. На наземные болотистые отложения осаждались пески, а затем и известняки. В других же местах происходили обратные явления».

Ситуация с сотнями таких последовательных погружений/поднятий даже в течение столь длительного периода напоминает уже даже не анекдот, а полный абсурд!..

Более того. Вспомним условия углеобразования из торфа по «общепринятой» теории. Торф для этого должен опуститься на глубину в несколько километров и попасть в условия повышенного давления и температуры.

Глупо, конечно, предполагать, что слой торфа накопился, затем опустился на несколько километров под поверхность земли, преобразовался в каменный уголь, потом каким-то образом снова оказался на самой поверхности (хоть и под водой), где произошло накопление промежуточного слоя известняка, и наконец опять все это оказалось на суше, где вновь образовавшееся болото стало формировать следующий слой, после чего такой цикл повторялся многие сотни раз. Такой вариант развития событий выглядит совсем уж запредельно нереальным.

Скорее надо предполагать несколько иной сценарий. Допустим, что вертикальные перемещения происходили не каждый раз. Пусть слои сначала накопились. А уже потом торф оказался на необходимой глубине. Так все выглядит гораздо более разумно. Но...

Опять возникает очередное «но»!..

Тогда почему накопившийся между слоями известняк также не испытал процессов метаморфизации?!.. Ведь он должен был превратиться в мрамор хотя бы частично!.. А о подобной трансформации нигде не упоминается даже...

Получается какое-то выборочное воздействие температуры и давления: на одни пласты они воздействуют, а на другие нет. Это – уже не просто небольшая проблема теории, а полное несоответствие известным законам природы!..

Более того. Мы имеем достаточно немало месторождений каменного угля, где это ископаемое залегает настолько близко к поверхности, что его добыча ведется открытым способом. И при этом, вдобавок, слои угля нередко расположены горизонтально.

Если в процессе своего образования уголь на какой-то стадии находился на глубине в несколько километров, а потом поднялся выше в ходе геологических процессов, сохранив свое горизонтальное положение, то куда делись те самые километры иных пород, которые были над углем и под давлением которых он образовывался?.. Их все размыло дождями что ли?..

Но есть и еще более явные противоречия.



Так, например, те же креационисты подметили такую довольно часто встречающуюся странную особенность месторождений каменного угля как непараллельность его разных слоев.

«В чрезвычайно редких случаях пласты каменного угля залегают параллельно друг другу. Почти что все залежи каменного угля в какой-то момент разделяются на два и более отдельных пласта. Объединение уже почти расколотого пласта с другим, расположенным выше, время от времени проявляется в залежах в виде Z-образных соединений. Трудно себе представить, как два расположенных друг над другом пласта должны были возникнуть благодаря отложению росших и сменивших друг друга лесов, если они связаны друг с другом скученными группами складок или даже Z-образными соединениями. Связующий диагональный пласт Z-образного соединения является особенно ярким доказательством того, что оба пласта, которые он связывает, изначально были образованы одновременно и являли собой один пласт, теперь же являются двумя параллельно расположенными друг над другом горизонталями окаменелой растительности» (Р.Юнкер, З.Шерер, «История происхождения и развития жизни»).

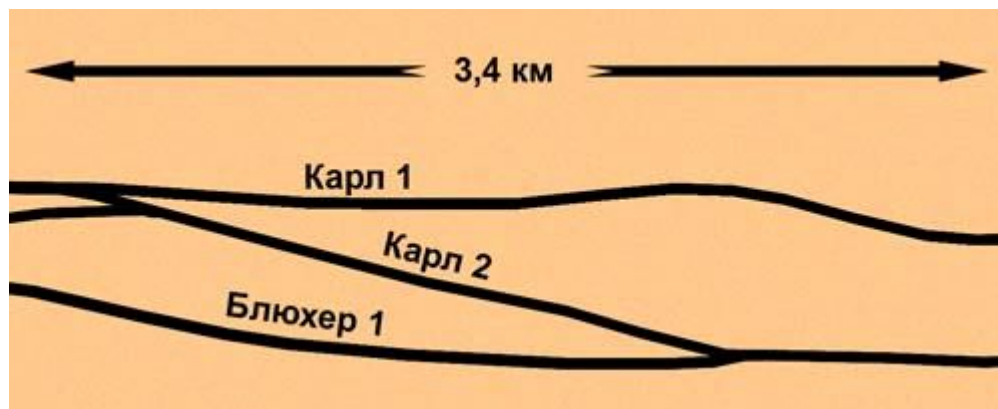

*Рис. 264. Пример залегания угольных пластов на территории Германии*

Эти странности залегания пластов каменного угля креационисты пытаются «объяснить», заменяя «стационарный» заболоченный лес некими «плавающими по воде» лесами...

Оставим в покое эту «замену шила на мыло», которая на самом деле абсолютно ничего не меняет и только делает общую картину еще гораздо менее вероятной. Обратим внимание на сам факт: подобные складки и Z-образные соединения в корне противоречат «общепринятому» сценарию происхождения каменного угля!.. И в рамках этого сценария складки и Z-образные соединения абсолютно не находят объяснения!.. А ведь речь идет об эмпирических данных, встречающихся повсеместно!..

Уже достаточно посеяно сомнений в «идеальной картинке»?..

\* \* \*

Вернемся к уже упоминавшейся монографии «Неизвестный водород» С.Дигонского и В.Тена. Ранее приведенная цитата в полном своем изложении на самом деле выглядит следующим образом:

«Учитывая признанную роль глубинных газов, а также на основании материала, изложенного в главе 1, генетическую связь естественных углеродистых веществ с ювенильным водородно-метановым флюидом можно описать следующим образом.

1. Из газофазной системы С-О-Н (метан, водород, диоксид углерода) могут быть синтезированы твердые и жидкие углеродистые вещества – как в искусственных условиях, так и в природе.
2. Природный алмаз образуется при мгновенном нагреве естественных газообразных соединений углерода.
3. Пиролиз метана, разбавленного водородом, в искусственных условиях приводит к синтезу пиролитического графита, а в природе – к образованию графита и, скорее всего, всех разновидностей угля.
4. Пиролиз чистого метана в искусственных условиях приводит к синтезу сажи, а в природе – к образованию шунгита.
5. Пиролиз метана, разбавленного диоксидом углерода, в искусственных условиях приводит к синтезу **жидких и твердых углеводородов**, а в природе – к образованию всего генетического ряда битумонозных веществ».

Упомянутая в цитате Глава 1 данной монографии называется «Полиморфизм твердых веществ» и в значительной степени посвящена кристаллографической структуре графита и ее образованию в ходе постадийного превращения метана под воздействием тепла в графит, которое обычно изображают в виде лишь общего уравнения:



Но этот общий вид уравнения скрадывает важнейшие детали процесса, который на самом деле протекает более сложным образом. Метан не просто теряет атомы водорода в ходе пиролиза, проходя последовательно стадии «остатков» с различным количеством водорода – «остатки» также участвуют в реакциях, взаимодействуя в том числе и между собой. Это приводит к тому, что структура графита представляет из себя, по сути, соединенные между собой шестигранники бензольных колец!.. Получается, что графит – сложный углеводород, в котором просто водорода очень мало осталось!..

Собственно, нам тут важна лишь одна идея. Идея о том, что **в процессе разложения метана совершенно естественным образом происходит образование сложных углеводородов!** А происходит оно потому, что оказывается энергетически выгодным, с точки зрения баланса энергии химических реакций на промежуточных стадиях пиролиза! И происходит образование не только газообразных или жидких углеводородов, но и твердых!

И что еще очень важно: речь идет не о каких-то сугубо теоретических изысканиях, а о результатах эмпирических исследований. Исследований, некоторые направления из которых, по сути, давно поставлены на поток – получаемые при этом изделия уже достаточно широко используются в промышленности!..

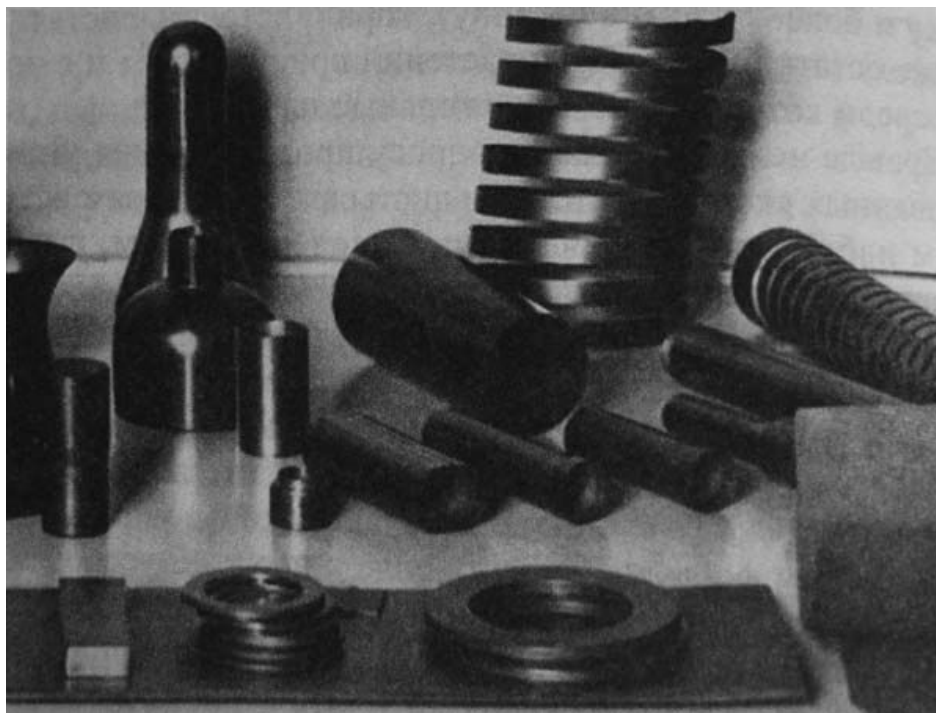

*Рис. 265. Изделия из пиролитического графита*

\* \* \*

Однако у версии органического происхождения бурого и каменного угля остался еще очень сильный аргумент, ее «главный козырь» – наличие так называемых «углефицированных растительных остатков». Такие «углефицированные растительные остатки» находят в залежах угля в огромных количествах. Именно на основании обилия этих «остатков» сделан вывод о чуть ли не тропических условиях в громадных регионах нашей планеты и вывод о буйном расцвете растительного мира в Каменноугольный период. Причем эти «останки» порой настолько явственны, что палеоботаники даже «уверенно определяют вид растений» в этих «остатках». Более того, даже «возраст» залежей угля «определяется» по видам растительности, которая «отпечаталась» и «сохранилась» в виде «остатков» в этом угле...

На первый взгляд такой козырь кажется неубиенным. Но это только на первый взгляд.

«В 1973 году в журнале «Знание – сила» была опубликована статья великого биолога А.А. Любищева «Морозные узоры на стеклах» [«Знание – сила», 1973, № 7, с.23-26]. В этой статье он обратил внимание на поразительное внешнее сходство ледяных узоров с разнообразными растительными структурами. Считая, что существуют общие законы, управляющие образованием форм в живой природе и неорганической материи, А.А. Любищев отметил, что один из ботаников принял фотографию ледяного узора на стекле за фотографию чертополоха.

С точки зрения химии, морозные узоры на стекле – это результат газофазной кристаллизации паров воды на холодной подложке. Естественно, вода не единственное вещество, способное при кристаллизации из газовой фазы, раствора или расплава образовывать подобные узоры. При этом никто не пытается – даже при чрезвычайном

сходстве – установить генетическую связь неорганических дендритных образований с растениями. Однако совсем другие рассуждения можно услышать, если растительные узоры или формы приобретают кристаллизующиеся из газовой фазы углеродистые вещества...

При получении пиролитического графита путем пиролиза метана, разбавленного водородом, было установлено, что в стороне от газового потока в застойных зонах образуются дендритные формы, весьма похожие на «растительные остатки», наглядно свидетельствующие о растительном происхождении ископаемых углей» (С.Дигонский, В.Тен, «Неизвестный водород»).

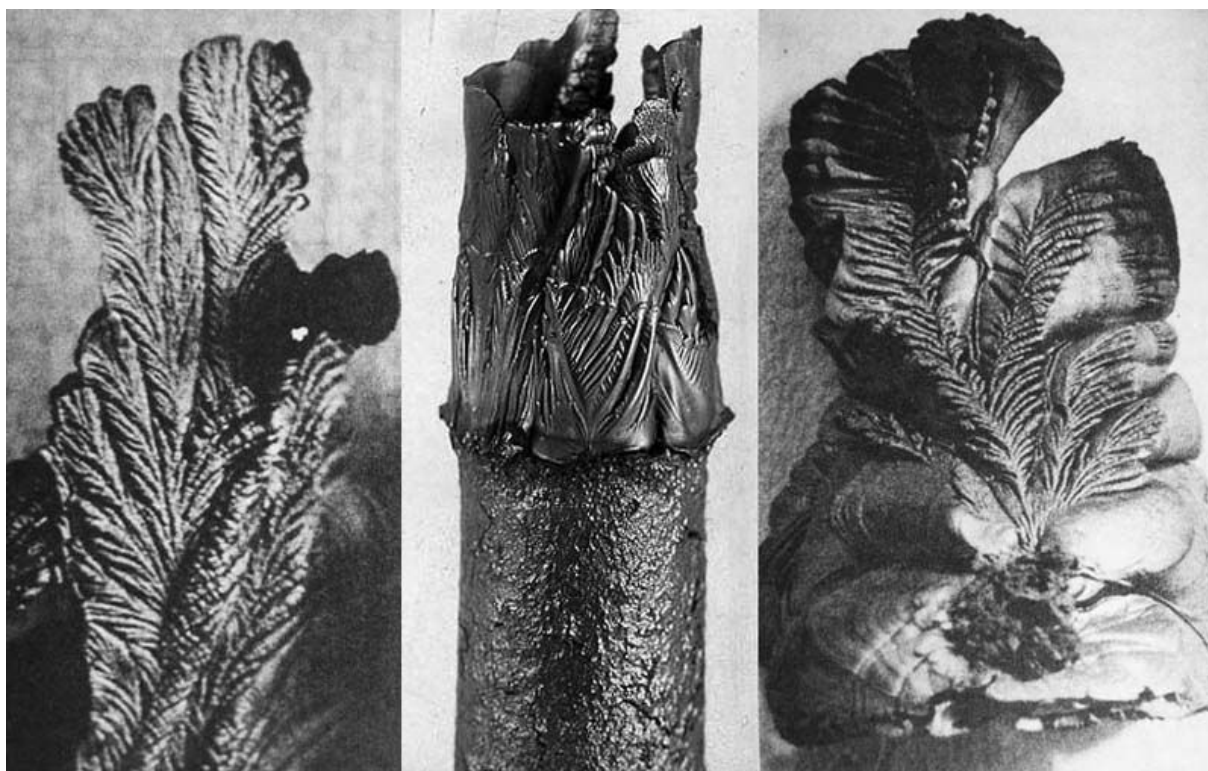

*Рис. 266. Пиролитический графит в форме «остатков растений»*

Оказывается, что в ходе процессов, связанных с пиролизом метана, довольно часто в качестве своеобразного «побочного продукта» получают такие образования, которые палеоботаники уверенно приняли бы за «углефицированные растительные остатки» и даже смогли бы «идентифицировать» их. Причем диапазон таких «остатков» получается самым широким – от спор растений и отпечатков водорослей, до палочек, веточек и даже целых растений!..

Все!!!

У «достоверно научно установленной» версии органического происхождения каменного угля и прочих ископаемых углеводородов не осталось ни одной сколь-нибудь серьезной реальной опоры...

\* \* \*

Самый простой вывод, который вытекает из приведенных выше фотографий «углефицированных растительных форм», на самом деле представляющих из себя лишь формы пиролитического графита, будет таким – палеоботаникам теперь надо крепко думать!..

Ясно, что все их выводы, «открытия новых видов» и систематизация так называемой «растительности каменноугольного периода», которые сделаны на основе «отпечатков» и «остатков» в каменном угле, теряют самое основное – опору на реальные факты. **Нет и не было этих видов растительности!..** Мы имеем дело лишь с проявлениями того принципа, который принято называть **принципом самоорганизации материи**.

Конечно, остаются еще отпечатки в других породах – например, в известняке или сланцевых отложениях. Тут у палеоботаников почва под ногами остается. Но думать придется!..

Однако задуматься стоит не только палеоботаникам, но и палеонтологам. Дело в том, что в экспериментах получались не только «растительные» формы, но и такие, которые относятся к животному миру!..

Как выразился С.В.Дигонский в личной переписке со мной: «Газофазная кристаллизация вообще творит чудеса – попадались и пальцы, и уши»...

Крепко задуматься надо и палеоклиматологам. Ведь если не было столь буйного развития растительности, которое потребовалось лишь для объяснения мощных залежей каменного угля в рамках органической версии его происхождения, то был ли тропический климат в так называемый «Каменноугольный период»?..

Дело в том, что до «Каменноугольного периода» – в конце Девона – климат был довольно прохладный и засушливый, и после – в начале Перми – климат был такой же прохладный и засушливый. Возникает следующий закономерный вопрос: а был ли теплый климат «Каменноугольного периода» вообще?!

Уберите его – и «края» замечательно между собой сошьются!..

И между прочим, относительно прохладный климат, который в итоге получится для всего отрезка с начала Девона аж до конца Перми, замечательно согласуется и с минимумом поступления тепла из недр Земли перед началом ее активного расширения, что вытекает из геологических условий в рамках гибридной теории...

Тут, естественно, придется задуматься и геологам. Уберите из анализа весь каменный уголь, для образования которого ранее требовался значительный промежуток времени (пока накопится весь «исходный торф») – что останется?!

Останутся другие отложения?.. Согласен. Но...

Геологические периоды принято разделять в соответствии с какими-то глобальными отличиями от соседних периодов. А что мы имеем тут?..

Тропического климата не было. Глобального торфообразования не было. Не было и многократных вертикальных перемещений – что было дном моря, накапливающим известняковые отложения, то этим дном моря и оставалось!.. Ведь для образования угленосных пластов между слоями известняка теперь не требуется перемещения соответствующего слоя на поверхность. Даже наоборот: процесс пиролиза метана и конденсации углеводородов в твердую фазу должен был происходить в замкнутом пространстве, то есть под поверхностью планеты!.. В противном случае они бы просто рассеивались в воздух и покрывали бы большие площади, не образуя столь плотных залежей.

Между прочим, такая абиогенная схема образования каменного угля указывает на то, что процесс этого образования начался значительно позже – тогда, когда слои известняка и других пород уже образовались. Более того. Нет вообще никакого



отдельного периода образования каменного угля. Углеводороды продолжают поступать из недр до сих пор!..

Правда, если и нет конца процесса, то может быть его начало...

Но если связывать поток углеводородов из недр именно с гидридным строением ядра планеты, то время образования основных каменноугольных пластов следует отнести по существующей геологической шкале на сотню миллионов лет позже. К тому моменту, когда началось активное расширение планеты – то есть к рубежу Перми и Триаса (см. ранее). И получается, что уже Триас надо соотносить с каменным углем (как характерным геологическим объектом), а вовсе не какой-то «Каменноугольный период», закончившийся еще с началом Пермского периода.

И тогда возникает вопрос: а какие вообще остаются основания для выделения так называемого «Каменноугольного периода» именно в отдельный геологический период?..

Из того, что можно почерпнуть из популярной литературы по геологии, я прихожу к выводу, что оснований для такого выделения просто не остается!..

А следовательно получается вывод – **«Каменноугольного периода» в истории Земли просто не было!**..

Что при этом делать с доброй сотней миллионов лет – не знаю. То ли вычеркивать их вообще, то ли распределять как-то между Девонем и Пермью?..

Пусть над этим думают специалисты...

\* \* \*

Совершенно неожиданно абиогенная теория происхождения ископаемых углеводородов снимает вопросы с целым классом исторических находок, над которыми ломают головы представители так называемой «альтернативной истории», и которые стараются вообще не замечать представители истории «официальной». Я имею в виду те артефакты, которые были найдены в пластах каменного угля.

В рамках теории биологического происхождения углеводородов местонахождение этих находок – прямо в пластах каменного угля – требовало признания их огромного возраста. Между тем находки имели явно антропогенное происхождение, то есть были сделаны чьими-то руками.

Попасть в пласт каменного угля они могли только в процессе его образования, а следовательно и изготовлены должны были быть в соответствующее время. Но кто мог их изготовить сотни миллионов лет назад?..

Есть, конечно, версия, что человечество живет на Земле чуть ли не миллиарды лет...

Лично я не считаю эту версию разумной и хоть сколь-нибудь обоснованной...

Но у нее есть и немало сторонников. Например, Майкл Кремо и Ричард Томпсон – авторы известной и немало нашумевшей книги «Запрещенная археология», в которой в качестве «доказательств» столь длительной истории человечества приводится информация и о находках в каменном угле. Тут упоминаются и золотая цепочка старинной работы, и камень с резьбой, и железная кружка, и даже каменная кладка и бетонные стены, обнаруженные при добыче угля.

Оставим в стороне сомнительность значительной части информации, которая используется в книге Кремо и Томпсона. Допустим, такие находки действительно имели место быть. Но доказывают ли они столь большую древность человечества?..

В свете теории абиогенного происхождения ископаемых углеводородов, считать такие артефакты доказательствами столь сенсационных выводов просто нельзя!..

Процесс выделения флюидов из недр продолжается. И ничто не мешает пластам каменного угля, про которые упоминается в связи с этими находками, иметь совсем молодой возраст. Буквально в несколько тысяч лет и даже меньше!..

Метан и сейчас постоянно «сочится» в местах добычи каменного угля. Он может быть остаточным. А может быть и свидетельством продолжения процесса поступления паров углеводородов из недр.

В частности, известен факт повышения температуры в шахтах по добыче каменного угля. Иногда это объясняют общим повышением температуры с погружением вглубь (что далеко не очевидно, и нередко не хватает для объяснения высокого градиента температуры в угольных пластах). Иногда – тем, что уголь, дескать, окисляется под воздействием попадающего в шахты воздуха; то есть фактически «медленно горит»...

А разве не может это быть следствием того, что из недр продолжают поступать разогретые пары углеводородов?! Может... Соответственно, может продолжаться и процесс их пиролиза в каменный уголь!

Как вполне могут быть следствием этого и периодические взрывы метана и пожары на шахтах, где, казалось бы, соблюдают все меры предосторожности...

Но тогда как определить, какого именно возраста эти и другие подобные находки?..

Для этого прежде всего нужно знать реальный возраст каменноугольных пластов. А значит: надо разрабатывать новые методы определения этого возраста. Старые ведь, как выясняется, никуда не годятся!..

В рамках абиогенной теории «растительные остатки» ничего о возрасте угля уже не говорят. Расположение угольных пластов в геологических слоях – тоже. Из всего современного арсенала датировки остаются только радиоизотопные методы.

Но... И к ним начинают возникать серьезные вопросы!..

Дело в том, что во многом радиоизотопные методы «оттачивались» как раз на «каменноугольном периоде» – а теперь его нет!.. Как быть?..

Надо проверять и перепроверять имеющиеся датировки, полученные радиоизотопными методами. Но... Эти датировки напрямую связаны с **принятой геологической шкалой времени**. Значит, и к ней появляются вопросы?..

Приходится признать, что появляются...

Альтернативная история оказывается тесно взаимосвязанной с необходимостью критического подхода не только к самой истории человечества, но и к более глобальным вопросам – таким, на которые опираются наши представления об окружающем нас мире в целом.

\* \* \*

### Небольшое послесловие

Итак, картинка получилась далеко не всегда и не во всем приятной.

Мы – вовсе не венец природы, равно как и не результат действий некоего Вселенского Разума. Мы – всего лишь потомки гибридов, созданных для рабского служения. Мы вовсе не столь самостоятельны в своих поступках, как нам хотелось бы. И никто не собирается нас вести за ручку к тому счастью, которое было бы интересно нам самим. И даже наши интересы никому не интересны по большому счету...

Но «родителей» не выбирают. А мы – те, кто мы есть, какие бы мы при этом ни были. Это можно лишь принять. Но это и нужно принять, если мы хотим все-таки двигаться дальше, а не вскидывать лапки вверх.

И если мы хотим «счастья для себя», то никто извне нам его не подарит. В конце концов любой «бог-прогрессор» все равно руководствуется собственными интересами, а не нашими. «Счастье для себя» нужно обеспечивать самим, и двигаться к нему самим. И какие бы ни были ошибки, которые мы совершим на пути к этому «счастью для себя», но пусть это лучше будут наши собственные ошибки, а не вина какого-то другого «чужака».

Готовы ли мы пойти вперед сами и превратить «обитаемый остров» под названием Земля в «планету людей» – все равно в конечном счете придется решать каждому из нас...

Массаракш!..

\* \* \*

**А. Скляр, 2010.**

.....

**Другие работы автора:**

<http://lah.ru/text/sklyarov/sklyarov.htm>

.....

## СОДЕРЖАНИЕ

Аннотация/ От автора .....	1
Миф – реальность или выдумка?.. .....	2
Миф о Всемирном Потопе .....	6
Допотопные постройки .....	34
Еще немного о Потопе... .....	67
Новые действующие лица .....	72
Как и где искать следы богов?.. .....	76
Пили пила, какая б ни была... .....	109
Трубчатое сверление .....	129
Неопознанные технологии .....	136
Важные «мелочи» .....	163
Автограф или надпись на заборе? .....	184
Другая логика .....	193
Кто вы, древние строители?.. .....	206
Страшно, аж жуть... .....	215
Не так страшен черт, как его малютка .....	225
Эволюция или создание? .....	232
Монстры и чудовища .....	252
Жестокие эксперименты .....	264
Мы – не рабы, рабы – не мы?.. .....	275
Кому и зачем понадобилась битва за урожай?.. .....	290
Некоторые последствия .....	302
Голубая кровь богов .....	310
Знание без познания .....	333
Книги мертвых .....	356
Всерьез о душе .....	362
Боги в потустороннем мире .....	367
«Пища богов» .....	373
Миф о Вавилонской башне .....	379
Два взгляда на историю письменности .....	395
Всемирный Период Хаоса и Война Богов .....	407
Причины глобального конфликта .....	451
Утеря божественного знания .....	460
Последствия смены письменности .....	471
Смена стратегии .....	486
Введение монотеизма .....	495
В преддверии новых событий .....	514
Поиск «знаний богов» .....	519
Зачем нам «знания богов»?.. .....	541
Расширение планеты вместо дрейфа континентов .....	547
История Земли без каменноугольного периода .....	555
Небольшое послесловие .....	572
 СОДЕРЖАНИЕ .....	 573